

Date : 27-2-2018 16:01:15

F [REDACTED]

T [REDACTED]

C [REDACTED]

Subject : memo voor college schadeafhandeling gaswinning

Attachment : memo verkenning Tcbb aanpak onafhankelijke schadeafhandeling 23-2-2018 (002).docx;notitie\_EZK\_verkenning.pdf;

B [REDACTED]

Wil je dit memo agenderen voor de collegevergadering van komende dinsdag? (graag bijlage ook bijvoegen)

Alvast bedankt.

Groet,  
[REDACTED]

Disclaimer:

Aan de informatie in deze e-mail en ieder aangehecht databestand kunnen geen rechten worden ontleend. De e-mail is vertrouwelijk en is uitsluitend bestemd voor de geadresseerde. De gemeente Assen aanvaardt geen aansprakelijkheid voor schade als gevolg van onjuistheden, gedateerde informatie of van een onjuiste en onvolledige verzending en ontvangst van informatie.







**Vraag: Kunt u zich vinden in deze eerste reactie?**

**En verder**

Er wordt een overleg gepland met de burgemeesters van Tynaarlo, Aa en Hunze en Noordenveld en met gedeputeerde Stelpstra om een schriftelijke reactie op het Tcbb advies te bespreken.

Hat advies van de Tcbb is bijgevoegd.

**'Help, een scheur in mijn huis!'**

# Een verkenning naar een uniforme en onafhankelijke afhandeling van mijnbouwschade in Nederland

(concept februari 2018)

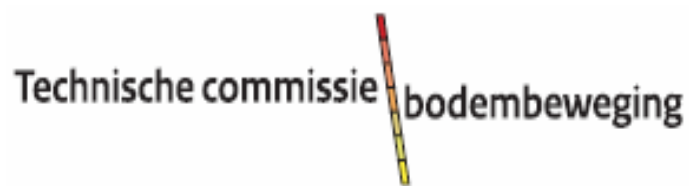

Postbus 20401  
2500 EK Den Haag  
T 088 042 5718  
[www.tcbb.nl](http://www.tcbb.nl)  
[secretaris@tcbb.nl](mailto:secretaris@tcbb.nl)

# **Inhoudsopgave**

## **Samenvatting**

- 1. Inleiding; verzoek tot verkenning**
- 2. Mijnbouwschade in Nederland**
- 3. Lessen uit de huidige wijze van schadeafhandeling**
- 4. Naar een uniforme, onafhankelijke afhandeling van mijnbouwschades in Nederland**
- 5. Nadere uitwerking**
- 6. En verder?**

## **Bijlagen**

- 1. Lijst van geraadpleegde personen en instanties**
- 2. Notitie Tcbb 'Mijnbouw, bodembeweging en schade'**
- 3. Achtergrondstudies**

## Samenvatting

Mijnbouwactiviteiten roepen bij bewoners en bestuurders emoties op rond mogelijke risico's en afhandeling van schade, niet alleen in Groningen, maar ook daar buiten, zoals in Drenthe, Friesland, Noord- en Zuid-Holland en Limburg.

De vraag naar rechtsgelijkheid rond de afhandeling van mijnbouwschade in heel Nederland wordt luider. Daarbij zijn (bestuurlijke) keuzes nodig.

De Tcbb pleit voor een integrale aanpak van schaderisico's bij mijnbouwactiviteiten. Deze integrale aanpak zou moeten bestaan uit:

- een integrale en transparante beoordeling van schaderisico's voorafgaand aan de mijnbouwactiviteiten;
- een transparante monitoring van mogelijke schaderisico's tijdens de mijnbouwactiviteiten;
- een adequate, efficiënte afhandeling van eventuele schades die tijdens of na beëindiging van de mijnbouwactiviteiten optreden.

Deze onderdelen zouden per mijnbouwactiviteit vooraf in een gebiedsarrangement moeten worden vastgelegd tussen mijnbouwer en bestuur van het betrokken gebied.

Voor de afhandeling van mijnbouwschades adviseert de Tcbb om te komen tot een uniforme **landelijke aanpak** voor de afhandeling van mijnbouwschades. Daarbij zou per mijnbouwactiviteit in een gebiedsarrangement voorzien moeten worden in een **basisvoorziening** voor een snelle, efficiënte afhandeling van kleine schades.

Mijnbouwschades moeten kunnen worden aangemeld bij een nieuw landelijk **Instituut Mijnbouwschade** (IM). Dit Instituut draagt zorg voor een onafhankelijke beoordeling en afhandeling van de schades binnen een publiekrechtelijk kader. Om de kennis en ervaring met specifieke mijnbouwschades te bundelen beveelt de Tcbb aan om dit instituut in te richten in een aantal kamers:

- Gaswinning Groningenveld;
- Gaswinning Kleine Velden;
- Zoutwinning;
- Limburg;
- Geothermie.

## **1. Inleiding; verzoek tot verkenning**

### *1.1 Inleiding*

In Nederland vindt mijnbouw in vele vormen plaats: gaswinning uit het grote Groningenveld en uit verschillende kleinere gasvelden in Friesland, Drenthe, Noord- en Zuid-Holland; opslag voor gas en andere stoffen in de diepe ondergrond in Drenthe en Noord-Holland; olie- en gaswinning in de diepe zeebodem; oliewinning uit diverse putten in Groningen en Drenthe; zoutwinning in Friesland en Twente; geothermie in tot nu toe Zuid-Holland en voorheen (tot plm. 1970) kolenwinning in Limburg.

Als gevolg van mijnbouw in de diepe ondergrond kunnen bodembewegingen optreden, zowel bodemdaling of -stijging als bodemtrilling. Deze bodembewegingen kunnen tot schade aan gebouwen en installaties leiden.

Maar schade aan gebouwen en installaties kan ook andere oorzaken hebben: een 'slappe' ondergrond, grondwaterfluctuaties, bouwkundige gebreken, trillingen als gevolg van langsrijdend verkeer etc. In de praktijk is het vaak moeilijk om met zekerheid te bepalen of een schade aan een gebouw (bijvoorbeeld een scheur in een muur) veroorzaakt is door een mijnbouwactiviteit of (mede) door een andere omstandigheid.

Onder invloed van de grote publieke belangstelling voor de afhandeling van schades aan gebouwen en installaties na de aardbevingen in Groningen bestaat bij burgers en bestuurders steeds meer behoefte aan duidelijkheid en transparantie over de aanpak die gevolgd moet worden om vast te stellen welke schades wel, en welke schades niet het gevolg zijn van gaswinning of andere mijnbouwactiviteiten. Ook moet helder zijn hoe wordt omgegaan met schades waarvan niet met zekerheid kan worden vastgesteld of deze al dan niet zijn veroorzaakt door de mijnbouwactiviteit.

Verschillende aspecten vragen hierbij aandacht:

- de grote (economische) ongelijkheid tussen de schadelijdende burger en de mijnbouwer;
- de blijvende technische onzekerheden bij het vaststellen van het causaal verband tussen schade en mijnbouwactiviteit;
- de vraag voor wiens risico deze onzekerheden moeten komen bij de afhandeling van mijnbouwschades;
- de groeiende nadruk op de publieke zorgplicht van de Staat bij mijnbouwactiviteiten naast de aansprakelijkheid van de mijnbouwer;
- de grote maatschappelijke onrust bij het optreden van schades die mogelijk verband houden met mijnbouwactiviteiten, en in het verlengde daarvan;
- de groeiende weerstand bij burgers tegen nieuwe mijnbouwactiviteiten in hun omgeving.

### *1.2 Verzoek tot verkenning*

Tegen deze achtergrond heeft het ministerie van EZK bij brief van 21 september 2017 (DGTEM-EO/1743792) aan de Technische commissie bodembeweging (Tcbb) verzocht om - samen met de door haar relevant geachte partijen - een verkenning uit te voeren naar de mogelijkheden om te komen tot een verbeterde - en zo mogelijk uniforme - wijze van afhandeling van schade veroorzaakt door mijnbouw in Nederland.

Als onderdeel van deze verkenning heeft de Tcbb in de aanloop van het nieuwe schadeprotocol voor Groningen op 6 oktober 2017 een workshop met een aantal direct-betrokkenen gehouden. In de daarop volgende weken heeft de Tcbb met nog vele andere groepen en instanties gesproken (zie bijlage 1). Uiteraard heeft de Tcbb ook gebruik gemaakt van haar eigen langjarige ervaringen bij de afhandeling van mijnbouwschade.

Het ministerie heeft nadrukkelijk verzocht om bij deze verkenning ook de inhoud van het nieuwe schadeprotocol voor Groningen te betrekken. Van vele kanten wordt bepleit om burgers met mijnbouwschade in 'de rest van Nederland' niet anders te behandelen dan burgers in 'Groningen'. Alle redenen dus om te verkennen of de afhandeling van mijnbouwschade volgens het nieuwe Groninger schadeprotocol vertaald kan worden in een uniforme aanpak voor afhandeling van mijnbouwschade in heel Nederland.

## **2. Mijnbouwschade in Nederland**

### *2.1 Vormen van mijnbouwschade*

Mijnbouw is niet zonder risico's. Mijnbouw leidt tot bodembeweging en bodembeweging kan tot fysieke schade leiden aan gebouwen (huizen, bedrijfsgebouwen), installaties, werken (dijken, bruggen, wegen) en bijvoorbeeld agrarische gronden.

Bodembeweging door mijnbouwactiviteiten kan zich manifesteren in de vorm van bodemdaling, bodemstijging en/of bodemtrilling. In bijlage 2 bij deze verkenning is een nadere uiteenzetting opgenomen over de verschillende mijnbouwactiviteiten in Nederland en welke bodembewegingen en schade deze mijnbouwactiviteiten met zich mee (kunnen) brengen.

Gaswinning (en ook ondergrondse opslag) kan leiden tot aardbevingen. Deze aardbevingen veroorzaken bodemtrilling. Afhankelijk van de sterkte van de bodemtrilling aan het aardoppervlak en de samenstelling van de ondergrond kan dit tot fysieke schade aan gebouwen leiden. We zien dit natuurlijk in Groningen, maar ook bij een aantal kleinere gasvelden in Drenthe en Noord-Holland.

Gaswinning - maar bijvoorbeeld ook zoutwinning - leidt daarnaast tot bodemdaling. Zolang deze bodemdaling gelijkmatig plaatsvindt, 'zakken' gebouwen gelijkmatig mee, en bestaat er in beginsel geen risico op schade. Bij significante bodemdaling is het soms nodig dat waterschappen corrigerende maatregelen nemen ten aanzien van de waterstanden. Door deze maatregelen kan er - indirect - schade aan gebouwen ontstaan, zoals wateroverlast.

NB: bodemdaling kan ook tot schade leiden aan werken en/of agrarische gronden. Voor dergelijke schades bestaat tussen agrariërs, overheden en mijnbouwers een systeem voor schadeafhandeling via de Commissies bodemdaling Friesland en Groningen en de schadecommissies van waterschappen. Deze schades blijven in deze verkenning buiten beschouwing.

Bodemrijzing speelt met name in Limburg. Daar zijn rondom 1970 de kolenmijnen gesloten en is de kolenwinning gestaakt. In de jaren negentig zijn ook de pompen stilgezet, die zorgden voor het weghouden van het water uit de mijnen, stijgt de mijnwaterspiegel in Limburg. Dit leidt op verschillende plaatsen tot ongelijkmatige bodembewegingen, met schades tot gevolg aan daarop aanwezige gebouwen.

### *2.2 Aansprakelijkheid voor mijnbouwschade*

In Nederland is op grond van artikel 6:177 BW de mijnbouwer aansprakelijk voor de schade die hij met zijn mijnbouwactiviteiten veroorzaakt aan gebouwen en installaties.

Dit betekent dat degene die schade aan zijn gebouw of installatie ondervindt in beginsel moet bewijzen dat deze schade veroorzaakt is door (het gevolg is van) de activiteit van de mijnbouwer. Om de eigenaar bij deze bewijspositie tegemoet te komen is in de Mijnbouwwet erin voorzien dat:

- a. de mijnbouwer op eerste verzoek alle relevante informatie over zijn mijnbouwactiviteiten aan de eigenaar ter beschikking moet stellen (artikel 6:177 BW);
- b. de eigenaar zich kan wenden tot de Technische commissie bodembeweging (Tcbb) om een advies te krijgen over het verband tussen die schade en de mijnbouwactiviteiten, en over de hoogte van het schadebedrag.

De Tcbb is een onafhankelijke commissie, die bij wet is ingesteld. De samenstelling, taak en werkwijze van deze commissie is nader geregeld in de artikelen 113 tot en met 122 van de Mijnbouwwet.

Bij de schades die zijn opgetreden na de aardbevingen in Groningen heeft de wetgever de (vele) eigenaren van gebouwen in Groningen nog verder tegemoet willen komen en is (per 1 januari 2017) voorzien in:

- c. een wettelijk bewijsvermoeden (ex artikel 6:177a BW). Op grond van dit bewijsvermoeden wordt een fysieke schade aan een gebouw of installatie, die naar zijn aard redelijkerwijs een schade als gevolg van de gaswinning uit het Groningerveld zou kunnen zijn, vermoed veroorzaakt te zijn door die gaswinning. Als sprake is van zo'n schade zal de mijnbouwer (in Groningen: de NAM) aannemelijk moeten maken dat de betreffende schade niet veroorzaakt is door de gaswinning, maar een andere oorzaak heeft.

Op papier is hiermee de aansprakelijkheid voor mijnbouwschade goed geregeld. In de praktijk is het voor een burger toch vaak lastig om zijn schade bevredigend afgehandeld te krijgen. Hiervoor zijn verschillende oorzaken aan te wijzen.

### *2.3 Huidige loketten voor de afhandeling van mijnbouwschades*

Waar kan een burger nu terecht met schade aan zijn huis, die mogelijk verband houdt met mijnbouwactiviteiten?

In Groningen konden burgers voor de afhandeling van hun schades aanvankelijk naar de NAM, en later naar het CVW, met eventueel een beroep op onafhankelijke arbiters. Daarmee was feitelijk sprake van een procedure tussen de burger en de NAM, waarbij de burger 'hulp' kreeg van het wettelijk bewijsvermoeden. Daarnaast kunnen zij een beoordeling vragen aan de Tcbb, en uiteindelijk aan de civiele rechter. Met ingang van 19 maart 2018 zal de schadeafhandeling plaatsvinden door de nieuwe onafhankelijke Tijdelijke Commissie Mijnbouwschade Groningen (TCMG). Er zal dan geen sprake meer zijn van procedures tussen burgers en de NAM; de TCMG zal de schades onafhankelijk technisch en juridisch beoordelen, met de mogelijkheid van (bezwaar en uiteindelijk) beroep bij de bestuursrechter. In Groningen wachten op dit moment nog duizenden schademeldingen op afhandeling.

Burgers in de rest van Nederland zijn voor de afhandeling van hun schades aangewezen op de mijnbouwer, en uiteindelijk op de civiele rechter. Zij kunnen daarbij de schade laten onderzoeken door de Tcbb. Maar voor hen geldt daarbij geen wettelijk bewijsvermoeden, zodat zij uiteindelijk moeten aantonen dat hun schade het gevolg is van een specifieke mijnbouwactiviteit. De Tcbb geeft jaarlijks zo'n 50 adviezen over het causaal verband tussen schade aan een woning en een mijnbouwactiviteit. In afwachting van de ontwikkelingen rond het nieuwe schadeprotocol voor Groningen wachten met name in Drenthe (Emmen, Zuidlaren) nog vele honderden schademeldingen op afhandeling.

Voor burgers in Limburg komt daar nog bij dat op grond van de huidige wetgeving aanspraken op schadevergoeding in verband met de kolenwinning inmiddels zijn verjaard. Voor burgers die schade lijden als gevolg van de huidige bodembewegingen is door een aantal overheden een Stichting Calamiteitenfonds Mijnwaterschade opgericht, van waaruit schadevergoedingen kunnen worden uitgekeerd. De Tcbb onderzoekt - op verzoek van burgers - wel het causaal verband tussen schade aan een



woning en de bodembewegingen (plm. tien keer per jaar), maar burgers hebben nog altijd geen zicht op vergoeding van vastgestelde schades.

### **3. Lessen uit de huidige wijze van schadeafhandeling**

Uit de huidige wijze van afhandeling van mijnbouwschade kan een aantal 'lessen' worden geleerd:

- schade aan gebouwen heeft vaak meerdere oorzaken;
- het is technisch lang niet altijd mogelijk om met een grote mate van zekerheid te bepalen dat een bepaalde schade aan een gebouw het gevolg is van een concrete mijnbouwactiviteit; 'technisch' deskundigen zijn het ook lang niet altijd met elkaar eens over het causaal verband tussen een bepaalde schade en een mijnbouwactiviteit;
- goede technische onderzoeken naar het causaal verband tussen schades en mijnbouwactiviteiten zijn door hun complexiteit (beoordeling van onder- en bovengrond en bouwkundige staat en bouwgeschiedenis) duur en kosten veel tijd, terwijl de onzekerheid over het causaal verband daardoor vaak nauwelijks wordt verkleind;
- de (technische) kennis over de effecten van mijnbouwactiviteiten op gebouwen is voortdurend in ontwikkeling; bundeling en toegankelijkheid van die kennis is van groot belang;
- de technische en juridische onzekerheden bij mijnbouwschades vergen een onafhankelijke, en zo veel mogelijk uniforme technische en juridische beoordeling van deze schades;
- het 'wettelijk bewijsvermoeden', zoals dat voor Groningen van toepassing is helpt een burger vooral aan een betere bewijspositie ten opzichte van de mijnbouwer; bij een onafhankelijke schadebeoordeling zal de burger niet meer tegenover de mijnbouwer staan en komt het aan op een onafhankelijke weging van de mogelijke oorzaken van de schade;
- transparantie en zekerheid vooraf over een snelle en onafhankelijke beoordeling van mijnbouwschades dragen sterk bij aan de acceptatie van mogelijke risico's op schades bij nieuwe mijnbouwactiviteiten;
- daarnaast hechten burgers (en hun lokale bestuurders) aan transparantie bij de afweging van risico's op schades bij de beoordeling van (plannen voor) nieuwe mijnbouwactiviteiten en bij het monitoren van deze risico's, zowel tijdens als gedurende een zekere periode na beëindiging van de winningsactiviteiten;
- mijnbouwschade (zoals een scheur in een muur etc.) leidt 'naar zijn aard' vaak tot grote onzekerheid bij burgers, en is in zoverre niet vergelijkbaar met gewone vermogensschade. De afhandeling van dergelijke schades vergt oog voor deze bijzondere aard.

### **4. Naar een uniforme, onafhankelijke afhandeling van mijnbouwschades in Nederland**

#### *4.1 Inleiding*

Uit de vele gesprekken die de Tcbb gevoerd heeft blijkt dat er een breed begrip bestaat voor alle energie die gestoken is en wordt om tot een goede afwikkeling van de aardbevingsschades in Groningen te komen. Tegelijkertijd zijn burgers en bestuurders in andere mijnbouwgebieden in toenemende mate bevreesd voor schades à la Groningen, en ervaren zij een gevoel van rechtsongelijkheid ten opzichte van Groningen bij het voorkomen en afhandelen van hun schades.

Een uniforme landelijke aanpak voor de beoordeling van risico's op mijnbouwschade en de afhandeling van mijnbouwschades is wenselijk om deze gevoelens van vrees en ongelijke behandeling weg te nemen. Zij biedt bovendien kansen om mijnbouwactiviteiten niet slechts als een 'winning' voor de mijnbouwmaatschappij te organiseren, maar veeleer als een gezamenlijke bijdrage van gebied en mijnbouwer aan de energievoorziening voor ons land.

## 4.2 De manier van denken

Uitgangspunt is dat de Staat niet alleen in Groningen, maar ook in de rest van Nederland de verantwoordelijkheid draagt voor een rechtvaardige en onafhankelijke afhandeling van mijnbouwschades bij burgers, met oog voor de menselijke maat en doelmatigheid.

De afhandeling van mijnbouwschades hoort daarbij niet enkel en alleen een technische en juridische beoordeling te omvatten, maar dient onderdeel te zijn van een integrale aanpak van schaderisico's bij mijnbouwactiviteiten. Deze integrale aanpak zou bij iedere nieuwe mijnbouwactiviteit moeten bestaan uit:

- een integrale en transparante beoordeling van schaderisico's voorafgaand aan de mijnbouwactiviteiten, en
- een transparante monitoring van mogelijke schaderisico's tijdens de mijnbouwactiviteiten en een adequate, efficiënte afhandeling van eventuele schades, die tijdens of na beëindiging van de mijnbouwactiviteit optreden.

De verschillende onderdelen van deze integrale aanpak zouden per mijnbouwactiviteit vooraf in een gebiedsarrangement moeten worden vastgelegd tussen mijnbouwer en bestuur van het betrokken gebied. Het tot stand komen van zo'n gebiedsarrangement zou voorwaarde voor instemming met de mijnbouwactiviteit moeten zijn.

NB De leden van de NOGEPa, branchevereniging voor de olie en gasindustrie, hebben in september 2017 een gedragscode gepubliceerd. In deze code wordt aanbevolen om bij nieuwe mijnbouwactiviteiten zo vroeg mogelijk samen met de omgeving een specifiek projectafstemmingsprogramma te maken. Zo'n programma zou onderdeel kunnen zijn van een 'integraal' gebiedsarrangement.

Voor de afhandeling van met name kleine schades zou in een gebiedsarrangement moeten worden voorzien in een zoveel mogelijk uniforme basisvoorziening. Binnen deze voorziening zouden kleine schades binnen een vooraf bepaald effectgebied eenvoudig moeten kunnen worden hersteld of vergoed (zonder dure en tijdrovende onderzoeken en procedures, bijvoorbeeld zoals bij schadeverzekeringen).

## 5. Nadere uitwerking

### 5.1 Risicoanalyse en preventie van mijnbouwschade

Mijnbouwers moeten nu reeds bij plannen voor nieuwe mijnbouwactiviteiten uitvoerig onderzoek doen naar de risico's op schade aan de omgeving van die activiteiten. De minister van EZK beoordeelt - mede op basis van adviezen van de Tcbb - deze risicoanalyses bij zijn beslissing over instemming met de betreffende activiteiten en betreft deze risico's bij de afweging van alle betrokken belangen. Deze risicoanalyses zijn nu veelal nog zeer technisch van aard en voor burgers nauwelijks te doorgronden. Voor een goed begrip én acceptatie van deze risico's zouden deze analyses, en de wijze waarop de risico's in de besluitvorming door de minister worden betrokken, aanmerkelijk transparanter moeten worden.

Vaste onderdelen van deze risicoanalyses zouden voorts moeten zijn een concrete beschrijving van de mogelijke maatregelen om eventuele schades te voorkomen en hoe het risico op schades tijdens de mijnbouwactiviteiten zal worden gemonitord.

Voor een adequate beoordeling van mijnbouwschades achteraf is het van belang om vooraf de relevante kenmerken van het betreffende gebied en de daarin aanwezige bebouwing in kaart te brengen. Het verdient aanbeveling om hiervoor een uniforme aanpak te ontwikkelen.

### *5.2 Monitoring van bodembeweging*

Voor burgers is bodembeweging een ongrijpbaar, en daarom veelal beangstigend fenomeen. Transparantie over de feitelijke bodembeweging in een bepaald gebied kan onrustgevoelens wegnemen. Bovendien zijn goede monitorgegevens over de bodembeweging in een bepaald gebied essentieel om bij eventuele schades tot een goede beoordeling van een mogelijk causaal verband met een concrete mijnbouwactiviteit te kunnen komen.

Onderdeel van een gebiedsarrangement voor een nieuwe mijnbouwactiviteit zou dan ook moeten zijn de inrichting van een adequaat monitoringssysteem, met heldere afspraken over het beheer en de toegankelijkheid van de betreffende gegevens. Uitgangspunt daarbij zal moeten zijn dat een geïnteresseerde burger eenvoudig in staat moet zijn om het verloop van de bodembeweging in zijn omgeving te kunnen volgen.

### *5.3 Afhandeling van kleine schades*

Schade aan een gebouw kan verschillende oorzaken hebben. Naast bodembeweging door mijnbouw zijn mogelijke oorzaken zettingen door een 'slappe' ondergrond, grondwaterfluctuaties, bouwkundige gebreken, temperatuurspanningen, trillingen als gevolg van langsrijdend verkeer etc. Vaak is er ook sprake van een combinatie van oorzaken.

De mate van schade kan ook sterk verschillen. Zeer lichte schade, zoals de zichtbare aanwezigheid van haarscheuren in muren, kan op esthetische bezwaren stuiten maar heeft meestal geen constructieve consequenties. Het herstel van dergelijke schades is over het algemeen relatief eenvoudig. Aan de andere kant van het spectrum is sprake van ernstige constructieve schade, waarbij er gevaar voor instorting kan zijn. De veiligheid is dan in het geding. Het herstel van deze schades is in het algemeen zeer ingrijpend.

De ervaringen met het beoordelen van schades in Groningen laten zien dat het met name bij de lichtere schades in de praktijk vaak niet goed mogelijk is om met voldoende zekerheid te bepalen of een schade in een gebouw (bijvoorbeeld een scheur in een muur) veroorzaakt is door mijnbouw of door een andere omstandigheid en ook dat vaak sprake is van een combinatie van oorzaken. De conclusie is dan op z'n best dat de betreffende schade (mede) veroorzaakt kan zijn door mijnbouw.

Schademeldingen betreffen (ook in Groningen) vaak relatief kleine schades. Diepgaand onderzoek naar de oorzaak van die schades lijkt dan niet proportioneel. In veel gevallen is het onder voorwaarden direct herstellen van die schades aanzienlijk efficiënter dan het uitvoeren van uitgebreid onderzoek, aangevuld met contra-expertises en beoordelingen door juristen.

Bij grote aantallen schades ligt een eerste marginale toetsing en afhandeling van de kleine schades meer voor de hand, zoals dat ook bij de afhandeling van kleine schades door verzekeringsmaatschappijen gebeurt. Dat bevordert ook een snelle afhandeling van alle schades. Bij de marginale toetsing wordt nagegaan of aan bepaalde, gebiedsafhankelijke voorwaarden wordt voldaan. De eerste drie voorwaarden kunnen zijn dat de schadelocatie in een (vooraf bepaald) effectgebied ligt, dat de schade naar aard, omvang en ontstaanstijdstip kan zijn veroorzaakt door bodembeweging als gevolg van de mijnbouwactiviteit en dat de schade niet evident het gevolg is van een andere oorzaak. Als niet aan deze voorwaarden wordt voldaan volgt afwijzing van de claim. Wordt wel aan deze voorwaarden voldaan dan wordt vervolgens nagegaan of het schadebedrag redelijk is in relatie tot de ge-

claimde schade en of het schadebedrag onder een vastgesteld drempelbedrag voor uitgebreide toetsing ligt. Wordt ook aan deze voorwaarden voldaan dan volgt direct vergoeding van de schade (in geld of in de vorm van herstel).

#### *5.4 Afhandeling van grote(re) schades*

Grote(re) schades rechtvaardigen nader onderzoek naar de oorzaak van deze schades, en naar een mogelijk causaal verband met een mijnbouwactiviteit.

Ook nader onderzoek naar de schade dient proportioneel te zijn. Als het bijvoorbeeld alleen gaat om de vraag welk schadebedrag behoort bij de geclaimde schade dan kan het onderzoek daartoe beperkt blijven. Een onafhankelijke kostendeskundige kan dan het schadebedrag vaststellen waarna tot schadevergoeding kan worden overgegaan.

Nader onderzoek naar de oorzaak van een schade en het causaal verband met een mijnbouwactiviteit moet door een onafhankelijke technische deskundige worden uitgevoerd en dient inzicht te verschaffen in de mate van (on)zekerheden. De resultaten van dit onderzoek moeten uiteindelijk de basis zijn voor een onafhankelijke beoordeling van een aanvraag tot schadevergoeding.

#### *5.5 Een landelijk instituut mijnbouwschade*

Reeds uit een oogpunt van bundeling van kennis en ervaring ligt het voor de hand om de afhandeling van mijnbouwschades onder te brengen bij een landelijk onafhankelijk Instituut Mijnbouwschade, zoals dit feitelijk nu reeds voor Groningen wordt ingericht in de vorm van de Tijdelijke Commissie Mijnbouwschade Groningen (TCMG). Om recht te doen aan eventuele specifieke kenmerken van schades bij de verschillende mijnbouwactiviteiten, zou overwogen kunnen worden om het Instituut Mijnbouwschade hiervoor in te richten met een aantal grotere en kleinere 'kamers', bijvoorbeeld:

- Gaswinning Groningenveld;
- Gaswinning Kleine Velden;
- Zoutwinning;
- Limburg;
- Geothermie.

Het Instituut Mijnbouwschade zou een vergelijkbaar discretionaire beoordelingsruimte moeten krijgen als de TCMG. Deze TCMG kan dan op termijn opgaan in de kamer Gaswinning Groningenveld van het Instituut Mijnbouwschade.

Voor de financiering van de schadevergoedingen en de kosten van schadeafhandeling zouden tussen de Staat en de mijnbouwers vergelijkbare afspraken gemaakt kunnen worden, als onlangs zijn gemaakt tussen de Staat en de NAM bij de instelling van de TCMG.

Verwacht mag worden dat de TCMG op korte termijn voor Groningen richtlijnen en procedures zal ontwikkelen voor het uitvoeren van technisch onderzoek naar de oorza(a)k(en) van geclaimde schades en de juridische beoordeling daarvan. Deze richtlijnen en procedures zullen dan ook als leidraad kunnen gelden bij de ontwikkeling van richtlijnen voor de afhandeling van mijnbouwschades door de andere kamers.

#### *5.6 Positie overige 'loketten'*

Wanneer mijnbouwschades ook in de rest van Nederland zullen worden afgehandeld door een onafhankelijk Instituut Mijnbouwschade bestaat daarnaast geen behoefte meer aan een afzonderlijke adviestaak van de Tcbb in individuele schadegevallen. De Tcbb zou zich dan kunnen toeleggen op bijvoorbeeld meer algemene adviezen over richtlijnen, werkwijzers en normeringen bij de afhandeling

van mijnbouwschades (naast haar wettelijke adviestaak over schaderisico's bij nieuwe mijnbouwactiviteiten).

Ook het aparte schadefonds van de Stichting Calamiteitenfonds Mijwaterschade Limburg zou in het Instituut Mijbouwschade kunnen opgaan, terwijl de bestaande Commissies Bodemdaling zich zouden kunnen beperken tot de afhandeling van schades aan overheidswerken en agrarische gronden.

Het huidige algemene - landelijke - informatiepunt over mijnbouwschade (Het Landelijk Loket Mijbouwschade) zou onderdeel kunnen worden van het Instituut Mijbouwschade.

Voor een burger met mijnbouwschade zou aldus daadwerkelijk één loket resteren, waar een efficiënte, onafhankelijke en deskundige afhandeling van zijn schade gewaarborgd is.

## **6. En verder?**

In deze verkenning zijn slechts de contouren geschetst van een mogelijke meer integrale, uniforme en onafhankelijke aanpak voor de afhandeling van mijnbouwschades in Nederland.

Veel aspecten verdienen nadere studie en uitwerking, waar onder:

- instructies voor de inhoud en toegankelijkheid van risicoanalyses bij nieuwe mijnbouwactiviteiten;
- instructies voor de inventarisatie en beoordeling van gebiedskenmerken en de aanwezige bebouwing (nulmetingen);
- instructies voor de scope en beoordeling van mogelijke preventiemaatregelen bij nieuwe mijnbouwactiviteiten;
- instructies voor de wijze van monitoring en verzamelen, archiveren en beschikbaar stellen van monitorgegevens tijdens mijnbouwactiviteiten;
- richtlijnen/instructies voor het opnemen, technisch beoordelen en rapporteren van mijnbouwschades;
- richtlijnen voor de afhandeling van kleine schades in gebieden met mijnbouwactiviteiten;
- de invloed van waterpeil aanpassingen op bodembeweging en schades, en de wijze waarop dit bij de afhandeling van mijnbouwschades kan/moet worden betrokken;
- de invloed van meerdere mijnbouwactiviteiten en/of herhaalde bevingen in eenzelfde gebied op het schadebeeld bij gebouwen;
- de normstelling bij de afhandeling van mijnbouwschades (omvang effectgebieden, trillingsnelheden, mate van bodemdaling etc.);
- aspecten van privacy bij een meer uniforme afhandeling van schades.

Over een aantal van deze aspecten worden op dit moment nog nadere studies verricht door onder meer de TU Delft en TNO. Ook de Tijdelijke Commissie Mijbouwschade Groningen zal zich op korte termijn over een aantal van deze aspecten moeten buigen om te komen tot een eenduidige normering en afhandeling van de schadeclaims in Groningen.

De Tcbb kan zich voorstellen dat zij in de komende tijd één of meer workshops organiseert om met direct betrokkenen deze aspecten gezamenlijk nader uit te werken.

Tevens zou bezien kunnen worden of de schadegevallen in bijvoorbeeld Emmen of Zuidlaren zich lenen voor een pilot om de afhandeling van kleine en grote(re) schades daar effectief af te handelen.

Bij al het technische en juridische 'geweld' over de afhandeling van de mijnbouwschades moet de burger die schade lijdt of vreest voor schade, centraal blijven. Toegankelijke, betrouwbare informatie over de risico's op mijnbouwschade én de wijze van afhandeling van eventuele schades is daarvoor van groot belang. Ook op dit punt kan 'de mijnbouwwereld' nog veel winnen!

**Bijlage 1. Lijst van geraadpleegde personen en instanties**

Najaar 2017 Diverse overleggen NCG, Groningen

29-09-2017 EZ, Den Haag

06-10-2017 Workshop RAS, Amersfoort

26-10-2017 Mr. ██████████ Amersfoort

23-11-2017 Ir. ██████████ Amersfoort

28-11-2017 CVW, Appingedam

30-11-2017 Nogepa, Den Haag

11-12-2017 Arbiters, Groningen

21-12-2017 Gedeputeerde Provincie Drenthe, Assen

03-01-2018 Groninger BodemBeweging, Loppersum

08-01-2018 Burgemeester Heerenveen en VNG, Heerenveen

22-01-2018 Burgemeesters Aa en Hunze, Assen, Noordenveld, Tynaarlo, te Assen

31-01-2018 Commissie Bodemdaling Friesland, Rozendaal

01-02-2018 Onafhankelijk Raadsman, Loppersum

## **Mijnbouw, bodembeweging en schade**

### **1. Mijnbouw en bodembeweging**

#### *1.1 Inleiding*

Mijnbouw veroorzaakt in beginsel bodembeweging en bodembeweging kan leiden tot fysieke schade aan gebouwen. In dit hoofdstuk wordt ingegaan op de mijnbouwactiviteiten in Nederland die in het kader van deze verkenning van belang zijn en de bodembewegingen die daardoor kunnen worden veroorzaakt.

#### *1.2 Mijnbouwactiviteiten*

Voor deze verkenning maakt de Tcbb onderscheid tussen verschillende mijnbouwactiviteiten in Nederland waarbij sprake kan zijn van daaraan gerelateerde schades aan gebouwen en van knelpunten bij de afhandeling van deze schades. Deze mijnbouwactiviteiten zijn:

- gaswinning uit het Groningenveld;
- gaswinning uit de zogenaamde Kleine Velden;
- zoutwinning;
- steenkolenwinning in Limburg;
- geothermie.

Opgemerkt wordt dat de Tcbb bij de gaswinning ook de ondergrondse gasopslag, zoals bij Norg en Grijpskerk, betreft.

#### Gaswinning uit het Groningenveld

Dat de aardbevingen die worden veroorzaakt door de gaswinning uit het Groningenveld leiden tot schades aan gebouwen is genoegzaam bekend en ook onbetwist. Evenzo is bekend dat al geruime tijd sprake is van knelpunten bij de afhandeling van die schades. Op 31 januari 2018 heeft dat geleid tot de vaststelling bij ministerieel besluit van een nieuw schadeprotocol voor Groningen. Daarmee is een publiekrechtelijk kader gegeven voor een onafhankelijke afhandeling van schades. Op grond van het besluit worden Tijdelijke commissies en bijbehorende deelcommissies ingesteld die zorg zullen dragen voor de afhandeling van de schades met gebruikmaking van in te schakelen deskundigen. De wijze waarop de schade precies zal worden gaan afgehandeld is vooralsnog niet bekend.

#### Gaswinning uit de zogenaamde Kleine Velden

In Nederland wordt gas gewonnen uit een groot aantal zogenaamde Kleine Velden. Deze velden variëren sterk in omvang maar zijn elk aanzienlijk kleiner dan het Groningenveld. Bij het overgrote deel van deze velden is in het algemeen geen sprake van schade aan gebouwen. In een beperkt aantal gevallen is dat echter anders. Zo is bekend dat de aardbeving in Emmen op 30-09-2015 en de aardbeving in Zuidlaren op 23-12-2016 tot een beperkt aantal schades hebben geleid. Onduidelijk is hoe de afhandeling van die schades verloopt. Het gaat daarbij - in vergelijking met de situatie in Groningen - weliswaar om een relatief klein aantal schades van op zichzelf beperkte omvang, maar ook dat zijn schades die op een adequate manier afgehandeld zullen moeten worden.

#### Zoutwinning

In Twente, Groningen en Friesland wordt in Nederland zout gewonnen uit de ondergrond. In het algemeen veroorzaakt de zoutwinning geen schade aan gebouwen maar er kunnen uitzonderingen zijn die ook op een adequate manier zullen moeten worden afgehandeld.

### Steenkolenwinning in Limburg

In Limburg is sprake van een bijzondere situatie. De steenkolenwinning begon in de Middeleeuwen in de open lucht (dagbouw) gevolgd door industriële mijnbouw vanaf het einde van de 19<sup>e</sup> eeuw waarbij de diepte van de winning toenam tot circa 1 km. Om de steenkolen onder droge omstandigheden te kunnen winnen werd tot op grote diepte mijnwater afgepompt. Hoewel de steenkolenwinning omstreeks 1965 is gestopt is het afpompen van mijnwater gecontinueerd totdat in de jaren 1994/1995 ook in Duitsland de steenkolenwinning in de nabij gelegen mijnen is gestopt. Sindsdien stijgt het mijnwater langzaam en deze stijging gaat nog steeds door. Als gevolg hiervan zijn schades ontstaan en de verwachting is dat dit ook in de toekomst nog het geval zal zijn. Naar de mening van de Tcbb is hier sprake van mijnbouwschade omdat het stoppen van afpompen van mijnwater door haar gezien wordt als onlosmakelijk onderdeel van de mijnbouw. Er is dus sprake van naijlende gevolgen van de steenkolenwinning. Voor gedupeerden is vaak niet duidelijk hoe de veroorzaakte schades vergoed worden en in verschillende gevallen zijn deze schades niet vergoed.

### Geothermie

Geothermie is in ontwikkeling. In de toekomst zal sprake zijn van geothermieprojecten waarbij geboord wordt tot op steeds grotere diepte (ultradiepe geothermie op meer dan 4.000 m diepte). Geothermie is onlosmakelijk verbonden met risico's voor veiligheid en milieu en die risico's zijn groter naarmate dieper geboord wordt. Het is van belang dat deze risico's worden onderkend en dat ter beperking van de risico's adequate kaders voor vergunningverlening en handhaving worden gegeven<sup>1</sup>. Hoewel er op dit moment nog geen sprake is van schades aan gebouwen als gevolg van geothermie brengt de Tcbb deze in ontwikkeling zijnde mijnbouwactiviteit expliciet onder de aandacht, juist om toekomstige problemen zo goed mogelijk voor te zijn. In feite is de situatie nu enigszins vergelijkbaar met die bij het begin van de gaswinning in Groningen. Bij de gaswinning werden de risico's pas te laat onderkend. Bij geothermie zou dat beter moeten kunnen.

#### *1.2 Mijnbouw en bodembeweging*

Bodembeweging door mijnbouw is een algemene term waarbij voor een goed begrip van de relatie met mogelijke schade onderscheid moet worden gemaakt tussen bodemdaling, bodemrijzing en bodemtrilling. Op deze drie vormen van bodembeweging wordt hierna ingegaan.

### Bodemdaling

Bodemdaling treedt op bij alle mijnbouwactiviteiten waarbij delfstoffen aan de bodem worden onttrokken. Door de onttrekking van de delfstof op grotere diepte wordt de betreffende laag samengedrukt door het gewicht van de bovengelegen aardlagen. Deze samendrukking manifesteert zich als een schotelvormige bodemdaling aan het aardoppervlak. Bij de gaswinning wordt de samendrukking (compactie) veroorzaakt doordat de gasdruk in het gashoudende reservoir door de winning afneemt (in Groningen van 300 bar aan het begin van de winning tot inmiddels minder dan 100 bar) waardoor de steendruk in de gashoudende laag toeneemt. Bij de zoutwinning worden zogenaamde cavernes (holtes) in de zoutlaag gevormd, waardoor de druk in het resterende deel van de zoutlaag toeneemt.

Meestal is sprake van een zeer langzaam verlopend proces. Zo is in Groningen door de gaswinning op 3 km diepte de bodem in het centrum van het Groningenveld bij Loppersum in 50 jaar tijd zeer geleidelijk ruim 0,3 m gedaald, d.w.z. gemiddeld 6 mm/jaar. Bij kleine gasvelden is de maximale bodemdaling aanzienlijk kleiner en vaak niet meer dan enkele centimeters. De zoutwinning in Friesland, tussen Franeker en Harlingen, vindt plaats op een diepte van 2,5 tot 3 km. Dit heeft in de periode 1995-2005 geleid tot een bodemdaling van ca. 0,35 m in het hart van het zoutwinningsgebied, d.w.z. gemiddeld 35 mm/jaar, dus vijf keer zo veel als in Groningen.

---

<sup>1</sup> Staat van de Sector Geothermie, Staatstoezicht op de Mijnen, 12 juli 2017.



Omdat er in het algemeen sprake is van een groot gebied waarover de schotelvormige bodemdaling optreedt leidt deze bodemdaling niet tot significante hoogteverschillen over kleine afstanden. De bodemdaling is dus meestal gelijkmatig. Bij zoutwinning is in het verleden wel sprake geweest van ongelijkmatige bodemdaling als gevolg van instabiele cavernes. Door de huidige monitoring van de bodembeweging en het op tijd treffen van maatregelen wordt dat voorkomen.

Bodemdaling treedt ook op bij het winnen van gas uit opslagreservoirs, omdat door de winning de gasdruk in het reservoir afneemt. In het algemeen is deze bodemdaling echter zeer gering en bovendien gelijkmatig.

Limburg betreft een bijzondere situatie omdat sprake kan zijn van lokale effecten met als gevolg ongelijkmatige bodemdaling. In de omgeving van voormalige mijnschachten en zogenaamde opwaartse boringen die destijds vanuit de mijngangen zijn gemaakt kan bodemmateriaal naar de nog aanwezige ruimtes in de ondergrond stromen. Dit kan uiteindelijk aan het aardoppervlak merkbaar zijn in de vorm van 'sinkholes'. Een voorbeeld daarvan is de sinkhole die in 2011 ontstond onder winkelcentrum 't Loon in Heerlen. Ook ter plaatse van drempels in het aardoppervlak en bij de aanwezige natuurlijke breuken in de ondergrond kan sprake zijn van lokale effecten. Door monitoring van de bodembeweging en het op tijd treffen van maatregelen kunnen de risico's als gevolg van deze lokale effecten worden beperkt.

#### Bodemrijzing

Bodemrijzing speelt met name in Limburg. Als gevolg van het stijgende mijnwater is sprake van langzame bodemrijzing met een huidige snelheid van ongeveer 2 mm/jaar. Deze bodemrijzing is in beginsel gelijkmatig en leidt niet tot significante hoogteverschillen over kleine afstanden. Ter plaatse van discontinuïteiten in het aardoppervlak, zoals bij natuurlijke breuken in de ondergrond, kunnen echter wel significante hoogteverschillen over kleine afstand ontstaan. Door monitoring van de bodembeweging en het op tijd treffen van maatregelen kunnen de risico's als gevolg van deze hoogteverschillen worden beperkt.

Bodemrijzing treedt ook op bij opslaan van gas in opslagreservoirs, omdat door de opslag de gasdruk in het reservoir toeneemt. Net als bij de bodemdaling die optreedt bij de winning van gas uit opslagreservoirs is de bodemrijzing bij het opslaan van gas in het algemeen zeer gering en gelijkmatig.

#### Bodemtrilling

Bodemtrillingen worden veroorzaakt door aardbevingen. Dit is het geval bij de gaswinning uit het Groningenveld en bij enkele van de kleinere gasvelden. Bij sommige gasopslagactiviteiten kan ook sprake zijn van het ontstaan van bodemtrillingen.

De aardbevingen worden veroorzaakt door plotseling optredende verschuivingen in natuurlijke breuken die zich in de gashoudende laag bevinden. Deze verschuivingen zijn het gevolg van de eerder besproken samendrukking van de gashoudende laag die door de gaswinning ontstaat. Of bij een bepaald gasveld aardbevingen zijn te verwachten hangt af van veel factoren, zoals de dikte en de geo-mechanische eigenschappen van de gashoudende laag en het al dan niet aanwezig zijn van natuurlijke breuken in die laag. Zoals eerder aangegeven is het risico op aardbevingen bij veel kleine gasvelden gering of zelfs niet aanwezig.

De sterkte van de bodemtrilling aan het aardoppervlak is bepalend voor de effecten aan het oppervlak, zoals het ontstaan van schade. De sterkte van de bodemtrilling aan het aardoppervlak hangt af van de magnitude van de aardbeving, de diepte waarop deze plaatsvindt en de voortplantingswijze van de trillingen door de bodem vanaf de bron (het hypocentrum) naar het aardoppervlak. Aan het aardoppervlak is de bodemtrilling het sterkst recht boven het hypocentrum (het epicentrum). Op grotere afstand van het epicentrum neemt de sterkte van de bodemtrilling sterk af.

Bij de wat zwaardere aardbevingen in Groningen is de maximale trillingsnelheid in de buurt van het epicentrum zo'n 5 à 10 mm/s. Bij de tot nu voorgekomen zwaarste aardbevingen in Groningen (magnitude 3,6 bij Huizinge op 16 augustus 2012 en magnitude 3,4 bij Zeerijp op 8 januari 2018) zijn de maximale trillingsnelheden bij het epicentrum nog aanzienlijk groter. Bij deze twee zwaarste aardbevingen waren de effecten dan ook tot op grotere afstand van het epicentrum merkbaar dan bij de kleinere aardbevingen.

De bodemtrillingen als gevolg van een aardbeving treden kortstondig op. Als gevolg van meer aardbevingen achter elkaar is er echter ook sprake van herhaalde trillingen. Dat is van belang voor de beoordeling van de kans op schade.

Overigens blijkt uit praktijkmetingen in Groningen (meetnetwerken van KNMI en van TNO) dat bij een bepaalde beving op verschillende locaties met dezelfde afstand tot het epicentrum aanzienlijke verschillen zijn waargenomen in de gemeten snelheden. De oorzaak daarvan is voor een belangrijk gedeelte dat de eigenschappen van de ondergrond niet overal hetzelfde zijn. Dat maakt het ook lastig zo niet onmogelijk om na een aardbeving vast te stellen welke trillingsnelheid op een bepaalde locatie precies is opgetreden als voor die locatie geen meetgegevens beschikbaar zijn. Met de hiervoor beschikbare berekeningsmodellen kunnen wel schattingen worden gemaakt van de bandbreedte waarbinnen de opgetreden trillingsnelheid zich waarschijnlijk heeft bevonden.

Bij geothermie zijn de te verwachten bodembewegingen nog niet goed bekend. Met name in gebieden met natuurlijke seismiciteit (zoals in Limburg) en in gebieden met seismiciteit door gaswinning is het ontstaan van bodemtrilling door geothermie niet denkbeeldig.

### 1.3 Samenvattend

In de volgende tabel is voor elke beschouwde mijnbouwactiviteit samenvattend aangegeven welke bodembeweging het gevolg kan zijn.

Mijnbouwactiviteit	Bodembeweging
Gaswinning uit Groningenveld	Gelijkmatige bodemdaling Bodemtrilling door aardbevingen Bij gasopslag: - Geringe gelijkmatige bodemdaling en -rijzing - Bij sommige opslagfaciliteiten bodemtrilling
Gaswinning Kleine Velden	Geringe gelijkmatige bodemdaling Bij enkele velden bodemtrilling door aardbevingen Bij gasopslag: - Geringe gelijkmatige bodemdaling en -rijzing - Bij sommige opslagfaciliteiten bodemtrilling
Zoutwinning	Gelijkmatige bodemdaling
Naijlende gevolgen steenkolenwinning	Gelijkmatige bodemrijzing Lokale bodemdaling (bijvoorbeeld sinkholes) Lokale bodemrijzing (bijvoorbeeld bij natuurlijke breuken)
Geothermie	In gebieden met seismiciteit is bodemtrilling niet denkbeeldig Opmerking: De risico's van geothermie zijn nog onvoldoende onderkend. Ook ontbreekt nog een adequaat kader voor vergunningen en handhaving.

## 2. Bodembeweging en schade

## 2.1 Inleiding

Door mijnbouw veroorzaakte bodembewegingen kunnen leiden tot fysieke schade aan gebouwen. Dat kan nieuwe schade zijn maar ook verergering van bestaande schade die al aanwezig was door andere oorzaken. In dit hoofdstuk wordt voor de verschillende typen bodembeweging ingegaan op de schade die daardoor veroorzaakt kan worden.

## 2.2 Schade door bodemdaling en -rijzing

Door gelijkmatige bodemdaling en -rijzing ontstaat in het algemeen geen schade aan gebouwen omdat over kleinere afstanden geen significante verschillen in hoogte ontstaan. De gebouwen zakken of rijzen als het ware in hun geheel mee met de gelijkmatig dalende of rijzende bodem.

Gelijkmatige bodemdaling kan wel leiden tot de noodzaak van aanpassingen in het beheer van het oppervlaktewater. Te denken valt daarbij aan het aanpassen van waterpeilen, dijkhoogtes en gemalen. Indien deze aanpassingen niet of te laat worden doorgevoerd dan kan dat leiden tot schade aan gebouwen zoals wateroverlast in kelders omdat door de bodemdaling de afstand tussen de gelijkblijvende grondwaterstand en het dalende maaiveld kleiner wordt.

Deze indirecte schade door gelijkmatige bodemdaling speelt overigens alleen in situaties waarin de bodemdaling substantieel is. Bij een geringe mate van bodemdaling, zoals bij de meeste kleine gasvelden en bij gasopslagactiviteiten, is deze indirecte schade niet te verwachten. Vaak is de bodemdaling door de mijnbouwactiviteit ondergeschikt aan de natuurlijke bodemdaling.

In uitzonderingssituaties is het mogelijk dat gelijkmatige bodemdaling wel leidt tot schade aan bouwconstructies. Een voorbeeld is een zeer diep gelegen kelderconstructie die in contact staat met een diep gelegen watervoerende laag in de ondergrond waarbij aanpassing van de peilen van het oppervlaktewater geen invloed hebben op de waterdruk in de diep gelegen watervoerende laag.

Als sprake is van ongelijkmatige bodemdaling of -rijzing, waarbij over kleinere afstanden significante hoogteverschillen ontstaan, dan kan dat effect hebben op gebouwen. Dat uit zich in de vorm van zettingsschade, namelijk zakking, scheefstand en/of scheurvorming. Deze schadevorm ontstaat alleen indien de door de bodembeweging veroorzaakte hoogteverschillen voldoende groot zijn in vergelijking met de afmetingen van het betreffende gebouw. Uiteraard spelen de sterkte en de funderingswijze van het gebouw daarbij ook een rol.

Buiten het gebied waar de bodemdaling of-rijzing optreedt is geen schade te verwachten. Daarmee is het effectgebied gedefinieerd. Binnen dat gebied kan schade optreden maar buiten dat gebied niet. Bij de verschillende mijnbouwactiviteiten zijn de effectgebieden bekend. Dat zijn namelijk de buitenste contouren van de dalingskommen die zijn vastgelegd in de betreffende winningsplannen. Bij de gas- en zoutwinningactiviteiten wordt de bodemdaling als onderdeel van de winning gemonitord. Eventuele afwijkingen van de verwachtingen komen daarbij in beeld zodat waar nodig maatregelen kunnen worden getroffen.

Voor Limburg zijn de effectgebieden eveneens bekend. Deze komen overeen met de risicozones die zijn gedefinieerd op basis van een in opdracht van het ministerie van EZ uitgevoerde studie<sup>2</sup>. Ter beperking van toekomstige schade is van belang dat adequaat uitvoering wordt gegeven aan de in de studie aanbevolen monitoring van de bodembewegingen.

## 2.3 Schade door bodemtrilling

Door bodemtrilling kan schade ontstaan. Dat blijkt uit de ervaringen in Groningen en sommige van de kleinere gasvelden in Drenthe. Of bodemtrilling schade veroorzaakt aan een gebouw is in hoofdzaak

---

<sup>2</sup> Najlende gevolgen van de steenkolenwinning in Zuid-Limburg, consortium IHS e.a., 2016

afhankelijk van twee factoren. Enerzijds is de mate van de bodemtrilling aan het aardoppervlak op de betreffende locatie van belang, anderzijds is dat de sterkte of de gevoeligheid voor trillingen van het betreffende gebouw.

Eerder is toegelicht dat de mate van bodemtrilling, uitgedrukt in trillingssnelheden of -versnellingen, afhangt van de zwaarte van de aardbeving, de diepte van het hypocentrum, de bodemeigenschappen en de afstand tot het epicentrum. Op basis van metingen of modellen kan worden aangegeven binnen welke bandbreedte de opgetreden snelheden of versnellingen op een bepaalde locatie zich waarschijnlijk hebben bevonden.

De sterkte of gevoeligheid voor trillingen van een gebouw is niet voor alle gebouwen hetzelfde. Bij voor trillingen gevoelige gebouwen zal bij lagere trillingssnelheden trillingsschade ontstaan dan bij gebouwen die minder gevoelig zijn voor trillingen. De meest gevoelige gebouwen zijn de oudere gebouwen van metselwerk. Dat is des te meer het geval als bij die gebouwen al schade aanwezig is door andere oorzaken en/of door eerdere aardbevingen. Informatie over de trillingssnelheid waarbij schade aan gebouwen te verwachten is, is beschikbaar in SBR Trillingsrichtlijn A<sup>3</sup>. In deze richtlijn zijn grenswaarden voor trillingen gegeven waarbij schade is te verwachten en waarbij onderscheid wordt gemaakt naar de gevoeligheid van een gebouw voor trillingen.

Ook voor bodemtrillingen door een aardbeving kan een effectgebied worden gedefinieerd. De omvang van dat effectgebied hoeft echter niet overeen te komen met het effectgebied van de bodemdaling. Hoe zwaarder de aardbeving hoe groter het effectgebied en omgekeerd. Een zware aardbeving in Groningen kan bijvoorbeeld relatief hoge trillingssnelheden veroorzaken buiten het effectgebied van de bodemdaling. Een lichte aardbeving daarentegen hoeft niet merkbaar te zijn binnen het gehele effectgebied voor de bodemdaling. Een praktische begrenzing van het effectgebied kan worden gebaseerd op de trillingssnelheden die in elk gebouw door andere oorzaken dan aardbevingen optreden. Deze trillingssnelheid ligt in de orde van 2 mm/s. Het effectgebied voor bodemtrillingen is dan begrensd tot het gebied waarin een aardbeving trillingssnelheden heeft veroorzaakt die groter zijn dan 2 mm/s. De omvang van het effectgebied is daarmee onder meer afhankelijk van de zwaarte van de aardbeving. De grenswaarde van 2 mm/s komt overigens overeen met de laagste trillingssnelheid waarbij volgens de SBR Trillingsrichtlijn A schade kan ontstaan aan gebouwen.

Vanwege de onzekerheden in enerzijds de feitelijk opgetreden trillingssnelheid op een bepaalde locatie en anderzijds de gevoeligheid voor trillingen van het gebouw op die locatie is de begrenzing van het effectgebied altijd enigszins arbitrair. Het is dus niet volledig uit te sluiten dat net buiten dat gebied toch trillingsschade is ontstaan. Naarmate het effectgebied ruimer wordt vastgesteld is de kans op trillingsschade daarbuiten uiteraard kleiner.

Voor het zo veel mogelijk verkleinen van onzekerheden in opgetreden trillingssnelheden in Groningen is het van belang dat informatie uit de meetnetwerken van KNMI en TNO zo goed mogelijk wordt geanalyseerd en beschikbaar wordt gemaakt ten behoeve van het beoordelen van schade.

In de discussies omtrent het schadeprotocol voor Groningen wordt ook wel gesproken over schadegebied. Dat is gedefinieerd als het gebied waarin schade kan optreden als gevolg van een aardbeving. In feite is dat dus het effectgebied gerelateerd aan de aardbeving.

---

<sup>3</sup> SBR Trillingsrichtlijn A, Schade aan bouwwerken, december 2017

#### 2.4 Samenvattend

In de volgende tabel is voor elk van de beschouwde types bodembeweging samenvattend aangegeven of schade aan gebouwen het gevolg kan zijn. Bij elk type bodembeweging is aangegeven bij welke mijnbouwactiviteit dat type bodembeweging ontstaat of kan ontstaan. Daarmee is de relatie tussen een specifieke mijnbouwactiviteit en het al dan niet kunnen ontstaan van schade daardoor eveneens inzichtelijk.

Type bodembeweging	Schade aan gebouwen
Gelijkmatige bodemdaling en -rijzing (door gaswinning, zoutwinning en door naijlende gevolgen steenkolenwinning Limburg)	Over het algemeen veroorzaakt dit geen schade. In bijzondere situaties kan schade ontstaan (incidenteel). Bij significante bodemdaling kan indirect schade ontstaan als gevolg van het niet (op tijd) aanpassen van waterpeilen. Schade kan alleen in het effectgebied optreden en niet daarbuiten.
Ongelijkmatige bodemdaling en -rijzing (door naijlende gevolgen steenkolenwinning Limburg)	Schade ontstaat alleen bij voldoende grote hoogteverschillen in vergelijking met de afmetingen van het gebouw. Schade kan alleen in het effectgebied optreden en niet daarbuiten.
Bodemtrilling (door gaswinning uit het Groningenveld, gaswinning uit enkele kleine gasvelden, en in mindere mate door gasopslag)	Schade ontstaat alleen als de trillingssnelheid ten gevolge van de aardbeving voldoende groot is in vergelijking met de gevoeligheid voor het ontstaan van trillingsschade aan het betreffende gebouw. Schade is in beginsel gelimiteerd tot het effectgebied.

### **Bijlage 3. Achtergrondstudies**

- a. Observaties Workshop Robuuste Aanpak Schadeafhandeling, 6 oktober 2017 te Amersfoort (Secretariaat Tcbb).
- b. Rapport rechtsvergelijkend onderzoek UCALL naar de vergoeding van schade als gevolg van mijnbouwactiviteiten in Nederland, België en Duitsland (Tweede Kamer 23 juni 2016).
- c. Beoordelingsmethodiek mijnbouwschades, NCG/ TU Delft (verschillende versies).
- d. Alternatieve vergoedingssystemen in personenschadezaken en slachtofferbehoeften (R. Rijnhout, Nederlands Tijdschrift voor bestuursrecht, 2017/39).
- e. Aansprakelijkheid voor aardbevingsschade vanuit rechtseconomisch perspectief (F. Oldenhuis, Nederlands Juristenblad 2015/1251).
- f. De governance van de afhandeling van mijnbouwschade (RU Groningen, december 2016).
- g. Schadevoorkomingsplicht (A.L.M. Keirse, uitgeverij Boom, 2017).

16.527

Date : 5-5-2017 16:09:19

F [REDACTED]

To : "[REDACTED]@aaenhunze.nl, [REDACTED]@tynaarlo.nl

C [REDACTED]

Subject : memo voor ons college

Attachment : memo college mei 2017 (002).docx;

Dag heren,

Ik heb een memo gemaakt voor ons college van dinsdag. Het is niet voor verdere verspreiding bestemd (dus ook niet naar je bestuurder sturen). Ik moet nog een reactie van Marco Out krijgen en weet niet of hij het eens is. Je mag het natuurlijk wel gebruiken als opzet voor een eigen memo.

[REDACTED] gaat het memo maandag nog aanvullen.

Groet,

[REDACTED]

Disclaimer:

Aan de informatie in deze e-mail en ieder aangehecht databestand kunnen geen rechten worden ontleend. De e-mail is vertrouwelijk en is uitsluitend bestemd voor de geadresseerde. De gemeente Assen aanvaardt geen aansprakelijkheid voor schade als gevolg van onjuistheden, gedateerde informatie of van een onjuiste en onvolledige verzending en ontvangst van informatie.

## Eenheid Beleid - Beleidsregisseurs

### M e m o

Van : ██████████  
Aan : College van B&W  
Datum : Vrijdag 5 mei 2017  
Onderwerp : Gaswinning

Graag informeren wij u over twee zaken rond de gaswinning: De onafhankelijke schadeafhandeling en het ontwerp instemmingsbesluit voor het Winningsplan.

#### Onafhankelijke schadeafhandeling

De NAM heeft zich teruggetrokken uit de schadeafhandeling bij het Groningerveld. De NAM wil zich nu ook in de rest van Nederland terugtrekken uit de schadeafhandeling en komt een dezer dagen met het volgende bericht:

*NAM op afstand in schadeproces*

*NAM is een voorstander van een schadeproces op afstand van NAM, ook voor de kleine velden. Daarbij gaat NAM graag in samenspraak met bestuurders en belanghebbenden kijken hoe lokaal of regionaal de schadeafhandeling ook bij **NAM's kleine gasvelden op afstand van NAM ingericht kan worden. Ook aan de vraag om meer monitoring wil NAM invulling geven, bijvoorbeeld door gebouwopnames waar nodig en mogelijk.***

*Overleg met gemeenten en provincies*

*NAM gaat graag in overleg met de gemeenten en provincies over de schadeafhandeling rondom kleine gasvelden. NAM heeft voor circa 175 kleine gasvelden in Nederland een concessie om gas te mogen winnen. De kleine gasvelden liggen bijvoorbeeld in Drenthe, maar ook in verschillende andere provincies. Ook daar waar in de nabije toekomst gaswinning mogelijk is, wil NAM de bestuurlijke relaties benaderen voor overleg. "Dit vereist uiteraard maatwerk", aldus ██████████, asset manager Land bij NAM. "De situaties verschillen per gebied en de lokale wensen dus ook. Daar gaan we graag over in gesprek."*

*Groningen-veld*

*In Groningen wordt sinds 31 maart 2017 de schadeafhandeling aangestuurd door de Nationaal Coördinator Groningen (NCG). Op 1 juli 2017 zal een nieuw schadeprotocol en -handboek van de NCG in werking treden.*

*Monitoring*

*Daarnaast kijkt NAM naar mogelijkheden voor onafhankelijke monitoring rondom bepaalde kleine velden. Een van de veel gehoorde verzoeken van omwonenden en opwonenden van kleine gasvelden is een beter inzicht in de bestaande situatie, bijvoorbeeld door gebouwopnames. NAM bespreekt graag op korte termijn met gemeenten, provincies en lokale vertegenwoordigers wat precies de verwachtingen en wensen zijn ten aanzien van monitoring rondom de gaswinning in kleine velden. Afhankelijk daarvan kan monitoring lokaal ingericht worden. Ook hier streeft NAM naar duidelijkheid en een onafhankelijke rol in de monitoring.*



Voor 22 mei staat er een bestuurlijk overleg gepland tussen de NAM en de decentrale overheden waarbij de NAM – blijkt nu - ook over dit onderwerp wil praten. 11 mei is er een vooroverleg tussen de bestuurders van Assen, Tynaarlo en Aa en Hunze.

De NAM heeft op ons verzoek hun vraagstelling voor het overleg van 22 mei op papier gezet:

1. *Wat zijn de wensen en verwachtingen van de besturen ten aanzien van een onafhankelijke schadeafhandeling?*
2. *Wat zijn de wensen en verwachtingen van besturen ten aanzien van onafhankelijke gebouwopnames (nulmetingen)?*

*De NAM bedoelt met de wensen en verwachtingen van de besturen het volgende:*

1. *Het is helder dat zowel overheid, als burgers als NAM een snel, transparant en duidelijk proces willen. Wat zijn daarbij de praktische ideeën vanuit de gemeente?*
2. *Heeft de gemeente een voorkeur voor de vorm om tot een onafhankelijke schadeafhandeling te komen?*
3. *Heeft u een inventarisatie van de wensen en de verwachtingen van de burgers zelf ten aanzien van een onafhankelijke schadeafhandeling?*
4. *Welke rol ziet de gemeente voor zichzelf om invulling te geven aan onafhankelijke schadeafhandeling?*
5. *Welke rol ziet de gemeente voor zichzelf om invulling te geven aan onafhankelijke gebouwopnames?*
6. *Is er een partij die in uw gemeente onafhankelijke gebouwopnames zou kunnen doen?*

Dit zijn heel veel vragen waarvan de beantwoording onderzoek vraagt, tijd kost en ook overleg met o.a. belangenorganisaties, gemeenteraad en decentrale overheden in Drenthe. Aangezien de NAM zich in heel Nederland wil terugtrekken uit de schadeafhandeling, hoort de vraagstelling wellicht ook thuis op de VNG en IPO-tafel. Het Rijk zal zich niet afzijdig kunnen houden.

Het zal gaan om zaken als: borging van de belangen inwoners en bedrijven; zekerheid en betrouwbaarheid; verwachtingen van inwoners en bedrijven; draagvlak; kansen en risico's; rollen en verantwoordelijkheden; omvang van de problematiek; schaalniveau; financiën en garanties; techniek.

Gelet op de omvang van de vraagstelling en het speelveld, kan het verstandig zijn om voorlopig nog geen standpunt in te nemen en dit ook zo te communiceren (o.a. 22 mei met de NAM). Het feit dat de NAM zich terugtrekt uit de schade-afhandeling kan worden gezien als positief.

### **Ontwerp-instemmingsbesluit winningsplan**

Met ingang van maandag 8 mei ligt het Ontwerp-instemmingsbesluit Winningsplan Westerveld ter inzage.

Het ontwerp heeft de volgende strekking:

- Er mag worden gewonnen.
- Er wordt tegemoet gekomen aan een aantal door ons geadviseerde zaken. Het totaal beeld blijft echter teleurstellend.
  - o .....
  - o ....

Wij gaan met ingang van dinsdag 9 mei ambtelijk samen met de andere overheden werken aan de zienswijzen.

De planning voor het proces ziet er als volgt uit:

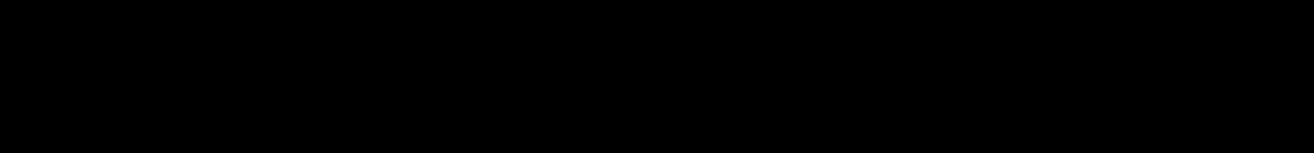
- 11 mei bestuurlijk afstemmingsoverleg Tynaarlo en Aa en Hunze
  - 15 en 17 mei gesprekken Dorpsbelangen Loon en actiegroep Stop gaswinning Marsdijk Nu.
  - 22, 23 en 24 inspraakavonden door het ministerie van EZ
  - 23 mei behandeling zienswijzen in college
  - 1 juni behandeling zienswijzen in gemeenteraad
  - 19 juni einde zienswijzen termijn
- 

Date : 24-1-2017 10:42:22

16.528

F [REDACTED]

T [REDACTED]

Subject : memo

Attachment : memo B&W voorbereiding zienswijze.docx;

H [REDACTED]

Was dit het? Of ben ik nog dingen vergeten? Wil jij er goed naar kijken en waar nodig aanvullen? Daarna stuur ik hem naar [REDACTED].

Groet,  
[REDACTED]

Disclaimer:

Aan de informatie in deze e-mail en ieder aangehecht databestand kunnen geen rechten worden ontleend. De e-mail is vertrouwelijk en is uitsluitend bestemd voor de geadresseerde. De gemeente Assen aanvaardt geen aansprakelijkheid voor schade als gevolg van onjuistheden, gedateerde informatie of van een onjuiste en onvolledige verzending en ontvangst van informatie.

### M e m o

Van : [REDACTED]  
Aan : College van B&W  
Datum : dinsdag 24 januari 2017  
Onderwerp : Vervolg procedure Winningsplan Westerveld

#### Inleiding

Onlangs heeft u het advies op het Winningsplan Westerveld vastgesteld. Dit advies is verzonden naar de minister van EZ. Het inwinnen van adviezen door EZ, is de eerste stap in de procedure om te komen tot een besluit op het winningsplan van de NAM. Het vervolg van de procedure ziet er als volgt uit:

- De minister legt alle adviezen voor aan de Mijnraad. Op basis van de verzamelde adviezen, komt de Mijnraad met een advies aan de minister.
- Op basis van o.a. dit advies neemt de minister een ontwerp-besluit over het winningsplan.
- Het winningsplan wordt vervolgens gedurende **6 weken ????????** ter inzage gelegd. De betrokken decentrale overheden, maar ook de inwoners van het gebied, kunnen zienswijzen inbrengen. Het ministerie van EZ moet in de periode van 6 weken een informatie/inspraak bijeenkomst organiseren.
- De minister neemt een definitief besluit op het winningsplan, waarin hij de zienswijzen meeneemt.
- Tegen het besluit kan, door degenen die zienswijzen hebben ingebracht, beroep bij de Raad van State worden ingesteld.

Volgens de planning van het ministerie van EZ wordt het ontwerp-besluit **rond .....** ter inzage gelegd. Gelet hierop en het feit dat er vervolgens slechts 6 weken “reactietijd” is, willen wij u nu al een aantal vragen voorleggen.

#### Scenario voor ontwerp besluit

Ambtelijk is de verwachting dat de minister van EZ de gevraagde winningen zal toestaan. Hierbij baseren wij ons op het besluit zoals dat is genomen over het Winningsplan voor het Groningerveld. Wij verwachten dat de minister slechts zeer beperkt zal meegaan in het door uw college gegeven advies.

Vraag:

- Is het college voornemens om, als zich bovenstaande scenario voordoet, zienswijzen in te dienen?

#### Samenwerking

In de voorbereiding van het advies, is goed samengewerkt met andere decentrale overheden.

Vraag:

- Wilt u in de zienswijze-fase opnieuw samenwerken met de decentrale overheden waarmee is samengewerkt in de adviesfase?
- Is hierbij het streven om te komen tot een gezamenlijke zienswijze (in ieder geval met de gemeenten Tynaarlo en Aa en Hunze)?
- Vindt u het goed dat Assen hier opnieuw de voortrekkersrol in pakt? Zo ja, hoe wilt u dit communiceren met de andere decentrale overheden? Bestuurlijk?

### **Communicatie met de raad**

In de adviesfase heeft de raad gevraagd om een actieve betrokkenheid. Gelet op de korte termijn voor de zienswijze, vraagt - er vanuit gaande dat de raad betrokken wil worden - het betrekken van de raad voorbereiding.

Vraag:

- Wilt u de raad actief betrekken bij een zienswijze?
- Wilt u de raad vooraf met een brief informeren de aanpak van de zienswijze fase (incl. de communicatie met de inwoners) en de vraag stellen hoe ze betrokken willen worden? (Een voorstel kan hierbij zijn om, op het moment dat de ontwerp-beschikking binnenkomt, een extra raad in te plannen of tijd in te ruimen in een reguliere vergadering om te praten over de door het college vastgestelde zienswijzen).

### **Communicatie met de inwoners**

Het onderwerp leeft sterk bij de inwoners van met name Marsdijk. En het verdient aanbeveling om [REDACTED] weer in overleg te gaan met de Dorpsbelangen Loon en de Wijkvereniging Marsdijk.

Vraag:

- Wilt u actief de communicatie oppakken met de inwoners o.a. via de website en Berichten van de Brink?
- Wilt u de inwoners faciliteren door een download-bare concept zienswijze op de website te plaatsen? ([REDACTED])
- H [REDACTED]  
[REDACTED]

Date : 10-1-2018 14:23:13

16.529

F [REDACTED]  
T [REDACTED]  
C [REDACTED]  
S [REDACTED]

Attachment : Verzoek om nieuw instemmingsbesluit inzake productieput Vries 10 aan SodM 14 augustus definitief.pdf;Handhavingsverzoek inzake productieput Vries 10 aan SodM 14 augustus definitief.pdf;

H [REDACTED]

H [REDACTED]

Zo ja, dan graag even een kopie daarvan!

Met vriendelijke groet,

[REDACTED]  
Projectcoördinator - beleidsmedewerker RO  
Gemeente Aa en Hunze  
Postbus 93 • 9460 AB Gieter  
Spiekersteeg 1 • 9461 BH Gieter  
[www.aaenhunze.nl](http://www.aaenhunze.nl)

-----Oorspronkelijk bericht-----

V [REDACTED]

Verzonden: maandag 28 augustus 2017 13:51

A [REDACTED]

C [REDACTED]

Onderwerp: FW: Ter informatie Handhavingsbesluit voor SodM en verzoek nieuw instemmingsbesluit Minister EZ betreffende gasput Vries 10

H [REDACTED]

B [REDACTED]

Gemeentebestuur Tynaarlo en Aa en Hunze (binnengekomen via de griffie)

Graag even bericht over jullie eventuele reactie aan deze inwoner van Assen.

Met vriendelijke groet,

[REDACTED]  
Projectcoördinator - beleidsmedewerker RO Gemeente Aa en Hunze Postbus 93 • 9460 AB Gieter Spiekersteeg 1 • 9461 BH Gieter [www.aaenhunze.nl](http://www.aaenhunze.nl) Telefoon algemeen: [REDACTED]  
[REDACTED]

-----Oorspronkelijk bericht-----

V [REDACTED]

Verzonden: woensdag 16 augustus 2017 10:37

Aan: zaaksysteem

Onderwerp: FW: Ter informatie Handhavingsbesluit voor SodM en verzoek nieuw instemmingsbesluit Minister EZ betreffende gasput Vries 10

H [REDACTED]

V [REDACTED]

Verzonden: dinsdag 15 augustus 2017 14:44

Onderwerp: Ter informatie Handhavingsbesluit voor SodM en verzoek nieuw instemmingsbesluit Minister EZ betreffende gasput Vries 10

Geachte heer/mevrouw,

Hierbij stuur ik aan het college van Burgemeester en Wethouders en de Raad ter informatie het verzoek dat ik verstuurd heb aan de Minister van Economische Zaken om een nieuw instemmingsbesluit te nemen aangaande productieput Vries 10 van de NAM onderdeel van gasveld Vries Zuid en onderdeel van winningsvergunning Westerveld.

Verder stuur ik u ter informatie het verzoek dat ik gedaan heb bij de Generaal-inspecteur van de Mijnen om te handhaven betreffende productieput Vries-10.

Als betrokken partij heb ik besloten om u op de hoogte te brengen van mijn verzoek aan de Minister van EZ. Mocht u nog vragen hebben dan kunt u mij bereiken via deze mail of v [REDACTED]

Met vriendelijke groeten,

[REDACTED]

DISCLAIMER:

Aan de informatie in deze e-mail en ieder aangehecht databestand kunnen geen rechten worden ontleend en de gemeente Aa en Hunze aanvaardt geen aansprakelijkheid voor schade als gevolg van onjuistheden en/of gedateerde informatie.

Als u niet de bedoelde ontvanger bent wilt u dan dit bericht en ieder aangehecht databestand verwijderen en de afzender hiervan via e-mail op de hoogte stellen.

Ministerie van Economische Zaken  
Minister van Economische zaken  
Postbus 24037  
2490 AA Den Haag

Assen, maandag 14 augustus 2017.

Betreft: Verzoek nieuw instemmingsbesluit betreffende productieput Vries-10 gaswinning Westerveld

Excellentie, geachte heer Kamp,

Hierbij verzoek ik u om een nieuw instemmingsbesluit te nemen over de gasproductie in productieput Vries-10 door de Nederlandse Aardolie Maatschappij (NAM), die niet gebaseerd is op de aanvraag wijziging gaswinning Westerveld van datum 9 september 2016 maar op een nieuwe aanvraag wijziging gaswinning die specifiek Vries-10 betreft.

De reden voor mijn aanvraag is dat er voldoende stellingen aan te voeren zijn op basis van aanwezige informatie en onderbouwt door een groot aantal argumenten en conclusies die bewijzen dat de productie in Vries-10 op onjuiste gronden gestart is door de NAM, die zich daarmee geen zorgzame winningspartij betoont en op onjuiste en mogelijk zelfs onrechtmatige gronden is toegestaan door u als verantwoordelijke Minister van Economische Zaken zodat u zich daardoor niet als een betrokken en zorgzame bestuurder gedraagt.

De redenen dat ik mijn verzoek tot u wend zijn de volgende;

Krachtens uw functie hebt u de bevoegdheid te beslissen over een aanvraag tot wijziging gaswinning Westerveld betreffende Vries-10 als die ingediend wordt door de NAM en tot nemen van een instemmingsbesluit op grond van artikel 34, derde lid van de Mijnbouwwet 2017.

En

Als eigenaar/bewoner van [REDACTED] gelegen in de woonwijk Marsdijk te Assen ben ik woonachtig circa 800 meter vanaf de productieput Vries-10. Ook ben ik een van de bewoners die mogelijk schade aan mijn onroerend goed ondervindt als er een aardbeving door gaswinning plaatsvindt tijdens de gaswinning tot 2018 of in de 30 jaar die daarop volgen. Mijn verzoek om handhaving dient daarom te worden beschouwd als een aanvraag om een beschikking conform artikel 4:2 van de Algemene wet bestuursrecht (hierna; Awb). Artikel 1:3, derde lid van de Awb definieert een aanvraag als een verzoek van een belanghebbende, een besluit te nemen. Onder belanghebbende wordt verstaan: degene wiens belang rechtstreeks bij een besluit is betrokken (artikel 1:2, eerste lid, Awb). Ten aanzien van bestuursorganen worden de hun toevertrouwde belangen als hun belangen beschouwd (artikel 1:2, tweede lid, Awb).

## 1. IN AANMERKING GENOMEN DAT:

- 1.1. Met de Actualisering winningsvergunning Drenthe; overdracht winningsvergunningen Drenthe III en Drenthe IV van 17 juli 2007/Nr.ET/EM/7075840 vervallen een aantal voorschriften uit de oorspronkelijke vergunning omdat zij onderwerpen bevat die in de Mijnbouwwet van 2003, dan wel andere wetgeving geregeld zijn en verder een aantal begrippen die verouderd zijn. De winningsvergunning Drenthe wordt op 17 juli 2007 integraal vastgesteld.
- 1.2. Na 2007 zijn er een aantal aanvragen wijziging gaswinning door de NAM ingediend die betrekking hebben op Vries Zuid, Vries 1, Vries 8 en Assen, allen onderdelen van het Westerveld Systeem, de winningsvergunning Drenthe II (K.B. 4/11/1968, laatstelijk gewijzigd d.d. 17 juli 2007 bij beschikking ET-EM-7075840)
- 1.3. 2 april 2015 heeft de Minister van EZ de kabinetsreactie op het OVV-rapport aan de Tweede Kamer gestuurd. Hij geeft aan dat hij, vooruitlopend op inwerkingtreding van de voorgestelde wijzigingen in de Mijnbouwwet, ingediende (wijzigingen van) winningsplannen zoveel mogelijk in de geest van de aangekondigde wijziging van de Mijnbouwwet behandelt.
- 1.4. 21 mei 2015 heeft de Nederlandse Aardolie Maatschappij B.V. te Assen, een aanvraag ingediend om een vergunning ingevolge de Wet algemene bepalingen omgevingsrecht. De aanvraag heeft betrekking op de inrichting Vries 1, gelegen nabij Kleuvenveld te Taarlo in de gemeente Assen, op de percelen kadastraal ingedeeld, gemeente Assen, sectie Y, nummers 164, 165 en 528.
- 1.5. 14 maart 2016 heeft EZ een brief gestuurd aan de NAM met als kenmerk DGETM-EO/16034301 waarin aangekondigd wordt dat de omgevingsvergunning voor Inrichting Vries 1 waarvan productieput Vries-10 onderdeel uitmaakt wordt verleend en inwerking treedt nadat de termijn van zes weken voor het indienen van een beroepsschrift verstreken is.
- 1.6. 29 augustus 2016 is de meest recente versie van het winningsplan Westerveld nog in detail besproken met medewerkers van Staatstoezicht op de Mijnen en uw ministerie. Op basis van de aangebrachte veranderingen in de aanvraag, vraagt de NAM de Minister EZ de procedure tot instemming met het winningsplan te hervatten.
- 1.7. 11 september 2016 ontvangt het ministerie van Economische Zaken een aanvraag van de Nederlandse Aardolie Maatschappij B.V. (hierna: NAM) tot instemming met het gewijzigde winningsplan Westerveld met als datum 9 september 2016.
- 1.8. Op het moment van de aanvraag wijziging winningsplan Westerveld van de NAM op 9 september 2016 wordt er nog geen gas gewonnen in de productieput Vries-10.
- 1.9. 13 oktober 2016 stuurt de Inspecteur-generaal der Mijnen een advies winningsplan Westerveld naar het ministerie van EZ met als kenmerk 16152380 waarin de productieput Vries-10 genoemd wordt in verband met de productie van Vries Zuid.
- 1.10. 26 januari 2017 Beantwoording vragen over de plannen van NAM om de put Vries-10 in Assen op te starten door Minister Kamp van EZ.
- 1.11. Van maandag 8 mei tot en met maandag 19 juni 2017 ligt het ontwerp-



instemmingsbesluit voor de gewijzigde gaswinning ter inzage. Iedereen heeft de mogelijkheid te reageren met een zienswijze.

- 1.12. De voorbereidingen voor de productie in Vries-10 zijn gestart tussen 25 december en 31 december 2016. Daarna is de productie langzaam op gang gekomen. Op dit moment augustus 2017 wordt er gas gewonnen met toestemming van de Minister Kamp op basis van onder andere de vigerende vergunning. De echte startdatum van de winning wordt nergens genoemd, maar in de mail die ik op 20 juli 2017 ontvangen heb van de voorlichter [REDACTED] van de NAM wordt aangegeven dat deze tussen 25 december en 31 december 2016 ligt. (deze mail wordt als bijlage toegevoegd bij deze brief)
- 1.13. De aanvraag wijziging gaswinning Westerveld van 9 september 2016 staat los van de nieuwe productieput Vries-10 en van de aanvang van de productie in Vries-10. Voor Vries-10 moet de NAM nog een nieuwe aanvraag wijziging gaswinning Vries1 of Vries Zuid of Westerveld indienen.
- 1.14. Er is voor de productieput Vries-10 door de NAM nog geen aparte aanvraag wijziging gaswinning ingediend na het verkrijgen van de verkrijgen van de omgevingsvergunning voor Inrichting Vries 1.

## 2. STELLINGEN GASWINNING PRODUCTIEPUT VRIES-10

Productieput Vries-10 is een nieuwe put binnen Vries-1 en gasveld Vries Zuid. Zowel de NAM als de Minister van EZ als SodM als TNO als alle andere de adviespartijen erkennen en geven aan dat Vries-10 een nieuwe productieput betreft en geen oude put die opnieuw in gebruik is genomen. Ook is men het erover eens dat Vries-10 een andere put VRS-3C die al 23 jaar gesloten is vervangt, als het gaat om de productie binnen het gasveld Vries Zuid. Maar dat neemt niet weg dat het wel een nieuwe put betreft waar een omgevingsvergunning voor is aangevraagd en afgegeven, waar een nieuwe installatie is gebouwd en waar toestemming voor productie van de Minister van EZ voor is gegeven.

De vigerende vergunning waarop binnen Westerveld Systeem gasproductie plaatsvindt is de geactualiseerde winningsvergunning Drenthe; overdracht winningsvergunningen Drenthe III en Drenthe IV van 17 juli 2007/Nr.ET/EM/7075840. Daarna is er geen instemmingsbesluit meer genomen over Vries 1 en met name VRS-3C en de vervangende productieput Vries-10.

De omgevingsvergunning inrichting Vries-1 Productieput 10 geeft NAM geen toestemming om te produceren in Vries-10. Die toestemming geeft de Minister EZ op andere gronden zoals de vigerende vergunning. Voor de omgevingsvergunning was geen MER (m.e.r) noodzakelijk.

De aanvraag winningsplan Westerveld van 9 september 2016 heeft betrekking op de bestaande gaswinning en opslag binnen het winningsplan Westerveld. Het heeft geen betrekking op de gaswinning van Vries-10 omdat dit een nieuwe productieput betreft, waarvoor nog een nieuw winningsplan wordt ingediend door de NAM.

Op het moment van indienen van de aanvraag winningsplan Westerveld van 9 september 2016 vindt er nog geen productie plaats in Vries-10.

In de aanvraag winningsplan Westerveld van 9 september 2016 ontbreekt de prognose van het totale Vries-10 productievolume net als de 113,3 miljoen m<sup>3</sup> dat Vries-10 nog in het vigerende winningsplan mag produceren. Ook de juiste locatie van deze productieput wordt nergens

aangegeven met een foto of een omschrijving. In alle grafieken wordt Vries-10 niet expliciet genoemd. Ook niet onder de nog niet of niet producerende putten zoals bij voorbeeld Assen Zuid en Witten. Er is geen SAR specifiek gericht op Vries-10 en ook geen risicomatrix gebruikt in dit geval om Vries-10 te beoordelen voorafgaande aan de start van de productie. Ook is er geen MER opgesteld voor de start van de productie.

De gaswinning in Vries-10 wordt door de Minister toegestaan op de volgende punten: het niet overschrijden van de productiegrenzen van de vigerende vergunning door het in productie nemen van Vries-10 en een seismische risicoanalyse van TNO voor alle kleine velden.

De productie in Vries-10 is gestart volgens de NAM tussen Kerst en Oud en Nieuw 2016. Dus tussen 25 december en 1 januari 2017. Op het moment dat de eerste bewonersbijeenkomsten in januari 2017 gehouden werden was de productie nog niet 100%.

De productie van Vries-10 valt wat betreft de productiegrenzen onder de vigerende vergunning en er kan als er geproduceerd wordt tot 2018 productie plaatsvinden, maar wat betreft van de start van de productie valt deze onder de nieuwe Mijnbouwwet van 1 januari 2017 en moet derhalve ook voldoen aan alles wat gesteld wordt in deze Mijnbouwwet 2017.

Door in te stemmen met de productie Vries-10 tot 2018 op deze wijze terwijl de werkelijke productie gestart is rondom het van kracht worden van de nieuwe Mijnbouwwet van 2017, heeft de Minister niet alleen geen recht gedaan aan het adviesrecht van de partijen, die genoemd worden in de Mijnbouwwet van 2017, hij heeft er ook mee ingestemd dat er geen aanvraag wijziging gaswinning Westerveld is opgesteld die specifiek Vries-10 betreft.

Omdat de productie in Vries-10 plaatsvindt op de vigerende winningsvergunning is er nog geen sprake van een gedetailleerde risicoanalyse voor reservoirstimulatie als onderdeel van het werkprogramma voor stimulering van putten zoals die wordt gevraagd in de nieuwe Mijnbouwwet. Dit betekent dat er onduidelijkheid is of deze reservoirstimulatie nu gewoon wordt uitgevoerd zonder dat voldaan wordt aan de adviezen en voorwaarden zoals als de SodM geformuleerd heeft in haar brief van 13 oktober 2016.

Er is geen low-case; mid-case of high case scenario omschreven voor deze put zodat de SodM haar controle functie naar behoren kan uitvoeren en kan handhaven als de productiewaarden toch overschreden worden door de NAM in Vries-10.

Er is voorafgaande aan de start van de productie van Vries-10 geen aanvullende monitoring geregeld door middel van het plaatsen van versnellingsmeters op diverse plekken. En er is ook geen risicobeheerssysteem opgesteld en geïmplementeerd.

De historische vergelijking van gasveld Eleveld en gasveld Vries Zuid gaat voor Vries-10 niet op op diverse punten zodat de mogelijkheid bestaat dat als alle onderdelen van de analyse voor SAR worden ingevoerd voor Vries-10 geldt dat deze niet binnen het Seismische risico II valt.

Het is voor Vries-10 niet duidelijk of er voldoende rekening gehouden wordt met de aanwezigheid van Natura2000 en het waterwingebied in de zeer nabije omgeving.

Voor de inrichting Vries-1, productieput 10 is vanaf 2007 tot heden en voor winning Westerveld is er voor zover bekend nog geen aanvraag wijziging gaswinning ingediend door de Nederlandse Aardoliemaatschappij (NAM) voor de winningsvergunning Drenthe II (K.B. 4/11/1968, laatstelijk gewijzigd d.d. 17 juli 2007 bij beschikking ET-EM-7075840) die expliciet een aanvraag inhoud die de gaswinning betreft na 2018.

De Nederlandse Aardolie Maatschappij (NAM) heeft voor de winningsvergunning Drenthe II (K.B. 4/11/1968, laatstelijk gewijzigd d.d. 17 juli 2007 bij beschikking ET-EM-7075840) voor september 2016 en daarna nog geen aanvraag gedaan voor de verlenging van de winningstermijn na 2018 die expliciet een aanvraag inhoud die de gaswinning betreft in Vries-10 na 2018.

In artikel 34 van de Mijnbouwwet is bepaald dat het winnen van delfstoffen geschiedt overeenkomstig een winningsplan. In artikel 35, lid 1 sub c, van de Mijnbouwwet alsmede in artikel 24, lid 1 sub c van het Mijnbouwbesluit is aangegeven dat in het winningsplan de wijze van winning alsmede de daarmee verband houdende activiteiten opgenomen moeten worden. Aan deze bepalingen voldoet de productie in Vries-10 niet.

### 3. ARGUMENTEN:

#### 3.1 Omgevingsvergunning en toestemming gaswinningsvergunning.

21 mei 2015 heeft de Nederlandse Aardolie Maatschappij B.V. te Assen ingevolge de Wet algemene bepalingen omgevingsrecht (hierna Wabo) een aanvraag ingediend voor een omgevingsvergunning. De aanvraag heeft betrekking op de inrichting Vries 1, gelegen nabij en bereikbaar via de openbare weg Kleuvenveld te Taarlo in de gemeente Assen, op de percelen kadastraal ingedeeld, gemeente Assen, sectie Y, nummers 164, 165 en 528.

De aanvraag is in het Omgevingsloket Online geregistreerd onder nummer 1674527.

De vergunningaanvraag betrof de ingebruikname van gasproductieput VRS-10. Deze wordt via een te plaatsen gasproductie-eenheid aangesloten op het bestaande leidingwerk. Tenslotte wordt ten behoeve van de nieuwe put een methanolinjectie-eenheid en een anti-corrosievloeistofinjectie-eenheid geplaatst.

De omgevingsvergunning is aangevraagd voor de volgende activiteiten:

A. Het veranderen of veranderen van werking en het in werking hebben van een inrichting.

Volgens artikel 2.1 eerste lid, onder e, sub 2 en sub 3, van de Wabo is een omgevingsvergunning vereist voor het veranderen of veranderen van werking of het in werking hebben van een inrichting of mijnbouwwerk.

B. Bouwen van een bouwwerk

Volens artikel 2.1 eerste lid onder a, van de Wabo is een omgevingsvergunning vereist voor het bouwen van een bouwwerk.

Op de activiteiten is de uitgebreide voorbereidingsprocedure van 6 maanden van toepassing (afdeling 3.4 van de Algemene wet bestuursrecht en art. 3.10 van de Wabo).

In de brief van 14 maart 2016 van Ministerie van Economische zaken met als Kenmerk DGETM-EO/16034301 wordt aangegeven dat de volgende organisaties zijn geraadpleegd.

- Het college van Burgemeester en Wethouders van de gemeente Assen;
- Gedeputeerde Staten van de provincie Drenthe; Waterkwaliteitsbeheerder;
- Waterschap Hunze en Aa's;

- De Inspecteur-generaal der Mijnen (Staatstoezicht op de Mijnen)

Onder punt 4 in de brief worden de adviezen en zienswijzen van geraadpleegde partijen genoemd.

- het college van Burgemeester en Wethouders van de gemeente Assen;
- Gedeputeerde Staten van de provincie Drenthe;
- Waterkwaliteitsbeheerder Waterschap Hunze en Aa's;
- De Inspecteur-generaal der Mijnen (Staatstoezicht op de Mijnen).

Door het college van Burgemeester en Wethouders van de gemeente Assen is facultatief advies uitgebracht ten aanzien van het onderdeel 'bouwen van een bouwwerk' van de aanvraag; De Gedeputeerde Staten van de provincie Drenthe hebben verklaard geen wettelijk adviseur te zijn;

Door de Inspecteur-generaal der Mijnen is advies uitgebracht ten aanzien van de aanvraag en het aan het (ontwerp) besluit te verbinden voorschriften.

Onder punt 5 van de brief staan de overwegingen met betrekking tot de ingediende adviezen en zienswijzen

- Het advies van het college van Burgemeester en Wethouders van de gemeente Assen en de Veiligheidsregio Drenthe is volledig in dit besluit verwerkt. Zij geven aan dat de aanvraag voldoet aan artikel 2.10 van de Wabo.
- Het advies van de Inspecteur-generaal der Mijnen is volledig in dit besluit verwerkt. Daarbij geadviseerde voorschriften zijn verwerkt in bijlage 1 behorende bij dit besluit.

Ook staat in deze brief onder punt 7 Overwegingen met betrekking tot het besluit.

De aanvraag is beoordeeld aan de voor de activiteiten betreffende artikelen van de Wabo. Vooraf is de aanvraag getoetst aan het Bor en de aan de Regeling omgevingsrecht.

Voor activiteit A. is gekeken naar de Milieueffectrapportage, die voor de oprichting van oppervlakte installaties voor de winning van aardolie of aardgas geldt, op grond van D.17.3 van het Besluit m.e.r. en de m.e.r. beoordelingsplicht. De conclusie is dat de omgevingsvergunning voor deze activiteit kan worden verleend.

Voor activiteit B heeft er een beoordeling plaats gevonden of het bouwplan voldoet aan de gestelde eisen. Verder is de aanvraag met inachtneming van het bepaalde in artikel 2.10, lid 1 onderdeel c, van de Wabo getoetst aan het geldende bestemmingsplan 'Buitengebied, Herziening art. 30 WRO. Voor dit perceel geldt de bestemming 'Jonge-veld-en veenontginningen met de aanduiding 'aardgaswinning Het bouwplan voldoet aan de bestemming.

Ook is de aanvraag getoetst aan de redelijke eisen van welstand, met in inachtneming van het bepaalde in artikel 2.10 lid 1 onderdeel d, van de Wabo. De conclusie is dat het bouwplan voldoet aan de redelijke eisen van welstand. De conclusie is dat de omgevingsvergunning voor deze activiteit moet worden verleend.

Onder punt 8 Besluit wordt vervolgens onder andere het volgende vermeld.

- II De omgevingsvergunning voor de inrichting Vries 1 te verlenen aan de Nederlandse Aardolie Maatschappij B.V. voor de volgende activiteiten;
  - A. Het veranderen of veranderen van de werking van een inrichting.
  - B. Bouwen van een bouwwerk;

- III De omgevingsvergunning voor onbepaalde tijd te verlenen, met verwijzing naar artikel 2.33 van de Wabo;
- IV Aan de omgevingsvergunning de voorschriften uit bijlage 1 te verbinden;
- V De aanvraag en bijbehorende bijlagen, deel te laten uitmaken van de omgevingsvergunning. De bij deze omgevingsvergunning behorende documenten worden genoemd in bijlage 2.

### **3.1.1 Conclusie(s) omgevingsvergunning en toestemming gaswinning.**

De aanvraag omgevingsvergunning door de NAM is getoetst op de de Wet algemene bepalingen omgevingsrecht (hierna Wabo) en niet op de Mijnbouwwet van 2003 of de nieuwe Mijnbouwwet van 2017 die op 1 januari 2017 van kracht werd.

De adviserende partijen zoals het college van Burgemeester en Wethouders van Assen; Gedeputeerde Staten van de provincie Drenthe; Waterkwaliteitsbeheerder Waterschap Hunze en Aa's en de Inspecteur-generaal der Mijnen (Staatstoezicht op de Mijnen) hebben niet geadviseerd of geoordeeld over de aanvraag omgevingsvergunning op basis van de Mijnbouwwetten van 2003 of 2017.

Door het geven van adviezen hebben het college van Burgemeester en Wethouders van Assen; Gedeputeerde Staten van de provincie Drenthe; Waterkwaliteitsbeheerder Waterschap Hunze en Aa's en de Inspecteur-generaal der Mijnen (Staatstoezicht op de Mijnen) nimmer expliciet toestemming gegeven voor het winnen van gas uit de productieput Vries-10 onderdeel van Vries1 onderdeel van het Westerveld Systeem.

Opvallend is dat er geen advies van Waterkwaliteitsbeheerder Waterschap Hunze en Aa's is opgenomen terwijl dat wel in de lijn der verwachting ligt gezien deze nieuwe productieput dicht bij of in een Natura 2000-gebied ligt. Natura 2000-gebied zou zeker vanuit de Mijnbouwwet 2003 en 2017 wel beoordeeld moeten worden als het om de uiteindelijk toestemming gaswinning zou gaan.

Opvallend is ook dat er geen m.e.r. wordt uitgevoerd iets wat voor de uiteindelijk gaswinning wel moet gebeuren in het kader van de Mijnbouwwet 2003 en Mijnbouwwet 2017.

Het ministerie van Economische zaken heeft namens de Minister de omgevingsvergunning verleend maar daarmee geen toestemming gegeven voor het winnen van gas uit de gasproductie-eenheid Vries-10. Dit is ook nergens omschreven in de brief aan de NAM met als Kenmerk DGETM-EO/16034301.

In de brief staat omschreven dat er voor onbepaalde tijd een omgevingsvergunning voor deze winningsput Vries-10 is afgegeven maar dit heeft geen betrekking op de gaswinning die in deze put plaats vindt.

### 3.2 Aanvraag Instemming Winningsplan Westerveld NAM en gaswinning Vries-10

Er zijn na 2007 een aantal aanvragen wijziging gaswinning gedaan door de NAM voordat op 9 september 2016 de aanvraag instemming winningsplan Westerveld bij het ministerie van EZ is ingediend.

Alle aanvragen hebben als basis het vigerende winningsplan winningsvergunning(en) Drenthe II (K.B. 4/11/1968, laatstelijk gewijzigd d.d. 17 juli 2007 bij beschikking ET-EM-7075840) Groningen (K.B. 30/5/1963) De oorspronkelijke vergunning is van 4 november 1968.

De aanvragen **vóór** 9 september 2016 maken geen melding van de productieput Vries 10 of het vervangen van Vries C3. De aanvraag van 9 september 2016 meldt op bladzijde 16 het volgende: Citaat: *In het Vries-Zuid veld is eind 2015 een extra productieput geboord (VRS-10) ter vervanging van de VRS-3C put die in 1994 is geabandonneerd na overmatige waterproductie blad). einde citaat.* Op het moment van deze aanvraag is er geen productie in Vries-10.

De redenen voor de actualisatie van het winningsplan voor het Westerveld systeem zijn:

1. een vernieuwde seismische risico analyse
2. de stopzetting van productie uit de velden Appelscha, Roden en Norg-Zuid
3. een actualisatie van productie- en bodemdalingsvoorspellingen en
4. voorziene activiteiten om de productie in stand te houden.

Deze aanvraag bevat geen expliciete aanvraag voor de verlenging van de termijn van gaswinning na 2018, er worden slechts data genoemd die een verwachting betreffen.

Er wordt geen melding gemaakt van de precieze locatie van de nieuwe productieput Vries-10 zoals deze wel vermeld wordt in de verleende omgevingsvergunning van na 14 maart 2016. Ook wordt er geen melding gedaan over het moment van de start van de gaswinning in deze productie-eenheid.

Er worden diverse data in de aanvraag genoemd tot wanneer de verwachte productie van het geheel Westerveld zal lopen en van diverse productieputten. Maar er wordt geen melding gemaakt van de totale duur van de gaswinning in productieput Vries-10. Er wordt ook niet gesproken over tot 2018 nog te produceren hoeveelheid gas met betrekking tot deze put Vries-10.

De hoeveelheid gas die productieput Vries-10 nog zou mogen produceren volgens het vigerende winningsplan en de prognose van het totale Vries-10 productievolume wordt niet expliciet genoemd in de aanvraag instemming winningsplan Westerveld van 9 september 2016.

In een brief van de NAM aan Burgemeester Out, Burgemeester Thijsen en Wethouder Lambert van 23 december 2016 met als referentienummer EP201612207623 wordt door de NAM gesteld dat het vervelend is dat de boodschap rond de productiestart van Vries-10 onbedoeld verbonden is geraakt met de procedure rond het aangepaste winningsplan Westerveld. (de brief wordt als bijlage toegevoegd)

Verder wordt er in betreffende brief gesproken over het nieuwe winningsplan voor Vries-10.

Het aangepaste winningsplan Westerveld van 9 september 2016 heeft geen betrekking op de gaswinning van Vries-10 omdat dit een nieuwe productieput betreft die een oude vervangt waarvoor een nieuw winningsplan wordt ingediend. Dit plan heeft betrekking op de bestaande gaswinning en opslag binnen het winningsplan Westerveld.

### **3.2.1 Conclusie(s) Aanvraag Instemming Winningsplan Westerveld en gaswinning Vries-10**

De aanvraag Instemming Winningsplan Westerveld door de NAM bevat geen vermelding dat er plannen zijn om op korte termijn in productieput Vries-10 gas te gaan winnen. In de aanvraag instemming winningsplan Westerveld wordt aangegeven dat de al 23 jaar stilliggende productieput VRS-3C wordt vervangen door productieput Vries-10. Er is dus 23 jaar geen gaswinning in dit gedeelte van Vries 1/Vries Zuid. Er worden diverse data in de aanvraag genoemd tot wanneer de verwachte productie van het geheel Westerveld zal lopen en van diverse productieputten. Maar er wordt geen melding gemaakt van de totale duur van de gaswinning in productieput Vries-10. Er wordt ook niet gesproken over tot 2018 nog produceren met betrekking tot deze put Vries-10.

Deze aanvraag bevat geen expliciete aanvraag voor de termijn van de verlenging van gaswinning na 2018 er worden slechts data genoemd die een verwachting betreffen.

De productiestart van Vries-10 staat volgens de NAM los van de procedure rond het aangepaste winningsplan Westerveld.

Er is dus volgens de NAM geen verband tussen de aanvraag 9 september 2017 en het in productie nemen van Vries-10. Deze zaken dienen als losstaand te worden beschouwd, ze zijn 'onbedoeld verbonden geraakt'.

Ook de NAM geeft aan dat er nog sprake is van een nieuw winningsplan waar het leeuwendeel van de productie van Vries-10 onder gaat vallen. Er is dus sprake van een nieuw winningsplan naast de aanvraag winningsplan Westerveld van 9 september 2016.

Het vigerende winningsplan winningsvergunning(en) Drenthe II (K.B. 4/11/1968, laatstelijk gewijzigd d.d. 17 juli 2007 bij beschikking ET-EM-7075840) Groningen (K.B. 30/5/1963) voldoet op een aantal punten niet meer aan de eisen die gesteld worden in de Mijnbouwwet van 2017 en dient daarom te worden bijgesteld. Dit is ook de reden dat de aanvraag wijziging Westerveld wordt ingediend op 9 september 2016.

De gaswinning die plaatsvindt gebeurd dus niet op basis van de aanvraag instemming gaswinning Westerveld gedaan door de NAM op 9 september 2017. En wordt dus ook niet beoordeeld door de minister op basis van de gedane aanvraag. In zijn ontwerp-instemmingsbesluit geeft de Minister heel duidelijk aan op welke basis er gas gewonnen wordt in Vries-10.

In een brief van de NAM aan Burgemeester Out, Burgemeester Thijsen en Wethouder Lambert van 23 december 2016 met als referentienummer EP201612207623 geeft de NAM aan dat er overleg is geweest op 30 november en 21 december 2016 tussen partijen.

In deze brief wordt aangegeven dat in een antwoord op een vraag van de NAM het SodM aangeeft dat het vigerende winningsplan voor (de winningsvergunninggebieden Drenthe II (K.B. 4/11/1968 laatstelijk gewijzigd 17 juli 2007 bij beschikking ET-EM-7075840), Groningen (K.B 30/5/1963)) toestaat dat Vries-10 nog 113,3 miljoen m<sup>3</sup> uit het Vries-Zuid gasveld mag produceren.

De prognose van het totale productievolume van het totale Vries-10 is van de NAM en komt niet van de SodM. Wat opvallend is, is dat er hier gesproken wordt over een nieuw winningsplan tot tweemaal toe.

Verder geeft de NAM aan gesprekspartners aan dat;

citaat: *Met betrekking tot de Seismische Risicoanalyse van het Ministerie van Economische Zaken deelt de Minister de conclusies van deze analyse zoals uitgevoerd door TNO/SodM (het kleine velden onderzoek) De Minister concludeert dat" in afwachting van de behandeling van het gewijzigde winningsplan op basis van het vigerende winningsplan de productie doorgang kan vinden".* Einde citaat.

De NAM stelt dat het vervelend is dat de boodschap rond de productiestart van Vries-10 onbedoeld verbonden is geraakt met de procedure rond het aangepaste winningsplan Westerveld. Heel begrijpelijk als in het voorgaande al gesteld is dat er een nieuw winningsplan zal komen die deze productieput Vries-10 betreft.

Aangezien de NAM aangeeft dat de gaswinning productieput Vries-10 een nieuwe aanvraag winningsplan betreft is het de vraag of er in de vigerende winningsplan voldoende rekening is gehouden met Nationaal Park Drentse Aa en het aanwezige Natura2000 gebied, dat wil zeggen volgens de Mijnbouwwet 2017.

In de aanvraag winningsplan Westerveld van 9 september 2016 wordt een vergelijking gemaakt tussen Vries Zuid en Eleveld. Dit is eigenlijk speculatie en berust alleen op een theoretische veronderstelling niet alleen omdat er te weinig en/of er geen metingen plaats vinden in Vries Zuid maar ook omdat er sinds 23 jaar geen gasproductie plaats vindt. Dus zijn er geen drukverschillen die de bevingen veroorzaken. Dit geldt zeker voor productieput Vries-10, wat deze put betreft gaat de vergelijking met de historie met Eleveld helemaal niet op.

### **3.3 Adviezen SodM en TNO Aanvraag Instemming Winningsplan Westerveld en gaswinning Vries-10**

#### **A. SodM**

In het advies van 13 oktober 2016 van de SodM staat onder Procesverloop, citaat: *Recent is besloten om winningsplannen breder te toetsen en ook risico's voor omwonenden, gebouwen en infrastructuur mee te laten wegen in de beoordeling van het winningsplan. Dit betekent dat de beoordeling van de gevolgen van aardbevingen niet langer worden beperkt tot de "seismische hazard" (seismische dreiging, maar wordt uitgebreid naar het seismische risico.* einde citaat.

Onder Risico analyse zuur- en hydraulische stimulatie staat citaat: *In de nieuwe Mijnbouwwet wordt een gedetailleerde risicoanalyse gevraagd voor reservoirstimulatie als onderdeel van het werkprogramma voor stimulering van putten. De minimale eisen voor het werkprogramma worden beschreven in de bijbehorende mijnbouwregeling. Vooruitlopend op de wijziging van de Mijnbouwwet en Mijnbouwregeling adviseert SodM om een voorwaarde op te nemen in het instemmingsbesluit van het winningsplan. In deze voorwaarde dient NAM uiterlijk vier weken vóór aanvang van de zuur- en /of hydraulische stimulatie een lokaal specifieke risico analyse in te dienen.* Einde citaat

Voor de aanvraag van 9 september heeft de NAM een analyse gemaakt van het seismisch risico (SRA) als gevolg van gaswinning uit de onderhavige gasvelden. Citaat: *De gasvelden Assen-Zuid, Witten en Zevenhuizen-West zullen volgens het verwachte mid-case scenario niet produceren, waardoor er geen drukdaling zal plaatsvinden. (gedachte= Vries-10 gaat nu wel produceren) NAM verwacht in het high case productie scenario voor de velden dat de drukdaling gering zal zijn, waarmee de kans op seismiciteit voor dit scenario 'verwaarloosbaar' is. Volgens de methodiek is verder analyse ('Stap 2 van de SRA) voor deze velden niet nodig.* Einde citaat

Citaat: *Voor het beoordelen van het seismische risico voor gasvelden Eleveld (...) Vries Zuid (...)*



is het nodig om de risico matrix te gebruiken ('Stap 2 van de SRA). Einde citaat

Citaat: SodM stelt vast dat in het gasveld Eleveld historisch gezien en nog in het recente verleden, veelvuldig bevingen zijn opgetreden (in totaal 46). De zwaarste daarvan ( $M > 2,0$ ) zijn in de omgeving duidelijk gevoeld en hebben tot schademeldingen geleid (zie ook volgende paragraaf) Daarnaast wordt de productie uit het bevende voorkomen Vries-Zuid (maximale gemeten magnitude 1,5) middel put Vries-10 weer opgestart. Op dit moment worden in deze omgeving de grondbewegingen aan de oppervlak nog niet geregistreerd. Het zijn deze grondbewegingen die de schade aan bouwwerken veroorzaken. SodM adviseert hierom NAM in de omgeving van de Eleveld en Vries-Zuid gasvelden, aanvullende monitoring te laten uitvoeren in de vorm van het plaatsen van enkele versnellingsopnemers. Daarnaast adviseert SodM om NAM een risicobeheerssysteem voor de bevende voorkomens uit dit winningsplan te laten opstellen en implementeren. Einde citaat

Onder advies staat vermeld: citaat: SodM adviseert u om onder de volgende voorwaarden in te stemmen met het winningsplan:

1. NAM dient voor 1 maart 2017 inzichtelijk te maken welke afspraken met het Waterschap zijn gemaakt en bij welke hoeveelheid bodemdaling er maatregelen noodzakelijk worden om nadelige gevolgen te voorkomen of te beperken.
2. NAM dient bij overschrijding van de productie in het 'high-case productie scenario van de Velden Assen-Zuid, Witten en Zevenhuizen-west de seismische risico analyse te actualiseren en een wijzigingswinningsplan in te dienen.
3. NAM dient, in overleg met het Koninklijk Nederland Meteorologisch Instituut voor 1 juni 2017 enkele versnellingsmeters boven Eleveld en Vries-Zuid gasvelden te installeren en operationeel te hebben.
4. NAM dient voor 1 juni 2017, ten genoegen van de Inspecteur-generaal der Mijnen, voor de bevende velden in dit winningsplan een risicobeheerssysteem te ontwikkelen en operationeel te hebben. Einde citaat

## **B. TNO**

In de gasproductie wordt een low-case scenario, mid-case scenario en high-case scenario onderscheiden.

### **Huidige producerende velden**

Voor alle producerende velden in het winningsplan geldt, dat zij op basis van de DHAIS classificatie een niet te verwaarlozen kans op beven hebben, of reeds hebben gebeefd (1). Dit verplicht de NAM voor al deze velden een seismische risico analyse uit te voeren (2).

- 1 (Deterministische hazard analyse voor geïnduceerde seismiciteit (DHAIS); TNO rapport R10198 2012
- 2 Methodiek voor risicoanalyse omtrent geïnduceerde bevingen door gaswinning tijdelijke leidraad voor adressering mbb p.versie 1.2 SodM 1 februari 2016

### **Huidige producerende velden**

Citaat: Voor alle momenteel producerende velden in het winningsplan geldt, dat zij op basis van DHAIS classificatie een te verwaarlozen kans op beven hebben. TNO-AGE constateert, dat de risicoanalyse is uitgevoerd volgens de SRA-leidraad (...). Einde citaat

### **Huidige niet producerende velden**

Voor alle momenteel niet-producerende velden in het winningsplan geldt, dat zij op basis van DHAIS classificatie een te verwaarlozen kans op beven hebben.

TNO-AGE kan zich hierin vinden. Echter als de productie uit de velden Assen-Zuid, Witten en Zevenhuizen-West het huidige NAM high case scenario overschrijdt, dan stelt TNO-AGE voor om opnieuw per veld te bekijken of een seismische risicoanalyse noodzakelijk is.

### **3.3.1 Conclusie adviezen SodM en TNO over onder andere Vries-10**

#### **A. SodM**

Een belangrijk verschil met de regelgeving van de 'oude winningsvergunning' van voor 9 september is dat de beoordelingen niet langer worden beperkt tot de 'seismische hazard' maar wordt uit gebreed naar het seismische risico. (SRA)

In de 'nieuwe Mijnbouwwet', zegge die van 1 januari 2017, staat onder Risico analyse zuur- en hydraulische stimulatie, dat er een gedetailleerde risicoanalyse wordt gevraagd voor reservoirstimulatie als onderdeel van het werkprogramma voor stimulering van putten. De minimale eisen voor het werkprogramma worden beschreven in de bijbehorende mijnbouwregeling.

De SRA voor de gaswinning voor de onderhavige gasvelden genoemd in de aanvraag winningsplan Westerveld van 9 september 2016 geldt niet voor productieput Vries-10 omdat die nog niet in productie was op het moment van de SRA. Hiervoor moet een SRA gedaan worden.

Het deel van Vries Zuid waarin Vries-10 ligt kan gelijk gesteld worden aan de gasvelden Assen-Zuid, Witten en Zevenhuizen-West omdat er ten tijde van het indienen van de aanvraag winningsplan Westerveld ook nog geen gaswinning plaatsvond en ook al 23 jaar geen gaswinning plaats had gevonden.

Omdat de NAM nog geen SRA heeft gemaakt die expliciet Vries-10 betreft is het ook nog niet exact te stellen hoe dit gasveld zal gaan produceren en is er nog niks te zeggen over het low-case, mid-case of high case scenario. Wat zeker zal zijn is dat de gaswinning van invloed is op de drukkaling maar of deze gering zal zijn is nog de vraag.

Met zekerheid is al te stellen dat Stap1 van de SRA niet voldoende zal zijn om dit veld te beoordelen. Of, zoals de SodM stelt, is voor het beoordelen van het seismische risico voor Vries Zuid waar deze productieput Vries-10 in ligt het nodig om de risico matrix te gebruiken of te wel Stap 2 van de SRA.

De SodM lijkt op basis van de adviezen van TNO een vergelijking te maken tussen gasveld Eleveld en Vries Zuid c.q. Vries-10. Dit zal wel een bureaustudie betreffen want iedereen kan zien dat de verschillen tussen deze putten zo groot is dat er serieus voor Vries-10 een nieuwe SRA moet worden uitgevoerd. Bijvoorbeeld:

- Gasveld Eleveld is een actieve gaswinning waar in het recente verleden veelvuldig bevingen zijn opgetreden. In Vries-10 wordt al 23 jaar geen gas gewonnen op het moment van de aanvraag en het advies van SodM. Dus die vergelijking voor dit deel van Vries Zuid gaat niet op.
- In Gasveld Eleveld zijn in totaal 46 bevingen geregistreerd, in Vries-10 worden op het moment van het advies de grondbewegingen aan de oppervlakte nog niet geregistreerd. Dit is logisch want er vindt nog geen gaswinning plaats en dus is er geen drukkaling of bodemdaling te verwachten.

- Bij de start van de winningsvergunning november 1968 was de situatie gasveld Eleveld en Vries-10 ongeveer gelijk. Het grootste verschil was dat Eleveld dicht bij de vuilopslag van Assen lag en dicht tegen het oefenterrein van Defensie lag en bij de toen nog eenvoudige TT baan. En Vries-10 lag midden in de weilanden net als VRS-3C . De woonwijk Baggelhuizen waar Eleveld dichtbij ligt en de ijsbaan Drenthe waren in aanbouw maar de woonwijken Peelo, Pittelo en Noorderpark en vooral Marsdijk (inclusief de grote en kleine industrieterreinen) bestonden nog niet. VRS-3C zou als deze put werkzaam zou zijn op dit moment ineens onder een woonwijk liggen met de postcode 9403. (Mijn postcode dus) Vries-10 ligt 800 meter van deze postcode af.
- 23 jaar geleden is VRS-3C gesloten terwijl de gaswinning in gasveld Eleveld gewoon door ging.
- Rondom gasveld Eleveld is er weinig meer gebouwd. Alleen de TT Baan heeft vele uitbreidingen gekregen; de sport accommodaties achter de Bonte Wever, de VMBO opleiding Salland en natuurlijk de huidige Bonte Wever. Boven Vries-10 is veel meer gebeurd. 21 jaar geleden is een groot deel van de Marsdijk de Messen; De Stoepen en delen die daar tegen aanliggen gebouwd, Net als de nieuwe scholen en een kerk en de industrieterreinen naast de woonwijk en het Messenveld I en II. Een groot deel van de Asser bevolking woont boven of heel dicht naast deze productieput. Of in de woonwijken Peelo, Pittelo en Noorderpark.
- Gasveld Eleveld ligt nog steeds tegen het oefenterrein de Haar van Defensie aan en dat is een mooi natuurgebied. Vries-10 daarin tegen ligt heel dicht tegen een deel van Natura2000 aan.
- Gasveld Eleveld ligt niet boven een waterwingebied, Vries-10 dus wel. Dus goede afspraken over zuurstimulatie als deze put niet genoeg produceert is gewoon een must.
- Voor gasveld Eleveld is al gebleken dat hier seismische risico I geldt dat dicht tegen Seismisch risico II aan ligt, net als in het al producerende deel van Vries Zuid. Omdat de verschillen tussen beide gasvelden zo groot is wat betreft bijvoorbeeld het aantal inwoner en de aanwezigheid van industrie en Natura2000 is het de vraag of bij een SRA die Vries-10 betreft het Seismische risico II niet net overtroffen wordt.

## **B. TNO**

De SRA die is uitgevoerd betrof de producerende velden in het winningsplan van dat moment en dus niet expliciet Vries-10.

Er is geconstateerd dat er een SRA is uitgevoerd die blijkbaar noodzakelijk was voor de aanvraag die huidige vigerende vergunning betreft. Dat betekent dat als TNO expliciet een uitspraak zou doen over de huidige gaswinning in Vries-10 zij dezelfde mening zou zijn toegedaan namelijk dat de NAM verplicht gesteld zou moeten worden om een SRA voor dit deel van het veld uit te voeren.

Voor alle momenteel niet-producerende velden in het winningsplan - Assen-Zuid, Witten en Zevenhuizen-West - geldt, dat zij op basis van DHAIS classificatie een te verwaarlozen kan op beven hebben. Dit was op het moment van de aanvraag winningsplan Westerveld van 9 september 2016 natuurlijk ook zo voor Vries-10 omdat daar nog geen productie plaatsvond.

Vervolgens geldt de volgende uitspraak ook voor Vries-10. Citaat: *Echter als de productie uit de velden Assen-Zuid, Witten en Zevenhuizen-West het huidige NAM high case scenario overschrijdt, dan stelt TNO-AGE voor om opnieuw per veld te bekijken of een seismische risicoanalyse*

*noodzakelijk is. Waarbij het natuurlijk op dit moment niet duidelijk is binnen welke case scenario de winning plaats vindt. Einde citaat.*

### **3.4 Beantwoording vragen van de Tweede Kamer door Minister Kamp over de plannen van de NAM om de put Vries-10 in Assen op te starten**

De vragen zijn gesteld door lid van de Tweede Kamer Dik-Faber (ChristenUnie) en gaan over de over de plannen van NAM om de put Vries-10 in Assen op te starten (ingezonden 13 januari 2017 en beantwoording op 26 januari).

Citaat 1:

*Ik heb uw Kamer op 22 november 2016 (Kamerstuk 33 529 nr. 316) geïnformeerd over het feit dat er nog ruimte beschikbaar is onder het geldende winningsplan om gas uit de put Vries-10 te produceren. Put Vries-10 is geboord ter vervanging van een andere put, waarvan de productie jaren geleden is beëindigd vanwege een te hoge waterproductie. NAM heeft Staatstoezicht op de Mijnen (SodM) gevraagd om aan te geven of productie uit put Vries-10 is toegestaan. SodM heeft geconstateerd dat de grenzen van het vigerende winningsplan met het in gebruik nemen van put Vries-10 de komende twee jaar naar verwachting niet zullen worden overschreden en dat er op basis van het vigerende winningsplan gestart kan worden met de productie uit deze put. NAM voldoet hiermee dus aan de vereisten en mag op basis daarvan een aanvang maken met de productie. NAM heeft de productie uit de put Vries-10 inmiddels opgestart.*

Einde citaat.

Citaat2:

*(..) Daarom vind ik het belangrijk dat er voor alle kleine velden in Nederland een seismische risicoanalyse wordt uitgevoerd. Ik heb daarom in de gewijzigde Mijnbouwwet, die sinds 1 januari 2017 van kracht is, opgenomen dat elk nieuw of gewijzigd winningsplan een seismische risicoanalyse moet bevatten. Daarnaast heb ik TNO gevraagd om onafhankelijk een seismische risicoanalyse uit te voeren voor alle kleine velden op land. Deze analyse van TNO heb ik op 24 juni 2016 (Kamerstuk 33 529, nr. 275) aan uw Kamer toegestuurd. Uit deze analyse blijkt dat het seismische risico voor het Vries-veld in de laagste risicocategorie ligt. Dit betekent echter niet dat er geen bevingen kunnen voorkomen. Voor velden in de laagste risicocategorie volstaat, conform de procedure met betrekking tot de seismische risicoanalyse, monitoring van seismiciteit met behulp van het huidige KNMI geofoon- en versnellingsmeternetwerk.*

Einde citaat

Citaat 3:

*Ik heb inderdaad in mijn brief van 22 november 2016 aangegeven dat eerder is gezegd dat “in alle gevallen waarbij op basis van boringen besloten wordt om gas te gaan winnen, een nieuw of gewijzigd winningsplan ingediend moet worden”. Ik heb daarbij ook aangegeven dat er zich situaties voor kunnen doen waarbij er nog wel ruimte is binnen het vigerende winningsplan om te winnen uit een nieuwe productieput. Dit is het geval bij het Vries-veld. In het geval van de put Vries-10 is al op basis van een eerdere put aan NAM toestemming gegeven gas te winnen uit dit deel van het Vries-veld en dit is vastgelegd in het vigerend winningsplan.*

Einde citaat

Citaat 4:

*Het vigerende winningsplan is goedgekeurd op basis van de toen geldende mijnbouwwetgeving. Dat betekende dat het ter advies voorleggen van het besluit aan de regionale overheden nog geen onderdeel van de wettelijke procedure was. Echter het besluit tot instemming met een gewijzigd winningsplan stond wel open voor bezwaar en beroep.*

Einde citaat

Citaat 5:

*(...) Daarnaast heb ik TNO gevraagd om onafhankelijk seismische risicoanalyses uit te voeren voor alle kleine velden op land. Deze analyse van TNO heb ik op 24 juni 2016 (Kamerstuk 33 529, nr. 275) aan uw Kamer toegestuurd. In deze seismische risicoanalyses worden ook de factoren bevolkingsdichtheid, industriële inrichtingen, speciale gebouwen en vitale infrastructuur meegenomen. Op basis van deze analyses is er geen aanleiding om in te grijpen in het vigerende winningsplan uit 2011.*

Einde citaat

### **3.4.1 Conclusies Beantwoording vragen van de Tweede Kamer door Minister Kamp over de plannen van NAM om de put Vries-10 in Assen op te starten**

Het geldende winningsplan dat hier bedoeld wordt is de winningsvergunninggebieden Drenthe II (K.B. 4/11/1968 laatstelijk gewijzigd 17 juli 2007 bij beschikking ET-EM-7075840), Groningen (K.B. 30/5/1963). Dit is ook het vigerende winningsplan waarop de NAM haar aanvraag wijziging Westerveld van 9 september 2016 indient.

Op dit winningsplan is de Mijnbouwwet 2007 en het Mijnbouwbesluit van 2007 van toepassing. Punten in deze vergunning die niet zijn aangepast op 17 juli 2007 is de totale productie die in Westerveld is toegestaan tot 2018 en de verlenging van de duur van de gaswinning na 2018.

De NAM moet de SodM vragen naar ruimte in de vigerende winningsvergunning als zij een nieuwe productie op willen starten binnen het winningsplan Westerveld. Want er is een totale productiecapaciteit tot 2018. Dit antwoord heeft de NAM niet alleen nodig om een productie te starten maar ook om te beoordelen of het nog nuttig is om een nieuwe put te boren zoals Vries-10. Het antwoord van de SodM op de vraag of er nog capaciteit dus nog productie is toegestaan op basis van het vigerende winningsplan is dus positief. En op basis van de nog aanwezig ruimte in de totale productie tot 2018 is dus ruimte.

NAM voldoet dus aan de vereisen als het gaat om de ruimte in het vigerende plan wat betreft de hoeveelheid gas die zij wil gaan winnen tot 2018. Maar SodM geeft niet direct toestemming met dit antwoord om ook daadwerkelijk gas te gaan winnen zonder dat er een nieuwe aanvraag wijziging winningsplan noodzakelijk is.

Op 26 januari 2017 heeft de NAM de productie in Vries-10 reeds opgestart ondanks dat zij voor deze put geen SRA heeft uitgevoerd en de Minister ook richting de kamer nogmaals aangeeft dat elk nieuw of gewijzigd winningsplan een seismische risicoanalyse moet bevatten. De gestarte productie van Vries-10 is niet opgenomen in de aanvraag winningsplan Westerveld van 9 september 2017. Het antwoord van de Minister is wat Vries-10 betreft in tegenspraak met zijn eigen handelen en met het handelen van de NAM als verantwoordelijke winningspartij. Op dit punt wordt er dus gas gewonnen zonder dat er aan de eisen van de nieuwe Mijnbouwwet 2017 voldaan wordt.

De NAM stelt zelf dat ze de productie langzaam opgestart hebben tussen 25 december en 31 december 2016. Mogelijk is de echte productie na 1 januari 2017 begonnen en valt deze dus volledig onder de regelgeving van de nieuwe Mijnbouwwet. Welke volgens zeggen van de Minister geen overgangsrecht heeft

Uit de analyse van TNO blijkt inderdaad dat het Vries Veld in de laagste risicocategorie valt maar ook al bijna in de volgende risicocategorie II. Dit is de Minister bekend omdat hij op 13 oktober 2016 aanvullende adviezen heeft gehad van de SodM en van TNO waar naast de huidige

KNMI gefoon- en versnellingsmeternetwerk ook enkele versnellingsmeters boven dit veld geïnstalleerd moet worden voor in elk geval 1 juni 2017. Maar deze adviezen gelden niet expliciet Vries-10 omdat op deze locatie in Vries Zuid geen productie plaats vond al 23 jaar niet. De geplande productie Vries-10 is niet meegenomen in de analyse van SodM en niet in die van TNO anders hadden ze deze in hun zorgvuldigheid expliciet vermeld als niet werkzaam net als Assen Zuid, Witten en Zevenhuizen-West. De Minister is hier niet volledig en zorgvuldig in zijn antwoord aan de Tweede Kamer omdat hij weet dat de nieuwe productieput Vries-10 niet als zodanig genoemd wordt in de aanvraag wijziging Westerveld van 9 september 2016.

In alle gevallen waarbij op basis van boringen besloten wordt om gas te gaan winnen, dient een nieuw of gewijzigd winningsplan ingediend te worden behalve dus bij Vries-10 omdat de NAM al toestemming had om in Vries C3 gas te winnen 23 jaar geleden en dat dit is vastgelegd in het vigerende winningsplan. Hier wordt voorbij gegaan aan het feit dat er op basis van de regelgeving van de 'oude winningsvergunning' al een analyse gemaakt moest worden voor wat betreft de Seismische Hazard op basis van de Mijnbouwwet 2007. En dat er op basis van de eigen regels van de Minister van april 2016 al een SRA moet worden uitgevoerd voordat de winning mag starten op basis van de nieuwe regelgeving van de Mijnbouwwet 2017. Als de start van de echte winning na 1 januari 2017 is geweest dan moet dit met zekerheid volgens de Mijnbouwwet van 2017.

Ook de Minister geeft hier aan dat Vries-10 een nieuwe productieput betreft.

Omdat het een nieuwe productieput betreft die na april 2016 gestart is met produceren geldt volgens de regels van de Minister dat de nieuwe Mijnbouwwet 2017 van toepassing is. Mocht de werkelijke productie na 1 januari 2017 opgang gekomen zijn dan geldt natuurlijk helemaal de Mijnbouwwet 2017. Maar de Minister heeft natuurlijk gelijk dat het volgens de vigerende vergunning nog niet nodig was om advies te vragen aan de decentrale overheden, provincie Drenthe en Waterschappen, het was namelijk helemaal nog niet aan de orde dat er advies uitgebracht moest worden. Volgens de NAM staan de aanvraag winningsplan Westerveld en de productie in Vries-10 los van elkaar. Er kan pas advies worden uitgebracht als de NAM een deugdelijke aanvraag wijziging Westerveld voor Vries-10 heeft ingediend bij het Ministerie van EZ.

In het antwoord van 13 oktober 2016 gaat TNO niet specifiek in op productieput Vries-10. Ze gaan in op al producerende gasvelden binnen het Westerveld Systeem. En daarvan zeggen ze dat in het geval van Vries Zuid een SRA aan de orde is. Dit geldt dus ook voor de nieuwe productieput Vries-10. Het is een zekerheid dat deze SRA niet expliciet voor Vries-10 gedaan is.

Het lijkt er sterk op dat het de Minister er alles aan gelegen is om de productie in Vries-10 door te laten gaan. Als hij hiermee een foute inschatting heeft gemaakt zal hij dat zeker niet toegeven, ook niet als dit niet rechtmatig zou zijn. Door zijn instelling heeft de Minister ruimte geschapen voor een discussie over de toepassing van verschillende wetgevingen en regels. Er lopen dan binnen het winningsplan Westerveld twee soorten regelgevingen naast elkaar, die van bestaande gaswinning van voor 9 september 2016 waarvoor vele partijen een advies hebben uitgebracht op basis van besluiten van de Minister in april 2016 en die van de vigerende vergunning en alle rechten die daaraan verbonden zijn. Maar dit laatste is in elk geval niet het adviesrecht van alle partijen die reageerden op op de aanvraag wijziging Westerveld van 9 september 2016.

Zolang er geen problemen ontstaan door een aardbeving ontstaan door gaswinning of milieuschade in Natura2000 en/of aan dijken of aan woningen en gebouwen of echte risico's voor bewoners is er geen discussie over vergoeden van schade door de NAM. Maar als die problemen en schade wel aan de orde zijn ontstaat er een oeverloze discussie net als in het Groningenveld over binnen of buiten contouren en wel of geen C-schade of anderszins.

Maar niet alleen de Minister is er sterk aan gelegen om deze productie door te zetten op basis van de vigerende vergunning.

De NAM toont zich geen verantwoordelijke partij door onduidelijkheid te laten bestaan over het moment van de start van de werkelijke productie in Vries-10 en door zich niets gelegen te laten liggen aan verzoeken van bijvoorbeeld de gemeente Assen, gemeente Tynaarlo en de Waterschappen om deze productieput voorlopig te sluiten.

### **3.5 Ontwerp instemmingsbesluit winningsplan Westerveld en gaswinning Vries-10**

Onder punt 3 Voorgeschiedenis wordt duidelijk aangegeven:

3.1 Wijziging Mijnbouwwet; 3.1.1 Wijziging toetsingskader met als apart punt Natuur en milieu; 3.1.2 Wijziging procedure; 3.2 Procedure winningsplan Westerveld.

Onder punt 4 Juridisch kader is opgenomen:

#### **Punt 4.1 Mijnbouwregelgeving**

Het winningsplan dient te worden getoetst aan de Mbw en de daarop gebaseerde regelgeving. De artikelen 34, 35 en 36 van de Mbw en de artikelen 24, 30 en 31 van het Mijnbouwbesluit (hierna: Mbb) vormen het juridisch kader waaraan het winningsplan wordt getoetst. Alvorens op basis van de Mbw over te mogen gaan tot winning is, op grond van artikel 34, derde lid, van de Mbw, de instemming vereist van de minister met een winningsplan. Het winningsplan geeft concreet inzicht in de wijze waarop de winning wordt uitgevoerd en de effecten daarvan en dient te voldoen aan de eisen genoemd in artikel 35 van de Mbw. Artikel 24 Mbb bevat een aantal nadere eisen die aan een winningsplan worden gesteld.

Ter beoordeling of met een winningsplan kan worden ingestemd, wordt het winningsplan getoetst aan artikel 36, eerste lid, van de Mbw. De minister kan slechts geheel of gedeeltelijk instemming weigeren of daaraan voorschriften of beperkingen verbinden:

- a. indien het in het winningsplan aangeduide gebied door de minister niet geschikt wordt geacht voor de in het winningsplan vermelde activiteit om reden van het belang van de veiligheid voor omwonende of het voorkomen van schade aan gebouwen of infrastructurele werken of de functionaliteit daarvan,
- b. in het belang van het planmatig beheer van voorkomens van delfstoffen,
- c. indien nadelige gevolgen voor het milieu ontstaan, of
- d. indien nadelige gevolgen voor de natuur worden veroorzaakt.

Artikel 36, tweede lid, van de Mbw bepaalt voorts dat de minister de instemming kan verlenen onder beperkingen of daaraan voorschriften kan verbinden, indien deze gerechtvaardigd worden door een grond als genoemd in artikel 36, eerste lid of, voor zover het belang van de veiligheid voor omwonende of het voorkomen van schade aan gebouwen of infrastructurele werken of de functionaliteit daarvan daardoor niet op onaanvaardbare wijze wordt aangetast, door het belang van leveringszekerheid.

#### **Punt 4.2 Voorbereidingsprocedure**

Gelet op artikel 34, vierde lid, van de Mbw is dit besluit tot instemming met het winningsplan voorbereid met toepassing van de uniforme openbare voorbereidingsprocedure als bedoeld in afdeling 3.4 van de Awb. Tevens is naast SodM en Tcbb op grond van artikel 34, vijfde lid, van de Mbw ook advies gevraagd aan alle betrokken decentrale overheden. en op grond van artikel 105, derde lid, van de Mbw aan de Mijnraad.

Punt 5. Adviezen naar aanleiding van de aanvraag

SodM heeft bij brief van 13 oktober 2016 advies uitgebracht (kenmerk:16152380). Voor de beoordeling van het winningsplan Westerveld heeft SodM advies gevraagd aan TNO-AGE voor de verificatie van de berekeningen op de onderdelen doelmatige winning, bodemdaling en de SRA;

de Tcbb heeft bij brief van 6 december 2016 advies uitgebracht (kenmerk: TCBB/16189114);

Gedeputeerde Staten van de provincie Drenthe (hierna: de provincie Drenthe) heeft bij brief van 17 januari 2017 advies uitgebracht (kenmerk: 3/3.3/2017000089);

het College van Burgemeester en Wethouders van de gemeente Tynaarlo (hierna: de gemeente Tynaarlo) heeft bij brief van 10 januari 2017 advies uitgebracht (kenmerk: 2016/35584, 2017/223);

het bestuur van het waterschap Hunze en Aa's (hierna: het waterschap Hunze en Aa's) heeft bij brief van 17 januari 2017 advies uitgebracht (kenmerk:IN16-2078/17-0083);

de Mijnsraad heeft bij brief van 3 maart 2017 advies uitgebracht (kenmerk:MIJR/17035516)het College van Burgemeester en Wethouders van de gemeente Assen (hierna: de gemeente Assen) heeft bij brief van 17 januari 2017 advies uitgebracht (kenmerk: 2016-04865);

het College van Burgemeester en Wethouders van de gemeente Tynaarlo (hierna: de gemeente Tynaarlo) heeft bij brief van 10 januari 2017 advies uitgebracht (kenmerk: 2016/35584, 2017/223);

het bestuur van het waterschap Hunze en Aa's (hierna: het waterschap Hunze en Aa's) heeft bij brief van 17 januari 2017 advies uitgebracht (kenmerk:IN16-2078/17-0083);

de Mijnsraad heeft bij brief van 3 maart 2017 advies uitgebracht (kenmerk:MIJR/17035516)

#### Punt 6.1 Algemene adviezen

De decentrale overheden adviseren om de toezegging van de minister jegens NAM om binnen de bestaande vergunning te mogen winnen uit de nieuw geboorde put Vries-10 in te trekken en NAM op te dragen hiervoor de uitkomst van de procedure voor onderhavig winningsplan af te wachten. Het vigerende winningsplan is namelijk niet getoetst op de veiligheid van burgers (SRA), waardoor er niet op kan worden teruggevallen.

#### Punt 6.3.3 Bodemtrilling

##### Advies SodM

(...)SodM stelt vast dat er in het gasveld Eleveld historisch gezien en nog in het recente verleden, veelvuldig bevingen zijn opgetreden. De zwaarste daarvan (magnitude groter dan 2,0) zijn in de omgeving duidelijk gevoeld en hebben tot schademeldingen geleid. Daarnaast wordt de productie uit het bevende voorkomen Vries-Zuid (maximale gemeten magnitude 1,5) door middel van de put Vries-10 weer opgestart. (...)

##### Advies Tcbb

De Tcbb merkt op dat uit de nog uit te voeren onderzoeken inzake het Groningenveld mogelijk kan blijken dat ook voor sommige kleinere velden de grens van magnitude 3,9 op de schaal van Richter kan worden overschreden. Als er ook voor het winningsplan Westerveld redenen blijken te zijn om de Mmax van 3,9 te herzien, dan zal NAM het winningsplan hiervoor moeten wijzigen.

##### Gezamenlijk advies decentrale overheden

De decentrale overheden constateren dat de reeds bevende velden Eleveld en Vries-Zuid dicht liggen bij de grens met risicocategorie II. (...) De decentrale overheden verzoeken om in het instemmingsbesluit aandacht te besteden aan de productiesnelheid uit de verschillende gasvelden. Er lijkt door NAM bij de bepaling van de productiescenario's geen rekening te zijn gehouden met de relatie snelheid drukdaling versus bodemtrilling. De decentrale overheden stellen dat de uitgevoerde SRA berekening ten onrechte geen



rekening houdt met de toekomstige ruimtelijke ontwikkelingen en ook niet met de correcte bevolkingsdichtheid van het stedelijk gebied rond het gasveld Eleveld. Geadviseerd wordt om dit te herstellen. Advies van de Mijnraad De Mijnraad geeft aan dat in het gasveld Eleveld veelvuldig bevingen zijn opgetreden; soms met een magnitude groter dan twee, met schademeldingen als gevolg.

**De productie uit het gasveld Vries-Zuid wordt weer opgestart, terwijl ook hier bevingen zijn opgetreden (maximale gemeten magnitude 1,5).** In de SRA blijken beide velden desondanks in de laagste categorie (I) te vallen, zij het dicht bij de grens met categorie II. SodM adviseert om NAM in de omgeving van de Eleveld en Vries-Zuid gasvelden aanvullende monitoring te laten uitvoeren door het plaatsen van enkele versnellingsmeters en om NAM een risicobeheerssysteem voor de bevende voorkomens uit dit winningsplan te laten opstellen en implementeren. De Mijnraad onderschrijft deze SodM-aanbevelingen.

#### Punt 7.1 Algemeen

(...) EZ-vergunning Vries-10 intrekken; toestemming koppelen aan dit besluit. Zolang er binnen het vigerende winningsplan (winning)ruimte is, zoals in het geval van de put Vries-10, is er na een nieuwe boring geen wijziging van het winningsplan nodig. In dit geval wordt dat veroorzaakt door het feit dat de put Vries-10 een oudere niet meer werkende put vervangt, waarvan de productie al in het vigerende winningsplan was opgenomen. Binnen het vigerende winningsplan is nog ruimte voor ongeveer twee jaar productie. **SodM kan er, als onafhankelijk toezichthouder, op toezien dat de productie uit de put Vries-10 en de effecten daarvan op de bodembeweging blijven binnen hetgeen is vastgelegd in het vigerende winningsplan. Alhoewel er in de gewijzigde Mbw additionele eisen worden gesteld aan een (gewijzigd) winningsplan, is het niet zo dat het vigerende winningsplan indertijd niet is getoetst op de veiligheid van burgers.** Na vaststelling van het instemmingsbesluit met het thans in procedure zijnde winningsplan Westerveld, kan de productie uit de put Vries-10 ook na deze twee jaar doorgaan. In dit winningsplan is ook een SRA opgenomen. Uit deze risicoanalyse blijkt dat door de voorgenomen productie uit de put Vries-10 het seismisch risico niet verandert ten opzichte van het vigerende winningsplan. Ook de verwachte bodemdaling (<2 cm) blijft binnen het vigerende winningsplan. Er is dan ook geen aanleiding om de reeds eerder verleende instemming met het vigerende winningsplan in te trekken, of om het opstarten van de productie uit de put Vries-10 aan te houden tot na de vaststelling van het thans in procedure zijnde instemmingsbesluit.

### 3.5.1 Conclusie(s) Ontwerp instemmingsbesluit winningsplan Westerveld en gaswinning Vries-10

Uit de informatie onder punt 5 blijkt heel duidelijk dat er door diverse partijen gebruik gemaakt is van hun recht om advies uit te brengen in het kader van Mijnbouwwet 2017.

Uit de informatie onder punt 6 blijkt heel duidelijk wat de decentrale overheden adviseren over de toezegging van de minister jegens de NAM om binnen de bestaande vergunning te mogen winnen uit de nieuw geboorde put Vries-10. Volgens hun is het vigerende winningsplan is namelijk niet getoetst op de veiligheid van burgers (SRA), waardoor er niet op kan worden teruggevallen. Hierin deel ik de mening van de decentrale overheden over het vigerende winningsplan en de SRA want dit is nu juist een van de redenen waarom de aanvraag van 9 september 2016 door de NAM is ingediend.

De SodM geeft aan in haar advies dat citaat – Daarnaast wordt de productie uit het bevende voorkomen Vries-Zuid (maximale gemeten magnitude 1,5) door middel van de put Vries-10 weer

opgestart – Einde citaat. Dit betekent concreet dat de aanvraag winningsplan Westerveld niet Vries-10 betreft omdat deze bestaande gaswinning en gasopslag betreft en geen nieuwe gaswinning.

Ook de decentrale overheden geven in hun advies aan: citaat: *De productie uit het gasveld Vries-Zuid wordt weer opgestart, terwijl ook hier bevingen zijn opgetreden (maximale gemeten magnitude 1,5)*. einde citaat. Dus ook zij erkennen dat er in Vries-10 nog geen sprake is van gaswinning en dat deze productieput dus niet valt onder de aanvraag van 9 september.

Onder punt 7 geeft de Minister aan op welke gronden de gaswinning in productieput Vries-10 gestart is. Zijn eerste mededeling is: EZ-vergunning Vries-10 intrekken; toestemming koppelen aan dit besluit. Dat klinkt voortvarend maar gaat echt over verschillende zaken die niet te rijmen zijn. EZ-vergunning Vries-10 is gegeven op basis van de vigerende vergunning en dit besluit (zijnde dit instemmingsbesluit) gaat over een aanvraag die specifiek toeziet op bestaande gaswinning en gasopslag en dus niet op een nieuwe productieput. De Minister is bezig appels en peren samen te voegen en dat lijkt niet rechtmatig. Het zou juist zijn als de Minister over Vries-10 een nieuw instemmingsbesluit zou nemen op basis van een nieuwe aanvraag wijziging gaswinning Vries-10 Westerveld.

Er kunnen gerust vraagtekens gezet worden bij de mededeling van de Minister dat het vigerende winningsplan voor productieput Vries-10 voldoende getoetst is op de veiligheid van de burgers volgens de huidige normen. Het is namelijk maar de vraag of TNO en vervolgens de SodM de juiste uitgangspunten hebben genomen bij het toetsen. Zie ook de conclusies over dit onderwerp onder **3.3.1 Conclusie adviezen SodM en TNO over onder andere Vries-10**.

De Minister geeft aan dat er binnen het vigerende winningsplan nog ruimte is voor twee jaar productie tot 2018. Dit wordt nergens gestaafd door bewijzen of door informatie vanuit de aanvraag door de NAM. De NAM noemt in haar aanvraag de start van de gaswinning in put Vries-10 niet, noch de hoeveelheid gas die deze put gaat produceren per jaar of de totale productie van deze put.

De NAM heeft in haar aanvragen wijziging gaswinning van 2007, 2011 en 2016 geen expliciete aanvraag van de verlening van de termijn van de gaswinning tot na 2018 gedaan.

In zijn mededeling benadrukt de minister alleen dat op basis van de vigerende winningsvergunning er voldoende ruimte is voor de productie maar hij geeft nergens aan dat als het gaat om Vries-10 er ook al aangegeven is of er zuur en hydraulische stimulatie zal plaats vinden. Terwijl hij in dat geval ook geen toestemming had moeten geven op grond van zijn eigen conclusie. Verder geeft de Minister onvoldoende aan dat de vraag beantwoord is wat betreft de huidige gaswinning in Vries-10 en of dit geen nadelige gevolgen zal veroorzaken op de natuur in het effectgebied.

Tot zo ver de argumenten en conclusies waarmee ik mijn stellingen onder artikel 2 onderbouw.

Te uwer informatie:

Een afschrift van deze brief heb ik verzonden aan de NAM en de gemeenten Assen, Tynaarlo en Aa & Hunze, de gedeputeerde staten van de provincie Drenthe; en de waterschappen.

Tevens heb ik een groot aantal bewoners van Marsdijk en Loon gevraagd en de actiegroep StopgaswinningMarsdijk om mijn aanvraag te ondersteunen na het versturen van mijn verzoek. Hun steunbetuigingen ontvangt u binnen twee weken na mijn verzoek.

Hoogachtend,

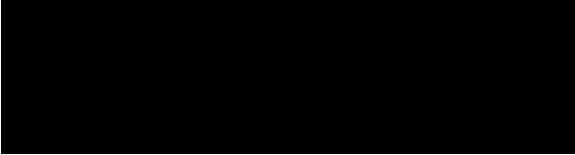

Staatstoezicht op de Mijnen  
Ministerie van Economische Zaken  
Inspecteur generaal van Staatstoezicht op de Mijnen  
Postbus 24037  
2490 AA Den Haag

Assen, maandag 14 augustus 2017.

Betreft: Handhavingsverzoek betreffende productieput Vries-10 gaswinning Westerveld

Geachte heer, mevrouw,

Hierbij verzoek ik u om handhavend op te treden ten aanzien van de gasproductie in productieput Vries-10 door de Nederlandse Aardolie Maatschappij (NAM), tot er een nieuw instemmingsbesluit van de Minister van Economische Zaken betreffende de gaswinning in deze productieput is, die niet gebaseerd is op de aanvraag wijziging gaswinning Westerveld van datum 9 september 2016 maar op een nieuwe aanvraag wijziging gaswinning die specifiek Vries-10 betreft.

Mocht u niet kunnen handhaven omdat er op dit moment terecht gas gewonnen wordt op basis van de vigerende vergunning en zonder bijvoorbeeld een m.e.r en zonder toetsing aan de Mijnbouwwet 2017, dan verzoek ik u in elk geval aan het eind 2018 te handhaven omdat er voor deze winningsput geen aanvraag wijziging gaswinning gedaan is door de NAM, die verlenging van de gaswinning betreft na 2018.

De reden voor mijn aanvraag is dat er voldoende stellingen aan te voeren zijn op basis van aanwezige informatie en onderbouwt door een groot aantal argumenten en conclusies die bewijzen dat de productie in Vries-10 op onjuiste gronden gestart is door de NAM die zich daarmee geen zorgzame winningspartij betoont en op onjuiste en mogelijk zelfs onrechtmatige gronden is toegestaan door de Minister van Economische Zaken, die zich daardoor niet als een betrokken en zorgzame bestuurder gedraagt.

De redenen dat ik mijn verzoek tot u wend zijn de volgende;

Krachtens uw functie hebt u de bevoegdheid tot het opleggen van een bestuurlijke maatregel ter handhaving van de Mijnbouwwet en de bij of krachtens die wet gestelde verplichtingen berust op grond van artikel 132 van die wet bij de Minister van EZ. In het Besluit mandaat, volmacht en machtiging EZ 2015 heeft de Minister van EZ deze bevoegdheid gemandateerd aan de Inspecteur-generaal der Mijnen. Het is mij bekend dat een besluit als dit door u namens de Minister van EZ genomen wordt.

En

Als eigenaar/bewoner van [REDACTED] gelegen in de woonwijk Marsdijk te Assen ben ik woonachtig circa 800 meter van de productieput Vries-10. Ook ben ik een van de bewoners die mogelijk schade aan mijn onroerend goed ondervindt als er een aardbeving door gaswinning plaatsvindt tijdens de gaswinning tot 2018 of in de 30 jaar die daarop volgen. Mijn verzoek om handhaving dient daarom te worden beschouwd als een aanvraag om een beschikking conform artikel 4:2 van de Algemene wet bestuursrecht (hierna; Awb). Artikel 1:3, derde lid van de Awb

definieert een aanvraag als een verzoek van een belanghebbende, een besluit te nemen. Onder belanghebbende wordt verstaan: degene wiens belang rechtstreeks bij een besluit is betrokken (artikel 1:2, eerste lid, Awb). Ten aanzien van bestuursorganen worden de hun toevertrouwde belangen als hun belangen beschouwd (artikel 1:2, tweede lid, Awb).

## 1. IN AANMERKING GENOMEN DAT:

- 1.1. Met de Actualisering winningsvergunning Drenthe; overdracht winningsvergunningen Drenthe III en Drenthe IV van 17 juli 2007/Nr.ET/EM/7075840 vervallen een aantal voorschriften uit de oorspronkelijke vergunning omdat zij onderwerpen bevat die in de Mijnbouwwet van 2003, dan wel andere wetgeving geregeld zijn en verder een aantal begrippen die verouderd zijn. De winningsvergunning Drenthe wordt op 17 juli 2007 integraal vastgesteld.
- 1.2. Na 2007 zijn er een aantal aanvragen wijziging gaswinning door de NAM ingediend die betrekking hebben op Vries Zuid, Vries 1, Vries 8 en Assen, allen onderdelen van het Westerveld Systeem, de winningsvergunning Drenthe II (K.B. 4/11/1968, laatstelijk gewijzigd d.d. 17 juli 2007 bij beschikking ET-EM-7075840)
- 1.3. 2 april 2015 heeft minister Kamp van EZ de kabinetsreactie op het OVV-rapport aan de Tweede Kamer gestuurd. Hij geeft aan dat hij, vooruitlopend op inwerkingtreding van de voorgestelde wijzigingen in de Mijnbouwwet, ingediende (wijzigingen van) winningsplannen zoveel mogelijk in de geest van de aangekondigde wijziging van de Mijnbouwwet behandelt.
- 1.4. 21 mei 2015 heeft de Nederlandse Aardolie Maatschappij B.V. te Assen, een aanvraag ingediend om een vergunning ingevolge de Wet algemene bepalingen omgevingsrecht. De aanvraag heeft betrekking op de inrichting Vries 1, gelegen nabij Kleuvenveld te Taarlo in de gemeente Assen, op de percelen kadastraal ingedeeld, gemeente Assen, sectie Y, nummers 164, 165 en 528.
- 1.5. 14 maart 2016 heeft EZ een brief gestuurd aan de NAM met als kenmerk DGETM-EO/16034301 waarin aangekondigd wordt dat de omgevingsvergunning voor Inrichting Vries 1 waarvan productieput Vries-10 onderdeel uitmaakt wordt verleend en inwerking treedt nadat de termijn van zes weken voor het indienen van een beroepsschrift verstreken is.
- 1.6. 29 augustus 2016 is de meest recente versie van het winningsplan Westerveld nog in detail besproken met medewerkers van Staatstoezicht op de Mijnen en uw ministerie. Op basis van de aangebrachte veranderingen in de aanvraag, vraagt de NAM de Minister EZ de procedure tot instemming met het winningsplan te hervatten.
- 1.7. 11 september 2016 ontvangt het ministerie van Economische Zaken een aanvraag van de Nederlandse Aardolie Maatschappij B.V. (hierna: NAM) tot instemming met het gewijzigde winningsplan Westerveld met als datum 9 september 2016.
- 1.8. Op het moment van de aanvraag wijziging winningsplan Westerveld van de NAM op 9 september 2016 wordt er nog geen gas gewonnen in de productieput Vries-10.
- 1.9. 13 oktober 2016 stuurt de Inspecteur-generaal der Mijnen een advies winningsplan Westerveld naar het ministerie van EZ met als kenmerk 16152380 waarin de

productieput Vries-10 genoemd wordt in verband met de productie van Vries Zuid.

- 1.10. 26 januari 2017 Beantwoording vragen over de plannen van NAM om de put Vries-10 in Assen op te starten door Minister Kamp van EZ.
- 1.11. Van maandag 8 mei tot en met maandag 19 juni 2017 ligt het ontwerp-instemmingsbesluit voor de gewijzigde gaswinning ter inzage. Iedereen heeft de mogelijkheid te reageren met een zienswijze.
- 1.12. De voorbereidingen voor de productie in Vries-10 zijn gestart tussen 25 december en 31 december 2016. Daarna is de productie langzaam op gang gekomen. Op dit moment augustus 2017 wordt er gas gewonnen met toestemming van de Minister Kamp op basis van onder andere de vigerende vergunning. De echte startdatum van de winning wordt nergens genoemd, maar in de mail die ik op 20 juli 2017 ontvangen heb van de voorlichter [REDACTED] van de NAM wordt aangegeven dat deze tussen 25 december en 31 december 2016 ligt. (deze mail wordt als bijlage toegevoegd bij deze brief)
- 1.13. De aanvraag wijziging gaswinning Westerveld van 9 september 2016 staat los van de nieuwe productieput Vries-10 en van de aanvang van de productie in Vries-10. Voor Vries-10 moet de NAM nog een nieuwe aanvraag wijziging gaswinning Vries1 of Vries Zuid of Westerveld indienen.
- 1.14. Er is voor de productieput Vries-10 door de NAM nog geen aparte aanvraag wijziging gaswinning ingediend na het verkrijgen van de omgevingsvergunning voor Inrichting Vries 1.

## 2. STELLINGEN GASWINNING PRODUCTIEPUT VRIES-10

Productieput Vries-10 is een nieuwe put binnen Vries-1 en gasveld Vries Zuid. Zowel de NAM als de Minister van EZ als SodM als TNO als alle andere de adviespartijen erkennen en geven aan dat Vries-10 een nieuwe productieput betreft en geen oude put die opnieuw in gebruik is genomen. Ook is men het erover eens dat Vries-10 een andere put VRS-3C die al 23 jaar gesloten is vervangt, als het gaat om de productie binnen het gasveld Vries Zuid. Maar dat neemt niet weg dat het wel een nieuwe put betreft waar een omgevingsvergunning voor is aangevraagd en afgegeven, waar een nieuwe installatie is gebouwd en waar toestemming voor productie van de Minister van EZ voor is gegeven.

De vigerende vergunning waarop binnen Westerveld Systeem gasproductie plaatsvindt is de geactualiseerde winningsvergunning Drenthe; overdracht winningsvergunningen Drenthe III en Drenthe IV van 17 juli 2007/Nr.ET/EM/7075840. Daarna is er geen instemmingsbesluit meer genomen over Vries 1 en met name VRS-3C en de vervangende productieput Vries-10.

De omgevingsvergunning inrichting Vries-1 Productieput 10 geeft NAM geen toestemming om te produceren in Vries-10. Die toestemming geeft de Minister EZ op andere gronden zoals de vigerende vergunning. Voor de omgevingsvergunning was geen MER (m.e.r) noodzakelijk.

De aanvraag winningsplan Westerveld van 9 september 2016 heeft betrekking op de bestaande gaswinning en opslag binnen het winningsplan Westerveld. Het heeft geen betrekking op de gaswinning van Vries-10 omdat dit een nieuwe productieput betreft, waarvoor nog een nieuw winningsplan wordt ingediend door de NAM.

Op het moment van indienen van de aanvraag winningsplan Westerveld van 9 september 2016 vindt er nog geen productie plaats in Vries-10.

In de aanvraag winningsplan Westerveld van 9 september 2016 ontbreekt de prognose van het totale Vries-10 productievolume net als de 113,3 miljoen m<sup>3</sup> dat Vries-10 nog in het vigerende winningsplan mag produceren. Ook de juiste locatie van deze productieput wordt nergens aangegeven met een foto of een omschrijving. In alle grafieken wordt Vries-10 niet expliciet genoemd. Ook niet onder de nog niet of niet producerende putten zoals bij voorbeeld Assen Zuid en Witten. Er is geen SAR specifiek gericht op Vries-10 en ook geen risicomatrix gebruikt in dit geval om Vries-10 te beoordelen voorafgaande aan de start van de productie. Ook is er geen MER opgesteld voor de start van de productie.

De gaswinning in Vries-10 wordt door de Minister toegestaan op de volgende punten: het niet overschrijden van de productiegrenzen van de vigerende vergunning door het in productie nemen van Vries-10 en een seismische risicoanalyse van TNO voor alle kleine velden.

De productie in Vries-10 is gestart volgens de NAM tussen Kerst en Oud en Nieuw 2016. Dus tussen 25 december en 1 januari 2017. Op het moment dat de eerste bewonersbijeenkomsten in januari 2017 gehouden werden was de productie nog niet 100%.

De productie van Vries-10 valt wat betreft de productiegrenzen onder de vigerende vergunning en er kan als er geproduceerd wordt tot 2018 productie plaatsvinden, maar wat betreft van de start van de productie valt deze onder de nieuwe Mijnbouwwet van 1 januari 2017 en moet derhalve ook voldoen aan alles wat gesteld wordt in deze Mijnbouwwet 2017.

Door in te stemmen met de productie Vries-10 tot 2018 op deze wijze terwijl de werkelijke productie gestart is rondom het van kracht worden van de nieuwe Mijnbouwwet van 2017, heeft de Minister niet alleen geen recht gedaan aan het adviesrecht van de partijen, die genoemd worden in de Mijnbouwwet van 2017, hij heeft er ook mee ingestemd dat er geen aanvraag wijziging gaswinning Westerveld is opgesteld die specifiek Vries-10 betreft.

Omdat de productie in Vries-10 plaatsvindt op de vigerende winningsvergunning is er nog geen sprake van een gedetailleerde risicoanalyse voor reservoirstimulatie als onderdeel van het werkprogramma voor stimulering van putten zoals die wordt gevraagd in de nieuwe Mijnbouwwet. Dit betekent dat er onduidelijkheid is of deze reservoirstimulatie nu gewoon wordt uitgevoerd zonder dat voldaan wordt aan de adviezen en voorwaarden zoals als de SodM geformuleerd heeft in haar brief van 13 oktober 2016.

Er is geen low-case; mid-case of high case scenario omschreven voor deze put zodat de SodM haar controle functie naar behoren kan uitvoeren en kan handhaven als de productiewaarden toch overschreden worden door de NAM in Vries-10.

Er is voorafgaande aan de start van de productie van Vries-10 geen aanvullende monitoring geregeld door middel van het plaatsen van versnellingsmeters op diverse plekken. En er is ook geen risicobeheerssysteem opgesteld en geïmplementeerd.

De historische vergelijking van gasveld Eleveld en gasveld Vries Zuid gaat voor Vries-10 niet op op diverse punten zodat de mogelijkheid bestaat dat als alle onderdelen van de analyse voor SAR worden ingevoerd voor Vries-10 geldt dat deze niet binnen het Seismische risico II valt.

Het is voor Vries-10 niet duidelijk of er voldoende rekening gehouden wordt met de aanwezigheid van Natura2000 en het waterwingebied in de zeer nabije omgeving.

Voor de inrichting Vries-1, productieput 10 is vanaf 2007 tot heden en voor winning Westerveld is er voor zover bekend nog geen aanvraag wijziging gaswinning ingediend door de Nederlandse Aardoliemaatschappij (NAM) voor de winningsvergunning Drenthe II (K.B. 4/11/1968, laatstelijk gewijzigd d.d. 17 juli 2007 bij beschikking ET-EM-7075840) die expliciet een aanvraag inhoud die de gaswinning betreft na 2018.

De Nederlandse Aardoliemaatschappij (NAM) heeft voor de winningsvergunning Drenthe II (K.B. 4/11/1968, laatstelijk gewijzigd d.d. 17 juli 2007 bij beschikking ET-EM-7075840) voor september 2016 en daarna nog geen aanvraag gedaan voor de verlenging van de winningstermijn na 2018 die expliciet een aanvraag inhoud die de gaswinning betreft in Vries-10 na 2018.

In artikel 34 van de Mijnbouwwet is bepaald dat het winnen van delfstoffen geschiedt overeenkomstig een winningsplan. In artikel 35, lid 1 sub c, van de Mijnbouwwet alsmede in artikel 24, lid 1 sub c van het Mijnbouwbesluit is aangegeven dat in het winningsplan de wijze van winning alsmede de daarmee verband houdende activiteiten opgenomen moeten worden. Aan deze bepalingen voldoet de productie in Vries-10 niet.

### 3. ARGUMENTEN:

#### 3.1 Omgevingsvergunning en toestemming gaswinningsvergunning.

21 mei 2015 heeft de Nederlandse Aardolie Maatschappij B.V. te Assen ingevolge de Wet algemene bepalingen omgevingsrecht (hierna Wabo) een aanvraag ingediend voor een omgevingsvergunning. De aanvraag heeft betrekking op de inrichting Vries 1, gelegen nabij en bereikbaar via de openbare weg Kleuvenveld te Taarlo in de gemeente Assen, op de percelen kadastraal ingedeeld, gemeente Assen, sectie Y, nummers 164, 165 en 528.

De aanvraag is in het Omgevingsloket Online geregistreerd onder nummer 1674527.

De vergunningaanvraag betrof de ingebruikname van gasproductieput VRS-10. Deze wordt via een te plaatsen gasproductie-eenheid aangesloten op het bestaande leidingwerk. Tenslotte wordt ten behoeve van de nieuwe put een methanolinjectie-eenheid en een anti-corrosievloeistofinjectie-eenheid geplaatst.

De omgevingsvergunning is aangevraagd voor de volgende activiteiten:

A. Het veranderen of veranderen van werking en het in werking hebben van een inrichting.

Volgens artikel 2.1 eerste lid, onder e, sub 2 en sub 3, van de Wabo is een omgevingsvergunning vereist voor het veranderen of veranderen van werking of het in werking hebben van een inrichting of mijnbouwwerk.

B. Bouwen van een bouwwerk

Volens artikel 2.1 eerste lid onder a, van de Wabo is een omgevingsvergunning vereist voor het bouwen van een bouwwerk.

Op de activiteiten is de uitgebreide voorbereidingsprocedure van 6 maanden van toepassing (afdeling 3.4 van de Algemene wet bestuursrecht en art. 3.10 van de Wabo).

In de brief van 14 maart 2016 van Ministerie van Economische zaken met als Kenmerk DGETM-



EO/16034301 wordt aangegeven dat de volgende organisaties zijn geraadpleegd.

- Het college van Burgemeester en Wethouders van de gemeente Assen;
- Gedeputeerde Staten van de provincie Drenthe; Waterkwaliteitsbeheerder;
- Waterschap Hunze en Aa's;
- De Inspecteur-generaal der Mijnen (Staatstoezicht op de Mijnen)

Onder punt 4 in de brief worden de adviezen en zienswijzen van geraadpleegde partijen genoemd.

- het college van Burgemeester en Wethouders van de gemeente Assen;
- Gedeputeerde Staten van de provincie Drenthe;
- Waterkwaliteitsbeheerder Waterschap Hunze en Aa's;
- De Inspecteur-generaal der Mijnen (Staatstoezicht op de Mijnen).

Door het college van Burgemeester en Wethouders van de gemeente Assen is facultatief advies uitgebracht ten aanzien van het onderdeel 'bouwen van een bouwwerk' van de aanvraag; De Gedeputeerde Staten van de provincie Drenthe hebben verklaard geen wettelijk adviseur te zijn;

Door de Inspecteur-generaal der Mijnen is advies uitgebracht ten aanzien van de aanvraag en het aan het (ontwerp) besluit te verbinden voorschriften.

Onder punt 5 van de brief staan de overwegingen met betrekking tot de ingediende adviezen en zienswijzen

- Het advies van het college van Burgemeester en Wethouders van de gemeente Assen en de Veiligheidsregio Drenthe is volledig in dit besluit verwerkt. Zij geven aan dat de aanvraag voldoet aan artikel 2.10 van de Wabo.
- Het advies van de Inspecteur-generaal der Mijnen is volledig in dit besluit verwerkt. Daarbij geadviseerde voorschriften zijn verwerkt in bijlage 1 behorende bij dit besluit.

Ook staat in deze brief onder punt 7 Overwegingen met betrekking tot het besluit.

De aanvraag is beoordeeld aan de voor de activiteiten betreffende artikelen van de Wabo. Vooraf is de aanvraag getoetst aan het Bor en de aan de Regeling omgevingsrecht.

Voor activiteit A. is gekeken naar de Milieueffectrapportage, die voor de oprichting van oppervlakte installaties voor de winning van aardolie of aardgas geldt, op grond van D.17.3 van het Besluit m.e.r. en de m.e.r. beoordelingsplicht. De conclusie is dat de omgevingsvergunning voor deze activiteit kan worden verleend.

Voor activiteit B heeft er een beoordeling plaats gevonden of het bouwplan voldoet aan de gestelde eisen. Verder is de aanvraag met inachtneming van het bepaalde in artikel 2.10, lid 1 onderdeel c, van de Wabo getoetst aan het geldende bestemmingsplan 'Buitengebied, Herziening art. 30 WRO. Voor dit perceel geldt de bestemming 'Jonge-veld-en veenontginningen met de aanduiding 'aardgaswinning Het bouwplan voldoet aan de bestemming.

Ook is de aanvraag getoetst aan de redelijke eisen van welstand, met in inachtneming van het bepaalde in artikel 2.10 lid 1 onderdeel d, van de Wabo. De conclusie is dat het bouwplan voldoet aan de redelijke eisen van welstand. De conclusie is dat de omgevingsvergunning voor deze activiteit moet worden verleend.

Onder punt 8 Besluit wordt vervolgens onder andere het volgende vermeld.

- II De omgevingsvergunning voor de inrichting Vries 1 te verlenen aan de Nederlandse Aardolie Maatschappij B.V. voor de volgende activiteiten;
  - A. Het veranderen of veranderen van de werking van een inrichting.
  - B. Bouwen van een bouwwerk;
- III De omgevingsvergunning voor onbepaalde tijd te verlenen, met verwijzing naar artikel 2.33 van de Wabo;
- IV Aan de omgevingsvergunning de voorschriften uit bijlage 1 te verbinden;
- V De aanvraag en bijbehorende bijlagen, deel te laten uitmaken van de omgevingsvergunning. De bij deze omgevingsvergunning behorende documenten worden genoemd in bijlage 2.

### **3.1.1 Conclusie(s) omgevingsvergunning en toestemming gaswinning.**

De aanvraag omgevingsvergunning door de NAM is getoetst op de de Wet algemene bepalingen omgevingsrecht (hierna Wabo) en niet op de Mijnbouwwet van 2003 of de nieuwe Mijnbouwwet van 2017 die op 1 januari 2017 van kracht werd.

De adviserende partijen zoals het college van Burgemeester en Wethouders van Assen; Gedeputeerde Staten van de provincie Drenthe; Waterkwaliteitsbeheerder Waterschap Hunze en Aa's en de Inspecteur-generaal der Mijnen (Staatstoezicht op de Mijnen) hebben niet geadviseerd of geoordeeld over de aanvraag omgevingsvergunning op basis van de Mijnbouwwetten van 2003 of 2017.

Door het geven van adviezen hebben het college van Burgemeester en Wethouders van Assen; Gedeputeerde Staten van de provincie Drenthe; Waterkwaliteitsbeheerder Waterschap Hunze en Aa's en de Inspecteur-generaal der Mijnen (Staatstoezicht op de Mijnen) nimmer expliciet toestemming gegeven voor het winnen van gas uit de productieput Vries-10 onderdeel van Vries1 onderdeel van het Westerveld Systeem.

Opvallend is dat er geen advies van Waterkwaliteitsbeheerder Waterschap Hunze en Aa's is opgenomen terwijl dat wel in de lijn der verwachting ligt gezien deze nieuwe productieput dicht bij of in een Natura 2000-gebied ligt. Natura 2000-gebied zou zeker vanuit de Mijnbouwwet 2003 en 2017 wel beoordeeld moeten worden als het om de uiteindelijk toestemming gaswinning zou gaan.

Opvallend is ook dat er geen m.e.r. wordt uitgevoerd iets wat voor de uiteindelijk gaswinning wel moet gebeuren in het kader van de Mijnbouwwet 2003 en Mijnbouwwet 2017.

Het ministerie van Economische zaken heeft namens de Minister de omgevingsvergunning verleend maar daarmee geen toestemming gegeven voor het winnen van gas uit de gasproductie-eenheid Vries-10. Dit is ook nergens omschreven in de brief aan de NAM met als Kenmerk DGETM-EO/16034301.

In de brief staat omschreven dat er voor onbepaalde tijd een omgevingsvergunning voor deze winningsput Vries-10 is afgegeven maar dit heeft geen betrekking op de gaswinning die in deze put plaats vindt.

### 3.2 Aanvraag Instemming Winningsplan Westerveld NAM en gaswinning Vries-10

Er zijn na 2007 een aantal aanvragen wijziging gaswinning gedaan door de NAM voordat op 9 september 2016 de aanvraag instemming winningsplan Westerveld bij het ministerie van EZ is ingediend.

Alle aanvragen hebben als basis het vigerende winningsplan winningsvergunning(en) Drenthe II (K.B. 4/11/1968, laatstelijk gewijzigd d.d. 17 juli 2007 bij beschikking ET-EM-7075840) Groningen (K.B. 30/5/1963) De oorspronkelijke vergunning is van 4 november 1968.

De aanvragen **vóór** 9 september 2016 maken geen melding van de productieput Vries 10 of het vervangen van Vries C3. De aanvraag van 9 september 2016 meldt op bladzijde 16 het volgende: Citaat: *In het Vries-Zuid veld is eind 2015 een extra productieput geboord (VRS-10) ter vervanging van de VRS-3C put die in 1994 is geabandonneerd na overmatige waterproductie blad). einde citaat.* Op het moment van deze aanvraag is er geen productie in Vries-10.

De redenen voor de actualisatie van het winningsplan voor het Westerveld systeem zijn:

1. een vernieuwde seismische risico analyse
2. de stopzetting van productie uit de velden Appelscha, Roden en Norg-Zuid
3. een actualisatie van productie- en bodemdalingsvoorspellingen en
4. voorziene activiteiten om de productie in stand te houden.

Deze aanvraag bevat geen expliciete aanvraag voor de verlenging van de termijn van gaswinning na 2018, er worden slechts data genoemd die een verwachting betreffen.

Er wordt geen melding gemaakt van de precieze locatie van de nieuwe productieput Vries-10 zoals deze wel vermeld wordt in de verleende omgevingsvergunning van na 14 maart 2016. Ook wordt er geen melding gedaan over het moment van de start van de gaswinning in deze productie-eenheid.

Er worden diverse data in de aanvraag genoemd tot wanneer de verwachte productie van het geheel Westerveld zal lopen en van diverse productieputten. Maar er wordt geen melding gemaakt van de totale duur van de gaswinning in productieput Vries-10. Er wordt ook niet gesproken over tot 2018 nog te produceren hoeveelheid gas met betrekking tot deze put Vries-10.

De hoeveelheid gas die productieput Vries-10 nog zou mogen produceren volgens het vigerende winningsplan en de prognose van het totale Vries-10 productievolume wordt niet expliciet genoemd in de aanvraag instemming winningsplan Westerveld van 9 september 2016.

In een brief van de NAM aan Burgemeester Out, Burgemeester Thijsen en Wethouder Lambert van 23 december 2016 met als referentienummer EP201612207623 wordt door de NAM gesteld dat het vervelend is dat de boodschap rond de productiestart van Vries-10 onbedoeld verbonden is geraakt met de procedure rond het aangepaste winningsplan Westerveld. (de brief wordt als bijlage toegevoegd)

Verder wordt er in betreffende brief gesproken over het nieuwe winningsplan voor Vries-10.

Het aangepaste winningsplan Westerveld van 9 september 2016 heeft geen betrekking op de gaswinning van Vries-10 omdat dit een nieuwe productieput betreft die een oude vervangt waarvoor een nieuw winningsplan wordt ingediend. Dit plan heeft betrekking op de bestaande gaswinning en opslag binnen het winningsplan Westerveld.

### **3.2.1 Conclusie(s) Aanvraag Instemming Winningsplan Westerveld en gaswinning Vries-10**

De aanvraag Instemming Winningsplan Westerveld door de NAM bevat geen vermelding dat er plannen zijn om op korte termijn in productieput Vries-10 gas te gaan winnen. In de aanvraag instemming winningsplan Westerveld wordt aangegeven dat de al 23 jaar stilliggende productieput VRS-3C wordt vervangen door productieput Vries-10. Er is dus 23 jaar geen gaswinning in dit gedeelte van Vries 1/Vries Zuid. Er worden diverse data in de aanvraag genoemd tot wanneer de verwachte productie van het geheel Westerveld zal lopen en van diverse productieputten. Maar er wordt geen melding gemaakt van de totale duur van de gaswinning in productieput Vries-10. Er wordt ook niet gesproken over tot 2018 nog produceren met betrekking tot deze put Vries-10.

Deze aanvraag bevat geen expliciete aanvraag voor de termijn van de verlenging van gaswinning na 2018 er worden slechts data genoemd die een verwachting betreffen.

De productiestart van Vries-10 staat volgens de NAM los van de procedure rond het aangepaste winningsplan Westerveld.

Er is dus volgens de NAM geen verband tussen de aanvraag 9 september 2017 en het in productie nemen van Vries-10. Deze zaken dienen als losstaand te worden beschouwd, ze zijn 'onbedoeld verbonden geraakt'.

Ook de NAM geeft aan dat er nog sprake is van een nieuw winningsplan waar het leeuwendeel van de productie van Vries-10 onder gaat vallen. Er is dus sprake van een nieuw winningsplan naast de aanvraag winningsplan Westerveld van 9 september 2016.

Het vigerende winningsplan winningsvergunning(en) Drenthe II (K.B. 4/11/1968, laatstelijk gewijzigd d.d. 17 juli 2007 bij beschikking ET-EM-7075840) Groningen (K.B. 30/5/1963) voldoet op een aantal punten niet meer aan de eisen die gesteld worden in de Mijnbouwwet van 2017 en dient daarom te worden bijgesteld. Dit is ook de reden dat de aanvraag wijziging Westerveld wordt ingediend op 9 september 2016.

De gaswinning die plaatsvindt gebeurd dus niet op basis van de aanvraag instemming gaswinning Westerveld gedaan door de NAM op 9 september 2017. En wordt dus ook niet beoordeeld door de minister op basis van de gedane aanvraag. In zijn ontwerp-instemmingsbesluit geeft de Minister heel duidelijk aan op welke basis er gas gewonnen wordt in Vries-10.

In een brief van de NAM aan Burgemeester Out, Burgemeester Thijsen en Wethouder Lambert van 23 december 2016 met als referentienummer EP201612207623 geeft de NAM aan dat er overleg is geweest op 30 november en 21 december 2016 tussen partijen.

In deze brief wordt aangegeven dat in een antwoord op een vraag van de NAM het SodM aangeeft dat het vigerende winningsplan voor (de winningsvergunninggebieden Drenthe II (K.B. 4/11/1968 laatstelijk gewijzigd 17 juli 2007 bij beschikking ET-EM-7075840), Groningen (K.B 30/5/1963)) toestaat dat Vries-10 nog 113,3 miljoen m<sup>3</sup> uit het Vries-Zuid gasveld mag produceren.

De prognose van het totale productievolume van het totale Vries-10 is van de NAM en komt niet van de SodM. Wat opvallend is, is dat er hier gesproken wordt over een nieuw winningsplan tot tweemaal toe.

Verder geeft de NAM aan gesprekspartners aan dat;

citaat: *Met betrekking tot de Seismische Risicoanalyse van het Ministerie van Economische Zaken deelt de Minister de conclusies van deze analyse zoals uitgevoerd door TNO/SodM (het kleine velden onderzoek) De Minister concludeert dat” in afwachting van de behandeling van het gewijzigde winningsplan op basis van het vigerende winningsplan de productie doorgang kan vinden”.* Einde citaat.

De NAM stelt dat het vervelend is dat de boodschap rond de productiestart van Vries-10 onbedoeld verbonden is geraakt met de procedure rond het aangepaste winningsplan Westerveld. Heel begrijpelijk als in het voorgaande al gesteld is dat er een nieuw winningsplan zal komen die deze productieput Vries-10 betreft.

Aangezien de NAM aangeeft dat de gaswinning productieput Vries-10 een nieuwe aanvraag winningsplan betreft is het de vraag of er in de vigerende winningsplan voldoende rekening is gehouden met Nationaal Park Drentse Aa en het aanwezige Natura2000 gebied, dat wil zeggen volgens de Mijnbouwwet 2017.

In de aanvraag winningsplan Westerveld van 9 september 2016 wordt een vergelijking gemaakt tussen Vries Zuid en Eleveld. Dit is eigenlijk speculatie en berust alleen op een theoretische veronderstelling niet alleen omdat er te weinig en/of er geen metingen plaats vinden in Vries Zuid maar ook omdat er sinds 23 jaar geen gasproductie plaats vindt. Dus zijn er geen drukverschillen die de bevingen veroorzaken. Dit geldt zeker voor productieput Vries-10, wat deze put betreft gaat de vergelijking met de historie met Eleveld helemaal niet op.

### **3.3 Adviezen SodM en TNO Aanvraag Instemming Winningsplan Westerveld en gaswinning Vries-10**

#### **A. SodM**

In het advies van 13 oktober 2016 van de SodM staat onder Procesverloop, citaat: *Recent is besloten om winningsplannen breder te toetsen en ook risico's voor omwonenden, gebouwen en infrastructuur mee te laten wegen in de beoordeling van het winningsplan. Dit betekent dat de beoordeling van de gevolgen van aardbevingen niet langer worden beperkt tot de “seismische hazard” (seismische dreiging, maar wordt uitgebreid naar het seismische risico. einde citaat.*

Onder Risico analyse zuur- en hydraulische stimulatie staat citaat: *In de nieuwe Mijnbouwwet wordt een gedetailleerde risicoanalyse gevraagd voor reservoirstimulatie als onderdeel van het werkprogramma voor stimulering van putten. De minimale eisen voor het werkprogramma worden beschreven in de bijbehorende mijnbouwregeling. Vooruitlopend op de wijziging van de Mijnbouwwet en Mijnbouwregeling adviseert SodM om een voorwaarde op te nemen in het instemmingsbesluit van het winningsplan. In deze voorwaarde dient NAM uiterlijk vier weken vóór aanvang van de zuur- en /of hydraulische stimulatie een lokaal specifieke risico analyse in te dienen.* Einde citaat

Voor de aanvraag van 9 september heeft de NAM een analyse gemaakt van het seismisch risico (SRA) als gevolg van gaswinning uit de onderhavige gasvelden. Citaat: *De gasvelden Assen-Zuid, Witten en Zevenhuizen-West zullen volgens het verwachte mid-case scenario niet produceren, waardoor er geen drukdaling zal plaatsvinden. (gedachte= Vries-10 gaat nu wel produceren) NAM verwacht in het high case productie scenario voor de velden dat de drukdaling gering zal zijn, waarmee de kans op seismiciteit voor dit scenario 'verwaarloosbaar' is. Volgens de methodiek is verder analyse ('Stap 2 van de SRA) voor deze velden niet nodig.* Einde citaat

Citaat: *Voor het beoordelen van het seismische risico voor gasvelden Eleveld (...) Vries Zuid (...)*

is het nodig om de risico matrix te gebruiken ('Stap 2 van de SRA). Einde citaat

Citaat: SodM stelt vast dat in het gasveld Eleveld historisch gezien en nog in het recente verleden, veelvuldig bevingen zijn opgetreden (in totaal 46). De zwaarste daarvan ( $M > 2,0$ ) zijn in de omgeving duidelijk gevoeld en hebben tot schademeldingen geleid (zie ook volgende paragraaf) Daarnaast wordt de productie uit het bevende voorkomen Vries-Zuid (maximale gemeten magnitude 1,5) middel put Vries-10 weer opgestart. Op dit moment worden in deze omgeving de grondbewegingen aan de oppervlak nog niet geregistreerd. Het zijn deze grondbewegingen die de schade aan bouwwerken veroorzaken. SodM adviseert hierom NAM in de omgeving van de Eleveld en Vries-Zuid gasvelden, aanvullende monitoring te laten uitvoeren in de vorm van het plaatsen van enkele versnellingsopnemers. Daarnaast adviseert SodM om NAM een risicobeheerssysteem voor de bevende voorkomens uit dit winningsplan te laten opstellen en implementeren. Einde citaat

Onder advies staat vermeld: citaat: SodM adviseert u om onder de volgende voorwaarden in te stemmen met het winningsplan:

1. NAM dient voor 1 maart 2017 inzichtelijk te maken welke afspraken met het Waterschap zijn gemaakt en bij welke hoeveelheid bodemdaling er maatregelen noodzakelijk worden om nadelige gevolgen te voorkomen of te beperken.
2. NAM dient bij overschrijding van de productie in het 'high-case productie scenario van de Velden Assen-Zuid, Witten en Zevenhuizen-west de seismische risico analyse te actualiseren en een wijzigingswinningsplan in te dienen.
3. NAM dient, in overleg met het Koninklijk Nederland Meteorologisch Instituut voor 1 juni 2017 enkele versnellingsmeters boven Eleveld en Vries-Zuid gasvelden te installeren en operationeel te hebben.
4. NAM dient voor 1 juni 2017, ten genoegen van de Inspecteur-generaal der Mijnen, voor de bevende velden in dit winningsplan een risicobeheerssysteem te ontwikkelen en operationeel te hebben. Einde citaat

## **B. TNO**

In de gasproductie wordt een low-case scenario, mid-case scenario en high-case scenario onderscheiden.

### **Huidige producerende velden**

Voor alle producerende velden in het winningsplan geldt, dat zij op basis van de DHAIS classificatie een niet te verwaarlozen kans op beven hebben, of reeds hebben gebeefd (1). Dit verplicht de NAM voor al deze velden een seismische risico analyse uit te voeren (2).

- 1 (Deterministische hazard analyse voor geïnduceerde seismiciteit (DHAIS); TNO rapport R10198 2012
- 2 Methodiek voor risicoanalyse omtrent geïnduceerde bevingen door gaswinning tijdelijke leidraad voor adressering mbb p.versie 1.2 SodM 1 februari 2016

### **Huidige producerende velden**

Citaat: Voor alle momenteel producerende velden in het winningsplan geldt, dat zij op basis van DHAIS classificatie een te verwaarlozen kans op beven hebben. TNO-AGE constateert, dat de risicoanalyse is uitgevoerd volgens de SRA-leidraad (...). Einde citaat

### **Huidige niet producerende velden**

Voor alle momenteel niet-producerende velden in het winningsplan geldt, dat zij op basis van DHAIS classificatie een te verwaarlozen kans op beven hebben.

TNO-AGE kan zich hierin vinden. Echter als de productie uit de velden Assen-Zuid, Witten en Zevenhuizen-West het huidige NAM high case scenario overschrijdt, dan stelt TNO-AGE voor om opnieuw per veld te bekijken of een seismische risicoanalyse noodzakelijk is.

### **3.3.1 Conclusie adviezen SodM en TNO over onder andere Vries-10**

#### **A. SodM**

Een belangrijk verschil met de regelgeving van de 'oude winningsvergunning' van voor 9 september is dat de beoordelingen niet langer worden beperkt tot de 'seismische hazard' maar wordt uit gebreed naar het seismische risico. (SRA)

In de 'nieuwe Mijnbouwwet', zegge die van 1 januari 2017, staat onder Risico analyse zuur- en hydraulische stimulatie, dat er een gedetailleerde risicoanalyse wordt gevraagd voor reservoirstimulatie als onderdeel van het werkprogramma voor stimulering van putten. De minimale eisen voor het werkprogramma worden beschreven in de bijbehorende mijnbouwregeling.

De SRA voor de gaswinning voor de onderhavige gasvelden genoemd in de aanvraag winningsplan Westerveld van 9 september 2016 geldt niet voor productieput Vries-10 omdat die nog niet in productie was op het moment van de SRA. Hiervoor moet een SRA gedaan worden.

Het deel van Vries Zuid waarin Vries-10 ligt kan gelijk gesteld worden aan de gasvelden Assen-Zuid, Witten en Zevenhuizen-West omdat er ten tijde van het indienen van de aanvraag winningsplan Westerveld ook nog geen gaswinning plaatsvond en ook al 23 jaar geen gaswinning plaats had gevonden.

Omdat de NAM nog geen SRA heeft gemaakt die expliciet Vries-10 betreft is het ook nog niet exact te stellen hoe dit gasveld zal gaan produceren en is er nog niks te zeggen over het low-case, mid-case of high case scenario. Wat zeker zal zijn is dat de gaswinning van invloed is op de drukkaling maar of deze gering zal zijn is nog de vraag.

Met zekerheid is al te stellen dat Stap1 van de SRA niet voldoende zal zijn om dit veld te beoordelen. Of, zoals de SodM stelt, is voor het beoordelen van het seismische risico voor Vries Zuid waar deze productieput Vries-10 in ligt het nodig om de risico matrix te gebruiken of te wel Stap 2 van de SRA.

De SodM lijkt op basis van de adviezen van TNO een vergelijking te maken tussen gasveld Eleveld en Vries Zuid c.q. Vries-10. Dit zal wel een bureaustudie betreffen want iedereen kan zien dat de verschillen tussen deze putten zo groot is dat er serieus voor Vries-10 een nieuwe SRA moet worden uitgevoerd. Bijvoorbeeld:

- Gasveld Eleveld is een actieve gaswinning waar in het recente verleden veelvuldig bevingen zijn opgetreden. In Vries-10 wordt al 23 jaar geen gas gewonnen op het moment van de aanvraag en het advies van SodM. Dus die vergelijking voor dit deel van Vries Zuid gaat niet op.
- In Gasveld Eleveld zijn in totaal 46 bevingen geregistreerd, in Vries-10 worden op het moment van het advies de grondbewegingen aan de oppervlakte nog niet geregistreerd. Dit is logisch want er vindt nog geen gaswinning plaats en dus is er geen drukkaling of bodemdaling te verwachten.

- Bij de start van de winningsvergunning november 1968 was de situatie gasveld Eleveld en Vries-10 ongeveer gelijk. Het grootste verschil was dat Eleveld dicht bij de vuilopslag van Assen lag en dicht tegen het oefenterrein van Defensie lag en bij de toen nog eenvoudige TT baan. En Vries-10 lag midden in de weilanden net als VRS-3C . De woonwijk Baggelhuizen waar Eleveld dichtbij ligt en de ijsbaan Drenthe waren in aanbouw maar de woonwijken Peelo, Pittelo en Noorderpark en vooral Marsdijk (inclusief de grote en kleine industrieterreinen) bestonden nog niet. VRS-3C zou als deze put werkzaam zou zijn op dit moment ineens onder een woonwijk liggen met de postcode 9403. (Mijn postcode dus) Vries-10 ligt 800 meter van deze postcode af.
- 23 jaar geleden is VRS-3C gesloten terwijl de gaswinning in gasveld Eleveld gewoon door ging.
- Rondom gasveld Eleveld is er weinig meer gebouwd. Alleen de TT Baan heeft vele uitbreidingen gekregen; de sport accommodaties achter de Bonte Wever, de VMBO opleiding Salland en natuurlijk de huidige Bonte Wever. Boven Vries-10 is veel meer gebeurd. 21 jaar geleden is een groot deel van de Marsdijk de Messen; De Stoepen en delen die daar tegen aanliggen gebouwd, Net als de nieuwe scholen en een kerk en de industrieterreinen naast de woonwijk en het Messenveld I en II. Een groot deel van de Asser bevolking woont boven of heel dicht naast deze productieput. Of in de woonwijken Peelo, Pittelo en Noorderpark.
- Gasveld Eleveld ligt nog steeds tegen het oefenterrein de Haar van Defensie aan en dat is een mooi natuurgebied. Vries-10 daarin tegen ligt heel dicht tegen een deel van Natura2000 aan.
- Gasveld Eleveld ligt niet boven een waterwingebied, Vries-10 dus wel. Dus goede afspraken over zuurstimulatie als deze put niet genoeg produceert is gewoon een must.
- Voor gasveld Eleveld is al gebleken dat hier seismische risico I geldt dat dicht tegen Seismisch risico II aan ligt, net als in het al producerende deel van Vries Zuid. Omdat de verschillen tussen beide gasvelden zo groot is wat betreft bijvoorbeeld het aantal inwoner en de aanwezigheid van industrie en Natura2000 is het de vraag of bij een SRA die Vries-10 betreft het Seismische risico II niet net overtroffen wordt.

## **B. TNO**

De SRA die is uitgevoerd betrof de producerende velden in het winningsplan van dat moment en dus niet expliciet Vries-10.

Er is geconstateerd dat er een SRA is uitgevoerd die blijkbaar noodzakelijk was voor de aanvraag die huidige vigerende vergunning betreft. Dat betekent dat als TNO expliciet een uitspraak zou doen over de huidige gaswinning in Vries-10 zij dezelfde mening zou zijn toegedaan namelijk dat de NAM verplicht gesteld zou moeten worden om een SRA voor dit deel van het veld uit te voeren.

Voor alle momenteel niet-producerende velden in het winningsplan - Assen-Zuid, Witten en Zevenhuizen-West - geldt, dat zij op basis van DHAIS classificatie een te verwaarlozen kan op beven hebben. Dit was op het moment van de aanvraag winningsplan Westerveld van 9 september 2016 natuurlijk ook zo voor Vries-10 omdat daar nog geen productie plaatsvond.

Vervolgens geldt de volgende uitspraak ook voor Vries-10. Citaat: *Echter als de productie uit de velden Assen-Zuid, Witten en Zevenhuizen-West het huidige NAM high case scenario overschrijdt, dan stelt TNO-AGE voor om opnieuw per veld te bekijken of een seismische risicoanalyse*



*noodzakelijk is. Waarbij het natuurlijk op dit moment niet duidelijk is binnen welke case scenario de winning plaats vindt. Einde citaat.*

### **3.4 Beantwoording vragen van de Tweede Kamer door Minister Kamp over de plannen van de NAM om de put Vries-10 in Assen op te starten**

De vragen zijn gesteld door lid van de Tweede Kamer Dik-Faber (ChristenUnie) en gaan over de over de plannen van NAM om de put Vries-10 in Assen op te starten (ingezonden 13 januari 2017 en beantwoording op 26 januari).

Citaat 1:

*Ik heb uw Kamer op 22 november 2016 (Kamerstuk 33 529 nr. 316) geïnformeerd over het feit dat er nog ruimte beschikbaar is onder het geldende winningsplan om gas uit de put Vries-10 te produceren. Put Vries-10 is geboord ter vervanging van een andere put, waarvan de productie jaren geleden is beëindigd vanwege een te hoge waterproductie. NAM heeft Staatstoezicht op de Mijnen (SodM) gevraagd om aan te geven of productie uit put Vries-10 is toegestaan. SodM heeft geconstateerd dat de grenzen van het vigerende winningsplan met het in gebruik nemen van put Vries-10 de komende twee jaar naar verwachting niet zullen worden overschreden en dat er op basis van het vigerende winningsplan gestart kan worden met de productie uit deze put. NAM voldoet hiermee dus aan de vereisten en mag op basis daarvan een aanvang maken met de productie. NAM heeft de productie uit de put Vries-10 inmiddels opgestart.*

Einde citaat.

Citaat2:

*(..) Daarom vind ik het belangrijk dat er voor alle kleine velden in Nederland een seismische risicoanalyse wordt uitgevoerd. Ik heb daarom in de gewijzigde Mijnbouwwet, die sinds 1 januari 2017 van kracht is, opgenomen dat elk nieuw of gewijzigd winningsplan een seismische risicoanalyse moet bevatten. Daarnaast heb ik TNO gevraagd om onafhankelijk een seismische risicoanalyse uit te voeren voor alle kleine velden op land. Deze analyse van TNO heb ik op 24 juni 2016 (Kamerstuk 33 529, nr. 275) aan uw Kamer toegestuurd. Uit deze analyse blijkt dat het seismische risico voor het Vries-veld in de laagste risicocategorie ligt. Dit betekent echter niet dat er geen bevingen kunnen voorkomen. Voor velden in de laagste risicocategorie volstaat, conform de procedure met betrekking tot de seismische risicoanalyse, monitoring van seismiciteit met behulp van het huidige KNMI geofoon- en versnellingsmeternetwerk.*

Einde citaat

Citaat 3:

*Ik heb inderdaad in mijn brief van 22 november 2016 aangegeven dat eerder is gezegd dat “in alle gevallen waarbij op basis van boringen besloten wordt om gas te gaan winnen, een nieuw of gewijzigd winningsplan ingediend moet worden”. Ik heb daarbij ook aangegeven dat er zich situaties voor kunnen doen waarbij er nog wel ruimte is binnen het vigerende winningsplan om te winnen uit een nieuwe productieput. Dit is het geval bij het Vries-veld. In het geval van de put Vries-10 is al op basis van een eerdere put aan NAM toestemming gegeven gas te winnen uit dit deel van het Vries-veld en dit is vastgelegd in het vigerend winningsplan.*

Einde citaat

Citaat 4:

*Het vigerende winningsplan is goedgekeurd op basis van de toen geldende mijnbouwwetgeving. Dat betekende dat het ter advies voorleggen van het besluit aan de regionale overheden nog geen onderdeel van de wettelijke procedure was. Echter het besluit tot instemming met een gewijzigd winningsplan stond wel open voor bezwaar en beroep.*

Einde citaat

Citaat 5:

*(...) Daarnaast heb ik TNO gevraagd om onafhankelijk seismische risicoanalyses uit te voeren voor alle kleine velden op land. Deze analyse van TNO heb ik op 24 juni 2016 (Kamerstuk 33 529, nr. 275) aan uw Kamer toegestuurd. In deze seismische risicoanalyses worden ook de factoren bevolkingsdichtheid, industriële inrichtingen, speciale gebouwen en vitale infrastructuur meegenomen. Op basis van deze analyses is er geen aanleiding om in te grijpen in het vigerende winningsplan uit 2011.*

Einde citaat

### **3.4.1 Conclusies Beantwoording vragen van de Tweede Kamer door Minister Kamp over de plannen van NAM om de put Vries-10 in Assen op te starten**

Het geldende winningsplan dat hier bedoeld wordt is de winningsvergunninggebieden Drenthe II (K.B. 4/11/1968 laatstelijk gewijzigd 17 juli 2007 bij beschikking ET-EM-7075840), Groningen (K.B. 30/5/1963). Dit is ook het vigerende winningsplan waarop de NAM haar aanvraag wijziging Westerveld van 9 september 2016 indient.

Op dit winningsplan is de Mijnbouwwet 2007 en het Mijnbouwbesluit van 2007 van toepassing. Punten in deze vergunning die niet zijn aangepast op 17 juli 2007 is de totale productie die in Westerveld is toegestaan tot 2018 en de verlenging van de duur van de gaswinning na 2018.

De NAM moet de SodM vragen naar ruimte in de vigerende winningsvergunning als zij een nieuwe productie op willen starten binnen het winningsplan Westerveld. Want er is een totale productiecapaciteit tot 2018. Dit antwoord heeft de NAM niet alleen nodig om een productie te starten maar ook om te beoordelen of het nog nuttig is om een nieuwe put te boren zoals Vries-10. Het antwoord van de SodM op de vraag of er nog capaciteit dus nog productie is toegestaan op basis van het vigerende winningsplan is dus positief. En op basis van de nog aanwezig ruimte in de totale productie tot 2018 is dus ruimte.

NAM voldoet dus aan de vereisen als het gaat om de ruimte in het vigerende plan wat betreft de hoeveelheid gas die zij wil gaan winnen tot 2018. Maar SodM geeft niet direct toestemming met dit antwoord om ook daadwerkelijk gas te gaan winnen zonder dat er een nieuwe aanvraag wijziging winningsplan noodzakelijk is.

Op 26 januari 2017 heeft de NAM de productie in Vries-10 reeds opgestart ondanks dat zij voor deze put geen SRA heeft uitgevoerd en de Minister ook richting de kamer nogmaals aangeeft dat elk nieuw of gewijzigd winningsplan een seismische risicoanalyse moet bevatten. De gestarte productie van Vries-10 is niet opgenomen in de aanvraag winningsplan Westerveld van 9 september 2017. Het antwoord van de Minister is wat Vries-10 betreft in tegenspraak met zijn eigen handelen en met het handelen van de NAM als verantwoordelijke winningspartij. Op dit punt wordt er dus gas gewonnen zonder dat er aan de eisen van de nieuwe Mijnbouwwet 2017 voldaan wordt.

De NAM stelt zelf dat ze de productie langzaam opgestart hebben tussen 25 december en 31 december 2016. Mogelijk is de echte productie na 1 januari 2017 begonnen en valt deze dus volledig onder de regelgeving van de nieuwe Mijnbouwwet. Welke volgens zeggen van de Minister geen overgangsrecht heeft

Uit de analyse van TNO blijkt inderdaad dat het Vries Veld in de laagste risicocategorie valt maar ook al bijna in de volgende risicocategorie II. Dit is de Minister bekend omdat hij op 13 oktober 2016 aanvullende adviezen heeft gehad van de SodM en van TNO waar naast de huidige

KNMI gefoon- en versnellingsmeternetwerk ook enkele versnellingsmeters boven dit veld geïnstalleerd moet worden voor in elk geval 1 juni 2017. Maar deze adviezen gelden niet expliciet Vries-10 omdat op deze locatie in Vries Zuid geen productie plaats vond al 23 jaar niet. De geplande productie Vries-10 is niet meegenomen in de analyse van SodM en niet in die van TNO anders hadden ze deze in hun zorgvuldigheid expliciet vermeld als niet werkzaam net als Assen Zuid, Witten en Zevenhuizen-West. De Minister is hier niet volledig en zorgvuldig in zijn antwoord aan de Tweede Kamer omdat hij weet dat de nieuwe productieput Vries-10 niet als zodanig genoemd wordt in de aanvraag wijziging Westerveld van 9 september 2016.

In alle gevallen waarbij op basis van boringen besloten wordt om gas te gaan winnen, dient een nieuw of gewijzigd winningsplan ingediend te worden behalve dus bij Vries-10 omdat de NAM al toestemming had om in Vries C3 gas te winnen 23 jaar geleden en dat dit is vastgelegd in het vigerende winningsplan. Hier wordt voorbij gegaan aan het feit dat er op basis van de regelgeving van de 'oude winningsvergunning' al een analyse gemaakt moest worden voor wat betreft de Seismische Hazard op basis van de Mijnbouwwet 2007. En dat er op basis van de eigen regels van de Minister van april 2016 al een SRA moet worden uitgevoerd voordat de winning mag starten op basis van de nieuwe regelgeving van de Mijnbouwwet 2017. Als de start van de echte winning na 1 januari 2017 is geweest dan moet dit met zekerheid volgens de Mijnbouwwet van 2017.

Ook de Minister geeft hier aan dat Vries-10 een nieuwe productieput betreft.

Omdat het een nieuwe productieput betreft die na april 2016 gestart is met produceren geldt volgens de regels van de Minister dat de nieuwe Mijnbouwwet 2017 van toepassing is. Mocht de werkelijke productie na 1 januari 2017 opgang gekomen zijn dan geldt natuurlijk helemaal de Mijnbouwwet 2017. Maar de Minister heeft natuurlijk gelijk dat het volgens de vigerende vergunning nog niet nodig was om advies te vragen aan de decentrale overheden, provincie Drenthe en Waterschappen, het was namelijk helemaal nog niet aan de orde dat er advies uitgebracht moest worden. Volgens de NAM staan de aanvraag winningsplan Westerveld en de productie in Vries-10 los van elkaar. Er kan pas advies worden uitgebracht als de NAM een deugdelijke aanvraag wijziging Westerveld voor Vries-10 heeft ingediend bij het Ministerie van EZ.

In het antwoord van 13 oktober 2016 gaat TNO niet specifiek in op productieput Vries-10. Ze gaan in op al producerende gasvelden binnen het Westerveld Systeem. En daarvan zeggen ze dat in het geval van Vries Zuid een SRA aan de orde is. Dit geldt dus ook voor de nieuwe productieput Vries-10. Het is een zekerheid dat deze SRA niet expliciet voor Vries-10 gedaan is.

Het lijkt er sterk op dat het de Minister er alles aan gelegen is om de productie in Vries-10 door te laten gaan. Als hij hiermee een foute inschatting heeft gemaakt zal hij dat zeker niet toegeven, ook niet als dit niet rechtmatig zou zijn. Door zijn instelling heeft de Minister ruimte geschapen voor een discussie over de toepassing van verschillende wetgevingen en regels. Er lopen dan binnen het winningsplan Westerveld twee soorten regelgevingen naast elkaar, die van bestaande gaswinning van voor 9 september 2016 waarvoor vele partijen een advies hebben uitgebracht op basis van besluiten van de Minister in april 2016 en die van de vigerende vergunning en alle rechten die daaraan verbonden zijn. Maar dit laatste is in elk geval niet het adviesrecht van alle partijen die reageerden op op de aanvraag wijziging Westerveld van 9 september 2016.

Zolang er geen problemen ontstaan door een aardbeving ontstaan door gaswinning of milieuschade in Natura2000 en/of aan dijken of aan woningen en gebouwen of echte risico's voor bewoners is er geen discussie over vergoeden van schade door de NAM. Maar als die problemen en schade wel aan de orde zijn ontstaat er een oeverloze discussie net als in het Groningenveld over binnen of buiten contouren en wel of geen C-schade of anderszins.

Maar niet alleen de Minister is er sterk aan gelegen om deze productie door te zetten op basis van de vigerende vergunning.

De NAM toont zich geen verantwoordelijke partij door onduidelijkheid te laten bestaan over het moment van de start van de werkelijke productie in Vries-10 en door zich niets gelegen te laten liggen aan verzoeken van bijvoorbeeld de gemeente Assen, gemeente Tynaarlo en de Waterschappen om deze productieput voorlopig te sluiten.

### **3.5 Ontwerp instemmingsbesluit winningsplan Westerveld en gaswinning Vries-10**

Onder punt 3 Voorgeschiedenis wordt duidelijk aangegeven:

3.1 Wijziging Mijnbouwwet; 3.1.1 Wijziging toetsingskader met als apart punt Natuur en milieu; 3.1.2 Wijziging procedure; 3.2 Procedure winningsplan Westerveld.

Onder punt 4 Juridisch kader is opgenomen:

#### **Punt 4.1 Mijnbouwregelgeving**

Het winningsplan dient te worden getoetst aan de Mbw en de daarop gebaseerde regelgeving. De artikelen 34, 35 en 36 van de Mbw en de artikelen 24, 30 en 31 van het Mijnbouwbesluit (hierna: Mbb) vormen het juridisch kader waaraan het winningsplan wordt getoetst. Alvorens op basis van de Mbw over te mogen gaan tot winning is, op grond van artikel 34, derde lid, van de Mbw, de instemming vereist van de minister met een winningsplan. Het winningsplan geeft concreet inzicht in de wijze waarop de winning wordt uitgevoerd en de effecten daarvan en dient te voldoen aan de eisen genoemd in artikel 35 van de Mbw. Artikel 24 Mbb bevat een aantal nadere eisen die aan een winningsplan worden gesteld.

Ter beoordeling of met een winningsplan kan worden ingestemd, wordt het winningsplan getoetst aan artikel 36, eerste lid, van de Mbw. De minister kan slechts geheel of gedeeltelijk instemming weigeren of daaraan voorschriften of beperkingen verbinden:

- indien het in het winningsplan aangeduide gebied door de minister niet geschikt wordt geacht voor de in het winningsplan vermelde activiteit om reden van het belang van de veiligheid voor omwonende of het voorkomen van schade aan gebouwen of infrastructurele werken of de functionaliteit daarvan,
- in het belang van het planmatig beheer van voorkomens van delfstoffen,
- indien nadelige gevolgen voor het milieu ontstaan, of
- indien nadelige gevolgen voor de natuur worden veroorzaakt.

Artikel 36, tweede lid, van de Mbw bepaalt voorts dat de minister de instemming kan verlenen onder beperkingen of daaraan voorschriften kan verbinden, indien deze gerechtvaardigd worden door een grond als genoemd in artikel 36, eerste lid of, voor zover het belang van de veiligheid voor omwonende of het voorkomen van schade aan gebouwen of infrastructurele werken of de functionaliteit daarvan daardoor niet op onaanvaardbare wijze wordt aangetast, door het belang van leveringszekerheid.

#### **Punt 4.2 Voorbereidingsprocedure**

Gelet op artikel 34, vierde lid, van de Mbw is dit besluit tot instemming met het winningsplan voorbereid met toepassing van de uniforme openbare voorbereidingsprocedure als bedoeld in afdeling 3.4 van de Awb. Tevens is naast SodM en Tcbb op grond van artikel 34, vijfde lid, van de Mbw ook advies gevraagd aan alle betrokken decentrale overheden. en op grond van artikel 105, derde lid, van de Mbw aan de Mijnraad.

Punt 5. Adviezen naar aanleiding van de aanvraag

SodM heeft bij brief van 13 oktober 2016 advies uitgebracht (kenmerk:16152380). Voor de beoordeling van het winningsplan Westerveld heeft SodM advies gevraagd aan TNO-AGE voor de verificatie van de berekeningen op de onderdelen doelmatige winning, bodemdaling en de SRA;

de Tcbb heeft bij brief van 6 december 2016 advies uitgebracht (kenmerk: TCBB/16189114);

Gedeputeerde Staten van de provincie Drenthe (hierna: de provincie Drenthe) heeft bij brief van 17 januari 2017 advies uitgebracht (kenmerk: 3/3.3/2017000089);

het College van Burgemeester en Wethouders van de gemeente Tynaarlo (hierna: de gemeente Tynaarlo) heeft bij brief van 10 januari 2017 advies uitgebracht (kenmerk: 2016/35584, 2017/223);

het bestuur van het waterschap Hunze en Aa's (hierna: het waterschap Hunze en Aa's) heeft bij brief van 17 januari 2017 advies uitgebracht (kenmerk:IN16-2078/17-0083);

de Mijnsraad heeft bij brief van 3 maart 2017 advies uitgebracht (kenmerk:MIJR/17035516)het College van Burgemeester en Wethouders van de gemeente Assen (hierna: de gemeente Assen) heeft bij brief van 17 januari 2017 advies uitgebracht (kenmerk: 2016-04865);

het College van Burgemeester en Wethouders van de gemeente Tynaarlo (hierna: de gemeente Tynaarlo) heeft bij brief van 10 januari 2017 advies uitgebracht (kenmerk: 2016/35584, 2017/223);

het bestuur van het waterschap Hunze en Aa's (hierna: het waterschap Hunze en Aa's) heeft bij brief van 17 januari 2017 advies uitgebracht (kenmerk:IN16-2078/17-0083);

de Mijnsraad heeft bij brief van 3 maart 2017 advies uitgebracht (kenmerk:MIJR/17035516)

#### Punt 6.1 Algemene adviezen

De decentrale overheden adviseren om de toezegging van de minister jegens NAM om binnen de bestaande vergunning te mogen winnen uit de nieuw geboorde put Vries-10 in te trekken en NAM op te dragen hiervoor de uitkomst van de procedure voor onderhavig winningsplan af te wachten. Het vigerende winningsplan is namelijk niet getoetst op de veiligheid van burgers (SRA), waardoor er niet op kan worden teruggevallen.

#### Punt 6.3.3 Bodemtrilling

##### Advies SodM

(...)SodM stelt vast dat er in het gasveld Eleveld historisch gezien en nog in het recente verleden, veelvuldig bevingen zijn opgetreden. De zwaarste daarvan (magnitude groter dan 2,0) zijn in de omgeving duidelijk gevoeld en hebben tot schademeldingen geleid. Daarnaast wordt de productie uit het bevende voorkomen Vries-Zuid (maximale gemeten magnitude 1,5) door middel van de put Vries-10 weer opgestart. (...)

##### Advies Tcbb

De Tcbb merkt op dat uit de nog uit te voeren onderzoeken inzake het Groningenveld mogelijk kan blijken dat ook voor sommige kleinere velden de grens van magnitude 3,9 op de schaal van Richter kan worden overschreden. Als er ook voor het winningsplan Westerveld redenen blijken te zijn om de Mmax van 3,9 te herzien, dan zal NAM het winningsplan hiervoor moeten wijzigen.

##### Gezamenlijk advies decentrale overheden

De decentrale overheden constateren dat de reeds bevende velden Eleveld en Vries-Zuid dicht liggen bij de grens met risicocategorie II. (...) De decentrale overheden verzoeken om in het instemmingsbesluit aandacht te besteden aan de productiesnelheid uit de verschillende gasvelden. Er lijkt door NAM bij de bepaling van de productiescenario's geen rekening te zijn gehouden met de relatie snelheid drukdaling versus bodemtrilling. De decentrale overheden stellen dat de uitgevoerde SRA berekening ten onrechte geen

rekening houdt met de toekomstige ruimtelijke ontwikkelingen en ook niet met de correcte bevolkingsdichtheid van het stedelijk gebied rond het gasveld Eleveld. Geadviseerd wordt om dit te herstellen. Advies van de Mijnraad De Mijnraad geeft aan dat in het gasveld Eleveld veelvuldig bevingen zijn opgetreden; soms met een magnitude groter dan twee, met schademeldingen als gevolg.

**De productie uit het gasveld Vries-Zuid wordt weer opgestart, terwijl ook hier bevingen zijn opgetreden (maximale gemeten magnitude 1,5).** In de SRA blijken beide velden desondanks in de laagste categorie (I) te vallen, zij het dicht bij de grens met categorie II. SodM adviseert om NAM in de omgeving van de Eleveld en Vries-Zuid gasvelden aanvullende monitoring te laten uitvoeren door het plaatsen van enkele versnellingsmeters en om NAM een risicobeheerssysteem voor de bevende voorkomens uit dit winningsplan te laten opstellen en implementeren. De Mijnraad onderschrijft deze SodM-aanbevelingen.

#### Punt 7.1 Algemeen

(...) EZ-vergunning Vries-10 intrekken; toestemming koppelen aan dit besluit. Zolang er binnen het vigerende winningsplan (winnings)ruimte is, zoals in het geval van de put Vries-10, is er na een nieuwe boring geen wijziging van het winningsplan nodig. In dit geval wordt dat veroorzaakt door het feit dat de put Vries-10 een oudere niet meer werkende put vervangt, waarvan de productie al in het vigerende winningsplan was opgenomen. Binnen het vigerende winningsplan is nog ruimte voor ongeveer twee jaar productie. **SodM kan er, als onafhankelijk toezichthouder, op toezien dat de productie uit de put Vries-10 en de effecten daarvan op de bodembeweging blijven binnen hetgeen is vastgelegd in het vigerende winningsplan. Alhoewel er in de gewijzigde Mbw additionele eisen worden gesteld aan een (gewijzigd) winningsplan, is het niet zo dat het vigerende winningsplan indertijd niet is getoetst op de veiligheid van burgers.** Na vaststelling van het instemmingsbesluit met het thans in procedure zijnde winningsplan Westerveld, kan de productie uit de put Vries-10 ook na deze twee jaar doorgaan. In dit winningsplan is ook een SRA opgenomen. Uit deze risicoanalyse blijkt dat door de voorgenomen productie uit de put Vries-10 het seismisch risico niet verandert ten opzichte van het vigerende winningsplan. Ook de verwachte bodemdaling (<2 cm) blijft binnen het vigerende winningsplan. Er is dan ook geen aanleiding om de reeds eerder verleende instemming met het vigerende winningsplan in te trekken, of om het opstarten van de productie uit de put Vries-10 aan te houden tot na de vaststelling van het thans in procedure zijnde instemmingsbesluit.

### 3.5.1 Conclusie(s) Ontwerp instemmingsbesluit winningsplan Westerveld en gaswinning Vries-10

Uit de informatie onder punt 5 blijkt heel duidelijk dat er door diverse partijen gebruik gemaakt is van hun recht om advies uit te brengen in het kader van Mijnbouwwet 2017.

Uit de informatie onder punt 6 blijkt heel duidelijk wat de decentrale overheden adviseren over de toezegging van de minister jegens de NAM om binnen de bestaande vergunning te mogen winnen uit de nieuw geboorde put Vries-10. Volgens hun is het vigerende winningsplan is namelijk niet getoetst op de veiligheid van burgers (SRA), waardoor er niet op kan worden teruggevallen. Hierin deel ik de mening van de decentrale overheden over het vigerende winningsplan en de SRA want dit is nu juist een van de redenen waarom de aanvraag van 9 september 2016 door de NAM is ingediend.

De SodM geeft aan in haar advies dat citaat – Daarnaast wordt de productie uit het bevende voorkomen Vries-Zuid (maximale gemeten magnitude 1,5) door middel van de put Vries-10 weer

opgestart – Einde citaat. Dit betekent concreet dat de aanvraag winningsplan Westerveld niet Vries-10 betreft omdat deze bestaande gaswinning en gasopslag betreft en geen nieuwe gaswinning.

Ook de decentrale overheden geven in hun advies aan: citaat: *De productie uit het gasveld Vries-Zuid wordt weer opgestart, terwijl ook hier bevingen zijn opgetreden (maximale gemeten magnitude 1,5)*. einde citaat. Dus ook zij erkennen dat er in Vries-10 nog geen sprake is van gaswinning en dat deze productieput dus niet valt onder de aanvraag van 9 september.

Onder punt 7 geeft de Minister aan op welke gronden de gaswinning in productieput Vries-10 gestart is. Zijn eerste mededeling is: EZ-vergunning Vries-10 intrekken; toestemming koppelen aan dit besluit. Dat klinkt voortvarend maar gaat echt over verschillende zaken die niet te rijmen zijn. EZ-vergunning Vries-10 is gegeven op basis van de vigerende vergunning en dit besluit (zijnde dit instemmingsbesluit) gaat over een aanvraag die specifiek toeziet op bestaande gaswinning en gasopslag en dus niet op een nieuwe productieput. De Minister is bezig appels en peren samen te voegen en dat lijkt niet rechtmatig. Het zou juist zijn als de Minister over Vries-10 een nieuw instemmingsbesluit zou nemen op basis van een nieuwe aanvraag wijziging gaswinning Vries-10 Westerveld.

Er kunnen gerust vraagtekens gezet worden bij de mededeling van de Minister dat het vigerende winningsplan voor productieput Vries-10 voldoende getoetst is op de veiligheid van de burgers volgens de huidige normen. Het is namelijk maar de vraag of TNO en vervolgens de SodM de juiste uitgangspunten hebben genomen bij het toetsen. Zie ook de conclusies over dit onderwerp onder **3.3.1 Conclusie adviezen SodM en TNO over onder andere Vries-10**.

De Minister geeft aan dat er binnen het vigerende winningsplan nog ruimte is voor twee jaar productie tot 2018. Dit wordt nergens gestaafd door bewijzen of door informatie vanuit de aanvraag door de NAM. De NAM noemt in haar aanvraag de start van de gaswinning in put Vries-10 niet, noch de hoeveelheid gas die deze put gaat produceren per jaar of de totale productie van deze put.

De NAM heeft in haar aanvragen wijziging gaswinning van 2007, 2011 en 2016 geen expliciete aanvraag van de verlening van de termijn van de gaswinning tot na 2018 gedaan.

In zijn mededeling benadrukt de minister alleen dat op basis van de vigerende winningsvergunning er voldoende ruimte is voor de productie maar hij geeft nergens aan dat als het gaat om Vries-10 er ook al aangegeven is of er zuur en hydraulische stimulatie zal plaats vinden. Terwijl hij in dat geval ook geen toestemming had moeten geven op grond van zijn eigen conclusie. Verder geeft de Minister onvoldoende aan dat de vraag beantwoord is wat betreft de huidige gaswinning in Vries-10 en of dit geen nadelige gevolgen zal veroorzaken op de natuur in het effectgebied.

Tot zo ver de argumenten en conclusies waarmee ik mijn stellingen onder artikel 2 onderbouw.

Te uwer informatie:

Ook heb ik dit betreffende verzoek tot handhaving gestuurd naar de Minister van Economische Zaken als bevoegd gezag ingevolge artikel 132 Mijnbouwwet 2017.

Op 11 augustus 2017 heb ik de Minister van Economische Zaken gevraagd om een nieuw instemmingsbesluit te nemen betreffende de productie van Vries-10.

Een afschrift van deze brief heb ik verzonden aan de NAM en de gemeenten Assen, Tynaarlo en

Aa & Hunze, de gedeputeerde staten van de provincie Drenthe; en de waterschappen.

Tevens heb ik een groot aantal bewoners van Marsdijk en Loon gevraagd en de actiegroep StopgaswinningMarsdijk om mijn aanvraag te ondersteunen na het versturen van mijn verzoek. Hun steunbetuigingen ontvangt u binnen twee weken na mijn verzoek.

Hoogachtend,

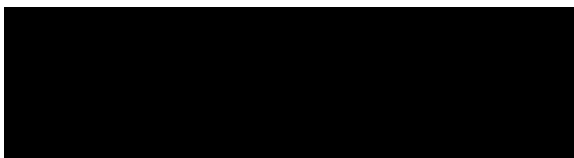



Date : 11-1-2018 13:38:12

From : "[REDACTED]"

Attachment : Handhavingsverzoek inzake productieput Vries 10 aan SodM 14 augustus definitief.pdf;Antwoord\_SodM\_op\_handhavingsverzoek\_dd\_14082017.pdf;Antwoord\_EZ\_verzoek\_nieuw\_instemmingsbesluit.pdf;Antwoord\_SodM\_op\_bezwaarschrift\_dd\_29112017.pdf;Bezwaarschrift op antwoord SodM 17162697 .pdf;

Dag [REDACTED],

Hierbij het overzicht van de correspondentie tussen mevrouw [REDACTED] en de reactie van Sodm en Min van EZ. Ze wordt uitgenodigd te verschijnen voor een hoorcommissie.

14 aug 2017 : handhavingsverzoek [REDACTED]  
 20 okt 2017 : reactie Sodm op verzoek handhaving  
 24 okt 2017 : reactie EZ op verzoek handhaving  
 29 nov 2017 : bezwaar [REDACTED]  
 4 dec 2017 : reactie Sodm op bezwaar [REDACTED]

Met vriendelijke groet,

[REDACTED]  
 Beleidsspecialist gemeente Assen

Website: [www@assen.nl](http://www@assen.nl)

-----Oorspronkelijk bericht-----

Verzonden: woensdag 10 januari 2018 14:23

Onderwerp: mevrouw [REDACTED] uit Marsdijk ?

Het is al even geleden, maar heeft mevrouw [REDACTED] uit Marsdijk ooit antwoord gehad? Zo ja, dan graag even een kopie daarvan!

Met vriendelijke groet,

[REDACTED]  
 Projectcoördinator - beleidsmedewerker RO  
 Gemeente Aa en Hunze  
 Postbus 93 • 9460 AB Gieten  
 Spiekersteeg 1 • 9461 BH Gieten  
[www.aaenhunze.nl](http://www.aaenhunze.nl)

-----Oorspronkelijk bericht-----

Verzonden: maandag 28 augustus 2017 13:51

[REDACTED]@assen.nl  
 [REDACTED]@tynaarlo.nl

Onderwerp: FW: Ter informatie Handhavingsbesluit voor SodM en verzoek nieuw instemmingsbesluit Minister EZ betreffende gasput Vries 10

Hoi [REDACTED],

Gemeentebestuur Tynaarlo en Aa en Hunze (binnengekomen via de griffie)

Graag even bericht over jullie eventuele reactie aan deze inwoner van Assen.

Met vriendelijke groet,

Projectcoördinator - beleidsmedewerker RO Gemeente Aa en Hunze Postbus 93 • 9460 AB Gieten Spiekersteeg 1 • 9461 BH Gieten [www.aaenhunze.nl](http://www.aaenhunze.nl)

-----Oorspronkelijk bericht-----

Verzonden: woensdag 16 augustus 2017 10:37

Aan: zaaksysteem

Onderwerp: FW: Ter informatie Handhavingsbesluit voor SodM en verzoek nieuw instemmingsbesluit Minister EZ betreffende gasput Vries 10

Verzonden: dinsdag 15 augustus 2017 14:44

Onderwerp: Ter informatie Handhavingsbesluit voor SodM en verzoek nieuw instemmingsbesluit Minister EZ betreffende gasput Vries 10

Geachte heer/mevrouw,

Hierbij stuur ik aan het college van Burgemeester en Wethouders en de Raad ter informatie het verzoek dat ik verstuurd heb aan de Minister van Economische Zaken om een nieuw instemmingsbesluit te nemen aangaande productieput Vries 10 van de NAM onderdeel van gasveld Vries Zuid en onderdeel van winningsvergunning Westerveld.

Verder stuur ik u ter informatie het verzoek dat ik gedaan heb bij de Generaal-inspecteur van de Mijnen om te handhaven betreffende productieput Vries-10.

Als betrokken partij heb ik besloten om u op de hoogte te brengen van mijn verzoek aan de Minister van EZ. Mocht u nog vragen hebben dan kunt u mij bereiken via deze mail of via mijn postadres [REDACTED] Assen

Met vriendelijke groeten,

Mevrouw [REDACTED]

DISCLAIMER:

Aan de informatie in deze e-mail en ieder aangehecht databestand kunnen geen rechten worden ontleend en de gemeente Aa en Hunze aanvaardt geen aansprakelijkheid voor schade als gevolg van onjuistheden en/of gedateerde informatie. Als u niet de bedoelde ontvanger bent wilt u dan dit bericht en ieder aangehecht databestand verwijderen en de afzender hiervan via e-mail op de hoogte stellen.

Staatstoezicht op de Mijnen  
Ministerie van Economische Zaken  
Inspecteur generaal van Staatstoezicht op de Mijnen  
Postbus 24037  
2490 AA Den Haag

Assen, maandag 14 augustus 2017.

Betreft: Handhavingsverzoek betreffende productieput Vries-10 gaswinning Westerveld

Geachte heer, mevrouw,

Hierbij verzoek ik u om handhavend op te treden ten aanzien van de gasproductie in productieput Vries-10 door de Nederlandse Aardolie Maatschappij (NAM), tot er een nieuw instemmingsbesluit van de Minister van Economische Zaken betreffende de gaswinning in deze productieput is, die niet gebaseerd is op de aanvraag wijziging gaswinning Westerveld van datum 9 september 2016 maar op een nieuwe aanvraag wijziging gaswinning die specifiek Vries-10 betreft.

Mocht u niet kunnen handhaven omdat er op dit moment terecht gas gewonnen wordt op basis van de vigerende vergunning en zonder bijvoorbeeld een m.e.r en zonder toetsing aan de Mijnbouwwet 2017, dan verzoek ik u in elk geval aan het eind 2018 te handhaven omdat er voor deze winningsput geen aanvraag wijziging gaswinning gedaan is door de NAM, die verlenging van de gaswinning betreft na 2018.

De reden voor mijn aanvraag is dat er voldoende stellingen aan te voeren zijn op basis van aanwezige informatie en onderbouwt door een groot aantal argumenten en conclusies die bewijzen dat de productie in Vries-10 op onjuiste gronden gestart is door de NAM die zich daarmee geen zorgzame winningspartij betoont en op onjuiste en mogelijk zelfs onrechtmatige gronden is toegestaan door de Minister van Economische Zaken, die zich daardoor niet als een betrokken en zorgzame bestuurder gedraagt.

De redenen dat ik mijn verzoek tot u wend zijn de volgende;

Krachtens uw functie hebt u de bevoegdheid tot het opleggen van een bestuurlijke maatregel ter handhaving van de Mijnbouwwet en de bij of krachtens die wet gestelde verplichtingen berust op grond van artikel 132 van die wet bij de Minister van EZ. In het Besluit mandaat, volmacht en machtiging EZ 2015 heeft de Minister van EZ deze bevoegdheid gemandateerd aan de Inspecteur-generaal der Mijnen. Het is mij bekend dat een besluit als dit door u namens de Minister van EZ genomen wordt.

En

Als eigenaar/bewoner van [REDACTED] gelegen in de woonwijk Marsdijk te Assen ben ik woonachtig circa 800 meter vanaf de productieput Vries-10. Ook ben ik een van de bewoners die mogelijk schade aan mijn onroerend goed ondervindt als er een aardbeving door gaswinning plaatsvindt tijdens de gaswinning tot 2018 of in de 30 jaar die daarop volgen. Mijn verzoek om handhaving dient daarom te worden beschouwd als een aanvraag om een beschikking conform artikel 4:2 van de Algemene wet bestuursrecht (hierna; Awb). Artikel 1:3, derde lid van de Awb

definieert een aanvraag als een verzoek van een belanghebbende, een besluit te nemen. Onder belanghebbende wordt verstaan: degene wiens belang rechtstreeks bij een besluit is betrokken (artikel 1:2, eerste lid, Awb). Ten aanzien van bestuursorganen worden de hun toevertrouwde belangen als hun belangen beschouwd (artikel 1:2, tweede lid, Awb).

## 1. IN AANMERKING GENOMEN DAT:

- 1.1. Met de Actualisering winningsvergunning Drenthe; overdracht winningsvergunningen Drenthe III en Drenthe IV van 17 juli 2007/Nr.ET/EM/7075840 vervallen een aantal voorschriften uit de oorspronkelijke vergunning omdat zij onderwerpen bevat die in de Mijnbouwwet van 2003, dan wel andere wetgeving geregeld zijn en verder een aantal begrippen die verouderd zijn. De winningsvergunning Drenthe wordt op 17 juli 2007 integraal vastgesteld.
- 1.2. Na 2007 zijn er een aantal aanvragen wijziging gaswinning door de NAM ingediend die betrekking hebben op Vries Zuid, Vries 1, Vries 8 en Assen, allen onderdelen van het Westerveld Systeem, de winningsvergunning Drenthe II (K.B. 4/11/1968, laatstelijk gewijzigd d.d. 17 juli 2007 bij beschikking ET-EM-7075840)
- 1.3. 2 april 2015 heeft minister Kamp van EZ de kabinetsreactie op het OVV-rapport aan de Tweede Kamer gestuurd. Hij geeft aan dat hij, vooruitlopend op inwerkingtreding van de voorgestelde wijzigingen in de Mijnbouwwet, ingediende (wijzigingen van) winningsplannen zoveel mogelijk in de geest van de aangekondigde wijziging van de Mijnbouwwet behandelt.
- 1.4. 21 mei 2015 heeft de Nederlandse Aardolie Maatschappij B.V. te Assen, een aanvraag ingediend om een vergunning ingevolge de Wet algemene bepalingen omgevingsrecht. De aanvraag heeft betrekking op de inrichting Vries 1, gelegen nabij Kleuvenveld te Taarlo in de gemeente Assen, op de percelen kadastraal ingedeeld, gemeente Assen, sectie Y, nummers 164, 165 en 528.
- 1.5. 14 maart 2016 heeft EZ een brief gestuurd aan de NAM met als kenmerk DGETM-EO/16034301 waarin aangekondigd wordt dat de omgevingsvergunning voor Inrichting Vries 1 waarvan productieput Vries-10 onderdeel uitmaakt wordt verleend en inwerking treedt nadat de termijn van zes weken voor het indienen van een beroepsschrift verstreken is.
- 1.6. 29 augustus 2016 is de meest recente versie van het winningsplan Westerveld nog in detail besproken met medewerkers van Staatstoezicht op de Mijnen en uw ministerie. Op basis van de aangebrachte veranderingen in de aanvraag, vraagt de NAM de Minister EZ de procedure tot instemming met het winningsplan te hervatten.
- 1.7. 11 september 2016 ontvangt het ministerie van Economische Zaken een aanvraag van de Nederlandse Aardolie Maatschappij B.V. (hierna: NAM) tot instemming met het gewijzigde winningsplan Westerveld met als datum 9 september 2016.
- 1.8. Op het moment van de aanvraag wijziging winningsplan Westerveld van de NAM op 9 september 2016 wordt er nog geen gas gewonnen in de productieput Vries-10.
- 1.9. 13 oktober 2016 stuurt de Inspecteur-generaal der Mijnen een advies winningsplan Westerveld naar het ministerie van EZ met als kenmerk 16152380 waarin de

productieput Vries-10 genoemd wordt in verband met de productie van Vries Zuid.

- 1.10. 26 januari 2017 Beantwoording vragen over de plannen van NAM om de put Vries-10 in Assen op te starten door Minister Kamp van EZ.
- 1.11. Van maandag 8 mei tot en met maandag 19 juni 2017 ligt het ontwerp-instemmingsbesluit voor de gewijzigde gaswinning ter inzage. Iedereen heeft de mogelijkheid te reageren met een zienswijze.
- 1.12. De voorbereidingen voor de productie in Vries-10 zijn gestart tussen 25 december en 31 december 2016. Daarna is de productie langzaam op gang gekomen. Op dit moment augustus 2017 wordt er gas gewonnen met toestemming van de Minister Kamp op basis van onder andere de vigerende vergunning. De echte startdatum van de winning wordt nergens genoemd, maar in de mail die ik op 20 juli 2017 ontvangen heb van de voorlichter ██████████ ██████████ van de NAM wordt aangegeven dat deze tussen 25 december en 31 december 2016 ligt. (deze mail wordt als bijlage toegevoegd bij deze brief)
- 1.13. De aanvraag wijziging gaswinning Westerveld van 9 september 2016 staat los van de nieuwe productieput Vries-10 en van de aanvang van de productie in Vries-10. Voor Vries-10 moet de NAM nog een nieuwe aanvraag wijziging gaswinning Vries1 of Vries Zuid of Westerveld indienen.
- 1.14. Er is voor de productieput Vries-10 door de NAM nog geen aparte aanvraag wijziging gaswinning ingediend na het verkrijgen van de omgevingsvergunning voor Inrichting Vries 1.

## 2. STELLINGEN GASWINNING PRODUCTIEPUT VRIES-10

Productieput Vries-10 is een nieuwe put binnen Vries-1 en gasveld Vries Zuid. Zowel de NAM als de Minister van EZ als SodM als TNO als alle andere de adviespartijen erkennen en geven aan dat Vries-10 een nieuwe productieput betreft en geen oude put die opnieuw in gebruik is genomen. Ook is men het erover eens dat Vries-10 een andere put VRS-3C die al 23 jaar gesloten is vervangt, als het gaat om de productie binnen het gasveld Vries Zuid. Maar dat neemt niet weg dat het wel een nieuwe put betreft waar een omgevingsvergunning voor is aangevraagd en afgegeven, waar een nieuwe installatie is gebouwd en waar toestemming voor productie van de Minister van EZ voor is gegeven.

De vigerende vergunning waarop binnen Westerveld Systeem gasproductie plaatsvindt is de geactualiseerde winningsvergunning Drenthe; overdracht winningsvergunningen Drenthe III en Drenthe IV van 17 juli 2007/Nr.ET/EM/7075840. Daarna is er geen instemmingsbesluit meer genomen over Vries 1 en met name VRS-3C en de vervangende productieput Vries-10.

De omgevingsvergunning inrichting Vries-1 Productieput 10 geeft NAM geen toestemming om te produceren in Vries-10. Die toestemming geeft de Minister EZ op andere gronden zoals de vigerende vergunning. Voor de omgevingsvergunning was geen MER (m.e.r) noodzakelijk.

De aanvraag winningsplan Westerveld van 9 september 2016 heeft betrekking op de bestaande gaswinning en opslag binnen het winningsplan Westerveld. Het heeft geen betrekking op de gaswinning van Vries-10 omdat dit een nieuwe productieput betreft, waarvoor nog een nieuw winningsplan wordt ingediend door de NAM.

Op het moment van indienen van de aanvraag winningsplan Westerveld van 9 september 2016 vindt er nog geen productie plaats in Vries-10.

In de aanvraag winningsplan Westerveld van 9 september 2016 ontbreekt de prognose van het totale Vries-10 productievolume net als de 113,3 miljoen m<sup>3</sup> dat Vries-10 nog in het vigerende winningsplan mag produceren. Ook de juiste locatie van deze productieput wordt nergens aangegeven met een foto of een omschrijving. In alle grafieken wordt Vries-10 niet expliciet genoemd. Ook niet onder de nog niet of niet producerende putten zoals bij voorbeeld Assen Zuid en Witten. Er is geen SAR specifiek gericht op Vries-10 en ook geen risicomatrix gebruikt in dit geval om Vries-10 te beoordelen voorafgaande aan de start van de productie. Ook is er geen MER opgesteld voor de start van de productie.

De gaswinning in Vries-10 wordt door de Minister toegestaan op de volgende punten: het niet overschrijden van de productiegrenzen van de vigerende vergunning door het in productie nemen van Vries-10 en een seismische risicoanalyse van TNO voor alle kleine velden.

De productie in Vries-10 is gestart volgens de NAM tussen Kerst en Oud en Nieuw 2016. Dus tussen 25 december en 1 januari 2017. Op het moment dat de eerste bewonersbijeenkomsten in januari 2017 gehouden werden was de productie nog niet 100%.

De productie van Vries-10 valt wat betreft de productiegrenzen onder de vigerende vergunning en er kan als er geproduceerd wordt tot 2018 productie plaatsvinden, maar wat betreft van de start van de productie valt deze onder de nieuwe Mijnbouwwet van 1 januari 2017 en moet derhalve ook voldoen aan alles wat gesteld wordt in deze Mijnbouwwet 2017.

Door in te stemmen met de productie Vries-10 tot 2018 op deze wijze terwijl de werkelijke productie gestart is rondom het van kracht worden van de nieuwe Mijnbouwwet van 2017, heeft de Minister niet alleen geen recht gedaan aan het adviesrecht van de partijen, die genoemd worden in de Mijnbouwwet van 2017, hij heeft er ook mee ingestemd dat er geen aanvraag wijziging gaswinning Westerveld is opgesteld die specifiek Vries-10 betreft.

Omdat de productie in Vries-10 plaatsvindt op de vigerende winningsvergunning is er nog geen sprake van een gedetailleerde risicoanalyse voor reservoirstimulatie als onderdeel van het werkprogramma voor stimulering van putten zoals die wordt gevraagd in de nieuwe Mijnbouwwet. Dit betekent dat er onduidelijkheid is of deze reservoirstimulatie nu gewoon wordt uitgevoerd zonder dat voldaan wordt aan de adviezen en voorwaarden zoals als de SodM geformuleerd heeft in haar brief van 13 oktober 2016.

Er is geen low-case; mid-case of high case scenario omschreven voor deze put zodat de SodM haar controle functie naar behoren kan uitvoeren en kan handhaven als de productiewaarden toch overschreden worden door de NAM in Vries-10.

Er is voorafgaande aan de start van de productie van Vries-10 geen aanvullende monitoring geregeld door middel van het plaatsen van versnellingsmeters op diverse plekken. En er is ook geen risicobeheerssysteem opgesteld en geïmplementeerd.

De historische vergelijking van gasveld Eleveld en gasveld Vries Zuid gaat voor Vries-10 niet op op diverse punten zodat de mogelijkheid bestaat dat als alle onderdelen van de analyse voor SAR worden ingevoerd voor Vries-10 geldt dat deze niet binnen het Seismische risico II valt.

Het is voor Vries-10 niet duidelijk of er voldoende rekening gehouden wordt met de aanwezigheid van Natura2000 en het waterwingebied in de zeer nabije omgeving.

Voor de inrichting Vries-1, productieput 10 is vanaf 2007 tot heden en voor winning Westerveld is er voor zover bekend nog geen aanvraag wijziging gaswinning ingediend door de Nederlandse Aardoliemaatschappij (NAM) voor de winningsvergunning Drenthe II (K.B. 4/11/1968, laatstelijk gewijzigd d.d. 17 juli 2007 bij beschikking ET-EM-7075840) die expliciet een aanvraag inhoud die de gaswinning betreft na 2018.

De Nederlandse Aardoliemaatschappij (NAM) heeft voor de winningsvergunning Drenthe II (K.B. 4/11/1968, laatstelijk gewijzigd d.d. 17 juli 2007 bij beschikking ET-EM-7075840) voor september 2016 en daarna nog geen aanvraag gedaan voor de verlenging van de winningstermijn na 2018 die expliciet een aanvraag inhoud die de gaswinning betreft in Vries-10 na 2018.

In artikel 34 van de Mijnbouwwet is bepaald dat het winnen van delfstoffen geschiedt overeenkomstig een winningsplan. In artikel 35, lid 1 sub c, van de Mijnbouwwet alsmede in artikel 24, lid 1 sub c van het Mijnbouwbesluit is aangegeven dat in het winningsplan de wijze van winning alsmede de daarmee verband houdende activiteiten opgenomen moeten worden. Aan deze bepalingen voldoet de productie in Vries-10 niet.

### 3. ARGUMENTEN:

#### 3.1 Omgevingsvergunning en toestemming gaswinningsvergunning.

21 mei 2015 heeft de Nederlandse Aardolie Maatschappij B.V. te Assen ingevolge de Wet algemene bepalingen omgevingsrecht (hierna Wabo) een aanvraag ingediend voor een omgevingsvergunning. De aanvraag heeft betrekking op de inrichting Vries 1, gelegen nabij en bereikbaar via de openbare weg Kleuvenveld te Taarlo in de gemeente Assen, op de percelen kadastraal ingedeeld, gemeente Assen, sectie Y, nummers 164, 165 en 528.

De aanvraag is in het Omgevingsloket Online geregistreerd onder nummer 1674527.

De vergunningaanvraag betrof de ingebruikname van gasproductieput VRS-10. Deze wordt via een te plaatsen gasproductie-eenheid aangesloten op het bestaande leidingwerk. Tenslotte wordt ten behoeve van de nieuwe put een methanolinjectie-eenheid en een anti-corrosievloeistofinjectie-eenheid geplaatst.

De omgevingsvergunning is aangevraagd voor de volgende activiteiten:

A. Het veranderen of veranderen van werking en het in werking hebben van een inrichting.

Volgens artikel 2.1 eerste lid, onder e, sub 2 en sub 3, van de Wabo is een omgevingsvergunning vereist voor het veranderen of veranderen van werking of het in werking hebben van een inrichting of mijnbouwwerk.

B. Bouwen van een bouwwerk

Volens artikel 2.1 eerste lid onder a, van de Wabo is een omgevingsvergunning vereist voor het bouwen van een bouwwerk.

Op de activiteiten is de uitgebreide voorbereidingsprocedure van 6 maanden van toepassing (afdeling 3.4 van de Algemene wet bestuursrecht en art. 3.10 van de Wabo).

In de brief van 14 maart 2016 van Ministerie van Economische zaken met als Kenmerk DGETM-

EO/16034301 wordt aangegeven dat de volgende organisaties zijn geraadpleegd.

- Het college van Burgemeester en Wethouders van de gemeente Assen;
- Gedeputeerde Staten van de provincie Drenthe; Waterkwaliteitsbeheerder;
- Waterschap Hunze en Aa's;
- De Inspecteur-generaal der Mijnen (Staatstoezicht op de Mijnen)

Onder punt 4 in de brief worden de adviezen en zienswijzen van geraadpleegde partijen genoemd.

- het college van Burgemeester en Wethouders van de gemeente Assen;
- Gedeputeerde Staten van de provincie Drenthe;
- Waterkwaliteitsbeheerder Waterschap Hunze en Aa's;
- De Inspecteur-generaal der Mijnen (Staatstoezicht op de Mijnen).

Door het college van Burgemeester en Wethouders van de gemeente Assen is facultatief advies uitgebracht ten aanzien van het onderdeel 'bouwen van een bouwwerk' van de aanvraag; De Gedeputeerde Staten van de provincie Drenthe hebben verklaard geen wettelijk adviseur te zijn;

Door de Inspecteur-generaal der Mijnen is advies uitgebracht ten aanzien van de aanvraag en het aan het (ontwerp) besluit te verbinden voorschriften.

Onder punt 5 van de brief staan de overwegingen met betrekking tot de ingediende adviezen en zienswijzen

- Het advies van het college van Burgemeester en Wethouders van de gemeente Assen en de Veiligheidsregio Drenthe is volledig in dit besluit verwerkt. Zij geven aan dat de aanvraag voldoet aan artikel 2.10 van de Wabo.
- Het advies van de Inspecteur-generaal der Mijnen is volledig in dit besluit verwerkt. Daarbij geadviseerde voorschriften zijn verwerkt in bijlage 1 behorende bij dit besluit.

Ook staat in deze brief onder punt 7 Overwegingen met betrekking tot het besluit.

De aanvraag is beoordeeld aan de voor de activiteiten betreffende artikelen van de Wabo. Vooraf is de aanvraag getoetst aan het Bor en de aan de Regeling omgevingsrecht.

Voor activiteit A. is gekeken naar de Milieueffectrapportage, die voor de oprichting van oppervlakte installaties voor de winning van aardolie of aardgas geldt, op grond van D.17.3 van het Besluit m.e.r. en de m.e.r. beoordelingsplicht. De conclusie is dat de omgevingsvergunning voor deze activiteit kan worden verleend.

Voor activiteit B heeft er een beoordeling plaats gevonden of het bouwplan voldoet aan de gestelde eisen. Verder is de aanvraag met inachtneming van het bepaalde in artikel 2.10, lid 1 onderdeel c, van de Wabo getoetst aan het geldende bestemmingsplan 'Buitengebied, Herziening art. 30 WRO. Voor dit perceel geldt de bestemming 'Jonge-veld-en veenontginningen met de aanduiding 'aardgaswinning Het bouwplan voldoet aan de bestemming.

Ook is de aanvraag getoetst aan de redelijke eisen van welstand, met in inachtneming van het bepaalde in artikel 2.10 lid 1 onderdeel d, van de Wabo. De conclusie is dat het bouwplan voldoet aan de redelijke eisen van welstand. De conclusie is dat de omgevingsvergunning voor deze activiteit moet worden verleend.

Onder punt 8 Besluit wordt vervolgens onder andere het volgende vermeld.

- II De omgevingsvergunning voor de inrichting Vries 1 te verlenen aan de Nederlandse Aardolie Maatschappij B.V. voor de volgende activiteiten;
  - A. Het veranderen of veranderen van de werking van een inrichting.
  - B. Bouwen van een bouwwerk;
- III De omgevingsvergunning voor onbepaalde tijd te verlenen, met verwijzing naar artikel 2.33 van de Wabo;
- IV Aan de omgevingsvergunning de voorschriften uit bijlage 1 te verbinden;
- V De aanvraag en bijbehorende bijlagen, deel te laten uitmaken van de omgevingsvergunning. De bij deze omgevingsvergunning behorende documenten worden genoemd in bijlage 2.

### **3.1.1 Conclusie(s) omgevingsvergunning en toestemming gaswinning.**

De aanvraag omgevingsvergunning door de NAM is getoetst op de de Wet algemene bepalingen omgevingsrecht (hierna Wabo) en niet op de Mijnbouwwet van 2003 of de nieuwe Mijnbouwwet van 2017 die op 1 januari 2017 van kracht werd.

De adviserende partijen zoals het college van Burgemeester en Wethouders van Assen; Gedeputeerde Staten van de provincie Drenthe; Waterkwaliteitsbeheerder Waterschap Hunze en Aa's en de Inspecteur-generaal der Mijnen (Staatstoezicht op de Mijnen) hebben niet geadviseerd of geoordeeld over de aanvraag omgevingsvergunning op basis van de Mijnbouwwetten van 2003 of 2017.

Door het geven van adviezen hebben het college van Burgemeester en Wethouders van Assen; Gedeputeerde Staten van de provincie Drenthe; Waterkwaliteitsbeheerder Waterschap Hunze en Aa's en de Inspecteur-generaal der Mijnen (Staatstoezicht op de Mijnen) nimmer expliciet toestemming gegeven voor het winnen van gas uit de productieput Vries-10 onderdeel van Vries1 onderdeel van het Westerveld Systeem.

Opvallend is dat er geen advies van Waterkwaliteitsbeheerder Waterschap Hunze en Aa's is opgenomen terwijl dat wel in de lijn der verwachting ligt gezien deze nieuwe productieput dicht bij of in een Natura 2000-gebied ligt. Natura 2000-gebied zou zeker vanuit de Mijnbouwwet 2003 en 2017 wel beoordeeld moeten worden als het om de uiteindelijk toestemming gaswinning zou gaan.

Opvallend is ook dat er geen m.e.r. wordt uitgevoerd iets wat voor de uiteindelijk gaswinning wel moet gebeuren in het kader van de Mijnbouwwet 2003 en Mijnbouwwet 2017.

Het ministerie van Economische zaken heeft namens de Minister de omgevingsvergunning verleend maar daarmee geen toestemming gegeven voor het winnen van gas uit de gasproductie-eenheid Vries-10. Dit is ook nergens omschreven in de brief aan de NAM met als Kenmerk DGETM-EO/16034301.

In de brief staat omschreven dat er voor onbepaalde tijd een omgevingsvergunning voor deze winningsput Vries-10 is afgegeven maar dit heeft geen betrekking op de gaswinning die in deze put plaats vindt.



### 3.2 Aanvraag Instemming Winningsplan Westerveld NAM en gaswinning Vries-10

Er zijn na 2007 een aantal aanvragen wijziging gaswinning gedaan door de NAM voordat op 9 september 2016 de aanvraag instemming winningsplan Westerveld bij het ministerie van EZ is ingediend.

Alle aanvragen hebben als basis het vigerende winningsplan winningsvergunning(en) Drenthe II (K.B. 4/11/1968, laatstelijk gewijzigd d.d. 17 juli 2007 bij beschikking ET-EM-7075840) Groningen (K.B. 30/5/1963) De oorspronkelijke vergunning is van 4 november 1968.

De aanvragen **vóór** 9 september 2016 maken geen melding van de productieput Vries 10 of het vervangen van Vries C3. De aanvraag van 9 september 2016 meldt op bladzijde 16 het volgende: Citaat: *In het Vries-Zuid veld is eind 2015 een extra productieput geboord (VRS-10) ter vervanging van de VRS-3C put die in 1994 is geabandonneerd na overmatige waterproductie blad). einde citaat.* Op het moment van deze aanvraag is er geen productie in Vries-10.

De redenen voor de actualisatie van het winningsplan voor het Westerveld systeem zijn:

1. een vernieuwde seismische risico analyse
2. de stopzetting van productie uit de velden Appelscha, Roden en Norg-Zuid
3. een actualisatie van productie- en bodemdalingsvoorspellingen en
4. voorziene activiteiten om de productie in stand te houden.

Deze aanvraag bevat geen expliciete aanvraag voor de verlenging van de termijn van gaswinning na 2018, er worden slechts data genoemd die een verwachting betreffen.

Er wordt geen melding gemaakt van de precieze locatie van de nieuwe productieput Vries-10 zoals deze wel vermeld wordt in de verleende omgevingsvergunning van na 14 maart 2016. Ook wordt er geen melding gedaan over het moment van de start van de gaswinning in deze productie-eenheid.

Er worden diverse data in de aanvraag genoemd tot wanneer de verwachte productie van het geheel Westerveld zal lopen en van diverse productieputten. Maar er wordt geen melding gemaakt van de totale duur van de gaswinning in productieput Vries-10. Er wordt ook niet gesproken over tot 2018 nog te produceren hoeveelheid gas met betrekking tot deze put Vries-10.

De hoeveelheid gas die productieput Vries-10 nog zou mogen produceren volgens het vigerende winningsplan en de prognose van het totale Vries-10 productievolume wordt niet expliciet genoemd in de aanvraag instemming winningsplan Westerveld van 9 september 2016.

In een brief van de NAM aan Burgemeester Out, Burgemeester Thijsen en Wethouder Lambert van 23 december 2016 met als referentienummer EP201612207623 wordt door de NAM gesteld dat het vervelend is dat de boodschap rond de productiestart van Vries-10 onbedoeld verbonden is geraakt met de procedure rond het aangepaste winningsplan Westerveld. (de brief wordt als bijlage toegevoegd)

Verder wordt er in betreffende brief gesproken over het nieuwe winningsplan voor Vries-10.

Het aangepaste winningsplan Westerveld van 9 september 2016 heeft geen betrekking op de gaswinning van Vries-10 omdat dit een nieuwe productieput betreft die een oude vervangt waarvoor een nieuw winningsplan wordt ingediend. Dit plan heeft betrekking op de bestaande gaswinning en opslag binnen het winningsplan Westerveld.

### **3.2.1 Conclusie(s) Aanvraag Instemming Winningsplan Westerveld en gaswinning Vries-10**

De aanvraag Instemming Winningsplan Westerveld door de NAM bevat geen vermelding dat er plannen zijn om op korte termijn in productieput Vries-10 gas te gaan winnen. In de aanvraag instemming winningsplan Westerveld wordt aangegeven dat de al 23 jaar stilliggende productieput VRS-3C wordt vervangen door productieput Vries-10. Er is dus 23 jaar geen gaswinning in dit gedeelte van Vries 1/Vries Zuid. Er worden diverse data in de aanvraag genoemd tot wanneer de verwachte productie van het geheel Westerveld zal lopen en van diverse productieputten. Maar er wordt geen melding gemaakt van de totale duur van de gaswinning in productieput Vries-10. Er wordt ook niet gesproken over tot 2018 nog produceren met betrekking tot deze put Vries-10.

Deze aanvraag bevat geen expliciete aanvraag voor de termijn van de verlenging van gaswinning na 2018 er worden slechts data genoemd die een verwachting betreffen.

De productiestart van Vries-10 staat volgens de NAM los van de procedure rond het aangepaste winningsplan Westerveld.

Er is dus volgens de NAM geen verband tussen de aanvraag 9 september 2017 en het in productie nemen van Vries-10. Deze zaken dienen als losstaand te worden beschouwd, ze zijn 'onbedoeld verbonden geraakt'.

Ook de NAM geeft aan dat er nog sprake is van een nieuw winningsplan waar het leeuwendeel van de productie van Vries-10 onder gaat vallen. Er is dus sprake van een nieuw winningsplan naast de aanvraag winningsplan Westerveld van 9 september 2016.

Het vigerende winningsplan winningsvergunning(en) Drenthe II (K.B. 4/11/1968, laatstelijk gewijzigd d.d. 17 juli 2007 bij beschikking ET-EM-7075840) Groningen (K.B. 30/5/1963) voldoet op een aantal punten niet meer aan de eisen die gesteld worden in de Mijnbouwwet van 2017 en dient daarom te worden bijgesteld. Dit is ook de reden dat de aanvraag wijziging Westerveld wordt ingediend op 9 september 2016.

De gaswinning die plaatsvindt gebeurd dus niet op basis van de aanvraag instemming gaswinning Westerveld gedaan door de NAM op 9 september 2017. En wordt dus ook niet beoordeeld door de minister op basis van de gedane aanvraag. In zijn ontwerp-instemmingsbesluit geeft de Minister heel duidelijk aan op welke basis er gas gewonnen wordt in Vries-10.

In een brief van de NAM aan Burgemeester Out, Burgemeester Thijsen en Wethouder Lambert van 23 december 2016 met als referentienummer EP201612207623 geeft de NAM aan dat er overleg is geweest op 30 november en 21 december 2016 tussen partijen.

In deze brief wordt aangegeven dat in een antwoord op een vraag van de NAM het SodM aangeeft dat het vigerende winningsplan voor (de winningsvergunninggebieden Drenthe II (K.B. 4/11/1968 laatstelijk gewijzigd 17 juli 2007 bij beschikking ET-EM-7075840), Groningen (K.B 30/5/1963)) toestaat dat Vries-10 nog 113,3 miljoen m<sup>3</sup> uit het Vries-Zuid gasveld mag produceren.

De prognose van het totale productievolume van het totale Vries-10 is van de NAM en komt niet van de SodM. Wat opvallend is, is dat er hier gesproken wordt over een nieuw winningsplan tot tweemaal toe.

Verder geeft de NAM aan gesprekspartners aan dat;

citaat: *Met betrekking tot de Seismische Risicoanalyse van het Ministerie van Economische Zaken deelt de Minister de conclusies van deze analyse zoals uitgevoerd door TNO/SodM (het kleine velden onderzoek) De Minister concludeert dat” in afwachting van de behandeling van het gewijzigde winningsplan op basis van het vigerende winningsplan de productie doorgang kan vinden”.* Einde citaat.

De NAM stelt dat het vervelend is dat de boodschap rond de productiestart van Vries-10 onbedoeld verbonden is geraakt met de procedure rond het aangepaste winningsplan Westerveld. Heel begrijpelijk als in het voorgaande al gesteld is dat er een nieuw winningsplan zal komen die deze productieput Vries-10 betreft.

Aangezien de NAM aangeeft dat de gaswinning productieput Vries-10 een nieuwe aanvraag winningsplan betreft is het de vraag of er in de vigerende winningsplan voldoende rekening is gehouden met Nationaal Park Drentse Aa en het aanwezige Natura2000 gebied, dat wil zeggen volgens de Mijnbouwwet 2017.

In de aanvraag winningsplan Westerveld van 9 september 2016 wordt een vergelijking gemaakt tussen Vries Zuid en Eleveld. Dit is eigenlijk speculatie en berust alleen op een theoretische veronderstelling niet alleen omdat er te weinig en/of er geen metingen plaats vinden in Vries Zuid maar ook omdat er sinds 23 jaar geen gasproductie plaats vindt. Dus zijn er geen drukverschillen die de bevingen veroorzaken. Dit geldt zeker voor productieput Vries-10, wat deze put betreft gaat de vergelijking met de historie met Eleveld helemaal niet op.

### **3.3 Adviezen SodM en TNO Aanvraag Instemming Winningsplan Westerveld en gaswinning Vries-10**

#### **A. SodM**

In het advies van 13 oktober 2016 van de SodM staat onder Procesverloop, citaat: *Recent is besloten om winningsplannen breder te toetsen en ook risico's voor omwonenden, gebouwen en infrastructuur mee te laten wegen in de beoordeling van het winningsplan. Dit betekent dat de beoordeling van de gevolgen van aardbevingen niet langer worden beperkt tot de “seismische hazard” (seismische dreiging, maar wordt uitgebreid naar het seismische risico. einde citaat.*

Onder Risico analyse zuur- en hydraulische stimulatie staat citaat: *In de nieuwe Mijnbouwwet wordt een gedetailleerde risicoanalyse gevraagd voor reservoirstimulatie als onderdeel van het werkprogramma voor stimulering van putten. De minimale eisen voor het werkprogramma worden beschreven in de bijbehorende mijnbouwregeling. Vooruitlopend op de wijziging van de Mijnbouwwet en Mijnbouwregeling adviseert SodM om een voorwaarde op te nemen in het instemmingsbesluit van het winningsplan. In deze voorwaarde dient NAM uiterlijk vier weken vóór aanvang van de zuur- en /of hydraulische stimulatie een lokaal specifieke risico analyse in te dienen.* Einde citaat

Voor de aanvraag van 9 september heeft de NAM een analyse gemaakt van het seismisch risico (SRA) als gevolg van gaswinning uit de onderhavige gasvelden. Citaat: *De gasvelden Assen-Zuid, Witten en Zevenhuizen-West zullen volgens het verwachte mid-case scenario niet produceren, waardoor er geen drukdaling zal plaatsvinden. (gedachte= Vries-10 gaat nu wel produceren) NAM verwacht in het high case productie scenario voor de velden dat de drukdaling gering zal zijn, waarmee de kans op seismiciteit voor dit scenario 'verwaarloosbaar' is. Volgens de methodiek is verder analyse ('Stap 2 van de SRA) voor deze velden niet nodig.* Einde citaat

Citaat: *Voor het beoordelen van het seismische risico voor gasvelden Eleveld (...) Vries Zuid (...)*

is het nodig om de risico matrix te gebruiken ('Stap 2 van de SRA). Einde citaat

Citaat: SodM stelt vast dat in het gasveld Eleveld historisch gezien en nog in het recente verleden, veelvuldig bevingen zijn opgetreden (in totaal 46). De zwaarste daarvan ( $M > 2,0$ ) zijn in de omgeving duidelijk gevoeld en hebben tot schademeldingen geleid (zie ook volgende paragraaf) Daarnaast wordt de productie uit het bevende voorkomen Vries-Zuid (maximale gemeten magnitude 1,5) middel put Vries-10 weer opgestart. Op dit moment worden in deze omgeving de grondbewegingen aan de oppervlak nog niet geregistreerd. Het zijn deze grondbewegingen die de schade aan bouwwerken veroorzaken. SodM adviseert hierom NAM in de omgeving van de Eleveld en Vries-Zuid gasvelden, aanvullende monitoring te laten uitvoeren in de vorm van het plaatsen van enkele versnellingsopnemers. Daarnaast adviseert SodM om NAM een risicobeheerssysteem voor de bevende voorkomens uit dit winningsplan te laten opstellen en implementeren. Einde citaat

Onder advies staat vermeld: citaat: SodM adviseert u om onder de volgende voorwaarden in te stemmen met het winningsplan:

1. NAM dient voor 1 maart 2017 inzichtelijk te maken welke afspraken met het Waterschap zijn gemaakt en bij welke hoeveelheid bodemdaling er maatregelen noodzakelijk worden om nadelige gevolgen te voorkomen of te beperken.
2. NAM dient bij overschrijding van de productie in het 'high-case productie scenario van de Velden Assen-Zuid, Witten en Zevenhuizen-west de seismische risico analyse te actualiseren en een wijzigingswinningsplan in te dienen.
3. NAM dient, in overleg met het Koninklijk Nederland Meteorologisch Instituut voor 1 juni 2017 enkele versnellingsmeters boven Eleveld en Vries-Zuid gasvelden te installeren en operationeel te hebben.
4. NAM dient voor 1 juni 2017, ten genoegen van de Inspecteur-generaal der Mijnen, voor de bevende velden in dit winningsplan een risicobeheerssysteem te ontwikkelen en operationeel te hebben. Einde citaat

## **B. TNO**

In de gasproductie wordt een low-case scenario, mid-case scenario en high-case scenario onderscheiden.

### **Huidige producerende velden**

Voor alle producerende velden in het winningsplan geldt, dat zij op basis van de DHAIS classificatie een niet te verwaarlozen kans op beven hebben, of reeds hebben gebeefd (1). Dit verplicht de NAM voor al deze velden een seismische risico analyse uit te voeren (2).

- 1 (Deterministische hazard analyse voor geïnduceerde seismiciteit (DHAIS); TNO rapport R10198 2012
- 2 Methodiek voor risicoanalyse omtrent geïnduceerde bevingen door gaswinning tijdelijke leidraad voor adressering mbb p.versie 1.2 SodM 1 februari 2016

### **Huidige producerende velden**

Citaat: Voor alle momenteel producerende velden in het winningsplan geldt, dat zij op basis van DHAIS classificatie een te verwaarlozen kans op beven hebben. TNO-AGE constateert, dat de risicoanalyse is uitgevoerd volgens de SRA-leidraad (...). Einde citaat

### **Huidige niet producerende velden**

Voor alle momenteel niet-producerende velden in het winningsplan geldt, dat zij op basis van DHAIS classificatie een te verwaarlozen kans op beven hebben.

TNO-AGE kan zich hierin vinden. Echter als de productie uit de velden Assen-Zuid, Witten en Zevenhuizen-West het huidige NAM high case scenario overschrijdt, dan stelt TNO-AGE voor om opnieuw per veld te bekijken of een seismische risicoanalyse noodzakelijk is.

### **3.3.1 Conclusie adviezen SodM en TNO over onder andere Vries-10**

#### **A. SodM**

Een belangrijk verschil met de regelgeving van de 'oude winningsvergunning' van voor 9 september is dat de beoordelingen niet langer worden beperkt tot de 'seismische hazard' maar wordt uit gebreed naar het seismische risico. (SRA)

In de 'nieuwe Mijnbouwwet', zegge die van 1 januari 2017, staat onder Risico analyse zuur- en hydraulische stimulatie, dat er een gedetailleerde risicoanalyse wordt gevraagd voor reservoirstimulatie als onderdeel van het werkprogramma voor stimulering van putten. De minimale eisen voor het werkprogramma worden beschreven in de bijbehorende mijnbouwregeling.

De SRA voor de gaswinning voor de onderhavige gasvelden genoemd in de aanvraag winningsplan Westerveld van 9 september 2016 geldt niet voor productieput Vries-10 omdat die nog niet in productie was op het moment van de SRA. Hiervoor moet een SRA gedaan worden.

Het deel van Vries Zuid waarin Vries-10 ligt kan gelijk gesteld worden aan de gasvelden Assen-Zuid, Witten en Zevenhuizen-West omdat er ten tijde van het indienen van de aanvraag winningsplan Westerveld ook nog geen gaswinning plaatsvond en ook al 23 jaar geen gaswinning plaats had gevonden.

Omdat de NAM nog geen SRA heeft gemaakt die expliciet Vries-10 betreft is het ook nog niet exact te stellen hoe dit gasveld zal gaan produceren en is er nog niks te zeggen over het low-case, mid-case of high case scenario. Wat zeker zal zijn is dat de gaswinning van invloed is op de drukkaling maar of deze gering zal zijn is nog de vraag.

Met zekerheid is al te stellen dat Stap1 van de SRA niet voldoende zal zijn om dit veld te beoordelen. Of, zoals de SodM stelt, is voor het beoordelen van het seismische risico voor Vries Zuid waar deze productieput Vries-10 in ligt het nodig om de risico matrix te gebruiken of te wel Stap 2 van de SRA.

De SodM lijkt op basis van de adviezen van TNO een vergelijking te maken tussen gasveld Eleveld en Vries Zuid c.q. Vries-10. Dit zal wel een bureaustudie betreffen want iedereen kan zien dat de verschillen tussen deze putten zo groot is dat er serieus voor Vries-10 een nieuwe SRA moet worden uitgevoerd. Bijvoorbeeld:

- Gasveld Eleveld is een actieve gaswinning waar in het recente verleden veelvuldig bevingen zijn opgetreden. In Vries-10 wordt al 23 jaar geen gas gewonnen op het moment van de aanvraag en het advies van SodM. Dus die vergelijking voor dit deel van Vries Zuid gaat niet op.
- In Gasveld Eleveld zijn in totaal 46 bevingen geregistreerd, in Vries-10 worden op het moment van het advies de grondbewegingen aan de oppervlakte nog niet geregistreerd. Dit is logisch want er vindt nog geen gaswinning plaats en dus is er geen drukkaling of bodemdaling te verwachten.

- Bij de start van de winningsvergunning november 1968 was de situatie gasveld Eleveld en Vries-10 ongeveer gelijk. Het grootste verschil was dat Eleveld dicht bij de vuilopslag van Assen lag en dicht tegen het oefenterrein van Defensie lag en bij de toen nog eenvoudige TT baan. En Vries-10 lag midden in de weilanden net als VRS-3C . De woonwijk Baggelhuizen waar Eleveld dichtbij ligt en de ijsbaan Drenthe waren in aanbouw maar de woonwijken Peelo, Pittelo en Noorderpark en vooral Marsdijk (inclusief de grote en kleine industrieterreinen) bestonden nog niet. VRS-3C zou als deze put werkzaam zou zijn op dit moment ineens onder een woonwijk liggen met de postcode 9403. (Mijn postcode dus) Vries-10 ligt 800 meter van deze postcode af.
- 23 jaar geleden is VRS-3C gesloten terwijl de gaswinning in gasveld Eleveld gewoon door ging.
- Rondom gasveld Eleveld is er weinig meer gebouwd. Alleen de TT Baan heeft vele uitbreidingen gekregen; de sport accommodaties achter de Bonte Wever, de VMBO opleiding Salland en natuurlijk de huidige Bonte Wever. Boven Vries-10 is veel meer gebeurd. 21 jaar geleden is een groot deel van de Marsdijk de Messen; De Stoepen en delen die daar tegen aanliggen gebouwd, Net als de nieuwe scholen en een kerk en de industrieterreinen naast de woonwijk en het Messenveld I en II. Een groot deel van de Asser bevolking woont boven of heel dicht naast deze productieput. Of in de woonwijken Peelo, Pittelo en Noorderpark.
- Gasveld Eleveld ligt nog steeds tegen het oefenterrein de Haar van Defensie aan en dat is een mooi natuurgebied. Vries-10 daarin tegen ligt heel dicht tegen een deel van Natura2000 aan.
- Gasveld Eleveld ligt niet boven een waterwingebied, Vries-10 dus wel. Dus goede afspraken over zuurstimulatie als deze put niet genoeg produceert is gewoon een must.
- Voor gasveld Eleveld is al gebleken dat hier seismische risico I geldt dat dicht tegen Seismisch risico II aan ligt, net als in het al producerende deel van Vries Zuid. Omdat de verschillen tussen beide gasvelden zo groot is wat betreft bijvoorbeeld het aantal inwoner en de aanwezigheid van industrie en Natura2000 is het de vraag of bij een SRA die Vries-10 betreft het Seismische risico II niet net overtroffen wordt.

## **B. TNO**

De SRA die is uitgevoerd betrof de producerende velden in het winningsplan van dat moment en dus niet expliciet Vries-10.

Er is geconstateerd dat er een SRA is uitgevoerd die blijkbaar noodzakelijk was voor de aanvraag die huidige vigerende vergunning betreft. Dat betekent dat als TNO expliciet een uitspraak zou doen over de huidige gaswinning in Vries-10 zij dezelfde mening zou zijn toegedaan namelijk dat de NAM verplicht gesteld zou moeten worden om een SRA voor dit deel van het veld uit te voeren.

Voor alle momenteel niet-producerende velden in het winningsplan - Assen-Zuid, Witten en Zevenhuizen-West - geldt, dat zij op basis van DHAIS classificatie een te verwaarlozen kan op beven hebben. Dit was op het moment van de aanvraag winningsplan Westerveld van 9 september 2016 natuurlijk ook zo voor Vries-10 omdat daar nog geen productie plaatsvond.

Vervolgens geldt de volgende uitspraak ook voor Vries-10. Citaat: *Echter als de productie uit de velden Assen-Zuid, Witten en Zevenhuizen-West het huidige NAM high case scenario overschrijdt, dan stelt TNO-AGE voor om opnieuw per veld te bekijken of een seismische risicoanalyse*

*noodzakelijk is. Waarbij het natuurlijk op dit moment niet duidelijk is binnen welke case scenario de winning plaats vindt. Einde citaat.*

### **3.4 Beantwoording vragen van de Tweede Kamer door Minister Kamp over de plannen van de NAM om de put Vries-10 in Assen op te starten**

De vragen zijn gesteld door lid van de Tweede Kamer Dik-Faber (ChristenUnie) en gaan over de over de plannen van NAM om de put Vries-10 in Assen op te starten (ingezonden 13 januari 2017 en beantwoording op 26 januari).

Citaat 1:

*Ik heb uw Kamer op 22 november 2016 (Kamerstuk 33 529 nr. 316) geïnformeerd over het feit dat er nog ruimte beschikbaar is onder het geldende winningsplan om gas uit de put Vries-10 te produceren. Put Vries-10 is geboord ter vervanging van een andere put, waarvan de productie jaren geleden is beëindigd vanwege een te hoge waterproductie. NAM heeft Staatstoezicht op de Mijnen (SodM) gevraagd om aan te geven of productie uit put Vries-10 is toegestaan. SodM heeft geconstateerd dat de grenzen van het vigerende winningsplan met het in gebruik nemen van put Vries-10 de komende twee jaar naar verwachting niet zullen worden overschreden en dat er op basis van het vigerende winningsplan gestart kan worden met de productie uit deze put. NAM voldoet hiermee dus aan de vereisten en mag op basis daarvan een aanvang maken met de productie. NAM heeft de productie uit de put Vries-10 inmiddels opgestart.*

Einde citaat.

Citaat2:

*(..) Daarom vind ik het belangrijk dat er voor alle kleine velden in Nederland een seismische risicoanalyse wordt uitgevoerd. Ik heb daarom in de gewijzigde Mijnbouwwet, die sinds 1 januari 2017 van kracht is, opgenomen dat elk nieuw of gewijzigd winningsplan een seismische risicoanalyse moet bevatten. Daarnaast heb ik TNO gevraagd om onafhankelijk een seismische risicoanalyse uit te voeren voor alle kleine velden op land. Deze analyse van TNO heb ik op 24 juni 2016 (Kamerstuk 33 529, nr. 275) aan uw Kamer toegestuurd. Uit deze analyse blijkt dat het seismische risico voor het Vries-veld in de laagste risicocategorie ligt. Dit betekent echter niet dat er geen bevingen kunnen voorkomen. Voor velden in de laagste risicocategorie volstaat, conform de procedure met betrekking tot de seismische risicoanalyse, monitoring van seismiciteit met behulp van het huidige KNMI geofoon- en versnellingsmeternetwerk.*

Einde citaat

Citaat 3:

*Ik heb inderdaad in mijn brief van 22 november 2016 aangegeven dat eerder is gezegd dat “in alle gevallen waarbij op basis van boringen besloten wordt om gas te gaan winnen, een nieuw of gewijzigd winningsplan ingediend moet worden”. Ik heb daarbij ook aangegeven dat er zich situaties voor kunnen doen waarbij er nog wel ruimte is binnen het vigerende winningsplan om te winnen uit een nieuwe productieput. Dit is het geval bij het Vries-veld. In het geval van de put Vries-10 is al op basis van een eerdere put aan NAM toestemming gegeven gas te winnen uit dit deel van het Vries-veld en dit is vastgelegd in het vigerend winningsplan.*

Einde citaat

Citaat 4:

*Het vigerende winningsplan is goedgekeurd op basis van de toen geldende mijnbouwwetgeving. Dat betekende dat het ter advies voorleggen van het besluit aan de regionale overheden nog geen onderdeel van de wettelijke procedure was. Echter het besluit tot instemming met een gewijzigd winningsplan stond wel open voor bezwaar en beroep.*

Einde citaat

Citaat 5:

*(...) Daarnaast heb ik TNO gevraagd om onafhankelijk seismische risicoanalyses uit te voeren voor alle kleine velden op land. Deze analyse van TNO heb ik op 24 juni 2016 (Kamerstuk 33 529, nr. 275) aan uw Kamer toegestuurd. In deze seismische risicoanalyses worden ook de factoren bevolkingsdichtheid, industriële inrichtingen, speciale gebouwen en vitale infrastructuur meegenomen. Op basis van deze analyses is er geen aanleiding om in te grijpen in het vigerende winningsplan uit 2011.*

Einde citaat

### **3.4.1 Conclusies Beantwoording vragen van de Tweede Kamer door Minister Kamp over de plannen van NAM om de put Vries-10 in Assen op te starten**

Het geldende winningsplan dat hier bedoeld wordt is de winningsvergunninggebieden Drenthe II (K.B. 4/11/1968 laatstelijk gewijzigd 17 juli 2007 bij beschikking ET-EM-7075840), Groningen (K.B. 30/5/1963). Dit is ook het vigerende winningsplan waarop de NAM haar aanvraag wijziging Westerveld van 9 september 2016 indient.

Op dit winningsplan is de Mijnbouwwet 2007 en het Mijnbouwbesluit van 2007 van toepassing. Punten in deze vergunning die niet zijn aangepast op 17 juli 2007 is de totale productie die in Westerveld is toegestaan tot 2018 en de verlenging van de duur van de gaswinning na 2018.

De NAM moet de SodM vragen naar ruimte in de vigerende winningsvergunning als zij een nieuwe productie op willen starten binnen het winningsplan Westerveld. Want er is een totale productiecapaciteit tot 2018. Dit antwoord heeft de NAM niet alleen nodig om een productie te starten maar ook om te beoordelen of het nog nuttig is om een nieuwe put te boren zoals Vries-10. Het antwoord van de SodM op de vraag of er nog capaciteit dus nog productie is toegestaan op basis van het vigerende winningsplan is dus positief. En op basis van de nog aanwezig ruimte in de totale productie tot 2018 is dus ruimte.

NAM voldoet dus aan de vereisen als het gaat om de ruimte in het vigerende plan wat betreft de hoeveelheid gas die zij wil gaan winnen tot 2018. Maar SodM geeft niet direct toestemming met dit antwoord om ook daadwerkelijk gas te gaan winnen zonder dat er een nieuwe aanvraag wijziging winningsplan noodzakelijk is.

Op 26 januari 2017 heeft de NAM de productie in Vries-10 reeds opgestart ondanks dat zij voor deze put geen SRA heeft uitgevoerd en de Minister ook richting de kamer nogmaals aangeeft dat elk nieuw of gewijzigd winningsplan een seismische risicoanalyse moet bevatten. De gestarte productie van Vries-10 is niet opgenomen in de aanvraag winningsplan Westerveld van 9 september 2017. Het antwoord van de Minister is wat Vries-10 betreft in tegenspraak met zijn eigen handelen en met het handelen van de NAM als verantwoordelijke winningspartij. Op dit punt wordt er dus gas gewonnen zonder dat er aan de eisen van de nieuwe Mijnbouwwet 2017 voldaan wordt.

De NAM stelt zelf dat ze de productie langzaam opgestart hebben tussen 25 december en 31 december 2016. Mogelijk is de echte productie na 1 januari 2017 begonnen en valt deze dus volledig onder de regelgeving van de nieuwe Mijnbouwwet. Welke volgens zeggen van de Minister geen overgangsrecht heeft

Uit de analyse van TNO blijkt inderdaad dat het Vries Veld in de laagste risicocategorie valt maar ook al bijna in de volgende risicocategorie II. Dit is de Minister bekend omdat hij op 13 oktober 2016 aanvullende adviezen heeft gehad van de SodM en van TNO waar naast de huidige



KNMI gefoon- en versnellingsmeternetwerk ook enkele versnellingsmeters boven dit veld geïnstalleerd moet worden voor in elk geval 1 juni 2017. Maar deze adviezen gelden niet expliciet Vries-10 omdat op deze locatie in Vries Zuid geen productie plaats vond al 23 jaar niet. De geplande productie Vries-10 is niet meegenomen in de analyse van SodM en niet in die van TNO anders hadden ze deze in hun zorgvuldigheid expliciet vermeld als niet werkzaam net als Assen Zuid, Witten en Zevenhuizen-West. De Minister is hier niet volledig en zorgvuldig in zijn antwoord aan de Tweede Kamer omdat hij weet dat de nieuwe productieput Vries-10 niet als zodanig genoemd wordt in de aanvraag wijziging Westerveld van 9 september 2016.

In alle gevallen waarbij op basis van boringen besloten wordt om gas te gaan winnen, dient een nieuw of gewijzigd winningsplan ingediend te worden behalve dus bij Vries-10 omdat de NAM al toestemming had om in Vries C3 gas te winnen 23 jaar geleden en dat dit is vastgelegd in het vigerende winningsplan. Hier wordt voorbij gegaan aan het feit dat er op basis van de regelgeving van de 'oude winningsvergunning' al een analyse gemaakt moest worden voor wat betreft de Seismische Hazard op basis van de Mijnbouwwet 2007. En dat er op basis van de eigen regels van de Minister van april 2016 al een SRA moet worden uitgevoerd voordat de winning mag starten op basis van de nieuwe regelgeving van de Mijnbouwwet 2017. Als de start van de echte winning na 1 januari 2017 is geweest dan moet dit met zekerheid volgens de Mijnbouwwet van 2017.

Ook de Minister geeft hier aan dat Vries-10 een nieuwe productieput betreft.

Omdat het een nieuwe productieput betreft die na april 2016 gestart is met produceren geldt volgens de regels van de Minister dat de nieuwe Mijnbouwwet 2017 van toepassing is. Mocht de werkelijke productie na 1 januari 2017 opgang gekomen zijn dan geldt natuurlijk helemaal de Mijnbouwwet 2017. Maar de Minister heeft natuurlijk gelijk dat het volgens de vigerende vergunning nog niet nodig was om advies te vragen aan de decentrale overheden, provincie Drenthe en Waterschappen, het was namelijk helemaal nog niet aan de orde dat er advies uitgebracht moest worden. Volgens de NAM staan de aanvraag winningsplan Westerveld en de productie in Vries-10 los van elkaar. Er kan pas advies worden uitgebracht als de NAM een deugdelijke aanvraag wijziging Westerveld voor Vries-10 heeft ingediend bij het Ministerie van EZ.

In het antwoord van 13 oktober 2016 gaat TNO niet specifiek in op productieput Vries-10. Ze gaan in op al producerende gasvelden binnen het Westerveld Systeem. En daarvan zeggen ze dat in het geval van Vries Zuid een SRA aan de orde is. Dit geldt dus ook voor de nieuwe productieput Vries-10. Het is een zekerheid dat deze SRA niet expliciet voor Vries-10 gedaan is.

Het lijkt er sterk op dat het de Minister er alles aan gelegen is om de productie in Vries-10 door te laten gaan. Als hij hiermee een foute inschatting heeft gemaakt zal hij dat zeker niet toegeven, ook niet als dit niet rechtmatig zou zijn. Door zijn instelling heeft de Minister ruimte geschapen voor een discussie over de toepassing van verschillende wetgevingen en regels. Er lopen dan binnen het winningsplan Westerveld twee soorten regelgevingen naast elkaar, die van bestaande gaswinning van voor 9 september 2016 waarvoor vele partijen een advies hebben uitgebracht op basis van besluiten van de Minister in april 2016 en die van de vigerende vergunning en alle rechten die daaraan verbonden zijn. Maar dit laatste is in elk geval niet het adviesrecht van alle partijen die reageerden op op de aanvraag wijziging Westerveld van 9 september 2016.

Zolang er geen problemen ontstaan door een aardbeving ontstaan door gaswinning of milieuschade in Natura2000 en/of aan dijken of aan woningen en gebouwen of echte risico's voor bewoners is er geen discussie over vergoeden van schade door de NAM. Maar als die problemen en schade wel aan de orde zijn ontstaat er een oeverloze discussie net als in het Groningenveld over binnen of buiten contouren en wel of geen C-schade of anderszins.

Maar niet alleen de Minister is er sterk aan gelegen om deze productie door te zetten op basis van de vigerende vergunning.

De NAM toont zich geen verantwoordelijke partij door onduidelijkheid te laten bestaan over het moment van de start van de werkelijke productie in Vries-10 en door zich niets gelegen te laten liggen aan verzoeken van bijvoorbeeld de gemeente Assen, gemeente Tynaarlo en de Waterschappen om deze productieput voorlopig te sluiten.

### **3.5 Ontwerp instemmingsbesluit winningsplan Westerveld en gaswinning Vries-10**

Onder punt 3 Voorgeschiedenis wordt duidelijk aangegeven:

3.1 Wijziging Mijnbouwwet; 3.1.1 Wijziging toetsingskader met als apart punt Natuur en milieu; 3.1.2 Wijziging procedure; 3.2 Procedure winningsplan Westerveld.

Onder punt 4 Juridisch kader is opgenomen:

#### **Punt 4.1 Mijnbouwregelgeving**

Het winningsplan dient te worden getoetst aan de Mbw en de daarop gebaseerde regelgeving. De artikelen 34, 35 en 36 van de Mbw en de artikelen 24, 30 en 31 van het Mijnbouwbesluit (hierna: Mbb) vormen het juridisch kader waaraan het winningsplan wordt getoetst. Alvorens op basis van de Mbw over te mogen gaan tot winning is, op grond van artikel 34, derde lid, van de Mbw, de instemming vereist van de minister met een winningsplan. Het winningsplan geeft concreet inzicht in de wijze waarop de winning wordt uitgevoerd en de effecten daarvan en dient te voldoen aan de eisen genoemd in artikel 35 van de Mbw. Artikel 24 Mbb bevat een aantal nadere eisen die aan een winningsplan worden gesteld.

Ter beoordeling of met een winningsplan kan worden ingestemd, wordt het winningsplan getoetst aan artikel 36, eerste lid, van de Mbw. De minister kan slechts geheel of gedeeltelijk instemming weigeren of daaraan voorschriften of beperkingen verbinden:

- a. indien het in het winningsplan aangeduide gebied door de minister niet geschikt wordt geacht voor de in het winningsplan vermelde activiteit om reden van het belang van de veiligheid voor omwonende of het voorkomen van schade aan gebouwen of infrastructurele werken of de functionaliteit daarvan,
- b. in het belang van het planmatig beheer van voorkomens van delfstoffen,
- c. indien nadelige gevolgen voor het milieu ontstaan, of
- d. indien nadelige gevolgen voor de natuur worden veroorzaakt.

Artikel 36, tweede lid, van de Mbw bepaalt voorts dat de minister de instemming kan verlenen onder beperkingen of daaraan voorschriften kan verbinden, indien deze gerechtvaardigd worden door een grond als genoemd in artikel 36, eerste lid of, voor zover het belang van de veiligheid voor omwonende of het voorkomen van schade aan gebouwen of infrastructurele werken of de functionaliteit daarvan daardoor niet op onaanvaardbare wijze wordt aangetast, door het belang van leveringszekerheid.

#### **Punt 4.2 Voorbereidingsprocedure**

Gelet op artikel 34, vierde lid, van de Mbw is dit besluit tot instemming met het winningsplan voorbereid met toepassing van de uniforme openbare voorbereidingsprocedure als bedoeld in afdeling 3.4 van de Awb. Tevens is naast SodM en Tcbb op grond van artikel 34, vijfde lid, van de Mbw ook advies gevraagd aan alle betrokken decentrale overheden. en op grond van artikel 105, derde lid, van de Mbw aan de Mijnraad.

Punt 5. Adviezen naar aanleiding van de aanvraag

SodM heeft bij brief van 13 oktober 2016 advies uitgebracht (kenmerk:16152380). Voor de beoordeling van het winningsplan Westerveld heeft SodM advies gevraagd aan TNO-AGE voor de verificatie van de berekeningen op de onderdelen doelmatige winning, bodemdaling en de SRA;

de Tcbb heeft bij brief van 6 december 2016 advies uitgebracht (kenmerk: TCBB/16189114);

Gedeputeerde Staten van de provincie Drenthe (hierna: de provincie Drenthe) heeft bij brief van 17 januari 2017 advies uitgebracht (kenmerk: 3/3.3/2017000089);

het College van Burgemeester en Wethouders van de gemeente Tynaarlo (hierna: de gemeente Tynaarlo) heeft bij brief van 10 januari 2017 advies uitgebracht (kenmerk: 2016/35584, 2017/223);

het bestuur van het waterschap Hunze en Aa's (hierna: het waterschap Hunze en Aa's) heeft bij brief van 17 januari 2017 advies uitgebracht (kenmerk:IN16-2078/17-0083);

de Mijraad heeft bij brief van 3 maart 2017 advies uitgebracht (kenmerk:MIJR/17035516)het College van Burgemeester en Wethouders van de gemeente Assen (hierna: de gemeente Assen) heeft bij brief van 17 januari 2017 advies uitgebracht (kenmerk: 2016-04865);

het College van Burgemeester en Wethouders van de gemeente Tynaarlo (hierna: de gemeente Tynaarlo) heeft bij brief van 10 januari 2017 advies uitgebracht (kenmerk: 2016/35584, 2017/223);

het bestuur van het waterschap Hunze en Aa's (hierna: het waterschap Hunze en Aa's) heeft bij brief van 17 januari 2017 advies uitgebracht (kenmerk:IN16-2078/17-0083);

de Mijraad heeft bij brief van 3 maart 2017 advies uitgebracht (kenmerk:MIJR/17035516)

#### Punt 6.1 Algemene adviezen

De decentrale overheden adviseren om de toezegging van de minister jegens NAM om binnen de bestaande vergunning te mogen winnen uit de nieuw geboorde put Vries-10 in te trekken en NAM op te dragen hiervoor de uitkomst van de procedure voor onderhavig winningsplan af te wachten. Het vigerende winningsplan is namelijk niet getoetst op de veiligheid van burgers (SRA), waardoor er niet op kan worden teruggevallen.

#### Punt 6.3.3 Bodemtrilling

##### Advies SodM

(...)SodM stelt vast dat er in het gasveld Eleveld historisch gezien en nog in het recente verleden, veelvuldig bevingen zijn opgetreden. De zwaarste daarvan (magnitude groter dan 2,0) zijn in de omgeving duidelijk gevoeld en hebben tot schademeldingen geleid. Daarnaast wordt de productie uit het bevende voorkomen Vries-Zuid (maximale gemeten magnitude 1,5) door middel van de put Vries-10 weer opgestart. (...)

##### Advies Tcbb

De Tcbb merkt op dat uit de nog uit te voeren onderzoeken inzake het Groningenveld mogelijk kan blijken dat ook voor sommige kleinere velden de grens van magnitude 3,9 op de schaal van Richter kan worden overschreden. Als er ook voor het winningsplan Westerveld redenen blijken te zijn om de Mmax van 3,9 te herzien, dan zal NAM het winningsplan hiervoor moeten wijzigen.

##### Gezamenlijk advies decentrale overheden

De decentrale overheden constateren dat de reeds bevende velden Eleveld en Vries-Zuid dicht liggen bij de grens met risicocategorie II. (...) De decentrale overheden verzoeken om in het instemmingsbesluit aandacht te besteden aan de productiesnelheid uit de verschillende gasvelden. Er lijkt door NAM bij de bepaling van de productiescenario's geen rekening te zijn gehouden met de relatie snelheid drukdaling versus bodemtrilling. De decentrale overheden stellen dat de uitgevoerde SRA berekening ten onrechte geen

rekening houdt met de toekomstige ruimtelijke ontwikkelingen en ook niet met de correcte bevolkingsdichtheid van het stedelijk gebied rond het gasveld Eleveld. Geadviseerd wordt om dit te herstellen. Advies van de Mijnraad De Mijnraad geeft aan dat in het gasveld Eleveld veelvuldig bevingen zijn opgetreden; soms met een magnitude groter dan twee, met schademeldingen als gevolg.

**De productie uit het gasveld Vries-Zuid wordt weer opgestart, terwijl ook hier bevingen zijn opgetreden (maximale gemeten magnitude 1,5).** In de SRA blijken beide velden desondanks in de laagste categorie (I) te vallen, zij het dicht bij de grens met categorie II. SodM adviseert om NAM in de omgeving van de Eleveld en Vries-Zuid gasvelden aanvullende monitoring te laten uitvoeren door het plaatsen van enkele versnellingsmeters en om NAM een risicobeheerssysteem voor de bevende voorkomens uit dit winningsplan te laten opstellen en implementeren. De Mijnraad onderschrijft deze SodM-aanbevelingen.

#### Punt 7.1 Algemeen

(...) EZ-vergunning Vries-10 intrekken; toestemming koppelen aan dit besluit. Zolang er binnen het vigerende winningsplan (winnings)ruimte is, zoals in het geval van de put Vries-10, is er na een nieuwe boring geen wijziging van het winningsplan nodig. In dit geval wordt dat veroorzaakt door het feit dat de put Vries-10 een oudere niet meer werkende put vervangt, waarvan de productie al in het vigerende winningsplan was opgenomen. Binnen het vigerende winningsplan is nog ruimte voor ongeveer twee jaar productie. **SodM kan er, als onafhankelijk toezichthouder, op toezien dat de productie uit de put Vries-10 en de effecten daarvan op de bodembeweging blijven binnen hetgeen is vastgelegd in het vigerende winningsplan. Alhoewel er in de gewijzigde Mbw additionele eisen worden gesteld aan een (gewijzigd) winningsplan, is het niet zo dat het vigerende winningsplan indertijd niet is getoetst op de veiligheid van burgers.** Na vaststelling van het instemmingsbesluit met het thans in procedure zijnde winningsplan Westerveld, kan de productie uit de put Vries-10 ook na deze twee jaar doorgaan. In dit winningsplan is ook een SRA opgenomen. Uit deze risicoanalyse blijkt dat door de voorgenomen productie uit de put Vries-10 het seismisch risico niet verandert ten opzichte van het vigerende winningsplan. Ook de verwachte bodemdaling (<2 cm) blijft binnen het vigerende winningsplan. Er is dan ook geen aanleiding om de reeds eerder verleende instemming met het vigerende winningsplan in te trekken, of om het opstarten van de productie uit de put Vries-10 aan te houden tot na de vaststelling van het thans in procedure zijnde instemmingsbesluit.

### 3.5.1 Conclusie(s) Ontwerp instemmingsbesluit winningsplan Westerveld en gaswinning Vries-10

Uit de informatie onder punt 5 blijkt heel duidelijk dat er door diverse partijen gebruik gemaakt is van hun recht om advies uit te brengen in het kader van Mijnbouwwet 2017.

Uit de informatie onder punt 6 blijkt heel duidelijk wat de decentrale overheden adviseren over de toezegging van de minister jegens de NAM om binnen de bestaande vergunning te mogen winnen uit de nieuw geboorde put Vries-10. Volgens hun is het vigerende winningsplan is namelijk niet getoetst op de veiligheid van burgers (SRA), waardoor er niet op kan worden teruggevallen. Hierin deel ik de mening van de decentrale overheden over het vigerende winningsplan en de SRA want dit is nu juist een van de redenen waarom de aanvraag van 9 september 2016 door de NAM is ingediend.

De SodM geeft aan in haar advies dat citaat – Daarnaast wordt de productie uit het bevende voorkomen Vries-Zuid (maximale gemeten magnitude 1,5) door middel van de put Vries-10 weer

opgestart – Einde citaat. Dit betekent concreet dat de aanvraag winningsplan Westerveld niet Vries-10 betreft omdat deze bestaande gaswinning en gasopslag betreft en geen nieuwe gaswinning.

Ook de decentrale overheden geven in hun advies aan: citaat: *De productie uit het gasveld Vries-Zuid wordt weer opgestart, terwijl ook hier bevingen zijn opgetreden (maximale gemeten magnitude 1,5)*. einde citaat. Dus ook zij erkennen dat er in Vries-10 nog geen sprake is van gaswinning en dat deze productieput dus niet valt onder de aanvraag van 9 september.

Onder punt 7 geeft de Minister aan op welke gronden de gaswinning in productieput Vries-10 gestart is. Zijn eerste mededeling is: EZ-vergunning Vries-10 intrekken; toestemming koppelen aan dit besluit. Dat klinkt voortvarend maar gaat echt over verschillende zaken die niet te rijmen zijn. EZ-vergunning Vries-10 is gegeven op basis van de vigerende vergunning en dit besluit (zijnde dit instemmingsbesluit) gaat over een aanvraag die specifiek toeziet op bestaande gaswinning en gasopslag en dus niet op een nieuwe productieput. De Minister is bezig appels en peren samen te voegen en dat lijkt niet rechtmatig. Het zou juist zijn als de Minister over Vries-10 een nieuw instemmingsbesluit zou nemen op basis van een nieuwe aanvraag wijziging gaswinning Vries-10 Westerveld.

Er kunnen gerust vraagtekens gezet worden bij de mededeling van de Minister dat het vigerende winningsplan voor productieput Vries-10 voldoende getoetst is op de veiligheid van de burgers volgens de huidige normen. Het is namelijk maar de vraag of TNO en vervolgens de SodM de juiste uitgangspunten hebben genomen bij het toetsen. Zie ook de conclusies over dit onderwerp onder **3.3.1 Conclusie adviezen SodM en TNO over onder andere Vries-10**.

De Minister geeft aan dat er binnen het vigerende winningsplan nog ruimte is voor twee jaar productie tot 2018. Dit wordt nergens gestaafd door bewijzen of door informatie vanuit de aanvraag door de NAM. De NAM noemt in haar aanvraag de start van de gaswinning in put Vries-10 niet, noch de hoeveelheid gas die deze put gaat produceren per jaar of de totale productie van deze put.

De NAM heeft in haar aanvragen wijziging gaswinning van 2007, 2011 en 2016 geen expliciete aanvraag van de verlening van de termijn van de gaswinning tot na 2018 gedaan.

In zijn mededeling benadrukt de minister alleen dat op basis van de vigerende winningsvergunning er voldoende ruimte is voor de productie maar hij geeft nergens aan dat als het gaat om Vries-10 er ook al aangegeven is of er zuur en hydraulische stimulatie zal plaats vinden. Terwijl hij in dat geval ook geen toestemming had moeten geven op grond van zijn eigen conclusie. Verder geeft de Minister onvoldoende aan dat de vraag beantwoord is wat betreft de huidige gaswinning in Vries-10 en of dit geen nadelige gevolgen zal veroorzaken op de natuur in het effectgebied.

Tot zo ver de argumenten en conclusies waarmee ik mijn stellingen onder artikel 2 onderbouw.

Te uwer informatie:

Ook heb ik dit betreffende verzoek tot handhaving gestuurd naar de Minister van Economische Zaken als bevoegd gezag ingevolge artikel 132 Mijnbouwwet 2017.

Op 11 augustus 2017 heb ik de Minister van Economische Zaken gevraagd om een nieuw instemmingsbesluit te nemen betreffende de productie van Vries-10.

Een afschrift van deze brief heb ik verzonden aan de NAM en de gemeenten Assen, Tynaarlo en

Aa & Hunze, de gedeputeerde staten van de provincie Drenthe; en de waterschappen.

Tevens heb ik een groot aantal bewoners van Marsdijk en Loon gevraagd en de actiegroep StopgaswinningMarsdijk om mijn aanvraag te ondersteunen na het versturen van mijn verzoek. Hun steunbetuigingen ontvangt u binnen twee weken na mijn verzoek.

Hoogachtend,

A redacted signature area consisting of a solid black rectangle on the left and a white rectangular box with a black border on the right, extending further to the right.



> Retouradres Postbus 24037 2490 AA Den Haag



**Staatstoezicht op de Mijnen**

**Bezoekadres**

Henri Faasdreef 312  
2492 JP Den Haag

**Postadres**

Postbus 24037  
2490 AA Den Haag

 (algemeen)  
(algemeen)

sodm@minez.nl  
www.sodm.nl

**Behandeld door**



**Ons kenmerk**  
17162697

**Uw kenmerk**

**Bijlage(n)**

Datum 20 oktober 2017  
Betreft Handhavingsverzoek VRS-10 d.d. 14 augustus 2017

## Besluit

Geachte mevrouw ,

Op 14 augustus 2017 zond u mij een verzoek tot handhavend optreden ten aanzien van de productie van gas uit de productieput Vries-10 (hierna: VRS-10) door de Nederlandse Aardolie Maatschappij (hierna: de NAM). Als reden voor uw verzoek stelt u dat de productie in put VRS-10 op onjuiste gronden is gestart door de NAM en op onjuiste en mogelijk onrechtmatige gronden is toegestaan door de Minister van Economische Zaken (hierna: de minister).

Een geanonimiseerde versie van uw verzoek is aan de NAM toegezonden, waarbij de NAM in de gelegenheid is gesteld om een zienswijze te geven. Van deze gelegenheid heeft de NAM geen gebruik gemaakt.

Ik heb besloten uw verzoek om handhaving af te wijzen. De voornaamste grond voor de afwijzing is het feit dat voor de put VRS-10 niet een afzonderlijk winningsplan is vereist; de winning kan onder het vigerende winningsplan worden voortgezet. Ten aanzien van de seismische risico's kan worden opgemerkt dat het voorkomen Vries-Zuid, waarbinnen put VRS-10 valt, in de laagste risico-categorie valt en dat de adviezen van TNO en SodM op het nieuwe, gewijzigde winningsplan ter zake zijn meegewogen in het ontwerp-instemmingsbesluit, dat ter inzage heeft gelegen. In het navolgende zal ik mijn besluit nader motiveren.

### 1. Handhavingsverzoek

Uw handhavingsverzoek heeft betrekking op het vigerende winningsplan Westerveld en de volgens u daarmee strijdige productie van gas uit productieput VRS-10. U bent onder andere van mening dat voor de ingebruikname van put VRS-10 een wijziging van het winningsplan had moeten plaatsvinden.

In uw verzoek betreft u mede de vigerende winningsvergunning Drenthe (Mijnbouwwet) en de omgevingsvergunning uit de Wet algemene bepalingen omgevingsrecht (Wabo), maar ten aanzien van deze vergunningen worden door u geen concrete overtredingen aangevoerd.

Uw opmerkingen hebben betrekking op de procedure van totstandkoming van deze vergunningen en dienen in die procedure aan de orde te komen, niet in dit handhavingsverzoek. Ik beschouw uw verzoek dan ook niet als een verzoek tot handhaving van de winningsvergunning of de Wabo.

U verzoekt mij tevens om, mocht ik van mening zijn dat op dit moment terecht gas wordt gewonnen op basis van de vigerende vergunning, aan het eind van 2018 over te gaan tot handhaving. U stelt daarbij dat voor de productie uit put VRS-10 geen verzoek tot wijziging van de gaswinning is gedaan door de NAM voor verlenging van de gaswinning na 2018. Ik maak uit uw verzoek op dat dit naar uw mening wel had moeten.

## **2. Ontvankelijkheid**

Uw verzoek dient te worden beschouwd als een aanvraag conform artikel 1:3 van de Algemene wet bestuursrecht (hierna Awb). In genoemd artikel wordt onder aanvraag verstaan: een verzoek van een belanghebbende, een besluit te nemen. Van een aanvraag kan dus alleen sprake zijn indien het verzoek wordt gedaan door een belanghebbende.

Na bestudering van de relevante stukken heb ik vastgesteld dat uw woning zich bevindt boven het veld Vries-Zuid en dat uit put VRS-10, waarop uw verzoek betrekking heeft, gas wordt gewonnen uit dat veld. Voor zover uw verzoek betrekking heeft op de handhaving van de Mijnbouwwet bent u als omwonende in dit geval als belanghebbende aan te merken en is uw verzoek ontvankelijk in de zin van artikel 1:3 van de Awb.

Overigens zijn de door u aangekondigde steunbetuigingen van de bewoners van Marsdijk en de actiegroep Stop gaswinning Marsdijk niet door mij ontvangen. Dit is echter niet relevant voor de ontvankelijkheid van uw verzoek.

## **3. Ingebrekestelling**

Op 16 oktober 2017 zond u mij een ingebrekestelling wegens het niet tijdig nemen van een besluit op uw verzoek. U gaf daarbij aan aanspraak te willen maken op de dwangsom, die verschuldigd is indien een bestuursorgaan niet tijdig beslist op een aanvraag. Artikel 4:17, derde lid, van de Algemene wet bestuursrecht schrijft voor dat de eerste dag waarover de dwangsom verschuldigd is, de dag is waarop twee weken zijn verstreken na de dag waarop de termijn voor het geven van de beschikking is verstreken en het bestuursorgaan van de aanvrager een schriftelijke ingebrekestelling heeft ontvangen. Ik stel vast dat bij de verzending van dit besluit deze twee weken nog niet zijn verstreken en er dus geen dwangsom is verbeurd.

## **4. Feiten**

VRS-10 is een productieput die vanaf december 2016 gas produceert uit het gebied van winningsvergunning Drenthe IIa van de NAM. In dit vergunninggebied bevindt zich een aantal voorkomens, waaronder Vries-Noord, Vries-Centraal en Vries-Zuid. Deze reservoirs worden door breuken van elkaar gescheiden. Het



voorkomen Vries-Zuid ligt ten noordoosten van Assen en bestaat uit twee blokken die met elkaar communiceren.

Vanuit het voorkomen Vries-Zuid wordt sinds 1976 gas gewonnen uit meerdere putten, waarvan een aantal inmiddels is verlaten. De put VRS-10 is in 2015 als laatste geboord in dit reservoir. De winning uit het voorkomen Vries-Zuid is onderdeel van het winningsplan Westerveld. Met dit winningsplan is door de Minister op 4 oktober 2011 ingestemd. Volgens dit winningsplan mag er uit het voorkomen Vries-Zuid 241 miljoen Nm<sup>3</sup> gas worden gewonnen in de periode 2011-2026. Onder het huidige winningsplan uit 2011 heeft Vries-Zuid tot nu toe vanuit diverse putten 127,7 Nm<sup>3</sup> geproduceerd.

Op 14 maart 2016 heeft de minister een omgevingsvergunning verleend voor de mijnbouwrichting Vries 1, ten behoeve van de aanleg van de nieuwe productieput VRS-10.

Op 11 september 2016 heeft de NAM een verzoek tot wijziging van het winningsplan bij de minister ingediend, als vervolg op een reeds eerder, in december 2013, ingediend winningsplan. Aan diverse betrokken bestuursorganen is, conform de Mijnbouwwet, advies gevraagd. Het winningsplan is met het ontwerp-instemmingsbesluit in mei 2017 ter inzage gelegd, een ieder heeft de mogelijkheid gekregen hierop zijn of haar zienswijze te geven.

De aanvraag is thans nog in behandeling bij het ministerie van EZ. EZ heeft aangegeven nog te schrijven aan de Nota van Antwoord op de zienswijzen om vervolgens een definitief besluit te kunnen nemen.

Op 30 november 2016 heeft SodM bij brief aan de NAM laten weten geen reden te zien de voorgenomen productie uit put VRS-10 niet toe te staan. SodM verwijst daarbij onder andere naar zijn advies op het verzoek tot wijziging van het winningsplan van 13 oktober 2016.

## **5. Overwegingen en beoordeling**

Uw verzoek bevat een aantal beweringen en aannames, die ik hieronder in gecomprimeerde vorm zal bespreken. In het schuingedrukte kopje is mijn deelconclusie samengevat.

*5.1 Het verzoek wijziging winningsplan Westerveld, waarin put VRS-10 niet expliciet is benoemd en beoordeeld aan de hand van een SRA en een m.e.r., kan niet onderwerp zijn van thans te nemen handhavingsmaatregelen.*

U geeft aan dat de put VRS-10 in de aanvraag wijziging winningsplan Westerveld niet wordt gelokaliseerd, noch in grafieken is genoemd. Evenmin is volgens u een Seismisch Risico Analyse (SRA) uitgevoerd, specifiek gericht ten aanzien van de put VRS-10 of een milieu effect rapport (m.e.r.) opgesteld voor de start van de productie. Uit uw verzoek maak ik op dat u van mening bent dat dit wel had moeten plaatsvinden.

Ik stel vast dat het verzoek tot wijziging winningsplan Westerveld nog in procedure is, de Minister moet hierop nog zijn instemming geven. SodM kan geen handhavende maatregelen baseren op dit toekomstige winningsplan. Uw opmerkingen dienaangaande behoren te worden meegewogen in de inspraakprocedure en kunnen dan ook niet in het kader van dit handhavingsverzoek in behandeling worden genomen.

Het bovenstaande leidt tot de conclusie dat het verzoek tot wijziging winningsplan Westerveld nog in procedure is en dat uw opmerkingen – voor zover relevant – bij de zienswijze hadden dienen te worden ingebracht. Het handhavingsverzoek kan hierop geen betrekking hebben.

*5.2 Op de ingebruikname van put VRS-10 is de op 1 januari 2017 gewijzigde Mijnbouwwet van toepassing. Dit verplicht echter niet tot een nieuw winningsplan.*

U stelt dat de productie uit put VRS-10 eerst op gang is gekomen vanaf januari 2017 en dat deze productie derhalve valt onder de gewijzigde Mijnbouwwet, die per 1 januari 2017 in werking is getreden. U bent van mening dat, door de put in gebruik te nemen, voorbij is gegaan aan het adviesrecht van betrokken partijen en eveneens voorbij is gegaan aan de verplichting om een verzoek tot wijziging gaswinning Westerveld in te dienen die betrekking heeft op put VRS-10.

Ik acht deze stelling onjuist. Voor de toepassing van de Mijnbouwwet is de aanname dat de put VRS-10 pas vanaf januari produceerde, gesteld dat dit juist zou zijn, juridisch niet relevant. Ook na de wijziging van 1 januari 2017 is niet in de Mijnbouwwet voorgeschreven dat voor iedere afzonderlijke put een vergunning- of planprocedure moet worden doorlopen. Een nieuw, gewijzigd winningsplan is in dit geval niet noodzakelijk, omdat het vigerende winningsplan nog ruimte biedt voor de boring van put VRS-10 en de productie daaruit. Dit is ook weergegeven in de brief van SodM aan de NAM d.d. 30 november 2016, over de ingebruikname van put VRS-10.

Ten aanzien van de productie uit de ondergrond is er op dit moment nog een geldend winningsplan en is een gewijzigd winningsplan in procedure.

Ik concludeer dat:

- onder het vigerende winningsplan nog op rechtsgeldige wijze kan worden geproduceerd uit de nieuwe put VRS-10. Een afzonderlijk winningsplan voor de put VRS-10 is niet vereist.
- Zowel op het thans vigerende winningsplan als op het toekomstige gewijzigde winningsplan is door diverse adviseurs conform de procedure uit de Mijnbouwwet geadviseerd. Het ontwerp-instemmingsbesluit op dit toekomstig winningsplan is thans in procedure, ingebrachte adviezen en zienswijzen worden hierin verwerkt.

*5.3 Er is nog geen SRA voor reservoirstimulatie als onderdeel van het werkprogramma voor stimulering van putten. Dit is ook nog niet aan de orde.*

Naar uw mening is er, omdat de productie plaatsvindt op de vigerende winningsvergunning, geen sprake van een gedetailleerde risicoanalyse voor reservoirstimulatie als onderdeel van het werkprogramma voor stimulering van putten zoals die wordt gevraagd in de nieuwe Mijnbouwwet. Dit betekent volgens u dat onduidelijk is of reservoirstimulatie nu gewoon kan worden uitgevoerd zonder dat voldaan wordt aan de voorwaarden zoals SodM die verwoord heeft in het eerder genoemde advies van 13 oktober 2016.

De winningsvergunning uit de Mijnbouwwet stelt geen voorschriften ten aanzien van de stimulatie van putten. Hiervoor bieden het winningsplan en de bepalingen uit mijnbouwregeling en Arbeidsomstandighedenbesluit het juiste juridische kader. In artikel 35, eerste lid, onder c, van de Mijnbouwwet is bepaald dat een winningsplan voor elk voorkomen ten minste een beschrijving bevat van de wijze van winning alsmede de daarmee verband houdende activiteiten. Daaronder vallen ook de activiteiten met betrekking tot putstimulatie. Het thans vigerende winningsplan beschrijft geen specifieke activiteiten met betrekking tot putstimulatie in het voorkomen Vries-Zuid. SodM heeft geen informatie dat er stimulatie activiteiten vanuit put VRS-10 worden voorgenomen. Mocht dit in de nabije toekomst aan de orde zijn, dan bieden de mijnbouw- en arbeidsomstandighedenwetgeving voldoende waarborgen voor toetsing en controle door SodM, ook ten aanzien van seismische risico's.

Overigens bepaalt artikel 1 van het ontwerp-instemmingsbesluit op het verzoek tot wijziging winningsplan dat de NAM de instemming op het winningsplan verkrijgt, met uitzondering van de toepassing van zuur- of hydraulische stimulatie. Dit betekent dat de Minister voornemens is deze laatstgenoemde activiteit in het voorkomen voornamelijk niet toe te staan. SodM zal op de uitvoering van het instemmingsbesluit toezien.

Concluderend kan worden gesteld dat putstimulatie niet in het huidige winningsplan is voorzien en in het ontwerp-instemmingsbesluit zelfs uitdrukkelijk niet is toegestaan. Mocht de NAM in de toekomst alsnog tot putstimulatie willen overgaan dan biedt de huidige wetgeving voldoende waarborgen voor de veiligheid en milieubescherming.

*5.4 Het ontwerp-instemmingsbesluit op het nieuwe gewijzigde winningsplan voorziet in aanvullende monitoring door het plaatsen van versnellingsmeters op diverse plekken en een risicobeheerssysteem. Dit mede naar aanleiding van het advies van SodM. Zolang het instemmingsbesluit echter nog niet van kracht is, kan dit geen onderwerp zijn van handhaving.*

U stelt dat voorafgaande aan de start van de productie uit VRS-10 geen aanvullende monitoring is geregeld door het plaatsen van versnellingsmeters. Ook

is er geen risicobeheerssysteem opgesteld en geïmplementeerd. Ik veronderstel dat uw opmerking gericht is op het afdwingen van bovenstaande maatregelen.

Het huidige geldende winningsplan voorziet inderdaad niet in de plaatsing van versnellingsmeters, noch in een risicobeheerssysteem. In het ontwerp-instemmingsbesluit is het advies van SodM om versnellingsmeters te plaatsen en een risicobeheerssysteem te ontwikkelen, overgenomen. De NAM zal dus over moeten gaan tot het plaatsen van de versnellingsmeters en het ontwikkelen van een risicobeheerssysteem zodra het instemmingsbesluit van kracht wordt. Ik wijs er op dat het hier gaat om een toekomstige verplichting, die niet kan worden afgedwongen op basis van het huidige winningsplan.

Een handhavingsmaatregel die ziet op het naleven van deze verplichting kan dus ook nog niet aan de orde zijn.

*5.5 De historische vergelijking van gasveld Eleveld en gasveld Vries-Zuid op diverse punten voor VRS-10 gaat wellicht niet op, zoals u terecht aangeeft. Gezien echter de SRA op het gewijzigd winningsplan brengt VRS-10 geen verandering met zich; het voorkomen Vries-Zuid blijft binnen de seismische categorie I, het laagste risico.*

U stelt dat de historische vergelijking van gasveld Eleveld en gasveld Vries-Zuid voor VRS-10 op diverse punten niet opgaat zodat de mogelijkheid bestaat dat alle onderdelen van de SRA worden ingevoerd voor VRS-10 de mogelijkheid bestaat dat deze niet binnen het seismisch risico II valt. Ik veronderstel dat u beoogt aan te geven dat het in productie nemen van put VRS-10 een zodanig effect kan hebben dat de (seismische) vergelijking met het nabij gelegen gasveld Eleveld niet langer opgaat. De seismische risico's zouden volgens u in dat geval dus toenemen en eventueel in een hogere categorie dienen te worden geplaatst.

Ik kan uw redenering hierin niet onderschrijven. Zoals gezegd ziet een SRA op de gaswinning uit een voorkomen, in dit geval het voorkomen Vries-Zuid. De wetgeving vereist een beschrijving en analyse van de bodembeweging en daarmee verband houdende risico's voor elk voorkomen, niet voor elke put afzonderlijk. Bij de SRA voor Vries Zuid is rekening gehouden met de mogelijkheid dat er een nieuwe put geboord ging worden, hetgeen in casu is gebeurd. De SRA, behorend bij het nieuwe gewijzigde winningsplan, ziet ook op de productie uit put VRS-10 en geeft aan dat in alle scenario's de voorkomens uit het winningsplan in categorie I vallen (laagste seismisch risico). Deze gegevens zijn bevestigd door TNO. Het feit dat voor gasvoorkomen Eleveld een vergelijkbaar seismisch risico geldt, staat hier los van en leidt niet tot een ander inzicht. Dit brengt mij tot de conclusie dat zowel in de huidige situatie als in de nabije toekomst, als het nieuwe gewijzigde winningsplan zal gelden, de seismische risico's voor het gebied niet zodanig hoog zijn dat dit tot maatregelen als beperking of stillegging van de productie zou moeten leiden.

*5.6 De aanwezigheid van een Natura 2000- en waterwingebied in de nabijheid heeft geen directe gevolgen voor het winningsplan en de aanleg van put VRS-10.*

U geeft voorts aan dat het voor VRS-10 niet duidelijk is of er rekening wordt gehouden met de aanwezigheid van Natura 2000 en het waterwingebied in de zeer nabije omgeving. Ik stel vast dat put VRS-10 niet is gelegen binnen of in de directe nabijheid van een Natura 2000-gebied of een waterwingebied. Dit is ook door de provincie Drenthe aangegeven als antwoord op het adviesverzoek van de Minister bij de verlening van de omgevingsvergunning. Het beheersplan voor het dichtstbijzijnde Natura 2000 gebied, Drentsche Aa, bevat ook geen specifieke maatregelen ten aanzien van de gaswinning.

De bepalingen ten aanzien van bodemenergie en booractiviteiten uit de provinciale omgevingsverordening Drenthe hebben betrekking op activiteiten binnen of in de directe omgeving van een waterwingebied, de zogenoemde rode en oranje gebieden. Put VRS-10 ligt niet binnen zo'n gebied. Ik stel vast dat er ook op dit punt geen sprake is van overtreding van enig wettelijk voorschrift.

*5.7 Handhaving aan het eind van 2018 is thans niet aan de orde.*

Uw verzoek om aan het eind van 2018 over te gaan tot handhaving ziet op omstandigheden die in de toekomst liggen, onder juridische kaders welke thans nog niet zeker zijn. In het kader van dit besluit kan ik niet ingaan op toekomstige ontwikkelingen en zal uw verzoek op dit punt dan ook buiten behandeling laten.

Ik ben op basis van het voorgaande van oordeel dat de productie uit VRS-10 is toegestaan binnen de kaders van de Mijnbouwwet. Ik zie dan ook geen aanleiding om de NAM te dwingen de productie uit put VRS-10 te beperken of te staken en wijs u verzoek tot handhaving hierbij af.

**Besluit**

Uw verzoek tot handhaving, gedaan bij brief d.d. 14 augustus 2017 betreffende productieput VRS-10 in het voorkomen Vries Zuid, wijs ik af.

De afwijzing van uw verzoek geldt evenzeer voor zover dit verzoek betrekking heeft op de productie na 2018, omdat dit ziet op omstandigheden die in de toekomst liggen, onder juridische kaders welke thans nog niet zeker zijn.

Een afschrift van dit besluit zend ik aan de NAM en de gemeente Assen.

Hoogachtend,

De Inspecteur-generaal der Mijnen,

[Redacted]  
in opdracht van:

[Redacted]  
Directeur Ondergrond en Boren

**Staatstoezicht op de Mijnen**

**Ons kenmerk**

17162697

#### Mededeling

Tegen dit besluit kan degene wiens belang daarbij rechtstreeks is betrokken binnen zes weken na de dag waarop dit besluit is verzonden een bezwaarschrift indienen. Het bezwaarschrift moet door de indiener zijn ondertekend en bevat ten minste zijn naam en adres, de dagtekening, een omschrijving van het besluit waartegen het bezwaar is gericht en de gronden waarop het bezwaar rust. Dit bezwaarschrift moet worden gericht aan: de Inspecteur-Generaal der Mijnen, Staatstoezicht op de Mijnen, Postbus 24037, 2490 AA 's-Gravenhage. U kunt uw bezwaarschrift ook digitaal indienen via [sodm@minez.nl](mailto:sodm@minez.nl).



> Retouradres Postbus 20401 2500 EK Den Haag



**Directoraat-generaal  
Energie, Telecom &  
Mededinging**

Directie Energie en Omgeving

**Bezoekadres**

Bezuidenhoutseweg 73  
2594 AC Den Haag

**Postadres**

Postbus 20401  
2500 EK Den Haag

**Overheidsidentificatienr**

00000001003214369000

T [redacted] (algemeen)  
[www.rijksverheid.nl/ez](http://www.rijksverheid.nl/ez)

**Behandeld door**

[redacted]

[redacted]@minez.nl

**Ons kenmerk**

DGETM-EO / 17159163

**Uw kenmerk**

**Bijlage(n)**

Datum **24 OKT 2017**  
Betreft Verzoek nieuw instemmingsbesluit betreffende productieput Vries-10

Geachte mevrouw [redacted]

Op 14 augustus 2017 heeft u mij verzocht om een nieuw instemmingsbesluit te nemen over de gasproductie in productieput Vries-10 door de Nederlandse Aardolie Maatschappij (hierna: NAM). U verzocht mij om een nieuw besluit te nemen dat niet gebaseerd is op de aanvraag wijziging gaswinning Westerveld van 9 september 2016 maar op een nieuwe aanvraag wijziging gaswinning die specifiek Vries-10 betreft.

Ik deel u mede dat ik niet kan ingaan op uw verzoek. Hieronder leg ik uit waarom ik geen gehoor kan geven aan uw verzoek.

In uw onderbouwing van het verzoek om een nieuw besluit te nemen stelt u dat winning uit de put Vries-10 niet is opgenomen in het vigerende winningsplan noch in de aanvraag wijziging gaswinning Westerveld van 9 september 2017. U stelt dat ik om die reden op onjuiste gronden de winning heb toegestaan en dat ik een nieuw instemmingsbesluit zou moeten nemen op een nieuw in te dienen winningsplan dat specifiek Vries-10 betreft.

Het winnen van delfstoffen vanuit een voorkomen geschiedt overeenkomstig een winningsplan dat bij mij moet worden ingediend en wat mijn instemming behoeft (artikel 34 van de Mijnbouwwet). Het winningsplan is van belang om te kunnen bezien of de hoeveelheid te winnen delfstoffen, de wijze en het tempo van winning in lijn zijn met een planmatig beheer van de delfstof. Ook dient het plan om de gevolgen te beoordelen van de winning uit het voorkomen.

Sinds 1976 wordt er gas gewonnen uit het gasvoorkomen Vries-Zuid. De winning uit het gasvoorkomen Vries-Zuid is onderdeel van het vigerende winningsplan waarmee ik op 4 oktober 2011 heb ingestemd. Met dat besluit heb ik ingestemd met de winning van 241 miljoen Nm3 gas tot 2026 uit het gasvoorkomen Vries-Zuid. De NAM heeft nu nog steeds ruimte voor gaswinning uit het gasvoorkomen Vries-Zuid onder het vigerende winningsplan en gebruikt die ruimte door winning met productieput Vries-10.

De put Vries-10 is een van de productieputten waarmee gas wordt gewonnen uit het gasvoorkomen Vries-Zuid. In artikel 35 van de Mijnbouwwet is aangegeven



wat er in het winningsplan per voorkomen moet worden beschreven. In artikel 24 van het Mijnbouwbesluit zijn de inhoudseisen aan het winningsplan nader uitgewerkt. Daarbij is niet bepaald dat ook iedere put binnen een voorkomen dient te worden beschreven. Bij het nemen van het instemmingsbesluit was het voor mij derhalve van belang of het winningsplan Westerveld een beschrijving van het voorkomen Vries-Zuid bevatte en heb ik ingestemd met het winnen van een bepaalde hoeveelheid gas uit het voorkomen Vries-Zuid.

De NAM heeft tevens een wijziging van het winningsplan ingediend, gedateerd 9 september 2016 en ontvangen op 11 september 2016. Deze wijziging van het winningsplan heb ik conform de gewijzigde Mijnbouwwet in procedure genomen en volgt de uniforme voorbereidingsprocedure uit de Algemene Wet Bestuursrecht. Het ontwerp-instemmingsbesluit heb ik conform deze procedure ter inzage gelegd zodat een ieder in de gelegenheid was om een zienswijze in te dienen. Ook u heeft van deze mogelijkheid gebruik gemaakt. Op dit moment wordt nog geschreven aan de Nota van Antwoord op de zienswijzen om vervolgens een definitief besluit te kunnen nemen.

Het gasvoorkomen Vries-Zuid is eveneens in dit gewijzigde winningsplan beschreven.

Gelet op de omstandigheid dat de NAM wint op basis van een winningsplan waarmee ik reeds heb ingestemd en gelet op het feit dat een wijziging van het winningsplan in procedure is, is er geen aanleiding voor een nieuw winningsplan. Bovendien ligt het initiatief voor een winningsplan bij de exploitant (art. 34, tweede lid, van de Mijnbouwwet). Om die reden kan ik niet ingaan op uw verzoek een nieuw instemmingsbesluit te nemen.

In uw brief benoemt u ook dat uw brief als een verzoek om handhaving dient te worden beschouwd. Voor een reactie op uw verzoek om handhaving verwijs ik naar het besluit van Staatstoezicht op de Mijnen (Sodm), als reactie op uw aan hen gericht verzoek aangaande de productie uit Vries-10.

#### *Beoordeling*

Ik stel vast dat gaswinning uit het gasvoorkomen Vries-Zuid is toegestaan op basis van het vigerende winningsplan, tevens is gaswinning uit het gasvoorkomen Vries-Zuid opgenomen in het thans bij mij in procedure zijnde wijziging gaswinning Westerveld. Een nieuw winningsplan specifiek voor productieput Vries-10 en instemming daarmee is om die reden mijns inziens niet nodig. Bovendien ligt het initiatief voor een winningsplan bij de exploitant (art. 34, tweede lid, van de Mijnbouwwet). Om die reden kan ik niet ingaan op uw verzoek een nieuw instemmingsbesluit te nemen. Naast het verzoek om een nieuw instemmingsbesluit te nemen op grond van een nieuw gewijzigd winningsplan, heeft u ook een zienswijze ingediend op het ontwerp-instemmingsbesluit gaswinning Westerveld. In het kader van die procedure zult u te zijner tijd op de hoogte worden gebracht van de publicatie van de definitieve besluit en de Nota van Antwoord op de zienswijzen.

**Directoraat-generaal  
Energie, Telecom &  
Mededinging**  
Directie Energie en Omgeving

**Ons kenmerk**  
DGETM-EO / 17159163

Ik vertrouw erop u hiermee voldoende antwoord op uw brief te hebben gegeven.

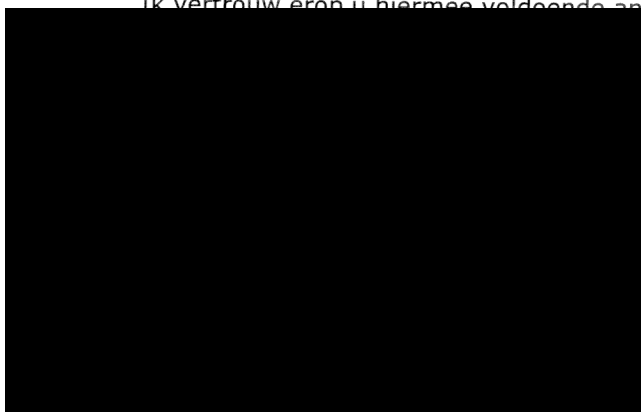



Staatstoezicht op de Mijnen  
Ministerie van Economische Zaken  
en Klimaat

> Retouradres Postbus 24037 2490 AA Den Haag

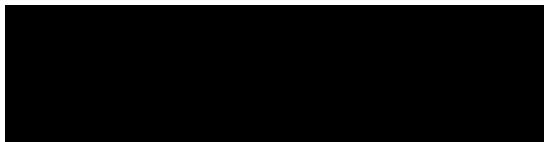

**Staatstoezicht op de Mijnen**

**Bezoekadres**

Henri Faasdreef 312  
2492 JP Den Haag

**Postadres**

Postbus 24037  
2490 AA Den Haag

T [redacted] (algemeen)  
F [redacted] (algemeen)

sodm@minez.nl  
www.sodm.nl

**Behandeld door**



**Ons kenmerk**

17192812

**Uw kenmerk**

**Bijlage(n)**

Datum 4 december 2017  
Betreft Ontvangstbevestiging van uw bezwaarschrift

Geachte mevrouw [redacted]

Op 29 november 2017 heb ik uw bezwaarschrift gericht tegen mijn besluit van 20 oktober 2017, kenmerk 17162697, ontvangen.

Op de behandeling van dit bezwaarschrift is de Algemene wet bestuursrecht (hierna: Awb) van toepassing. Dit betekent dat, indien het bezwaarschrift aan de in deze wet gestelde eisen voldoet, u in beginsel het recht heeft om naar aanleiding van dit bezwaarschrift te worden gehoord.

U zult een uitnodiging ontvangen om te worden gehoord door een uit ambtenaren van mijn ministerie bestaande hoorcommissie. Mocht u in dit stadium van de procedure al besloten hebben om geen gebruik te maken van de mogelijkheid om te worden gehoord, dan verzoek ik u dat nu reeds schriftelijk mee te delen.

U heeft het recht om ten behoeve van de hoorzitting inzage te krijgen in de stukken die zich in het dossier over deze zaak bevinden.

De termijn waarbinnen ik op uw bezwaarschrift dien te beslissen vangt op grond van artikel 7:10, eerste lid, van de Awb aan op 2 december 2017 en eindigt zes weken na deze datum. Deze termijn kan met zes weken worden verdaagd.

Ik vertrouw erop u hiermee voorlopig voldoende te hebben geïnformeerd. Mocht u nog vragen hebben, neemt u dan contact op de contactpersoon vermeld in de rechterkolom.

Hoogachtend,

de inspecteur-generaal der mijnen  
namens deze:



*directeur Bestuurszaken*

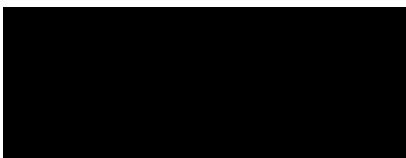

Staatstoezicht op de Mijnen  
Ministerie van Economische Zaken  
Inspecteur generaal van Staatstoezicht op de Mijnen  
Postbus 24037  
2490 AA Den Haag

Wordt per mailadres: [sodm@minez.nl](mailto:sodm@minez.nl) en per aangetekend toegestuurd

## Bezwaarschrift

Assen, woensdag 29 november 2017

Betreft: bezwaarschrift tegen besluit van 20 oktober 2017 met als kenmerk 17162697

Geachte heer [REDACTED] MBA,

Hierbij dien ik bezwaar in conform de omschrijving op bladzijde 9 van uw schrijven tegen het volgende besluit(en) waarover ik geïnformeerd ben op 20 oktober 2017 die de volgende omschrijving(en) betreft;

### Besluit

Om mijn verzoek tot handhaving af te wijzen:

*Citaat: Ik heb besloten uw verzoek om handhaving af te wijzen. De voornaamste grond voor afwijzing is het feit dat voor de put VRS-10 niet een afzonderlijk winningsplan is vereist; de winning kan onder het vigerende winningsplan worden voortgezet. Ten aanzien van de seismische risico's kan worden opgemerkt dat het voorkomen Vries-Zuid, waarbinnen put VRS-10 valt, in de laagste risico-categorie valt en dat de adviezen van TNO en SodM op het nieuwe, gewijzigde winningsplan ter zake zijn meegewogen in het ontwerp-instemmingsbesluit, dat ter inzage heeft gelegen. (einde citaat)*

### Besluit

Alsmede het verzoek voor handhaven voor zover dit betrekking heeft op de productie na 2018.

*Citaat: De afwijzing van uw verzoek geldt evenzeer voor zover dit verzoek betrekking heeft op de productie na 2018, omdat dit ziet op omstandigheden die in de toekomst liggen, onder juridische kaders welk thans nog niet zeker zijn. (einde citaat)*

### Bezwaar

Na het lezen van uw besluit teken ik bezwaar aan op basis van het ontbreken van eenduidigheid betreffende de te winnen hoeveelheid gas. Alsmede van het feit dat in de aanvraag winningsplan

Westerveld van 9 september 2016 de prognose ontbreekt van het totale Vries-10 productievolume en dat er geen low-case, mid-case of high case scenario is omschreven voor deze put opdat de SodM haar controlefunctie naar behoren kan uitvoeren en kan handhaven indien de productiewaarden toch overschreden worden door de NAM in VRS-10 (en in totaal Vries Zuid door beide putten VRS-1 en VRS10).

Verder teken ik bezwaar aan tegen uw weigering om uw eigen adviezen uit te voeren die de volgende punten betreffen:

- *NAM dient, in overleg met het Koninklijk Nederland Meteorologisch Instituut voor 1 juni 2017 enkele versnellingsmeters boven Eleveld en Vries-Zuid gasvelden te installeren en operationeel te hebben.*
- *NAM dient voor 1 juni 2017, ten genoegen van de Inspecteur-generaal der Mijnen, voor de bevende velden in dit winningsplan een risicobeheerssysteem te ontwikkelen en operationeel te hebben.*

Ik verzoek u nogmaals om te gaan handhaven betreffende de gaswinning in VRS-10 tot de bovenstaande zaken geregeld zijn.

## **Toelichting**

Naar aanleiding van uw uitleg betreffende de diverse punten wens ik het volgende op te merken:

### **Punt 4**

Hierbij dank dat het nu duidelijk is vanaf wanneer de productie van Vries-10 (VRS-10) gestart is, namelijk vanaf december 2016. Dit komt overeen met punt 1.12 van mijn schrijven en de informatie die ik ontving van de NAM op 20 juli 2017.

Volgens uw schrijven mag er volgens het winningsplan waar de Minister op 4 oktober 2011 mee heeft ingestemd uit het voorkomen Vries Zuid 241 miljoen Nm<sup>3</sup> gas worden gewonnen in de periode 2011 tot 2026.

Deze instemming door de Minister is niet te vinden via de openbare kanalen derhalve kan ik geen gegevens vinden die uw informatie bevestigen. Wel vind ik het opvallend dat de Minister in zijn ontwerp-instemmingsbesluit, dat van 8 mei tot en met maandag 19 juni 2017 ter inzage lag, geen melding maakt van deze instemming en datum van de instemming van 4 oktober 2011 maar slechts spreekt over de vigerende vergunning.

Hier blijft bij mij het vermoeden dat de aanvraag (aanvragen) door de NAM wel gedaan zijn op 8 maart 2011, waarvan de nummers NLOG FieldAssed\_4389\_Winningsplan 2011 publiek; NLOG FieldAssed\_7670\_Winningsplan 2011 publiek; NLOG FieldAssed\_8389\_Winningsplan 2011 publiek; NLOG FieldAssed\_9022\_Winningsplan 2011 publiek het bewijs geven, maar dat de instemming achterwege is gebleven om welke onduidelijke redenen dan ook.

Op bladzijde 5 van deze aanvragen bevat Vries Zuid 1 een producerende put VRS1 en VRS 3 als geabondeneerde put. (Deze wordt in de nieuwe aanvraag genoemd als VRS-3, een put die in 1994 is geabondeneerd). Tussen 2011 en 2016 en de nieuwe aanvraag is de verwachting dat er 143 miljoen Nm<sup>3</sup> geproduceerd wordt (blz 15 NLOG FieldAssed\_7670\_Winningsplan 2011 publiek). Derhalve blijft er in Vries Zuid een te produceren hoeveelheid van 98 miljoen Nm<sup>3</sup> over bij de start van de productie in december 2016 VRS-10 uit beide putten.

Deze gegevens komen echter niet overeen met de hoeveelheden die de NAM vermeld in haar schrijven van 23 december 2016. Zij stelt namelijk dat SodM aangeeft dat het vigerende winningsplan toestaat dat Vries-10 113,3 miljoen Nm<sup>3</sup> uit het Vries-Zuid gasveld mag produceren.

De prognose van het totale Vries-10 productievolume zoals aangegeven in het nieuwe winningsplan is 379 miljoen Nm<sup>3</sup>. Het leeuwendeel van de productie van Vries-10 zal hiermee onder het nieuwe winningsplan vallen.

Uit deze gegevens blijkt dat de winning uit VRS-1 en VRS-10 gezamenlijk de totale winning die nog resterende is, zal overstijgen van start winning VRS-10 vanaf eind 2016 tot eind 2017. En zeker tot eind 2018. De totale productie VRS-10 overstijgt zelfs de hoeveelheid van 241 miljoen Nm<sup>3</sup> waar de Minister in 2011 mee akkoord is gegaan.

Blijft mijn stelling (bladzijde 4 van mijn verzoek) deels overeind, namelijk dat in de aanvraag winningsplan Westerveld van 9 september 2016 de prognose ontbreekt van het totale Vries-10 productievolume net als de 113,3 miljoen Nm<sup>3</sup> dat Vries-10 nog in het vigerende winningsplan mag produceren.

Ook mijn stelling dat er geen low-case, mid-case of high-case scenario omschreven is voor deze put zodat de SodM haar controlefunctie naar behoren kan uitvoeren en kan handhaven als de productiewaarden toch overschreden worden door de NAM in Vries-10 blijft gehandhaafd. U bent in uw reactie hier niet op ingegaan.

Maar ook mijn stelling is mijns inziens nog steeds van toepassing dat in artikel 34 van de Mijnbouwwet is bepaald dat het winnen van delfstoffen geschiedt overeenkomstig een winningsplan. In artikel 35, lid 1 sub c, van de Mijnbouwwet alsmede in artikel 24, lid 1 sub c van het Mijnbouwbesluit is aangegeven dat in het winningsplan de wijze van winning alsmede de daarmee verband houdende activiteiten opgenomen moeten worden. Aan deze bepalingen voldoet de productie in Vries-10 niet.

Punt 4 vervolg en 5.4

U stelt in uw schrijven op 30 november 2016 heeft SodM bij brief aan de NAM laten weten geen reden te zien de voorgenomen productie uit VRS-10 niet toe te staan. SodM verwijst daarbij onder andere naar haar advies op het verzoek tot wijziging van het winningsplan van 13 oktober 2016.

En vervolgens voorziet het ontwerp-instemmingsbesluit op het nieuwe gewijzigde winningsplan in aanvullende monitoring door het plaatsen van versnellingsmeters op diverse plekken en een risico-beheersysteem. Dit mede naar aanleiding van het advies van SodM. Zolang het instemmingsbesluit echter nog niet van kracht is, kan dit geen onderwerp zijn van handhaving.

U stelt dat ik stel dat voorafgaande aan de start van productie uit VRS-10 geen aanvullende monitoring is geregeld door het plaatsen van versnellingsmeters. Ook is er geen risicobeheersysteem opgesteld en geïmplementeerd. Uw veronderstelling is juist. Mijn opmerking is gericht op het afdwingen van bovenstaande maatregelen.

U stelt in uw volgende alinea dat uw adviezen zijn overgenomen in het ontwerp-instemmingsbesluit, maar dat het hier om een toekomstige verplichting gaat die niet kan worden afgedwongen op basis van het huidige winningsplan. Maar ik ben van mening van wel, namelijk op basis van de toezegging van de Minister van 2 april 2015; punt 1.3 van mijn aanvraag. Zeker omdat u in uw adviezen geen twijfel laat bestaan over welk tijdsbestek u spreekt.

Citaat:Onder advies staat vermeld: citaat: *SodM adviseert u om onder de volgende voorwaarden in te stemmen met het winningsplan:*

1. *NAM dient, in overleg met het Koninklijk Nederland Meteorologisch Instituut voor 1 juni 2017 enkele versnellingsmeters boven Eleveld en Vries-Zuid gasvelden te installeren en operationeel te hebben.*
2. *NAM dient voor 1 juni 2017, ten genoegen van de Inspecteur-generaal der Mijnen, voor de bevende velden in dit winningsplan een risicobeheerssysteem te ontwikkelen en operationeel te hebben. Einde citaat*

Beide data zijn inmiddels een gepasseerd station en u laat achterwege mij te laten weten of uw adviezen zijn uitgevoerd zodat aan mijn verzoek eigenlijk voldaan is. Waarom zijn deze harde data ineens niet belangrijk meer als er naar gevraagd wordt? U hebt richting de inwoners van Assen die mijn aanvraag om te handhaven betreft met deze uitspraken een verwachting gewekt die u nu gemakkelijk weer intrekt.

Wat betreft de handhaving na 2018 wijst u mijn verzoek af.

Zowel in de genoemde aanvragen van de NAM van 2011 als in de aanvraag van de NAM in 2016 wordt niet expliciet gesproken van een verlenging van de productie in de gasvoorkomens die behoren tot de vergunning Westerveld. Hierdoor blijf ik van mening dat er tot 2018 geproduceerd mag worden in VRS-10. Er worden geen verder data genoemd voor de productie na 2018.

Ik verzoek u nogmaals om te gaan handhaven betreffende de gaswinning in VRS-10

Hoogachtend,

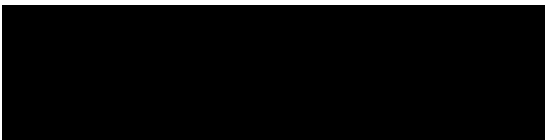

Date : 21-3-2017 16:34:32

F

To : ██████████@aaenhunze.nl, "██████████" ██████████@assen.nl

Subject : Mijn aantekeningen bestuurlijk overleg winningsplan Westerveld 20/3/2017

Attachment : IMG\_1215.JPG;ATT00001.txt;IMG\_1216.JPG;ATT00002.txt;

16.531



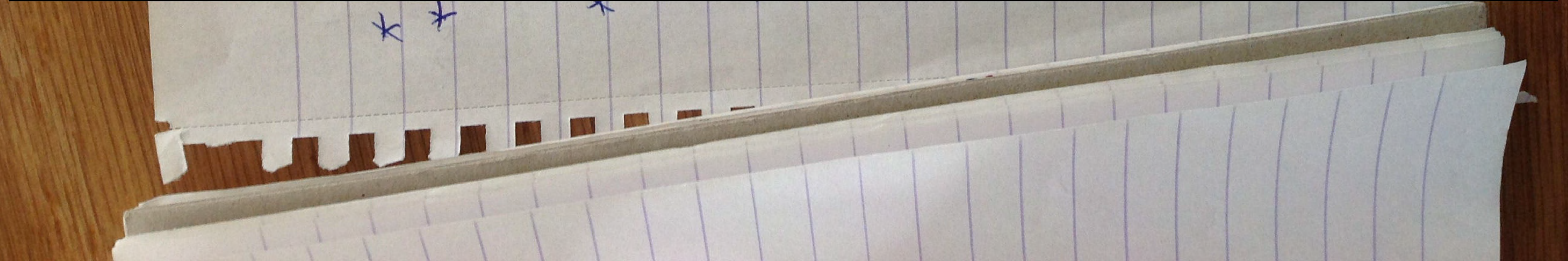
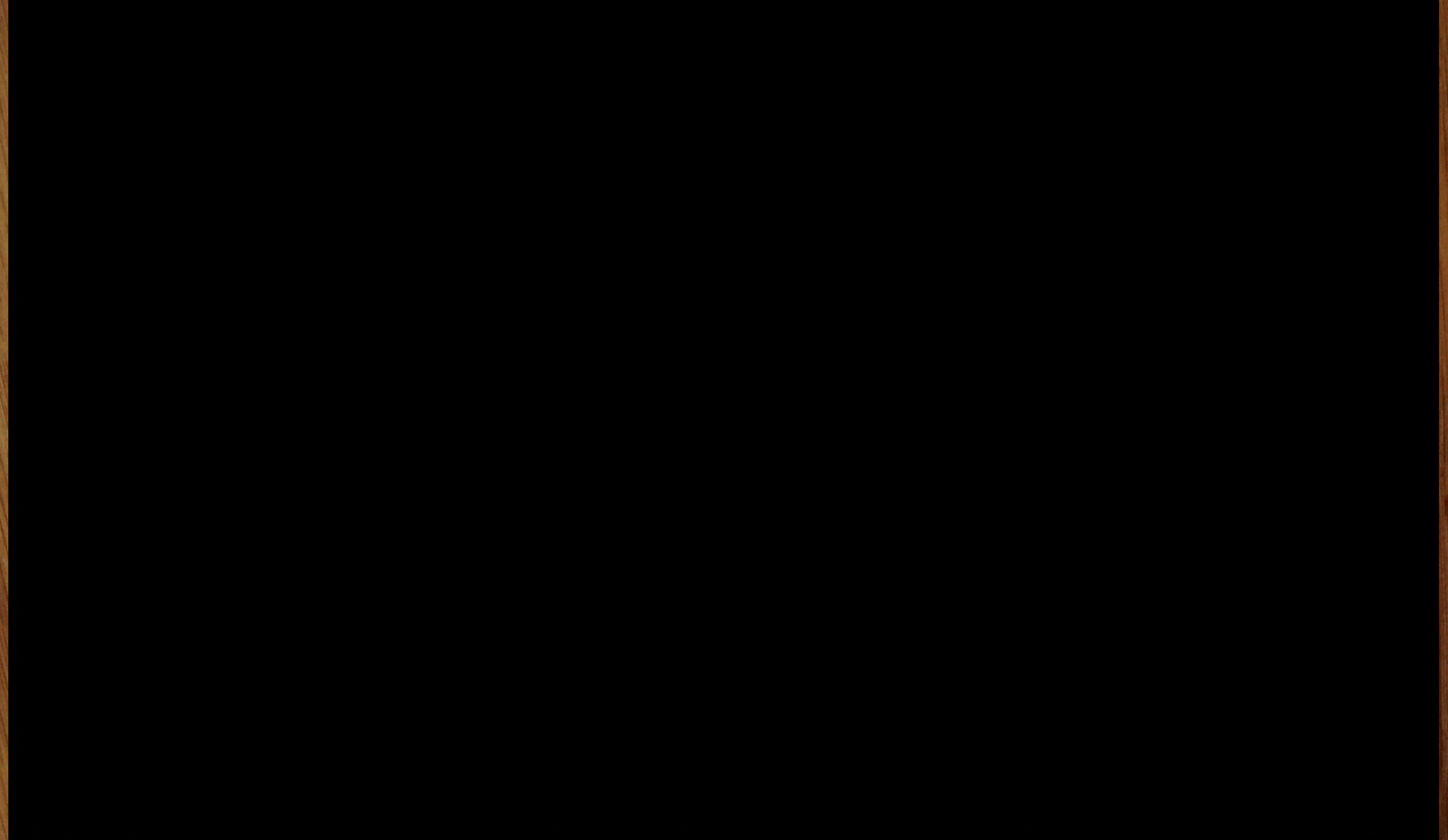











Verstuurd vanaf mijn iPad

Date : 14-12-2016 15:26:16

16.532

F

T

Cc : "[REDACTED]@aaenhunze.nl, "[REDACTED]@drenthe.nl

Subject : mijn bijdrage casco advies - schadeafwikkeling

Attachment : mijn bijdrage casco advies.docx;

## 8.2 Afhandeling van schade

Zoals reeds in voorgaande alinea door ons is aangegeven dient het voorkomen en beperken van alle schade als uitgangspunt te worden genomen. Echter kan NAM de kans op schade aan bebouwing in de nabije omgeving van het epicentrum van een geïnduceerde aardbeving niet uitsluiten. Dit wordt ook door SodM in haar advies als zodanig aangegeven. In het ernstigste geval kan een geïnduceerde beving leiden tot het ontstaan van lichte, niet constructieve schade aan meerdere gebouwen en matige schade aan enkele gebouwen.

NAM geeft in het winningsplan aan dat de historische schademeldingen voor "lichte, niet constructieve schade" hebben gezorgd en dat deze vergoed zijn (of worden) wanneer het duidelijk is dat zij de schade heeft veroorzaakt. Overeenkomstig de regels van het burgerlijk recht rust op de NAM de verplichting om schade veroorzaakt door aardbevingen die worden veroorzaakt door de gaswinning, te vergoeden. Wij zijn van mening dat voornoemde regeling op basis van het burgerlijk wetboek niet altijd voldoende soelaas biedt voor burgers, bedrijven en lokale overheden om op een vlotte en toegankelijke wijze schade te kunnen claimen.

De gaswinning in Groningen heeft voor veel overlast gezorgd in de regio en het gevoel van veiligheid en vertrouwen van de bewoners aangetast. Er is dan ook sprake van een groot wantrouwen van burgers jegens NAM en rijksoverheid. Dit heeft zowel betrekking op de feitelijke gaswinning, als ook het nemen van adequate en toereikende maatregelen om de gevolgen (waaronder schade en overige hinder) zo veel mogelijk te voorkomen en/of te beperken.

Herstel van vertrouwen van onze burgers is naar onze mening dan ook gebaad bij een transparante en toegankelijke organisatie voor de afwikkeling van schademeldingen. Een regeling waarbij het voor burgers en andere partijen niet nodeloos ingewikkeld is om een schademelding in te dienen en de onafhankelijkheid in voldoende mate gewaarborgd is. Dit zodat iedereen in redelijkheid kan vertrouwen op een eerlijke en adequate schadeafwikkeling. Het past niet om daarbij onderscheid te maken tussen de omvang of de locatie waar de schade is ontstaan. Iedere schademelding dient op zijn eigen merites te worden beoordeeld.

Gezien het voorgaande zijn wij van mening dat een adequate regeling voor afdoening en vergoeding van schades en compensatie van alle bijkomende negatieve effecten een harde voorwaarde bij het instemmingsbesluit dient te zijn. Tevens dient hierbij de onafhankelijkheid en objectiviteit van de schadeafwikkeling in voldoende mate gegarandeerd te zijn. Wij dringen er daarom bij u op aan dat – evenals in het aardbevingsgebied Groningen – er een volledig onafhankelijk orgaan wordt ingesteld voor de afwikkeling van schade als gevolg van alle mijnbouwactiviteiten. Tevens zorgt het instellen van een dergelijk orgaan ervoor dat ook ingeval van gestapelde mijnbouw (en beheersmaatregelen voor het grondwaterpeil) gedupeerde partijen weten tot welke partij zij zich hiertoe dienen te wenden

Hoewel door uw minister in de tweede kamer reeds toezeggingen zijn gedaan aangaande het instellen een dergelijke onafhankelijk orgaan voor de afwikkeling van mijnbouwschade, is één en ander vooralsnog geen feit. **CHECK waar en hoe exact**

Wij adviseren u haast te maken met het instellen van een dergelijk onafhankelijk orgaan. Tevens dit te regelen alvorens in te stemmen met het onderhavige winningsplan Westerveld.

**OMGEKEERDE BEWIJSLAST NIET OPGENOMEN IN DIT ADVIES!!!**

16.533

Date : 15-12-2016 21:23:47

F [REDACTED]

T [REDACTED] [REDACTED] [REDACTED]

Subject : Mijn opmerkingen op het advies

Attachment : advies 15-12 opmerkingen [REDACTED].docx;

D [REDACTED] [REDACTED]

Ik vind het advies er goed uitzien. Mooi stuk werk in korte tijd. Hier krijgt EZ veel werk van ☺.

Ik heb een paar aanvullingen in de tekst gedaan, zie bijlage (staat niet op de I-schijf).

En dan ben ik er wel een beetje klaar mee voor vandaag. Zoals gezegd ben ik morgen op training, maar kijk ik wel op mijn telefoon. Stuur als er overlegd moet worden graag een sms.

Groet,

[REDACTED]

Disclaimer:

Aan de informatie in deze e-mail en ieder aangehecht databestand kunnen geen rechten worden ontleend. De e-mail is vertrouwelijk en is uitsluitend bestemd voor de geadresseerde. De gemeente Assen aanvaardt geen aansprakelijkheid voor schade als gevolg van onjuistheden, gedateerde informatie of van een onjuiste en onvolledige verzending en ontvangst van informatie.

# Rapport

December 2016

2<sup>e</sup> concept

## ***Casco Advies Winningsplan Westerveld***

Provincie Drenthe, Gemeente Aa en Hunze  
Gemeente Assen, Gemeente Tynaarlo, Gemeente  
Noordenveld, Gemeente Midden Drenthe  
Gemeente Leek, Waterschap Noorderzijlvest  
Waterschap Hunze en Aa's, Waterschap Drents  
Overijsselse Delta, Provincie Groningen



INHOUD	BLAD
1 INLEIDING	3
2 SAMENVATTING	4
3 HOOFDADVIES	5
4 ALGEMEEN	6
5 REIKWIJDTE EN KADERS WINNINGSPLAN	<a href="#">107</a>
6 ONZEKERHEDEN/ ONTBREKENDE ZAKEN	<a href="#">138</a>
7 BODEMBEWEGING	<a href="#">149</a>
7.1 Bodemdaling	<a href="#">149</a>
7.2 Bodemtrilling	<a href="#">159</a>
7.3 Kritische infrastructuur	<a href="#">Fout! Bladwijzer niet gedefinieerd.</a>
7.4 Fracken	<a href="#">169</a>
8 SCHADE	<a href="#">1740</a>
9 RISICOBEHEERSYSTEEM	<a href="#">2011</a>

## 1 INLEIDING

*Beschrijf eerst wat over je onderwerp nou precies in het winningsplan staat, beschrijf vervolgens wat SodM hierover zegt. Maak een conclusie en beschrijf dan de argumenten van je advies.*

2 SAMENVATTING

### 3 HOOFDADVIES

Onze bevindingen afgewogen hebbende en uitgaande van de geformuleerde uitgangspunten komen wij tot het volgende hoofdadvis:

Wij adviseren u vanwege de bestaande omissies, bestaande onzekerheden en het ontbreken van een beschouwing en weging van de maatschappelijke effecten:

Primair: niet in te stemmen met het winningsplan Gaswinning Groningen Gasveld 2016 zoals het nu voorligt;

Subsidiair: vanwege de grote onzekerheden en ontbrekende onderdelen slechts in te stemmen met het winningsplan door het hanteren van het voorzorgprincipe "Better safe than sorry" en daarbij:

1. NAM en Sodm, binnen een door u gestelde termijn, onvolkomenheden te laten aanvullen.
2. te voorzien in onafhankelijke validatie van onderzoeken en bevindingen;
3. een termijn te stellen aan het winningsplan;

.... Volgt uit bevinding in de volgende hoofdstukken

In onderstaande hoofdstukken vindt u de onderbouwing van ons hoofdadvis en overige adviezen.

#### 4 ALGEMEEN

Het adviesrecht voor de decentrale overheden, zoals dat dit jaar in de wijzigingen Mijnbouwwet is vertaald, hangt vooral samen met de maatschappelijke impact en de maatschappelijke acceptatie van gaswinning.

In uw adviesverzoek schrijft u: "Een van de belangrijkste aanbevelingen uit het rapport van de Onderzoeksraad voor Veiligheid (OVV) richt zich op de veiligheid van de burgers en de infrastructurele werken. Een ander belangrijk punt betreft meer aandacht voor het burgerperspectief".

In het winningsplan Westerveld wordt volledig voorbijgegaan aan het burgerperspectief ofwel de maatschappelijke impact en de maatschappelijke acceptatie van gaswinning. Het is voorstelbaar dat NAM in het winningsplan redeneert vanuit haar commercieel belang. NAM dient echter ook maatschappelijk verantwoord te ondernemen. Dit komt in het winningsplan onvoldoende tot uitdrukking. Wij verwachten dat u in uw besluit uw maatschappelijke verantwoordelijkheid duidelijk naar voren laat komen.

Met opmerkingen [REDACTED]: Of 'niet'

Het maatschappelijk draagvlak voor (nieuwe) gaswinningen in ons land neemt af. Dit als gevolg van de aardbevingen in de provincie Groningen, de daarmee samenhangende veiligheidsproblematiek en andere negatieve effecten van de gaswinning. Ook de Drentse decentrale overheden constateren die ontwikkeling.

Bij de besluitvorming in Groningen heeft u veiligheid, het zo veel mogelijk voorkomen en beperken van schade en het belang van leveringszekerheid het zwaarst laten wegen.

De Drentse situatie is op verschillende onderdelen anders dan Groningen.

Wij hechten vooral waarde aan de volgende aspecten:

- Veiligheid
- Communicatie
- Voorkomen en beperken van schade
- Schadeafhandeling
- Meet- en regelprotocol
- Fracken en zuurstimulatie

Met opmerkingen [REDACTED] Het woord 'duidelijk' vind ik te zwaar

Uit het winningsplan van NAM en de bijbehorende adviezen van TNO en SodM menen wij te kunnen opmaken dat er geen veiligheidsrisico's bestaan voor de gebieden rond de verschillende gasvelden en haar inwoners. Dat wil zeggen dat deze organisaties aangeven dat er geen dusdanige bevingen optreden dat er gevaar ontstaat voor personen. Wel zien wij aanleiding om ten aanzien van de gasvelden Eelveld en Vries-Zuid een risicobeheerssysteem te laten opstellen en implementeren voor 1 juni 2017. Tevens het meet- en regelprotocol onafhankelijk te laten monitoren. De resultaten van dit systeem moeten voor iedereen toegankelijk zijn.

Met opmerkingen [REDACTED]: Of is deze toevoeging te zwaar?

Met opmaak: Lettertype: (Standaard) Times New Roman

- **Communicatie**

Voor een adequate invulling van het burgerperspectief, zoals u in het adviesverzoek aangeeft, is gedegen, transparante en consistente communicatie een absolute voorwaarde.

**Advies:**

De communicatie van zowel NAM, als het ministerie van EZ naar burgers moet zorgvuldiger en publieksvriendelijker dan tot nu toe is gebeurd. De lokale overheden hechten er grote waarde aan dat onze inwoners gedegen, consistent en transparant worden geïnformeerd over de (gevolgen van) gaswinning. In uw besluit voorwaarden op te nemen waarmee dit wordt geborgd.

**Toelichting:**

De verantwoordelijkheid van de lokale overheid is oog te hebben voor de belangen van onze inwoners en deze te borgen.

Wij zijn daarom van mening dat de rol van informatievoorziening over de (gevolgen van) gaswinning niet uitsluitend aan de NAM moet worden overgelaten. De communicatie van zowel NAM, als het ministerie van EZ naar burgers moet zorgvuldiger en publieksvriendelijker dan tot nu toe is gebeurd. De lokale overheden hechten er grote waarde aan dat onze inwoners gedegen, consistent en transparant worden geïnformeerd over de (gevolgen van) gaswinning. Hiermee moet onnodige onrust en zorg bij inwoners worden weggenomen.

Typend is de gebrekkige communicatie en afstemming tussen NAM en het ministerie van EZ over de start van de gaswinning uit put Vries-10, die onder het winningsplan Westerveld valt.

Communicatie is essentieel onderdeel van het omgevingsmanagement, zoals is verwoord in uw visie in de brief aan de Tweede Kamer van 1 februari 2016\*).

Uw uitgangspunten daarbij zijn duidelijk:

1. Samenbinden van belanghebbenden
2. Betrek de omgeving zo vroeg mogelijk
3. Transparantie en vertrouwen
4. Omgevingsmanagement is een gezamenlijke verantwoordelijkheid
5. Maatwerk



Het mag duidelijk zijn dat uw ambitie verder moet gaan dan het organiseren van informatiebijeenkomsten en publicaties over de procedure.

Wij willen graag met u meedenken aan de verdere invulling van de communicatie en het omgevingsmanagement. Daarbij nemen wij graag uw visie als vertrekpunt.

Wij geven u als suggestie dat NAM een breed communicatieplan opstelt dat in overleg en instemming met u en lokale overheden tot stand komt. Communicatie die staat in een breder perspectief van omgevingsmanagement, rekening houdend met de 'belevingswereld' van onze inwoners.

Het winningsplan is geschreven voor ingewijden en lastig leesbaar voor inwoners. Zij mogen een zienswijze op het winningsplan indienen maar dan moeten zij de inhoud hiervan wel kunnen doorgronden. Daarom adviseren wij u **voorafgaand aan het maken van een ontwerpbesluit** een publieksvriendelijke oplegger van het winningsplan op te stellen.

In dit kader vragen wij u tevens de risicoanalyse van de gasvelden Vries Zuid en Eleveld nader te duiden. Uit het winningsplan blijkt dat volgens de SRA de gasvelden Vries Zuid en Eleveld dicht **bijna** in risicoklasse 2 vallen. In zowel het winningsplan als in de adviezen van Sodm en Tcbb ontbreekt een nadere analyse waarom deze velden hogere risico's met zich meebrengen dan de overige velden. Ligt het aan de inrichting van het gebied of komt het door de bodemopbouw die gevoelig is voor trilling? Op basis van deze analyse zijn de risico's beter te duiden en uit te leggen aan onze inwoners.

Met opmerkingen

Zin loopt niet

## 5 REIKWIJDTE EN KADERS WINNINGSPLAN

### - Toetsing winningsplan m.b.t. ontbreken kaders

#### 5.1 Doelmatigheid:

##### **Advies**

Wij verzoeken u inzicht te geven in de kaders waaraan het winningsplan is getoetst op het aspect doelmatigheid.

##### **Toelichting**

In het advies van Sodm is een toetsing opgenomen van de winning aan doelmatigheid. Onduidelijk is hoe en waaraan is getoetst. We willen graag inzicht in de afwegingskaders waaraan dit aspect wordt getoetst. De Tweede Kamer heeft aangegeven dat de Minister een afweging moet maken tussen landelijk economische belangen en de lokale veiligheid en schade-effecten. In het verleden zijn de lokale effecten volgens de Tweede Kamer in die afweging onvoldoende meegenomen. In dit kader vragen wij ons af hoe de balans uitvalt tussen economische belangen en de maatschappelijke aanvaardbare gevolgen en risico's die met gaswinning gepaard gaan.

#### 5.2 Kaders schade:

##### **Advies**

De minister dient zo spoedig mogelijk een kader op te stellen waarin duidelijk beschreven staat wat onder 'schade' verstaan wordt.

##### **Toelichting**

De (nog niet vastgestelde) wijziging van de Mijnbouwwet noemt als toetsingsgrond voor het eventueel onthouden van de instemming met een winningsplan 'schade aan gebouwen of infrastructurele werken of de functionaliteit daarvan'. Wij constateren dat de adviserende organen Tcbb en Sodm kennelijk ieder een verschillende typering hanteren voor het begrip schade. Dat is niet uit te leggen aan inwoners.

Zolang niet duidelijk is wat onder 'schade' verstaan dient te worden, is toetsing van het winningsplan op dit onderdeel lastig voor velden die gebeefd hebben en in verband waarmee 'schade' is gemeld.

#### 5.3 Natuur en milieu – Nationaal Park Drentsche Aa

##### **Advies**

Met betrekking tot het Nationale Park Drentsche Aa adviseren wij u:

- Het winningsplan te toetsen op nationale en internationale wetgeving op het gebied van natuur- en soortenbescherming gelet op het aanwezige Natura2000 gebied;



- In uw goedkeuringsbesluit op te nemen dat bij verdere ontwikkelingen rondom de velden Vries-Zuid (met name het blok Vries-ZZ) en Eleveld het Drentsche Aa gebied zoveel mogelijk wordt ontzien.

**Toelichting**

Het Drentsche Aa gebied is een internationaal uniek gebied, met een zeer hoge beschermingsstatus. Het gebied is een beek- en esdorpenlandschap; het oppervlaktewater van de Drentsche Aa dient tevens als bron van drinkwater. Het is een waardevol gebied met een kwetsbaar geohydrologisch systeem waar invloeden vanwege de gaswinning (zoals bodemdaling, zuurstimulatie) niet mogen plaatsvinden.

**5.4 Reikwijdte winningsplan m.b.t. grote hoeveelheid verschillende velden**

**Advies:**

Wij verzoeken u aan te geven welke overwegingen ten grondslag liggen aan de keuze om een grote variëteit van kleine gasvelden in het winningsplan Westerveld te vatten? In het kader van de maatschappelijke verantwoording vinden wij het transparanter om per gasveld een winningsplan op te stellen.

**Toelichting:**

Het winningsplan Westerveld bevat een groot aantal afzonderlijke gasvelden die geen directe relatie met elkaar hebben. Uit het winningsplan Westerveld wordt afgeleid dat een aantal velden nu en naar verwachting in de toekomst niet meer produceren. Waarom zijn die dan toch opgenomen in het winningsplan? Voor de afweging tussen economische belangen en de maatschappelijke effecten is het logischer per producerend gasveld een aparte vergunning en winningsplan op te stellen. De gehanteerde methodiek belemmert nu voor al deze velden afzonderlijk een transparante afweging te kunnen maken.

**5.5 Productie put Vries-10**

**Advies:**

Wij adviseren u om uw toezegging jegens NAM om binnen de bestaande vergunning te mogen winnen uit de nieuw geboorde put (put Vries-10) in te trekken en NAM op te dragen hiervoor de uitkomst van de procedure voor onderhavige winningsplan af te wachten.

**Toelichting:**

"Tijdens het vragenuur van 16 juni 2015 is gesproken over een voorgenomen gaswinning door NAM in Drenthe. Tijdens de mondelinge beantwoording is in algemene zin aangegeven dat er bij winning uit kleine velden een winningsplan moet komen en dat omwonenden, gemeenten en provincies hierop zienswijzen kunnen indienen. Dit is ook bevestigd in de beantwoording van aanvullende schriftelijke vragen van het lid Dik-Faber (CU), waarin is aangegeven dat "in alle gevallen waarbij op basis van boringen besloten wordt om gas te gaan winnen, een nieuw of gewijzigd winningsplan ingediend moet worden" (Kamerstukken 2015-2016, Aanhangsel van de Handelingen, 57)."

In het geval van Vries-10 is er een nieuwe boring geweest op basis waarvan de NAM voornemens is om gas te gaan winnen. Daarnaast is er juist door de minister aan de Tweede Kamer toegezegd, dat er een adviesrecht wordt toegepast in deze situaties. In het Winningsplan Westerveld is voor Vries-10 sprake van een te winnen hoeveelheid van 0,6 Miljard M3 (high case). Wij zijn van mening dat deze nieuwe winning onderdeel is van dit winningsplan en dat de NAM de procedure moet afwachten voordat er uit put Vries-10 gas gewonnen mag worden.

Los van de vraag of er wel of geen vigerend Winningsplan is, moeten wij constateren dat het oude Winningsplan niet voldoet aan de zaken die door de Onderzoeksraad voor de veiligheid zijn geconstateerd. Zo is het oude winningsplan niet getoetst op de veiligheid van burgers (seismische risicoanalyse). Wij zijn dan ook van mening dat er niet kan worden teruggevallen op een winningsplan waarin geen rekening is gehouden met zo een belangrijk aspect.

#### 5.6 Productiesnelheid

**Advies:**

Wij verzoeken u in uw besluit aandacht te besteden aan de productiesnelheid uit de verschillende gasvelden. Te meer daar vrijwel alle velden zich bevinden in de laatste fase van de feitelijke gaswinning.. Er lijkt door de NAM bij de bepaling van de productiescenario's geen rekening te zijn gehouden met de relatie snelheid drukkaling-bodemtrilling.

**Toelichting**

De snelheid waarmee gas uit de bodem wordt onttrokken is van invloed op de bodemtrilling. Een snelle drukkaling in het gesteente kan eerder tot bevingen leiden dan wanneer deze drukkaling geleidelijk verloopt. Kan de Nam aangeven welke hoeveelheid er per jaar per gasveld kan worden onttrokken zonder dat dit tot extra risico op bodemtrilling leidt?

Uit een toelichting van de NAM blijkt dat de productiescenario's in het winningsplan alleen zijn gebaseerd op wat uit technisch de bodem te halen is. In het plan is de winningssnelheid niet aangegeven.

#### 5.7 Productieniveau high case/ low case

**Advies:**

In uw besluit op te nemen dat als de NAM het High case scenario overschrijdt zij een nieuw winningsplan dient op te stellen en deze ter besluitvorming aan te bieden.

**Toelichting:**

In het advies van Sodem wordt op blz 5 aangegeven dat als een winning het high case scenario overschrijdt de NAM een nieuwe SRA moet uitvoeren en tevens het winningsplan te actualiseren. Deze opmerking bevreemd ons, aangezien wij in de veronderstelling verkeren dat winning buiten de grenzen van het winningsbesluit niet is toegestaan.

Wij zijn van mening dat indien deze situatie zich voordoet er te allen tijde een nieuw winningsplan dient te worden opgesteld.

## 6 ONZEKERHEDEN/ ONTBREKENDE ZAKEN

### 6.1 Onzekerheden

**Advies:**

Omdat volgens ons rond de effecten en gevolgen van gaswinning op ondergrond en bovengrondse bouwwerken nog altijd veel onduidelijk is, adviseren wij u uiterst terughoudend om te gaan met de resultaten van berekeningen van de maximaal te verwachten seismische activiteit.

**Toelichting:**

Voor de berekeningen is gebruik gemaakt van gegevens van de ondergrond. De samenstelling van de diepe ondergrond is complex en nooit precies in kaart te brengen. De ligging van breuken, de compactiecoëfficiënt etc. zijn gebaseerd op interpretatie van een beperkt aantal bodemgegevens. Dit houdt in dat de resultaten altijd met grote voorzichtigheid moet worden geïnterpreteerd. De Tcbb geeft aan dat in het ergste geval een beving met een magnitude van 3,9 kan plaatsvinden. De zwaarste beving tot nu toe in Groningen was 3,6 in Huizinge (2012). De velden Eleveld en Vries Zuid scoren op factoren als bebouwingsdichtheid en bevolkingsdichtheid duidelijk minder gunstig. Wij vermoeden op basis van deze aspecten er dat in het stedelijk gebied van Assen meer schade kan ontstaan dan de door de Nam geformuleerde licht schade aan meerdere, tot matige schade aan enkele gebouwen.

### 6.2 Ontbrekende/onjuiste gegevens

**Advies:**

Wij verzoeken u NAM op te dragen de SRA berekening opnieuw uit te voeren. Hierin rekening te houden met de toekomstige ruimtelijke ontwikkelingen in de gebieden rond de betreffende gasvelden. Alsmede de correcte bevolkingsdichtheid ten aanzien van het stedelijke gebied rond het gasveld Eleveld.

Deze nieuwe berekening te beschouwen als een aanvulling op het voorliggende winningsplan en dit om advies voor te leggen aan Sodm, Tcbb, lokale overheden en de Mijnraad.

**Toelichting:**

In de SRA is geen rekening gehouden met de toekomstige inrichting van Werklandschap Assen Zuid en de toeristisch recreatieve zone. De inrichting leidt tot intensievere bebouwing van bedrijven in het gebied dan nu het geval is. Ook de noordelijk blokken van Eleveld vallen binnen het stedelijk gebied van Assen met o.a. de aanwezigheid van een ziekenhuis in de directe nabijheid.

Waarom wordt voor bepaling risicoklasse uitgegaan van lage bevolkingsdichtheid (250-500 inw/km<sup>2</sup>)? Een substantieel deel van het gasveld Eleveld ligt namelijk in het stedelijk gebied van Assen met hogere dichtheid (500-1000 inw/km<sup>2</sup>)



Een herberekening zal leiden tot een andere risico inschatting. Dit maakt het noodzakelijk dat alle adviesorganen zich hierover een oordeel moeten kunnen vormen. Tevens moeten de berekeningen worden gecontroleerd.

## 7 BODEMBEWEGING

### 7.1 Bodemdaling

#### Advies

Voor wat betreft de prognose van de bodemdaling die gepaard kan gaan met de gaswinning, adviseren wij u:

- de NAM in samenspraak met de betrokken decentrale overheden te laten inventariseren:
  - 1) welke gevolgen de uiteindelijke totale bodemdaling die het gevolg is van de gaswinning uit de velden van het winningsplan Westerveld kan hebben voor het normale beheer en onderhoud van waterkeringen en waterlopen;
  - 2) welke (waterhuishoudkundige) maatregelen in dat verband genomen moeten worden;
  - 3) NAM te verplichten tot vergoeding van deze te nemen maatregelen en van eventuele overige schade voortvloeiend uit bovengenoemde bodemdaling als voorwaarde te verbinden aan het winningsplan;
- de NAM de bodemdalingscomponent die het gevolg is van het leeg produceren van het gasveld Norg na beëindigen van de gasopslag aldaar, weer op te laten nemen in de bodemdalingsprognose voor de jaren 2050 en 2080.

#### Toelichting

Volgens de prognose zal de verwachte bodemdaling van de resterende gaswinning enkele centimeters bedragen; het merendeel van de daling heeft al plaatsgevonden.

De uiteindelijke totale bodemdaling als gevolg van de gaswinning is echter van die omvang dat er wel effecten te verwachten zijn op de waterhuishouding. De kosten voor mitigerende maatregelen zijn uiteraard voor de NAM. Daarom is het van belang te inventariseren welke afspraken er bestaan tussen de NAM en betrokken waterschap(pen), gemeenten en provincie voor zover er voor hen negatieve effecten zijn. Er mag geen onduidelijkheid bestaan over de vergoeding van dergelijke onkosten.

Het beëindigen en leeg produceren van de gasopslag Norg zal volgens de NAM in de toekomst tot een additionele 10 cm bodemdaling leiden. Deze component is verdwenen uit de huidige set prognoses, vanuit de veronderstelling van de NAM de gasopslag tot 2080 in werking te zullen hebben. Gezien de grote onzekerheden die er momenteel heersen omtrent de aard van onze toekomstige energievoorziening achten wij deze aanname niet terecht. Wij achten het zinvol op voorhand te weten welke additionele daling in het gebied (op mogelijk kortere termijn dan nu verwacht) nog verdisconteerd moet gaan worden.

## 7.2 Bodemtrilling

### Advies

Omdat NAM in het winningsplan aangeeft dat de kans op schade ten gevolge van een geïnduceerde beving niet valt uit te sluiten, verzoeken wij u:

- het advies van het Staatstoezicht op de Mijnen (SodM) over te nemen en NAM op te dragen in aanvulling op het KNMInetwerk seismische apparatuur in en rond de gasvoorkomens Vries-Zuid en Eleveld op te stellen;
- het advies van SodM over te nemen en NAM voor de bevende velden een risicobeheerssysteem te laten ontwikkelen en operationeel te hebben voor 1 juni 2017 (zie hoofdstuk 9);
- de parameters en randvoorwaarden die NAM hanteert in het door haar op te stellen risicobeheerssysteem goed te laten onderbouwen alvorens dit systeem goed te keuren;
- te verduidelijken in hoeverre zaken als vallende objecten zijn meegenomen in de overwegingen die aan het winningsplan ten grondslag liggen.

### Toelichting

Als decentrale overheden hebben wij niet de technisch-inhoudelijke kennis in huis om seismische risico's en alles wat daarmee samenhangt exact te kunnen beoordelen en controleren. Wij hebben dan ook gemeend geen nacalculatie te (laten) doen van de berekeningen in het winningsplan met bijbehorende addenda. Dit laten wij graag over aan de door u gevraagde adviseurs (SodM, TCBB).

Wij zijn primair van mening dat de veiligheid nooit in het geding mag zijn. Wij zijn daarom blij met de toegenomen belangstelling voor dit belangrijke aspect rond de gaswinning. Verder zijn wij van mening dat derden (burgers, bedrijven, gemeenten) niet de dupe mogen worden van gaswinningsactiviteiten of de gevolgen daarvan. Dit geldt zowel nu als ook in de toekomst.

Uit de analyse van NAM volgt dat alle gasvelden in de laagste seismische risicogroep vallen (categorie I). TNO constateert in haar advies dat de risicoanalyse is uitgevoerd volgens de SRA-leidraad en kan zich vinden in de toedeling tot de laagste risicogroep (categorie I). SodM onderschrijft de analyse van TNO, met de aanvulling dat de reeds bevende velden Eleveld en Vries-Zuid wel dicht bij de grens met categorie II liggen.

Uit het winningsplan van NAM en de bijbehorende adviezen van TNO en SodM menen wij daarom te kunnen opmaken dat er in het kader van bodemtrilling geen veiligheidsrisico's bestaan voor de gebieden rond de betreffende gasvelden.

Hoewel de veiligheid niet in het geding lijkt te zijn, geeft NAM in het winningsplan aan dat de kans op schade ten gevolge van een geïnduceerde beving niet valt uit te sluiten. In het ernstigste geval kan sprake zijn van lichte, niet constructieve schade aan meerdere gebouwen en matige schade aan enkele gebouwen. Daarom zien wij wel aanleiding om ten aanzien van de gasvelden

Eleveld en Vries-Zuid een risicobeheerssysteem te laten opstellen en implementeren voor 1 juni 2017. Tevens het meet- en regelprotocol onafhankelijk te laten monitoren (zie hoofdstuk 9).

Tevens kan het risicobeheerssysteem helpen een eventuele zwaardere beving te voorkomen, mits sprake is van de juiste keuze van signaalparameters en het daarbij behorende actieprotocol. Een goede onderbouwing van de gekozen parameters en acties is dus van belang wil het risicobeheerssysteem zinvol zijn. Ook een adequaat seismisch netwerk is hierbij van belang.

### 7.3 Reservoirstimulatie/ Fracken

#### Advies

Wij adviseren u vanwege de mogelijke gevolgen:

- geen omstreden technieken zoals zuurstimulatie en fracken toe te staan zoals in het winningsplan is omschreven;
- tevens besluitvorming over de toepassing van deze technieken niet alleen bij de toezichthouder (Sodm) neer te leggen, maar hiervoor aparte besluitvorming aan NAM op te leggen met mogelijkheden tot inspraak, zienswijzen en beroep van lokale overheden, inwoners en de Waterleiding Maatschappij Drenthe;
- mocht dit niet uw keuze zijn, dan verzoeken wij u toch in ieder geval in het goedkeuringsbesluit voorwaarden op te nemen ter beperking van risico's voor grond- en drinkwater en ecologie én het optreden van bodemtrilling.

#### Toelichting

De velden Assen, Assen-Zuid en Vries-Zuid vallen gedeeltelijk samen met de boringsvrije zone van de grondwaterwinning Assen-Oost; het veld Assen valt bovendien samen met het grondwaterbeschermingsgebied Assen-West.

Schadelijke gevolgen van reservoirstimulatie/ fracken kunnen bovengronds optreden door lekkage van frackvloeistoffen en chemicaliën en ondergronds door het falen van de integriteit van afdekkende lagen waardoor ongecontroleerde bodemprocessen kunnen optreden. De kans op deze gebeurtenissen dienen geheel uitgesloten te worden omdat naast lokale schade aan gebouwen ook de drinkwatervoorziening in het geding is. Het advies van Sodm is gebaseerd op de bevoegdheid van de afweging over fracken bij de toezichthouder van de gaswinning. Vanwege de mogelijke lokale impact vinden wij dat voor deze beslissing ook het burgerperspectief moet worden meegenomen en dus de lokale overheden, inwoners en de Waterleiding Maatschappij Drenthe een stem in deze afweging moeten krijgen met bijbehorende beroepsmogelijkheid.



## 8 SCHADE

### 8.1- Voorkomen van schade (wettelijke verplichting)

#### Advies:

Wij adviseren u vanwege het ontbreken van een beschrijving van preventieve maatregelen in het winningsplan NAM te verplichten om preventieve maatregelen voor schade op te nemen in het winningsplan alvorens hierover een besluit te nemen.

Deze beschrijving te zien als een aanvulling op het voorliggende winningsplan en dit om advies voor te leggen aan Sodm, Tcbb, lokale overheden en de Mijraad.

#### Toelichting:

In de Mijnbouwwet ligt primair de nadruk op het voorkomen van schade door mijnbouwactiviteiten (preventief handelen), en niet op het geoorloofd zijn van mijnbouwactiviteiten, mits de nadelige gevolgen daarvan door de exploitant / operator worden weggenomen of verzacht (curatief handelen). De Nam heeft als initiatiefnemer de zorgplicht voor het voorkomen van schade. In winningsplan wordt geconcludeerd dat er lichte en lokaal mogelijk matige schade kan optreden aan gebouwen. Nergens is in het winningsplan echter terug te lezen wat wordt gedaan om schade te voorkomen. Wij stellen vast dat ten aanzien van het optreden van schade in het winningsplan geen aandacht is op het voorkomen van schade. In het winningsplan worden optredende schades als niet te voorkomen beschouwd.

Het Mijnbouwbesluit schrijft voor dat het winningsplan een beschrijving bevat van de mogelijke omvang en verwachte aard van de schade door bodembeweging. Uit het winningsplan blijkt dat het niet goed mogelijk is de omvang en de verwachte aard adequaat te beschrijven. NAM lijkt niet in staat causaliteit aan te geven tussen aardbevingen en omvang en aard van de schade. Het winningsplan vol doet op dit punt niet aan de eisen die de wet stelt aan een plan.

Wij willen dat er door NAM alles aan gedaan wordt om schade door gaswinning aan eigendommen van inwoners en overheid te voorkomen. Inwoners kiezen er niet voor om te worden blootgesteld aan deze risico's.

### 8.2 Afhandeling van schade

#### Advies

Wij zijn van mening dat:

- een adequate regeling voor afdoening en vergoeding van schades en compensatie van alle bijkomende negatieve effecten een harde voorwaarde bij het instemmingsbesluit dient te zijn;
- evenals in het aardbevingsgebied Groningen er een volledig onafhankelijk orgaan dient te worden ingesteld voor de afwikkeling van schade als gevolg van alle mijnbouwactiviteiten.

**Met opmerkingen** : Ik vind deze nog zwak. We kunnen het sterker maken door te vragen om bij het ontwerpbesluit een adequate regeling voor te leggen. Ik vind het trouwens ook belangrijk dat deze regeling in samenspraak met de inwoners wordt gemaakt. Als we heel vervelend zijn zeggen we: Vooraf gaand aan het nemen van een ontwerp-besluit dient er in samenspraak met de inwoners een adequate schade regeling te worden gemaakt.

**Toelichting:**

Zoals reeds in voorgaande alinea door ons is aangegeven dient het voorkomen en beperken van alle schade als uitgangspunt te worden genomen. Echter kan NAM de kans op schade aan bebouwing in de nabije omgeving van het epicentrum van een geïnduceerde aardbeving niet uitsluiten. Dit wordt ook door SodM in haar advies als zodanig aangegeven. In het ernstigste geval kan een geïnduceerde beving leiden tot het ontstaan van lichte, niet constructieve schade aan meerdere gebouwen en matige schade aan enkele gebouwen.

NAM geeft in het winningsplan aan dat de historische schademeldingen voor "lichte, niet constructieve schade" hebben gezorgd en dat deze vergoed zijn (of worden) wanneer het duidelijk is dat zij de schade heeft veroorzaakt. Overeenkomstig de regels van het burgerlijk recht rust op de NAM de verplichting om schade veroorzaakt door aardbevingen die worden veroorzaakt door de gaswinning, te vergoeden. Wij zijn van mening dat voornoemde regeling op basis van het burgerlijk wetboek niet altijd voldoende soelaas biedt voor burgers, bedrijven en lokale overheden om op een vlotte en toegankelijke wijze schade te kunnen claimen.

De gaswinning in Groningen heeft voor veel overlast gezorgd in de regio en het gevoel van veiligheid en vertrouwen van de bewoners aangetast. Er is dan ook sprake van een groot wantrouwen van burgers jegens NAM en rijksoverheid. Dit heeft zowel betrekking op de feitelijke gaswinning, als ook het nemen van adequate en toereikende maatregelen om de gevolgen (waaronder schade en overige hinder) zo veel mogelijk te voorkomen en/of te beperken.

Herstel van vertrouwen van onze burgers is naar onze mening dan ook gebaat bij een transparante en toegankelijke organisatie voor de afwikkeling van schademeldingen. Een regeling waarbij het voor burgers en andere partijen niet nodeloos ingewikkeld is om een schademelding in te dienen en de onafhankelijkheid in voldoende mate gewaarborgd is. Dit zodat iedereen in redelijkheid kan vertrouwen op een eerlijke en adequate schadeafwikkeling. Het past niet om daarbij onderscheid te maken tussen de omvang of de locatie waar de schade is ontstaan. Iedere schademelding dient op zijn eigen merites te worden beoordeeld.

Gezien het voorgaande zijn wij van mening dat een adequate regeling voor afdoening en vergoeding van schades en compensatie van alle bijkomende negatieve effecten een harde voorwaarde bij het instemmingsbesluit dient te zijn. Tevens dient hierbij de onafhankelijkheid en objectiviteit van de schadeafwikkeling in voldoende mate gegarandeerd te zijn. Wij dringen er daarom bij u op aan dat – evenals in het aardbevingsgebied Groningen – er een volledig onafhankelijk orgaan wordt ingesteld voor de afwikkeling van schade als gevolg van alle mijnbouwactiviteiten. Tevens zorgt het instellen van een dergelijk orgaan ervoor dat ook ingeval van gestapelde mijnbouw (en beheersmaatregelen voor het grondwaterpeil) gedupeerde partijen weten tot welke partij zij zich hiertoe dienen te wenden

Hoewel door uw minister in de tweede kamer reeds toezeggingen zijn gedaan aangaande het instellen een dergelijke onafhankelijk orgaan voor de afwikkeling van mijnbouwschade, is één en ander vooralsnog geen feit. Wij adviseren u haast te maken met het instellen van een dergelijk onafhankelijk orgaan. Tevens dit te regelen alvorens in te stemmen met het onderhavige winningsplan Westerveld.



### 8.3 Lusten en lasten

#### Advies

Gaswinning kan gepaard gaan met nadelige gevolgen voor inwoners door hinder, overlast en schade aan eigendommen. Wij verzoeken u zorg te dragen voor een goede verdeling van lusten en lasten bij mijnbouwactiviteiten, waarbij er ook baten terugvloeien naar het gebied.

#### Toelichting

Gaswinning zal in Nederland nog jarenlang plaatsvinden en inwoners zullen hier last van ondervinden. Inwoners staan veelal afwijzend en wantrouwend tegenover plannen voor gebruik van de ondergrond. De lokale inwoners vinden dat zij de lasten dragen voor het belang van Nederland als geheel. Mijnbouwactiviteiten brengen met zich mee dat er in zekere mate regionale of lokale belasting is. Schade wordt in principe vergoed, maar inwoners ervaren extra ongemak waar ze niet om hebben gevraagd en waar niets tegenover staat. Het belang van mijnbouwactiviteiten voor de Nederlandse samenleving is evident. Het gebruik van de ondergrond zal ook in de toekomst een grote rol spelen bij onze verder te verduurzamen energievoorziening. Voor het ook in de toekomst gebruiken van de ondergrond is van belang dat er een goede verdeling is van lusten en lasten.

- Effecten natuur en KRW
- Omkering bewijslast\*\*

## 9 RISICOBEEHERSYSTEEM

### Advies:

Met betrekking tot het risicobeheerssysteem adviseren wij u:

- de NAM te verplichten een **onafhankelijke** nulmeting uit te voeren aan alle gebouwen boven de voorkomens van Eleveld en Vries-Zuid.
- het advies van SodM over te nemen en NAM voor de bevende velden Eleveld en Vries-Zuid extra versnellingsopnemers te laten installeren en operationeel te hebben
- bij dit winningsplan een risicobeheerssysteem te laten opstellen en als onderdeel op te nemen bij de eventueel door de minister te verlenen winningsvergunning;
- het meet- en regelprotocol onafhankelijk te laten monitoren.

### Toelichting:

Om de schade door gaswinning goed te kunnen vaststellen is het belangrijk dat de uitgangssituatie goed wordt vastgelegd. Het is aan de initiatiefnemer om dit te doen naar goedkeuring van de vergunningverlener. Er wordt al jaren gas gewonnen in het veld maar dit winningsplan is de markering van het moment dat ook het burgerperspectief wordt meegewogen in de besluitvorming. In dat kader is het belangrijk dat schade aan particuliere eigendommen goed wordt geregistreerd.

Zowel de NAM als TNO concluderen op basis van de seismische risicoanalyse (SRA) dat alle velden in categorie I vallen. Volgens de leidraad van SodM volstaat voor deze velden monitoring met het huidige geofoon en accelerometer netwerk van het KNMI. Met dit monitoringsnetwerk kunnen aardbevingen met een magnitude van 1,5 en groter worden gelokaliseerd.

Hoewel alle velden in categorie I vallen, liggen de reeds bevende velden Eleveld en Vries-Zuid echter dicht tegen de grens met categorie II aan. Op basis hiervan adviseert SodM om ook enkele maatregelen te nemen die van toepassing zijn voor velden waarvan de SRA in categorie II valt. Wij vinden dit een goede zaak. Het gaat hier om het ontwikkelen van een risicobeheerssysteem.

Het risicobeheerssysteem is bedoeld om tijdig te kunnen reageren zodat (grotere) schade en veiligheidsrisico's niet zullen optreden. De keuze van signaalparameters en bijbehorende (re)acties dient dan ook zodanig onderbouwd te zijn dat hiermee aannemelijk wordt gemaakt dat het systeem zinvol is. Dat wil zeggen, dat aan de hand van de signaalparameters zodanig tijdig kan worden ingegrepen dat het mogelijk optreden van bedoelde schade en risico's voorkomen kan worden.

**Bijlagen**

Date : 18-9-2018 18:13:02

F [REDACTED]

T [REDACTED]@assen.nl

Cc : "[REDACTED]@assen.nl, "[REDACTED]@assen.nl

Subject : motie gaswinning

Attachment : motie gaswinning (003).doc;zienswijze 23-5-17.pdf;

B [REDACTED]

Bijgevoegd is de technische reactie op de motie. Tevens is de zienswijze nog een keer bijgevoegd.

Een wat minder technische reactie is:

Waar baseren de indieners hun stelling op dat er nieuwe feiten zijn als het KNMI geen meetbare bevingen heeft geconstateerd? Hebben de indieners twijfels over het functioneren van het KNMI? Waar uit bestaan precies de nieuwe twijfels (anders dan de twijfels die al in de zienswijze zijn benoemd) ten aanzien van de risico's zoals die door TNO zijn berekend? Er is namelijk geconstateerd dat er forse bevingen kunnen optreden. (Overigens zijn er geen onderzoeken gedaan door de Tcbb en de Mijnbouwraad. Dit is ook niet hun rol. De Tcbb kijkt alleen of het onderzoek op een goede wijze is uitgevoerd. De Mijnraad heeft uitsluitend een adviserende rol naar de minister en brengt een advies uit op basis van alle adviezen van de in de wet benoemde adviseurs). Wat maakt de indieners van de motie denken dat er sprake is van een risico-klasse 3 (er wordt gezegd dat de raad verwacht dat er een risico-klasse hoger dan 2 is)? Kennen de indieners de complexe systematiek van de risicoberekeningen?

In de zienswijze is op meerdere punten al aan de minister aangegeven dat hij een nieuw ontwerpbesluit moet nemen (en zelfs de NAM om een nieuwe aanvraag moet verzoeken). Wat voor noodzaak is er om in een brief nog een keer hetzelfde te vragen.

Heb je nog iets nodig? Ik heb mijn telefoon vanavond aan staan. Aarzel niet om te bellen.

Groet,

[REDACTED]

Disclaimer:

Aan de informatie in deze e-mail en ieder aangehecht databestand kunnen geen rechten worden ontleend. De e-mail is vertrouwelijk en is uitsluitend bestemd voor de geadresseerde. De gemeente Assen aanvaardt geen aansprakelijkheid voor schade als gevolg van onjuistheden, gedateerde informatie of van een onjuiste en onvolledige verzending en ontvangst van informatie.

## MOTIE

Onderwerp: verzoek nieuw ontwerp instemmingsbesluit Gaswinning Westerveld

De raad van de gemeente Assen in vergadering bijeen d.d. 20 september 2018

Constateerend dat:

- A. *Het huidige proces instemmingsbesluit Gaswinning Westerveld is gebaseerd op onderzoeken uit 2015 en 2016*
- B. *Er inmiddels schademeldingen vanuit Marsdijk binnen zijn gekomen bij de NAM waarvan een aantal erkend en afgehandeld zijn als mijnbouwschade. Deze zijn ontstaan en ingediend na de start van de gaswinning onder Marsdijk*
- C. *Hiermee twijfels zijn ontstaan aan de geconstateerde risico's betreffende Vries-Zuid, geconcludeerd in de onderzoeken TCBB en de Mijnbouwraad en van TNO*
- D. *De verwachting van de raad is dat de risico-klasse hoger is dan 2 in plaats van de aangegeven risico-klasse onder 2 (ligt er dicht tegen aan)*
- E. *Dat dit nieuwe feiten zijn die niet meegenomen kunnen zijn in de ingediende zienswijzen*
- F. *De afhandeling van de schade onder een nieuwe protocol wordt afgehandeld en dat de raad geen inzicht heeft in dit nieuwe protocol en dus niet kan afwegen of dit voldoende is, ook dit is nieuwe informatie*

Ad B/E: De schademeldingen die zijn gehonoreerd, zijn meldingen die voor 31 maart 2017 zijn ingediend bij het Centrum Veilig Wonen (CVW) in Groningen. De minister van EZK heeft de NAM opgedragen om alle 6000 schademeldingen van voor 31 maart 2017 te vergoeden ongeacht of de schade is veroorzaakt door aardbevingen. Ook op plekken in Nederland waar geen gaswinningen plaatsvinden, zijn op deze manier door de NAM schades aan gebouwen vergoed. De 6000 adressen die een schadevergoeding hebben gekregen, hebben een brief ontvangen dat de NAM met de betaling geen schuld erkent. Er is bij de meldingen in Assen dan ook geen relatie tussen het toekennen van schades en (bewezen) bevingsschade.

Verder zijn er voor zover ons bekend door het KNMI geen voelbare bevingen geregistreerd in Marsdijk.

Ad C/D:

In onze zienswijze (bijgevoegd) is onder paragraaf 7.1 onder onzekerheden en onder paragraaf 7.2 onder ontbrekende/onjuiste gegevens door ons al aangegeven dat wij vinden dat de minister gelet op de onzekerheden in de berekeningen van de effecten van de gaswinning, nu niet tot een afgewogen besluit kan komen en tevens de seismische risicoanalyse (SRA) opnieuw moet laten uitvoeren en voorleggen aan haar adviseurs (Tcbb/ Sodm). Wij geven onder 7.1 aan dat er een nieuw aangepast winningsplan moet komen gevolgd door een nieuw ontwerpbesluit.

Ad F:

In paragraaf 9.2 onder het kopje schadeafhandeling van onze zienswijze hebben we al aangegeven dat we vinden dat de minister pas een instemmingsbesluit kan nemen als een onafhankelijke schadeafhandeling operationeel is.

Overigens is er naar verwachting voorlopig nog geen schadeprotocol voor de kleine velden. De minister van EZK wil binnenkort een brief naar de Tweede Kamer sturen om aan te geven hoe hij het schadeprotocol ziet. Vervolgens kan het nog enige tijd duren voor er feitelijk een schadeprotocol is vastgesteld.

Overwegende dat:

- *de nieuwe informatie over schademeldingen en de verwachting dat de daarmee gehanteerde risico-klasse te laag is ingeschat en het nieuwe protocol schade-afhandeling niet zijn meegenomen in het voorliggende proces instemmingsbesluit Gaswinning Westerveld*
- *de raad hierover wil communiceren met de minister en daarom dit verzoek aan de minister doet deze nieuwe feiten wel mee te nemen in zijn overwegingen*
- *hiervoor is dan een nieuw concept-besluit zou zijn*

Concluderend dat:

- *de hier eerder genoemde nieuwe informatie meegewogen moet worden bij het nemen van het*

*instemmingsbesluit*

Besluit:

- Het college op te dragen de Minister te verzoeken een nieuw concept-instemmingsbesluit te nemen waarin de nieuwe feiten zijn meegewogen

En gaat over tot de orde van de dag.

Ondertekening:

[ naam fractie]



23 Mei 2017

---

***Zienswijze Winningsplan  
Westerveld***



<b>INHOUD</b>	<b>BLAD</b>
1 INLEIDING	3
2 SAMENVATTING EN CONCLUSIE	4
2.1 Samenvatting	4
2.2 Conclusie	6
3 MAATSCHAPPELIJKE IMPACT	7
4 COMMUNICATIE	9
5 REIKWIJDTE EN KADERS WINNINGSPLAN	11
5.1 Doelmatigheid	11
5.2 Kadern schade	11
5.3 Natuur en milieu – Nationaal Park Drentsche Aa	12
5.4 Reikwijdte winningsplan m.b.t. aantal verschillende velden	13
6 PRODUCTIE	14
6.1 Productie put Vries-10	14
6.2 Productiesnelheid	15
6.3 Totale productie en fluctuaties en duur van het besluit	15
7 ONZEKERHEDEN/ ONTBREKENDE ZAKEN	17
7.1 Onzekerheden	17
7.2 Ontbrekende/onjuiste gegevens	18
8 BODEM BEWEGING	19
8.1 Bodemdaling	19
8.2 Bodemtrilling	19
8.3 Reservoirstimulatie/ Fracken	19
9 SCHADE	21
9.1 Voorkomen van schade (wettelijke verplichting)	21
9.2 Afhandeling van schade	22
9.3 Lusten en lasten	23
10 RISICOBEHEERSYSTEEM	24
11 ARTIKELEN ONTWERPBESLUIT	26

**BIJLAGE 1: ADVIES WINNINGSPLAN WESTERVELD**

## **1 INLEIDING**

Op 8 mei 2017 heeft u het ontwerp-instemmingsbesluit op het winningsplan Westerveld gepubliceerd. In uw ontwerp-instemmingsbesluit geeft u tevens uw reactie op het advies dat wij in januari 2017 op het winningsplan hebben uitgebracht.

Wij hebben u in januari geadviseerd om niet in te stemmen met het winningsplan. Subsidiair hebben we onder andere aangegeven dat onafhankelijke validatie, schadebeperking, schadeafwikkeling en een risicobeheersysteem op voorhand goed moeten zijn geregeld. Wij hebben dit advies uitgebreid gemotiveerd.

We zien dat u in het ontwerp-instemmingsbesluit op een aantal punten tegemoet komt aan ons advies. In ons advies hebben we niet alleen naar de technisch juridische aspecten gekeken, maar het winningsplan ook beoordeeld op de maatschappelijke consequenties. De aanleiding voor de gewijzigde Mijnbouwwet (Mbw) was immers vooral om het burgerperspectief goed mee te nemen in de beoordeling van de winningsplannen.

In de afgelopen periode is er meer aandacht gekomen voor de veiligheid en het welzijn van inwoners die op en nabij gasvelden wonen. Onder andere vanwege de zorgen die wij hebben over de directe en indirecte gevolgen van de gaswinning op het leven van de inwoners van het gebied, dienen wij deze zienswijze in op uw ontwerp-instemmingsbesluit. Bij het opstellen van deze zienswijze zijn de decentrale overheden, net als in het adviestraject, weer samen opgetrokken.

### **Leeswijzer**

In deze zienswijze is dezelfde volgorde gehanteerd als in het advies dat wij in januari aan de minister hebben geleverd. Dit advies maakt onderdeel uit van de zienswijze (Bijlage I).

## 2 SAMENVATTING EN CONCLUSIE

### 2.1 Samenvatting

Vanuit betrokkenheid, zorg en oprechte belangstelling hebben wij het winningsplan en uw ontwerp-instemmingsbesluit bestudeerd. Vanwege de zorgen die wij hebben over de directe en indirecte gevolgen van de gaswinning op het leven van de inwoners van het gebied en de invloed op natuur en milieu, dienen wij deze zienswijze in op uw ontwerp-instemmingsbesluit. Bij het opstellen van deze zienswijze zijn de lokale overheden, net als in het adviestraject, weer samen opgetrokken.

Wij hebben u eerder geadviseerd om niet in te stemmen met het winningsplan Westerveld. Subsidiar hebben wij onder andere aangegeven dat onafhankelijke validatie, schadebeperking, schadeafwikkeling en een risicobeheersysteem op voorhand goed moeten zijn geregeld. Wij hebben dit advies uitgebreid gemotiveerd. Na bestudering van het winningsplan en het ontwerp-instemmingsbesluit komen we tot de volgende opmerkingen.

#### *Veiligheid*

Uit het winningsplan en de bijbehorende adviezen van TNO en Staatstoezicht op de Mijnen (SodM) maken wij op dat er weliswaar geen veiligheidsrisico's bestaan voor de gebieden in en rond de gasvelden en haar inwoners, maar dat er wel schade – waaronder constructieve – kan ontstaan aan gebouwen. In ons advies hebben we aandacht gevraagd voor onzekerheden omtrent allerlei berekeningen. Omdat volgens ons rond de effecten en gevolgen van gaswinning op de ondergrond en bovengrondse bouwwerken nog altijd veel onduidelijk is, adviseerden wij u met uiterste terughoudendheid conclusies te verbinden aan de berekeningsresultaten van de maximaal te verwachten seismische activiteit. U ben daar in het ontwerpbesluit niet op ingegaan.

#### *Productieniveau, -snelheid en duur van het instemmingsbesluit*

In het ontwerpbesluit is niet onderbouwd of en waarom de winning uit deze velden gedurende 10 jaren noodzakelijk is. Het lijkt er op dat winning uit deze velden als een gegeven wordt beschouwd. Dat zal echter nader onderzocht en gemotiveerd moeten worden. Wij vinden het onwenselijk dat het instemmingsbesluit een looptijd heeft van 10 jaren. Voorts dient het instemmingsbesluit beperkingen ten aanzien van productietempo (voorkomen van fluctuaties) te bevatten.

#### *Communicatie*

Inwoners in het gebied dat het winningsplan Westerveld bestrijkt, hebben zorgen over hun veiligheid en over eventuele schade aan hun eigendommen. In uw brief van 14 april 2017 (kenmerk DGETM-EO/17049086) gericht aan de colleges van B&W concludeert u dat de oude winningsplannen werden geschreven door experts voor experts en dat deze dus ongeschikt zijn voor advisering en inspraak door burgers en lokale overheden. Het winningsplan Westerveld dat nu ter besluitvorming voorligt is nog geschreven in deze oude stijl.

#### *Voorkomen en beperken van schade*

Wij zijn van mening dat in de Mijnbouwwet primair de nadruk ligt op het voorkomen van schade door mijnbouwactiviteiten (preventief handelen, zie bijvoorbeeld artikel 33 Mbw, en niet op het geoorloofd zijn van mijnbouwactiviteiten, mits de nadelige gevolgen daarvan door de exploitant / operator worden weggenomen of verzacht (curatief handelen).

Wij vinden dat u het begrip schade ten onrechte beperkt tot enkel schade in de zin van het Burgerlijk wetboek (BW). Het schadebegrip in de Mijnbouwwet is veel breder. Dat heeft dus gevolgen voor uw toetsingskader.

#### *Bodemdaling*

In ons advies hebben we aandacht gevraagd voor de prognose van de bodemdaling. Wij constateren dat u onze adviezen heeft overgenomen en vastgelegd in artikel 2 van uw besluit.

#### *Schadeafhandeling*

In uw ontwerpbesluit geeft u aan met ons van mening te zijn dat er behoefte is aan een adequate regeling voor de afdoening en vergoeding van schades en compensatie. Wij zijn tevreden dat u ons standpunt aangaande afhandeling van schade onderschrijft en dat u in uw ontwerpinstemmingsbesluit regels stelt om één en ander te bewerkstelligen. Wij zijn echter van mening dat u de verantwoordelijkheid hiervoor ten onrechte primair neerlegt bij de NAM en de decentrale overheden.

#### *Meet- en regelprotocol*

In hoofdstuk 7 zijn we ingegaan op de onzekerheden van berekeningen en voorspellingen van bodemdaling en bodemtrilling bij gaswinning. Tcbb noemt een mogelijke bevingszwaarte van 3,9 op de schaal van Richter en daarmee een grote kans op constructieve schade. Onze inwoners moeten beschermd worden tegen dit risico. Wij vinden het daarom, als u toch gaat winnen, van groot belang dat er een serieus risicobeheersysteem moet worden opgesteld. Wij constateren dat u de NAM verplicht een risicobeheersysteem voor de bevende voorkomens (dit zijn velden die eerder hebben gebeefd) op te laten stellen en dit ter goedkeuring voor te leggen aan SodM. Echter om invulling te geven aan de rechtszekerheid van onze inwoners zou dit transparant moeten gebeuren en dus al bij het winningsplan ter instemming gevoegd moeten zijn. Tevens vinden wij dat het risicobeheerssysteem voor alle velden moet worden aangelegd.

#### *Fracken en zuurstimulatie*

In ons advies hebben we aandacht gevraagd voor de risico's van deze technieken. Wij constateren dat u ons advies heeft overgenomen en vastgelegd in artikel 1 van uw besluit. Onduidelijk is echter aan welke paragrafen en passages van het winningsplan nu exact instemming is onthouden. U geeft echter ook aan dat bij de toepassing van zuur- en hydraulische stimulatie door de NAM een nieuwe wijziging van het winningsplan ingediend dient te worden en afhankelijk van de aard van de wijziging, besloten wordt welke procedure voor de besluitvorming hierover gevolgd zal worden. Bij een minimale wijziging kunt u dan de bagatelclausule in werking laten treden en wordt niet de uitgebreide procedure gevolgd. Daarmee wordt naar onze mening het burgerperspectief in die situatie dan niet voldoende ingevuld.

## 2.2 Conclusie

Wij vinden dat u in het ontwerp-instemmingsbesluit dat nu voorligt, u deels tegemoet komt aan het door u omarmde advies van de Onderzoekraad voor de Veiligheid (OvV). Dat geeft aan dat het burgerperspectief structureel en herkenbaar moet worden meegewogen in de besluitvorming. In uw afweging zijn echter de effecten van de gaswinning in het gebied -en met name ook het voorkomen van die effecten- naar onze mening onvoldoende meegenomen. Onder deze effecten verstaan wij de directe en indirecte gevolgen zoals het ontstaan van schade en nadelige effecten op natuur en milieu, het gevoel van veiligheid, leefbaarheid en economie.

In uw besluit baseert u zich nu voornamelijk op het advies van SodM omtrent het planmatig beheer van de winning aangevuld met de resultaten van de Seismische Risico Analyse (SRA). Dit advies is conform de wettelijk voorschriften opgesteld en gaat daarmee inhoudelijk nog voorbij aan de maatschappelijke effecten, die volgens de nieuwe mijnbouwwet ook nadrukkelijk meegewogen dienen te worden.

In het winningsplan en de technische adviezen wordt de kans op een zware beving als klein beoordeeld. Tegelijkertijd is er nog altijd weinig bekend over het gedrag van (kleine) aardgasvelden en is het deels gissen wat er precies gebeurt in de diepe ondergrond. In zijn advies van 13 april jl. schrijft de Inspecteur-generaal van de SodM over de Groningersituatie dat de modellen te kort schieten. Wat we wel weten, is dat de velden in het plangebied hebben gebeefd en in het geval van Eleveld zelfs met een magnitude van groter dan 2,0 op de schaal van Richter. U kunt geen garantie geven dat zich een dergelijke of veel zwaardere beving niet voor zal doen.

Tal van zaken zijn in het winningsplan nog niet uitgewerkt en gespecificeerd zoals de natuurtoets/ Milieu Effect Rapportage voor de Drentsche Aa en een gespecificeerd meet- en monitoringplan. Ook de uitgevoerde SRA is gebaseerd op onjuiste gegevens waarbij onder andere het vastgestelde bestemmingsplan Werklandschap Assen Zuid niet is meegenomen. Ook ontbreekt in het winningsplan informatie over de exacte locaties van winningsputten in de gasvelden, geplande locaties van winputten en de winningshoeveelheden per put zoals het Mijnbouwbesluit vereist. Tenslotte gaat het winningsplan niet in op de vraag op welke wijze schade wordt voorkomen. Dit zijn belangrijke zaken die in het winningsplan ontbreken en die niet reparabel zijn in de lopende procedure. Wanneer zonder deze informatie besluitvorming plaatsvindt wordt de rechtszekerheid van onze inwoners naar onze mening ernstig geschaad.

**Dit alles overziend, zijn wij van mening dat u niet kunt instemmen met het Winningsplan Westerveld.**

### 3 MAATSCHAPPELIJKE IMPACT

Uit onderzoek blijkt een duidelijk verband tussen het optreden van schade, veiligheidsbeleving en gezondheidsklachten. Schade aan de eigen woning, maar ook schade in de omgeving gaan gepaard met een sterk verlaagd gevoel van veiligheid. Wij willen niet in een situatie belanden waar zich dit voordoet.

In een gebied met schade door gaswinning zijn meer gezondheidsklachten en zien we een zelfde patroon als bij het ervaren van onveiligheid. Meer mensen zijn daar psychisch ongezond en een hoger percentage gaat regelmatig naar de huisarts.

Op 1 maart jongstleden heeft de rechtbank Noord Nederland geoordeeld dat de Nederlandse Aardolie Maatschappij (NAM) aan een deel van de inwoners van het Groningenveld de immateriële schade moet vergoeden. De NAM is aansprakelijk voor de door inwoners van het Groningenveld geleden en/of nog te lijden immateriële schade, als gevolg van aardbevingen. Belangrijke reden voor de uitspraak is dat de NAM volgens de rechtbank ernstige inbreuk maakt op een fundamenteel persoonlijkheidsrecht, namelijk het recht op een ongestoord woongenot.

Door de jarenlange ontkenning van de aardbevingsproblematiek is het vertrouwen bij de bevolking weggevoerd in alle instituties die te maken hebben met de gaswinning en de gevolgen daarvan. Het is belangrijk dat dit vertrouwen weer wordt hersteld. Bij de beoordeling van het winningsplan moet daarom, conform het advies van OvV, niet alleen naar een acceptabel veiligheidsniveau worden gekeken, maar ook naar de effecten op schade en maatschappelijke acceptatie.

In uw ontwerp-instemmingsbesluit heeft u naar onze mening onvoldoende aandacht voor de maatschappelijke gevolgen.

**Wij vinden dat u:**

- 1. In navolging van het door u omarmde advies van de OvV de maatschappelijke gevolgen expliciet en transparant dient te benoemen en te betrekken in uw afweging.**

#### **Energiebeleid**

In het ontwerp-instemmingsbesluit gaat u in op het beleid omtrent energie. U geeft terecht aan dat Nederland aardgas nodig heeft. De reden hiervan is onder andere een tot nu toe achterblijvend rijksbeleid op het vlak van verduurzaming van de energievoorziening.

U geeft aan dat wanneer aardgas veilig kan worden gewonnen, het wenselijk is dit uit Nederlandse bodem te winnen. En Nederland minder afhankelijk is van gasimport. In dit verband wijzen wij u er op dat een deel van het Nederlandse aardgas nog altijd bestemd is voor export. Wat betreft de gasimport, geeft Noorwegen aan dat ze graag aardgas aan Nederland levert. Wij kunnen geen andere reden dan economische bedenken, om niet in te gaan op dit aanbod.

Bovenstaande overziend doet ons concluderen dat u een belangenafweging heeft gemaakt tussen economie c.q. inkomsten voor de staat en het veilig en zorgeloos kunnen wonen en leven

door de inwoners van onze regio. U bent bevoegd om deze afweging te maken. Wij vragen u echter om dit in de definitieve beschikking transparant te formuleren.

Het valt ons op dat u in de instemmingsbesluiten inzake gaswinning uit het Groningenveld uitgebreid tracht te motiveren waarom de door u vergunde winningsniveaus nodig zijn in verband met de leveringszekerheid. In het onderhavige ontwerpbesluit lijkt u voetstoots aan te nemen dat de in het winningsplan Westerveld aangevraagde niveaus noodzakelijk zijn.

Wij lezen nergens in de tekst uw motivatie over de noodzaak om de in het Winningsplan genoemde hoeveelheden ook in relatie tot het tijdsverloop te winnen. Anders gezegd: Zijn de genoemde hoeveelheden wel nodig ook in relatie tot de versnelling van de verduurzaming? En zo ja, kunnen deze hoeveelheden niet op een andere plek veiliger gewonnen worden? Bijvoorbeeld onder andere op plekken zonder stedelijke bebouwing c.q. bebouwingsconcentraties?

**Wij vinden dat u:**

- 1. Een duidelijker motivering moet geven over de afweging die u maakt.**
- 2. Moet aantonen dat de genoemde hoeveelheden nodig zijn voor de leveringszekerheid.**

#### 4 COMMUNICATIE

Inwoners in het gebied dat het winningsplan Westerveld bestrijkt, hebben zorgen over hun veiligheid en over eventuele schade aan hun eigendommen. Inwoners van de Asser woonwijk Marsdijk hebben aangegeven tegen gaswinning te zijn en hebben daarom meer dan 2.000 handtekeningen verzameld en aan u overhandigd. Duidelijk is daarmee dat het maatschappelijk draagvlak voor gaswinning in Drenthe, zwaar onder druk staat.

In 2015 heeft de OvV een 5-tal aanbevelingen gedaan over aardbevingsrisico's in Groningen. De OvV wilde meer aandacht voor veiligheid in de besluitvorming en wilde dat er door NAM en EZ meer gecommuniceerd wordt over de onzekerheden in de voorspellingen en hoe zij hiermee om wil gaan. Dit heeft geresulteerd in vijf aanbevelingen.

Eén van de vijf aanbevelingen was het burgerperspectief meenemen in de besluitvorming van winningen. Dit heeft u gedaan door in de nieuwe Mijnbouwwet lokale overheden en inwoners een rol te geven in de besluitvorming door middel van inspraak.

In uw brief van 14 april 2017 (kenmerk DGETM-EO/17049086) gericht aan de colleges van B&W concludeert u dat de oude winningsplannen werden geschreven door experts voor experts en dat deze dus ongeschikt zijn om ter advisering en ter inspraak aan burgers en lokale overheden voor te leggen. Het winningsplan Westerveld dat nu ter besluitvorming voorligt is nog geschreven in deze oude stijl.

In het ontwerpbesluit geeft u aan dat u zorgvuldige en publieksvriendelijke communicatie wilt borgen. U geeft aan dat uw ministerie werkt aan een maatschappelijke licentie en een publieksvriendelijke oplegger. Tegelijkertijd constateren we deze vooralsnog niet concreet toegepast zijn en dat u verwijst naar een drietal (traditionele) inloopbijeekkomsten voor inwoners.

Daarmee komen we tot de conclusie dat uw voornemen om te komen tot transparante en consistente communicatie nog onvoldoende tot zijn recht komt in dit ontwerpbesluit. Omdat wij als lokale overheden de belangen dienen van onze inwoners, moeten wij u er alsnog op wijzen dat NAM en het ministerie van EZ zorgvuldiger en publieksvriendelijker moeten communiceren met de burgers dan tot nu toe gebeurt. Het verhelderen van rollen, taken en verantwoordelijkheden op dit gebied en hier op een transparante wijze uitvoering aan geven, is wat vooralsnog ontbreekt.

Wij stellen vast dat u met ons constateert dat het winningsplan lastig is te lezen voor niet-ingewijden. De door u voorgestelde reparatie door tijdens de inloopavonden het winningsplan nader toe te lichten is naar onze mening niet voldoende. Hierdoor krijgen niet alle inwoners de gelegenheid het winningsplan te doorgronden.

Door het niet begrijpelijk zijn van zowel het winningsplan als het ontwerp-instemmingsbesluit wordt geen goede invulling gegeven aan het inwonerperspectief en is het hierdoor voor de inwoners niet mogelijk om op een goede manier zienswijzen kenbaar te maken.



**Wij vinden dat:**

- 1. Het winningsplan en ontwerpbesluit op het aspect van leesbaarheid en daarmee het burgerperspectief niet voldoen aan ministeriële toezeggingen en er daarom een nieuw winningsplan en ontwerpbesluit moeten komen.**

## **5 REIKWIJDTE EN KADERS WINNINGSPLAN**

### **5.1 Doelmatigheid**

In ons advies hebben we gevraagd om inzicht te geven in de kaders waaraan het winningsplan is getoetst op het aspect doelmatigheid van de gaswinning. Deze toetsing draait volgens u vooral om planmatig beheer. Hierbij gaat het om de vraag of de door de mijnbouwonderneming in het winningsplan aangegeven winbaarheidsfactor reëel is, gezien de technische parameters en geologische omstandigheden van het reservoir.

U concludeert dat het winningsplan Westerveld op basis van deze toetsing voldoet aan wettelijke eisen die gesteld worden aan planmatig beheer en daarom geen reden ziet instemming met het winningsplan te weigeren of voorschriften eraan te verbinden.

Wij kunnen uw redenering hierin volgen. Wel zijn wij van mening dat een bredere beoordeling op het aspect doelmatigheid wenselijk is. Voorts zijn wij van mening dat als de doelmatigheid van onderhavig winningsplan wordt beoordeeld in relatie tot de maatschappelijke gevolgen dit tot een ander besluit behoort te leiden. Wij zullen dit standpunt in de paragrafen 5.3 (Natuur en milieu) en 9.1 (Voorkomen van schade) nader toelichten.

### **5.2 Kadern schade**

In ons advies hebben wij u gevraagd zo spoedig mogelijk een kader te stellen waarin duidelijk beschreven staat wat onder schade wordt verstaan.

Voor het begrip 'schade' verwijst u naar artikel 36, eerste lid, onderdeel a, van de Mijnbouwwet (Mbw) en de mogelijke aansprakelijkheid van de NAM voor schade die ontstaat door de gaswinning op grond van het Burgerlijk Wetboek Boek 6 artikel 177 - deze te vergoeden. Daarbij zal volgens u het schadebegrip zoals dat gehanteerd wordt in het kader van het Burgerlijk Wetboek leidend zijn. Daarbij verwijst u nog naar het landelijk loket mijnbouwschade, waar personen met schade als gevolg van gaswinning zich per 1 januari 2017 kunnen melden.

Uw opvatting over het begrip schade is naar onze mening te beperkt. Het begrip schade is in art. 1 sub b Mbb ruim gedefinieerd: iedere aantasting van één van de in art. 49 lid 2 en 3 Mbw genoemde belangen, waaronder veiligheid van omwonenden en de bescherming van het milieu. Het winningsplan moet daarover informatie bevatten (zie art. 35 lid 1 sub f Mbw en art. 24 lid 1 sub q en s en art. 24 lid 2 Mbb) en u dient het winningsplan daarop te beoordelen. Dat is een aanmerkelijk ruimere toets dan alleen de aanwezigheid of het voorkomen van schade in de zin van het Burgerlijk Wetboek.

Wij zijn ons bewust dat het begrip 'schade' zich niet eenvoudig generiek laat definiëren. Ook recente rechterlijke uitspraken getuigen ervan dat de het begrip 'schade' en het aansprakelijkheidsvraagstuk in het mijnbouwdossier nog volop in ontwikkeling zijn.

### 5.3 Natuur en milieu – Nationaal Park Drentsche Aa

Wij hebben u in ons advies gevraagd het winningsplan te toetsen op nationale en internationale wetgeving op het gebied van natuur- en soortenbescherming gelet op het aanwezige Natura2000 gebied. Ook hebben we voor het Drentsche Aa-gebied u in algemene zin reeds gewezen op het feit dat er aan de uitvoering van het Winningsplan mogelijk nadelige gevolgen kunnen zijn verbonden voor wat betreft de effectiviteit van de investeringen in de maatregelen ter bescherming en instandhouding van het gebied. U geeft in uw ontwerp besluit aan de NAM te zullen vragen om de voor deze beoordeling benodigde informatie op korte termijn aan te leveren, zodat deze voorafgaand aan het definitieve besluit meegewogen kan worden.

Wij stellen daarmee vast dat de gevolgen van de gasvelden in dit winningsplan Westerveld voor de beschermde status van het Natura-2000-gebied Drentsche Aa in strijd met art. 24 lid 1 sub q, r en s Mbb, nog niet zijn onderzocht. Een beoordeling van effecten op het Natura 2000-gebied is derhalve onvoldoende in uw ontwerp instemmingsbesluit meegewogen. Onlangs is er een beheerplan voor het Natura-2000 Drentsche Aa door uw ministerie opgesteld. Ook daaraan zal u het winningsplan moeten toetsen.

Het Drentsche Aa-gebied is niet alleen een Natura-2000 gebied. Voor het stroomdal van de Drentsche Aa is als uitvloeisel van de Europese Kaderrichtlijn Water ook een maatregelenpakket van kracht om de waterkwaliteit in het gebied te verbeteren ter ondersteuning van het behoud en de ontwikkeling van kenmerkende natuurwaarden. Dit maatregelenpakket is vastgesteld door de provincies Groningen, Drenthe en het waterschap Hunze en Aa's en wordt uitgevoerd onder verantwoordelijkheid van laatstgenoemd waterschap.

De Natuurtoets zoals bedoeld op pag. 22 van het winningsplan dient zich daarom niet te beperken tot een beoordeling van de impact van de gaswinning op soortenbescherming of de unieke natuurlijke kenmerken en habitattypes van het Drentsche Aa-gebied als Natura 2000 gebied / Nationaal Park. De natuurtoets zal ook uitsluitel moeten geven over de vraag in hoeverre het bereiken van de KRW-waterkwaliteitsdoelstellingen als gevolg van de uitvoering van het winningsplan wordt belemmerd en de vraag of de mogelijkheden tot behoud en bescherming van de aanwezige kwaliteit van oppervlaktewater- en grondwaterstromen al dan niet negatieve gevolgen ondervindt door toedoen van deze mijnbouwactiviteiten.

Voorts menen wij dat voor dit winningsplan Westerveld een MER-rapportage verplicht is. Dit vanwege de samenhang tussen de bepalingen van art. 7.2a van de Wet milieubeheer en art. 2.8 van de Wet natuurbescherming, zoals die op 1 januari 2017 in werking is getreden.

Te meer omdat de uitvoering van dit winningsplan zeer waarschijnlijk negatieve gevolgen kan hebben voor het Natura-2000-gebied Drentsche Aa.

Al met al zal uit hoofde van art. 24 Mbb en het Besluit MER nog veel onderzoek gedaan moeten worden naar de gevolgen van het winningsplan voor natuur en milieu. Wij begrijpen niet hoe u – bij gebreke van die informatie – reeds nu een oordeel kunt hebben over de gevolgen van het winningsplan voor natuur en milieu (art. 36 lid 1 sub c en d Mbw). Wij maken er bezwaar tegen dat die informatie niet reeds op dit moment bekend is en dus geen onderwerp kan zijn van zienswijzen/inspraak. U zult het ontwerpbesluit – aangepast aan en mét de nieuwe

milieuinformatie – daarom nogmaals in ontwerp ter inzage moeten leggen, zodat wij, burgers en belangenorganisaties in de gelegenheid zijn daarop overeenkomstig art. 34 lid 4 Mbw een zienswijze in te dienen.

**Wij vinden dat:**

1. **Uit het oogpunt van een integrale belangenafweging, het ontbreken van een volledige natuurtoets een belangrijke omissie is in uw ontwerpbesluit, conform artikel 36 van de Mijnbouwwet. Wij zijn van mening dat dit gebrek feitelijk zou moeten leiden tot het onthouden van instemming aan het winningsplan Westerveld.**
2. **Het toevoegen van natuuronderzoek en uw beoordeling daarvan aan uw definitieve besluit is te laat en in strijd met een zorgvuldige voorbereiding als bedoeld in de Algemene wet bestuursrecht. Tevens komt met het later toevoegen van de natuurtoets aan de aanvraag cq. vergunning de rechtszekerheid in het gedrang.**
3. **Voor het onderhavige winningsplan een MER-rapportage verplicht is, conform art 7.2a van de Wet Milieubeheer in samenhang met art. 2.8 van de Wet natuurbescherming en u derhalve het ontwerpbesluit incl. de MER-rapportage opnieuw ter inzage moet leggen.**

#### **5.4 Reikwijdte winningsplan m.b.t. aantal verschillende velden**

U motiveert het handhaven van het winningsplan Westerveld en (elf) gasvoorkomens vanuit de technische productiebenadering, die daaraan in het verleden ten grondslag heeft gelegen. Daaraan voegt u toe de overlap van bodemdalingskommen, zoals die historisch werden betrokken. Gegeven eindfase van productie uit het Westerveld systeem ziet u geen aanleiding om deze aanpak te wijzigen.

**Wij vinden dat u:**

1. **Uw besluit hiermee voldoende heeft gemotiveerd.**

## 6 PRODUCTIE

### 6.1 Productie put Vries-10

In ons advies hebben we u gevraagd de voorlopige vergunning voor productie uit put Vries-10 in te trekken en de procedure van onderhavig winningsplan af te wachten. Het is naar de inwoners toe vanuit het gewenste burgerperspectief niet juist om tijdens een vergunningprocedure voor een nieuw winningsplan uit een nieuw geboorde put in het veld Vries Zuid gas te gaan winnen.

In uw antwoord schrijft u “zolang er binnen het vigerende winningsplan (winnings)ruimte is, zoals in het geval van put Vries-10, is er na een nieuw boring geen wijziging van het winningsplan nodig”.

Artikel 24, lid 1 van het Mijnbouwbesluit bepaalt dat een winningsplan onder meer een opgaaf moet bevatten van het aantal boorgaten dat bij de winning wordt gebruikt; een opgaaf van de volgorde en het tijdsbestek van de boorgaten; een opgaaf van de ligging, lengte en diameter van de verbuizing van de boorgaten.

Voor zover wij hebben kunnen nagaan is in het vigerende winningsplan geen boorput benoemd die zich verhoudt tot de specifieke kenmerken van put Vries-10. Put Vries -10 zit dus niet in het vigerende winningsplan. Wij zijn daarom van mening dat uw antwoord in strijd is met de strekking van artikel 24 van het Mijnbouwbesluit.

Pas in het onderhavige winningsplan wordt aangegeven dat in Vries Zuid een nieuwe put is geboord (Vries-10) ter vervanging van put 3c die in 1994 al is geabandonneerd. Wij concluderen op grond van bovenstaande dus dat er al 23 jaar geen gas meer uit dit veld is gewonnen. Is het dan uit oogpunt van zorgvuldigheid naar de inwoners toe correct om de NAM toe te staan op basis van het vigerende winningsplan voor het gasveld Vries-Zuid gas uit een nieuw geboorde put te winnen?

Overigens willen wij erop wijzen dat ook in het onderhavige winningsplan de beschrijving van de boorgaten en verbuizingen niet voldoen aan de wettelijke vereisten (art. 24, lid 1 van het Mbb). Zie bijvoorbeeld paragraaf B4.1 (plaats en wijze waarop koolwaterstoffen in verbuizing treden). Die zeer globale omschrijving voldoet geenszins aan de vereisten van art. 24 lid 1 sub e, f, g en h Mbb). Ook is, in strijd met art. 24 lid 1 sub e Mbb, niet vermeld hoeveel boorgaten bij de winning worden gebruikt. Integendeel, in B4 wordt dat juist uitdrukkelijk in het midden gelaten. Wij verzoeken u in het instemmingsbesluit heel concreet aan te geven welke boorgaten nu wel en welke niet in dit winningsplan zijn opgenomen.

#### **Wij vinden dat:**

- 1. Door het in gebruik nemen van put Vries-10 gehandeld wordt in strijd met het vigerende winningsplan en artikel 24 van het Mijnbouwbesluit.**
- 2. Zowel NAM, als uw ministerie van EZ in deze zaak niet zorgvuldig met inwoners en andere overheden hebben gecommuniceerd en geacteerd.**

3. **Vanuit het oogpunt van burgerperspectief het niet begrijpelijk is, dat na ruim 20 jaar geen gas te hebben gewonnen uit het veld Vries Zuid, deze winning uit een nieuwe put als een bestaande winning onder het vigerende winningsplan wordt beschouwd. Wij vinden dat u gelet op bovenstaande deze winning moet laten beëindigen.**
4. **De beschrijving van de boorgaten en verbuizingen in het onderhavige winningsplan niet voldoet aan de wettelijke vereisten (art. 24, lid 1 van het Mbb) en hiermee het plan niet ontvankelijk is, althans daaraan instemming moet worden onthouden.**

## 6.2 Productiesnelheid

In ons advies hebben we aandacht gevraagd voor de productiesnelheid. De snelheid waarmee gas uit de bodem wordt onttrokken is van invloed op de bodemtrilling. Staatstoezicht op de Mijnen (SodM) stelde onlangs dat in het Groningengasveld een versnelling van de drukafname overwegend samenvalt met een toename van de aardbevingsdichtheid. Daarom is daar het advies van het SodM om tot optimalisatie van clusteroperaties te komen teneinde (regionale) fluctuaties te vermijden of zo laag mogelijk te houden.

Dit fenomeen kan mogelijk ook voor de gasvelden in het Winningsplan Westerveld van toepassing zijn. Ook voor die velden geldt dan logischerwijs dat fluctuaties zoveel mogelijk voorkomen moeten worden.

In het instemmingsbesluit geeft u aan dat ondanks de ervaringen in Groninger gasveld dat dit onderdeel niet is meegenomen in het winningsplan Westerveld. U stelt dat: “Gegeven de eindfase van de gasproductie uit het Westerveldsysteem zal sprake zijn van een relatief lage drukdalingsnelheid.” Deze stelling wordt door u niet met feiten onderbouwd.

**Wij vinden dat u:**

1. **Wél aandacht moet schenken aan de effecten van de productiesnelheid en SodM en NAM op moet dragen eerst onderzoek te doen naar de risico's van de productiesnelheid en fluctuaties en op basis hiervan een productiesnelheid in de vergunning op te leggen die niet tot extra risico's leidt op bodemtrilling.**

## 6.3 Totale productie en fluctuaties en duur van het besluit

In uw ontwerp-instemmingsbesluit stemt u in met de door NAM aangegeven verwachte totale winning per gasveld. Waarbij is aangegeven dat de winning uit het Westerveld systeem naar verwachting tot 2023 zal plaatsvinden, met uitloop tot uiterlijk 2028.

Wij constateren dat behalve een beknopte toelichting op het gaswinningsbeleid in Nederland de noodzaak van onderhavige gaswinnings door u niet wordt onderbouwd. Gezien de negatieve effecten van gaswinning is zo'n motivering en onderbouwing van de noodzaak van gaswinning uit deze velden wel noodzakelijk. Gaswinning uit deze kleine velden is géén gegeven. U moet aantonen dat voortzetting van de winning uit deze velden onvermijdelijk is met het oog op de leveringszekerheid. Ook het winningsplan zelf zou daarover – vervolgens door u te toetsen – informatie moeten bevatten (art. 24 lid 1 sub a en lid 2 Mbb).

Bij de huidige onzekerheden over seismische risico's en energietransitie, is het 'vergunnen' van een winning gedurende tien jaren te lang. Wij menen dat het winningsplan zou moeten gelden voor een periode van maximaal vijf jaren, waarna opnieuw nut en noodzaak van gaswinning uit deze velden moet worden bezien. Immers, het enkele feit dat gaswinning uit deze velden volgens de NAM tot 2028 technisch en economisch mogelijk is, wil niet zeggen dat dat maatschappelijk en tegen het licht van de doelstellingen van de Mbw (voorkomen van schade) en uw regering (zo spoedig mogelijk stoppen met fossiele brandstoffen) ook wenselijk is. Wij bepleiten daarom een ijkmoment over vijf jaren, in de vorm van een nieuw winningsplan per 2023, waarin de op dat moment meest recente inzichten over seismische risico's, schade, leveringszekerheid en energietransitie zijn meegenomen.

Tevens geeft u in uw besluit niet aan in welk tempo dit gas mag worden gewonnen en in hoeverre fluctuaties in winningsniveau's vermeden moeten worden. Enkel het feit dat het hier gaat om gasvelden waarvan de productie zich in de "eindfase" bevindt is naar onze mening onvoldoende reden om niet op deze aspecten in te hoeven gaan.

**Wij vinden dat u:**

- 1. De noodzaak van de gaswinningen uit het Westerveld systeem moet onderbouwen en tevens aandacht moet schenken aan (het voorkomen van) fluctuaties in het winningsniveau.**
- 2. De geldigheidsduur van een winningsvergunning terug moet brengen tot vijf jaren.**

#### **6.4 Productieniveau high case**

Wij hebben in ons advies gevraagd in uw besluit op te nemen dat als de NAM het high case scenario overschrijdt de NAM een nieuw winningsplan in procedure moet brengen. Wij constateren dat u ons advies op dit punt heeft overgenomen.

## **7 ONZEKERHEDEN/ ONTBREKENDE ZAKEN**

### **7.1 Onzekerheden**

De aanbevelingen van de Onderzoeksraad voor de Veiligheid (OvV) uit 2015 die u heeft omarmd gaan specifiek over het communiceren over deze onzekerheden. De OvV adviseerde u om in de communicatie met inwoners transparant te zijn over onzekerheden en uit te leggen welke plaats deze onzekerheid krijgt in de besluitvorming.

In ons advies hebben we ook aandacht gevraagd voor onzekerheden omtrent allerlei berekeningen. Omdat volgens ons rond de effecten en gevolgen van gaswinning op de ondergrond en bovengrondse bouwwerken nog altijd veel onduidelijk is, adviseerden wij u met uiterste terughoudendheid conclusies te verbinden aan de berekeningsresultaten van de maximaal te verwachten seismische activiteit. U ben daar in het ontwerpbesluit niet op ingegaan.

Ook heeft de OvV in 2015 u aanbevolen nader onderzoek te doen naar kennisontwikkeling van de diepe ondergrond. Uit voortschrijdende inzichten van de afgelopen drie jaar blijkt dat de stappen die gemaakt moeten worden nog erg groot zijn en laten zien dat het onderzoek nog in de kinderschoenen staat. De berekening van de dreiging bevat nog erg grote onzekerheden en het kan ook, volgens de Scientific Advisory Committee (SAC) niet uitgesloten worden dat er nog andere fouten in de NAM-modellen aanwezig zijn. Deze berekeningen en de inherente grote onzekerheden werken vervolgens door in de risicoberekeningen. Deze risicoberekeningen zijn vervolgens ook weer omgeven door grote onzekerheden. Dit beeld is onlangs (advies aan u van 13 april jl.) bevestigd door de inspecteur generaal van SodM. Hij gaf daarbij aan dat er momenteel geen rekenmodel beschikbaar is dat de seismiciteit betrouwbaar kan voorspellen.

Op 31 januari 2017 heeft de NAM een rapport uitgebracht (nr. EP201701217189) voor het gasveld Ameland waarvoor u in 2012 opdracht hebt gegeven. Doel was te onderzoeken waarom de bodemdalingssnelheid langzamer afneemt dan de theorie voorspelt en na het einde van de gaswinning niet stopt. In het onderzoek is de aandacht vooral uitgegaan naar hypothesen en methodieken, die wetenschappelijk interessant waren, maar de na-ijlende bodemdalingssnelheid met geen mogelijkheid konden verklaren. De bij het onderzoek betrokken wetenschappers behoren tot de besten op hun vakgebied. Na 30 jaar ervaring en 4 jaar gericht onderzoek is de na-ijling van bodemdaling door gaswinning nog altijd niet onder fysisch voorspelbare controle gekomen. De onzekerheden blijken veel groter dan tot dusverre erkent.

#### **Wij vinden dat u:**

- 1. In de besluitvorming niet transparant bent hoe de genoemde onzekerheden zijn afgewogen in de besluitvorming.**
- 2. Gelet op de onzekerheden nu niet tot een afgewogen besluit kunt komen.**



## 7.2 Ontbrekende/onjuiste gegevens

Wij wijzen u op ons advies om een nieuwe Seismische Risico Analyse (SRA) uit te voeren omdat er geen rekening is gehouden met de ontwikkeling van het Werklandschap Assen-Zuid en andere voorkomende bebouwing en functies. In relatie tot het Werklandschap Assen-Zuid wijzen wij u op de aard en omvang van de bebouwing. Het kan naar onze mening niet zo zijn, dat er in een beoordeling van risico's geen rekening wordt gehouden met een grote ruimtelijke ontwikkeling, die reeds in een bestemmingsplan is vastgelegd (Bestemmingsplan Werklandschap Assen-Zuid vastgesteld op 27-10-2011) en gedeeltelijk voor wat betreft infrastructuur ook is gerealiseerd. Nu u een instemming geeft voor een groot aantal jaren, die deels samenvallen met de planperiode van voormeld bestemmingsplan, moeten nieuwe ontwikkelingen worden meegenomen in uw afweging.

Wij kunnen niet beoordelen of in de SRA wel rekening is gehouden met andere recente bestemmingsplannen die nog geheel of gedeeltelijk moeten worden gerealiseerd. Ook de gehanteerde bevolkingsdichtheden in de risicomatrix voor Eleveld zijn niet correct. Het gasveld Eleveld ligt voor een groot deel in Assen met een bevolkingsdichtheid van 500-1000 inw/km<sup>2</sup> in plaats van de 250-500 inw/km<sup>2</sup> die nu in tabel 3.3 in de bijlage van het winningsplan is opgenomen.

### Wij vinden dat u:

1. **Een nieuwe SRA moet laten uitvoeren waarin de toekomstige ontwikkeling van het Werklandschap Assen-Zuid (en andere recente bestemmingsplannen) en andere voorkomende bebouwing en functies worden meegenomen en dat u deze SRA opnieuw voor advies moet voorleggen aan alle wettelijke adviseurs. Ook moet de SRA berekening opnieuw gedaan worden met de juiste bevolkingsdichtheid voor het gasveld Eleveld.**

In het algemeen vinden wij het winningsplan multi-interpretabel. In het winningsplan en het ontwerpbesluit is sprake van steeds verschillende benamingen van velden en putten. O.a. over de begrenzingen van de gasvelden Vries Centraal en Vries Zuid en Zevenhuizen/ Zevenhuizen West is verwarring ontstaan omdat gebruik wordt gemaakt van verschillende benamingen. Het is niet duidelijk over welke velden het gaat. Ook ontbreekt in het winningsplan informatie over de exacte locaties van winningsputten in de gasvelden, geplande locaties van winputten en de winningshoeveelheden per put. Wij wijzen u hierbij op hetgeen er onder 6.1 staat over de beschrijving van de boorgaten en verbuizingen. Hierdoor is het voor ons en inwoners niet mogelijk op een goede wijze zienswijzen in te dienen.

### Wij vinden dat u:

1. **Het ontwerpbesluit en het winningsplan op dit punt moet corrigeren en opnieuw ter inzage moet leggen.**
2. **Niet kunt instemmen met een winningsplan waarin niet nauwkeurig is omschreven waarvoor instemming wordt gevraagd en dat niet voldoet aan de bepalingen uit de Mijnbouwwet.**

## **8 BODEMBEWEGING**

### **8.1 Bodemdaling**

In ons advies hebben we aandacht gevraagd voor de prognose van de bodemdaling. Wij constateren dat u onze adviezen heeft overgenomen en vastgelegd in artikel 2 van uw besluit.

**Wij vinden dat u:**

- 1. Uw besluit hiermee voldoende heeft gemotiveerd.**

### **8.2 Bodemtrilling**

In ons advies hebben we gevraagd, in verband met de kans op een door een beving geïnduceerde schade, gehoor te geven aan het plaatsen van seismische meetapparatuur en het risicobeheersysteem te ontwikkelen en operationeel te hebben. Wij vinden dat de uitwerking ervan onvoldoende en volgorde niet correct is. Door de uitwerking pas na het besluit aan de NAM te vragen hebben lokale overheden en inwoners geen zicht op de concrete uitwerking ervan. Bovendien heeft u een aantal maatregelen ten onrechte slechts voorgeschreven voor de velden Eleveld en Vries-Zuid. In hoofdstuk 10 komen we hierop terug.

Ten aanzien van vallende objecten vinden we het jammer dat u niet bent ingegaan op onze vraag om te verduidelijken in hoeverre zaken als vallende objecten zijn meegenomen in de overwegingen die aan het winningsplan ten grondslag liggen.

**Wij vinden dat u:**

- 1. alsnog inzicht moet geven op welke manier zaken als vallende objecten in uw afweging zijn meegenomen.**

### **8.3 Reservoirstimulatie/ Fracken**

In ons advies hebben we aandacht gevraagd voor de risico's van deze technieken. Wij constateren dat u ons advies heeft overgenomen en vastgelegd in artikel 1 van uw besluit. Onduidelijk is echter welke paragraaf van het winningsplan nu precies niet van toepassing is verklaard.

U geeft echter ook aan dat bij de toepassing van zuur- en hydraulische stimulatie door NAM een nieuwe wijziging van het winningsplan ingediend dient te worden en afhankelijk van de aard van de wijziging, besloten wordt welke procedure voor de besluitvorming hierover gevolgd zal worden. Bij een minimale wijziging kunt u dan de bagatelclausule in werking treden en wordt niet de uitgebreide procedure gevolgd. Daarmee wordt naar onze mening het burgerperspectief dan niet voldoende ingevuld.

**Wij vinden dat u:**

- 1. De bagatelprocedure om alsnog zuur- of hydraulische stimulatie mogelijk te maken, niet toe moet passen.**
- 2. Precies moet aangeven welk paragraaf uit het winningsplan niet van toepassing is verklaard.**

## 9 SCHADE

### 9.1 Voorkomen van schade (wettelijke verplichting)

In ons advies hebben we u geadviseerd om vanwege het ontbreken van een beschrijving van preventieve maatregelen in het winningsplan de NAM te verplichten om preventieve maatregelen voor schade op te nemen in het winningsplan (ex art. 35 lid 1 sub f en art. 24 lid 1 sub r, s en q Mbb) alvorens hierover een besluit te nemen. Deze beschrijving moet er als nog komen en worden gezien als een aanvulling op het voorliggende winningsplan. Deze dient voor advies voorgelegd te worden aan Sodm, Tcbb, decentrale overheden en de Mijnraad.

In uw ontwerpbesluit geeft u aan dat onze conclusie onjuist is en dat u van mening bent dat de op grond van de Mijnbouwwet vereiste preventieve maatregelen in voldoende mate zijn beschreven. U geeft hierbij aan dat sommige velden uit het Westerveld systeem al uit geproduceerd zijn en andere velden alleen in een optimistisch scenario nog zullen produceren. Het niveau van de nog resterende productie is beperkt. Tenslotte merkt u op dat voor de bevende velden Vries-Zuid en Eleveld in het winningsplan melding wordt gemaakt van de plaatsing van versnellingsmeters. U verwijst naar de onderdelen C3, C4, D3 en D4 uit het winningsplan.

In de betreffende paragrafen van het winningsplan is aangegeven dat het huidige monitoringsnetwerk van het KNMI voor voorkomens in risicoklasse I toereikend is en geen additionele monitoringsmaatregelen hoeven worden getroffen. De NAM geeft voorts aan verdere monitoring in overweging te nemen. Waarbij zij denken aan het plaatsen van versnellingsmeters.

Wij zijn van mening dat in de Mijnbouwwet primair de nadruk ligt op het voorkomen van schade door mijnbouwactiviteiten (preventief handelen), en niet op het geoorloofd zijn van mijnbouwactiviteiten, mits de nadelige gevolgen daarvan door de exploitant / operator worden weggenomen of verzacht (curatief handelen). Ten onrechte suggereert u dat bij een reeds werkend gasproductiesysteem de vereisten uit de Mijnbouwwet minder van belang zijn. Overigens benoemt u in dit verband terecht de velden Vries-Zuid en Eleveld ook nog als bevende velden. De Mijnbouwwet maakt bij haar afwegingskader voor het al dan niet instemmen met een winningsplan geen onderscheid naar productiefasen of omvang van de productie cq. grootte van de gasvelden. De Mijnbouwwet stelt dat het winningsplan een beschrijving dient te bevatten van de maatregelen ter voorkoming van schade door bodembeweging (artikel 35, eerste lid, onderdeel f).

#### Wij vinden dat:

- 1. Omdat er nog diverse velden uit het Westerveld systeem in productie zijn, de vereisten uit de Mijnbouwwet onverminderd van toepassing zijn. Het winningsplan dus een beschrijving dient te bevatten van de maatregelen ter voorkoming van schade door gaswinning. U het winningsplan niet ontvankelijk moet verklaren, althans daaraan uw instemming moet onthouden.**

2. **De toezegging van de NAM in het winningsplan ten aanzien van de plaatsing van enkele versnellingsmeters te verblijvend is en weinig concreet is geformuleerd. U stelt dan ook ten onrechte dat door de NAM in voldoende mate aan de wettelijke vereisten wordt voldaan.**

## 9.2 Afhandeling van schade

In ons advies hebben wij u gevraagd zorg te dragen voor een adequate regeling voor afdoening en vergoeding van schades. Dit moet naar onze mening een harde voorwaarde zijn, alvorens door uw minister een positief besluit op dit winningsplan kan en mag worden genomen. Tevens hebben wij u geadviseerd, evenals in het aardbevingsgebied Groningen, een volledig onafhankelijk orgaan in te stellen voor de afwikkeling van schade als gevolg van alle mijnbouwactiviteiten. Tenslotte hebben wij u gevraagd in uw besluit op te nemen dat in geval van een schademelding ter verbetering van de huidige wijze van onderzoek opdracht gegeven wordt tot het doen van onderzoek naar de oorzaak van de schade.

In uw ontwerpbesluit geeft u aan met ons van mening te zijn dat er behoefte is aan een adequate regeling voor de afdoening en vergoeding van schades en compensatie. Voorts geeft u aan dat afspraken hierover primair gemaakt dienen te worden tussen decentrale overheden en de NAM. De NAM heeft aangegeven hieraan te willen meewerken. Om één en ander te bewerkstelligen draagt u in artikel 5 van uw ontwerpbesluit de NAM op te zorgen voor een transparant proces van schademelding, adequaat onderzoek naar en afhandeling van schadeverzoeken binnen een redelijke termijn. Deze informatie – overigens is onduidelijk welke informatie u bedoelt – moet de NAM binnen drie maanden na het onherroepelijk worden van dit besluit openbaar te maken.

Wij zijn verheugd dat u ons standpunt aangaande afhandeling van schade onderschrijft en dat u in uw ontwerp-instemmingsbesluit regels stelt om één en ander te bewerkstelligen. Wij zijn echter van mening dat u de verantwoordelijkheid hiervoor ten onrechte primair neerlegt bij de NAM en de decentrale overheden. De NAM als gasproducent en vergunninghouder én u als vergunningverlenende en toezichthoudende instantie en de Staat als ontvanger van de aardgasbaten dragen hierin namelijk de primaire verantwoordelijkheid. Als decentrale overheden hebben wij in dit verband vooral de verantwoordelijkheid om op te komen voor het lokale belang en het belang van onze inwoners. Vanuit die verantwoordelijkheid zijn wij overigens graag bereid hierin mee te denken.

### Wij vinden dat u:

1. **Als verantwoordelijk minister erop toe moet zien dat – evenals in het aardbevingsgebied Groningen – een volledig onafhankelijk orgaan wordt ingesteld voor de afwikkeling van schade als gevolg van alle mijnbouwactiviteiten (en beheersmaatregelen voor het grondwaterpeil). Voor ons is van groot belang dat de onafhankelijkheid en objectiviteit van de schadeafwikkeling in voldoende mate gegarandeerd zijn.**
2. **Uw instemmingsbesluit pas van kracht kan laten worden, nadat er een onafhankelijke schadeafhandeling operationeel is.**

3. **Zorg moet dragen dat indien NAM vanwege onvoorziene omstandigheden in de toekomst niet meer of onvoldoende aan zijn financiële verplichtingen kan voldoen, de vergoeding van schades en compensatie te allen tijde is gegarandeerd door de Staat.**
4. **In de huidige Mijnbouwwet de schadevergoeding vanuit het Waarborgfonds mijnbouwschade niet moet beperken voor natuurlijke personen maar verbreden naar alle rechtspersonen. (lees: ondernemers met bijvoorbeeld een BV of NV).**

### **9.3 Lusten en lasten**

U geeft aan dat u de toezegging heeft gedaan om samen met de energiesector, overheden en maatschappelijke organisaties de lusten-lastenverdeling voor o.a. mijnbouw te verkennen. Daarnaast werkt de koepelorganisatie NOGEPA aan een gedragscode, waarin ook aandacht wordt besteed aan maatregelen (lusten) in de omgeving van een mijnbouwlocatie.

Wij constateren dat het u in uw besluit op het winningsplan gaat om een afweging tussen economische belangen en het veilig en zorgeloos kunnen wonen en leven door de inwoners van onze regio. U kiest in het ontwerp-instemmingsbesluit voor het eerste. De inwoners moeten het doen met “verkenningen” en “werken aan” met betrekking tot de lusten c.q. compensatie.

**Wij vinden dat u:**

1. **In uw besluit zekerheid en duidelijkheid moet geven over de vorm en omvang van de lusten c.q. compensatie voor de inwoners van de regio en dat dit integraal onderdeel moet zijn van uw afweging.**

## 10 RISICOBEBEERSYSTEEM

In hoofdstuk 7 (Onzekerheden/ Ontbrekende zaken) zijn we ingegaan op de onzekerheden van berekeningen en voorspellingen van bodemdaling en bodemtrilling bij gaswinning. Huidige modellen zijn niet goed in staat de seismiciteit betrouwbaar te voorspellen volgens het SodM. SodM noemt een mogelijke bevingszwaarte van 3,9 en daarmee een grote kans op constructieve schade. Onze inwoners moeten beschermd worden tegen dit risico. Wij vinden het daarom, als u toch gaat winnen, van groot belang dat er een serieus risicobeheersysteem moet worden opgesteld. Een risicobeheersysteem moet ingezet worden voor:

- Bijsturen winning in geval van bevingen;
- Inzicht in aard en omvang bevingen;
- Vaststellen en begeleiden mogelijke schadegevallen.

Wij zien in het ontwerpbesluit dat u onze advies deels heeft overgenomen en de NAM de verplichting oplegt een representatieve nulmeting aan gebouwen en werken uit te voeren boven en nabij de gasvoorkomens Eleveld en Vries Zuid. U geeft in het voorschrift echter niet aan wat u onder representatief verstaat. U motiveert de nulmeting om bij vermoeden van mijnbouwschade aan het gebouw het oorzakelijke verband tussen gaswinning en gebouwschade te kunnen vaststellen. Vanwege de grote onzekerheden is een goede nulmeting van groot belang bij schadeafwikkeling.

Wij constateren dat u ons advies om de aanbevelingen van Sodm, de Tcbb en de Mijnraad over te nemen heeft ingewilligd en de NAM verplicht aanvullend enkele versnellingsopnemers te plaatsen bij de bevende gasvelden. Doel hiervan is bij een optredende beving een causaal verband te kunnen leggen tussen groundbeweging en schade aan gebouw en werken.

Wij vinden het bijplaatsen van enkele meters echter niet voldoende om een goede relatie te kunnen leggen tussen trilling en schade. De versnellingsmeters moeten ook nauwkeuriger meten dat in het huidige winningsplan is aangegeven (0,5 Mg ipv 1,5 Mg) vergelijkbaar met die worden toegepast in het Groningenveld.

Dit moet onderdeel zijn van een totaal meetplan waarmee een nauwkeuriger inzicht wordt verkregen in aard, sterkte en voorkomen van een beving en het epicentrum van een beving. Het huidig aantal meetpunten is hiervoor volstrekt onvoldoende (2 in Assen en 3 in omgeving Zevenhuizen). Hiervoor is een meetnetwerk nodig in de vorm van een stramien over de gasvelden die doorlopen tot ruim buiten het gasveld aangezien bevingen zich over grote afstanden kunnen verplaatsen. De gasvelden Vries en Eleveld hebben in het verleden al gebeefd waarbij de magnitudes van Eleveld zeker een vergelijkbaar niveau hebben met die van het Groningenveld. Naast versnellingsmeters zijn tiltmeters en glasvezelmeters noodzakelijk om verdraaiing, doorbuiging, verplaatsing en zetting van gebouwen te kunnen registreren; niet alleen in en boven de gasvelden maar ook daarbuiten.

Dit meetsysteem moet geheel worden ingericht en beheert door een onafhankelijke organisatie op kosten van de NAM.

Wij constateren dat u de NAM verplicht een risicobeheersysteem voor de bevende voorkomens op te laten stellen en dit ter goedkeuring voor te leggen aan SodM. Echter om invulling te geven

aan de rechtszekerheid van onze inwoners zou dit transparant moeten gebeuren en dus in de fase van vergunningverlening geregeld moeten zijn. De inwoner moet kunnen zien of de NAM aan zijn verplichtingen voldoet ingeval van schade. Door het plan pas na de vergunningverleningsfase ter goedkeuring bij het SodM te leggen is dat niet het geval.

Tot slot zijn wij van mening dat door u voorgeschreven maatregelen (waaronder versnellingsmeters en een nul-meting) niet beperkt moeten blijven tot de velden Vries-Zuid en Eleveld, maar moeten gelden voor alle velden uit het winningsplan waaruit geproduceerd wordt.

**Wij vinden dat:**

- 1. u in het kader van rechtszekerheid vooraf nauwkeurig aan moet geven hoe de representatieve nulmeting aan gebouwen en werken moet worden uitgevoerd en in welk gebied de nulmetingen moeten worden uitgevoerd. Bij dit laatste vinden wij dat er nulmetingen moeten worden uitgevoerd in het gehele gebied waar zich bevingen en effecten kunnen voordoen.**
- 2. vanwege de risico categorie van de velden Vries en Eleveld er een totaal meetplan met versnellingsmeters, tilt en glasvezelmeters moet komen, zodanig dat bij registratie van een beving een causaal verband tussen beving en gemelde schade kan worden gelegd. Dit meetplan moet betrekking hebben op het gehele gebied waar zich bevingen en effecten kunnen voordoen.**
- 3. in het kader van de rechtszekerheid in de vergunning een door SodM goedgekeurd risicobeheersysteem inclusief een meet- en monitoringsprotocol moet zijn opgenomen waarmee de inwoners en andere belanghebbenden inzicht krijgen in de verplichtingen van de NAM.**
- 4. Uw instemmingsbesluit pas van kracht te laten worden, nadat het meetsysteem operationeel is en de nulmetingen zijn uitgevoerd.**
- 5. De voorgeschreven maatregelen niet beperkt moet blijven tot de velden Eleveld en Vries Zuid maar moet gelden voor alle producerende velden uit het winningsplan.**



## 11 ARTIKELEN ONTWERPBESLUIT

### **Artikel 1:**

Gelet op de onvolkomenheden en omissies van het winningsplan en de naar onze mening onvoldoende transparante gemaakte afweging in het ontwerp-instemmingsbesluit over winning en maatschappelijke risico's, zoals in voorgaande hoofdstukken van deze zienswijze is toegelicht zijn wij van mening dat er geen instemmingsbesluit kan worden verleend aan het winningsplan Westerveld. Wij vinden dat u duidelijk en concreet moet aangeven met welke delen (paragrafen) van het winningsplan u niet instemt.

### **Artikel 2:**

Wij kunnen instemmen met dit artikel.

### **Artikel 3:**

Wij zijn van mening dat in dit ontwerp-instemmingsbesluit de plaatsing en aantallen versnellingsmeters onvoldoende is gespecificeerd. Dit geeft onvoldoende rechtszekerheid voor de inwoners. Het meetplan van versnellingsmeters moet onderdeel zijn van een transparant risicobeheersysteem voor alle producerende gasvelden in de besluitvormingsfase van onderhavig winningsplan.

### **Artikel 4:**

Wij zijn van mening dat een risicobeheersysteem onderdeel moet zijn van de besluitvormingsfase van het winningsplan om invulling te geven aan de rechtszekerheid van onze inwoners. Het risicobeheersysteem moet gelden voor alle velden uit het winningsplan waaruit geproduceerd wordt.

### **Artikel 5:**

Wij constateren dat u ons standpunt aangaande afhandeling van schade onderschrijft. Wij zijn echter van mening dat u de verantwoordelijkheid hiervoor ten onrechte primair neerlegt bij de NAM in overleg met de decentrale overheden. Wij zijn van mening dat u ervoor moet zorgen dat – evenals in het aardbevingsgebied Groningen – een volledig onafhankelijk orgaan wordt ingesteld voor de afwikkeling van schade als gevolg van alle mijnbouwactiviteiten.

### **Artikel 6:**

Een representatieve nulmeting is in het besluit niet concreet uitgewerkt en gespecificeerd. Dit moet onderdeel zijn in de fase van besluitvorming van het winningsplan om invulling te geven aan de rechtszekerheid van onze inwoners. en gaan gelden voor alle velden waaruit geproduceerd wordt.

### **Artikel 7:**

Bij de huidige onzekerheden over seismische risico's en energietransitie, is het 'vergunnen' van een winning gedurende tien jaren te lang. Wij menen dat het winningsplan zou moeten gelden voor een periode van maximaal vijf jaren, waarna opnieuw nut en noodzaak van gaswinning uit deze velden moet worden bezien.

Date : 24-7-2018 11:09:46

From : [REDACTED]

T [REDACTED]

Attachment : Feitenrelaas besluitvorming winningsplan Westerveld en de rol van de gemeente Assen nieuw.docx;

Met vriendelijk groet,

[REDACTED]  
Beleidsadviseur gemeente Assen

[REDACTED]  
[REDACTED]  
Website: [www@assen.nl](http://www@assen.nl)

## Informatie tbv besluitvorming gaswinning in en rond Assen

### 1. Inleiding

In Noord Drenthe wordt al ruim 40 jaar op verschillende locaties gas gewonnen door de NAM.

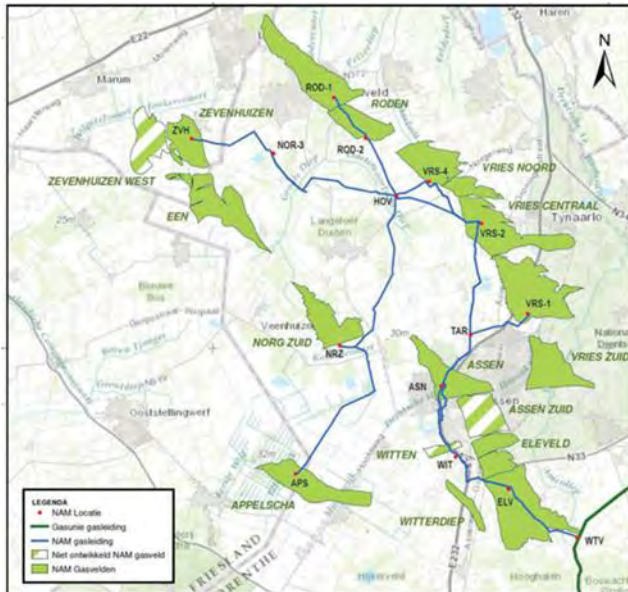

De eerste beving als gevolg van gaswinning in Nederland vond plaats in Assen op 26 december 1986. Nadien hebben zich nog meerdere bevingen in en rond Assen voorgedaan. De meeste gasvelden in en rond Assen zijn inmiddels nagenoeg leeg. De belangrijkste nog werkende locaties zijn gelegen in Assen Noord (Gasveld Vries-Zuid) en in de omgeving van Eleveld.

### 2. Burgerperspectief besluitvormingsproces gaswinning

In 2015 heeft de Onderzoeksraad Voor de Veiligheid (OVV) een advies uitgebracht aan de tweede kamer naar aanleiding van de perikelen van de winning en bevingen in het Groningerveld. Belangrijk onderdeel in het advies is dat de risico's en het burgerperspectief veel beter moet worden meegenomen in de besluitvorming over mijnbouwactiviteiten. Als gevolg van deze aanbevelingen is de Mijnbouwwet op 1 januari 2017 gewijzigd.

Voor de invulling van het burgerperspectief hebben de lokale overheden formeel adviesrecht gekregen over een winningsplan.

Met de rol van de gemeenten, waterschappen en provincies wil de wetgever bereiken dat de belangen van de woningeigenaren en de infrastructuur in het gaswinningsdossier goed geborgd worden. De Minister van EZK moet een afweging maken tussen landelijk economische belangen en de lokale veiligheid en schade-effecten. In het verleden zijn de lokale effecten in die afweging onvoldoende meegenomen.

Voor alle duidelijkheid: De NAM is initiatiefnemer, de Minister van EZK is bevoegd gezag. De rol van de lokale overheden is de minister te wijzen op de belangen van haar inwoners bij de besluitvorming over gaswinning.

Na de adviesperiode neemt het ministerie een ontwerpbesluit op het winningsplan dat ter inzage wordt gelegd en waar burgers en overheden een zienswijze op kunnen indienen. Gedurende de periode van terinzagelegging van het ontwerpbesluit organiseert het ministerie een informatieavond voor belangstellenden. Inwoners, maar ook overheden, hebben de mogelijkheid een zienswijze in te dienen op een ontwerp-winningsplan en de mogelijkheid om in beroep te gaan.

### **3. Situatie procedure winningsplan Assen**

#### **3.1 Advies**

Op 13 oktober 2016 is bij de gemeente een aanvraag binnengekomen van het Ministerie van Economische Zaken en Klimaat (EZK) omtrent een adviesverzoek voor het gaswinningsplan Westerveld (waar de voorgenomen winningen in Assen binnenvallen).

Op 17 januari 2017 heeft het college haar advies over het winningsplan Westerveld uitgebracht aan het ministerie van EZK. Het college is bevoegd om een advies uit te brengen. Vanwege de maatschappelijke impact en op uitdrukkelijk verzoek is de gemeenteraad destijds betrokken bij het advies. Met de gemeenteraad is besproken op welke wijze invulling wordt gegeven aan de adviesrol.

Parallel aan de gesprekken met de gemeenteraad heeft het college ook gesproken met Wijkvereniging Marsdijk, de actiegroep Stop gaswinning Marsdijk Nu en Dorpsbelangen Loon om goed zicht te krijgen wat de behoeften zijn van de inwoners. Daarnaast spreken onze ambtenaren op allerlei manieren met de bewoners van de gebieden die het betreft. Bij het maken van het advies hebben wij intensief samengewerkt met de andere overheden die een adviesrecht hebben op het Winningsplan Westerveld.

#### **3.2 Inhoud advies**

In het gaswinningsplan Westerveld zijn verschillende gasvelden opgenomen waarvan een aantal binnen de gemeentegrenzen van Assen vallen. De NAM heeft eind 2015 een proefboring in het gasveld Vries Zuid uitgevoerd. Dit gasveld bevindt zich deels onder de Asser woonwijk Marsdijk en het dorp Loon. De NAM schat dat er dan nog een winbare hoeveelheid van 0,4-0,6 miljard m<sup>3</sup> gas aanwezig is. In het winningsplan Westerveld zijn naast het gasveld Vries Zuid ook de gasvelden Assen, Eleveld en Witten opgenomen, die allen geheel of gedeeltelijk binnen de gemeentegrens van Assen vallen. Met name in het veld Eleveld bestaat het voornemen om veel gas te winnen. In het winningsplan en de bijbehorende adviezen van Staatstoezicht op de Mijnen (Sodm) en de Technische commissie Bodembeweging (Tcbb) staat dat er, als gevolg van de voorgenomen winningen, er kans is op bevingen die kunnen leiden tot schade. In het Tcbb advies valt zelfs te lezen dat mogelijk voor sommige kleinere velden de grens van magnitude 3,9 op de schaal van Richter wordt overschreden.

Gelet op bovenstaande en de onzekerheden en risico's heeft het college samen met de buurgemeenten de minister dan ook geadviseerd om 'nee' te zeggen tegen het Winningsplan Westerveld. Mocht de minister toch besluiten om de winning toe te staan, dan zijn op de volgende thema's adviezen gegeven met het uitdrukkelijke verzoek dit over te nemen:

1. Veiligheid
2. voorkomen en beperken van schade
3. Schadeafhandeling)
4. Fracken
5. Communicatie
6. Meet/regelprotocol

#### **3.3 Samen optrekken**

Er is bij de totstandkoming van het advies samengewerkt met de betrokken Drentse lokale overheden én er is een verbinding gelegd met de kopgroep in Groningen. De kopgroep Groningen heeft veel ervaring met gaswinning en procedures. De Drentse lokale overheden maakt gebruik van deze ervaring en expertise. De lokale bestuurders waren van mening dat een gezamenlijk advies krachtiger is dan verschillende adviezen. Uiteindelijk heeft de provincie besloten niet mee te doen met het advies van de noord Drentse gemeenten en waterschappen omdat nee tegen gaswinning

niet in overeenstemming is met haar beleid op de ondergrond waarin gaswinning wel wordt toegestaan.

### **3.4 Besluitvorming rondom put Vries-10**

Aanvankelijk communiceerde de NAM met de lokale overheden en de inwoners van Marsdijk dat er pas gas uit de proefboring Vries -10 zou worden onttrokken als er een vergunning was voor het nieuwe winningsplan conform de nieuwe procedure. Vervolgens werden de lokale overheden verrast door een brief van de NAM waarin werd aangekondigd dat men toch vanaf de kerst 2016 zou starten met gaswinning uit deze put onder Marsdijk. Met had hiervoor schriftelijk toestemming gekregen van SodM, de toezichthouder van het minister van EZK. De winning uit deze put zou onder de bestaande vergunning vallen. De colleges van Assen en haar buurgemeenten hebben er bij de NAM op aangedrongen dit niet te doen in verband met de onrust en een verkeerd signaal naar de inwoners toe. De gemeenteraad heeft besloten om een motie van afkeuring vast te stellen rond de winning uit put Vries-10.

De actiegroep Stop gaswinning Marsdijk Nu heeft begin 2017 ongeveer 2.000 handtekeningen verzameld en aangeboden aan de hoogste ambtenaar van het ministerie van EZK op het gaswinningsdossier.

Een inwoner van Marsdijk heeft bij Sodm een verzoek tot handhaving neergelegd om de gaswinning uit put Vries -10 te staken i.v.m. het ontbreken van een vergunning hiertoe. Sodm heeft dit verzoek afgewezen.

### **3.5 Ontwerp besluit Winningsplan Westerveld ministerie van EZK**

Op 8 mei 2017 heeft de minister een ontwerp besluit op het winningsplan Westerveld gepubliceerd. Hierin heeft de minister aangegeven in te stemmen met het voorgenoemde gaswinningsplan genoemd in het winningsplan met uitzondering van het fracken en zuurstimulatie. De minister heeft dus geen gehoor gegeven aan het hoofdadvis van de gemeenten en waterschappen om geen goedkeuring te geven aan het winningsplan. Wel zijn op een aantal thema's uit het advies van lokale overheden voorschriften opgenomen in het ontwerp besluit maar deze zijn naar de mening van het college niet afdoende. Er is door de minister voorbijgegaan aan de onzekerheden in het winningsplan, het principe van de omgekeerde bewijslast. Er is geen garantie te geven dat zich een zware beving niet voor zal doen onder het stedelijk gebied en de kernen van Assen. Het college is van mening dat hier het principe "Better safe, than sorry" dan van toepassing is.

Op 23 en 24 mei 2017 zijn door het ministerie 2 inloopavonden georganiseerd in De Nieuwe Kolk waar inwoners van Assen door het ministerie, Staatstoezicht op de mijnen (SodM) en TNO zijn geïnformeerd over de plannen voor gaswinning, de verwachte gevolgen van de winningen en de procedure van besluitvorming. Minister Kamp was bij een van deze avonden ook aanwezig. De onrust bij de inwoners van Assen kon hiermee niet worden weggenomen.

### **3.6 Zienswijze winningsplan Westerveld**

De lokale overheden en inwoners konden tot 19 juni 2017 zienswijzen op het ontwerpbesluit indienen. De inhoud van het ontwerp besluit heeft het college doen besluiten een zienswijze in te dienen. Dit gold ook voor de overige lokale overheden inclusief de provincie.

Voor het opstellen van de zienswijze is opnieuw intensief samengewerkt met de lokale overheden. Opnieuw heeft het college de gemeenteraad betrokken bij de zienswijze en zijn gesprekken gevoerd met de actiegroep Stop gaswinning Marsdijk Nu en Dorpsbelangen Loon om goed zicht te krijgen wat de behoeften zijn van de inwoners.

De advocaat van Plas Bossinade (die ook de decentrale overheden in Groningen in gaszaken vertegenwoordigt) is bij de voorbereiding betrokken en heeft het eindconcept beoordeeld.

De raad heeft het college opgedragen een korte en een uitgebreide versie van de zienswijze beschikbaar te stellen voor de inwoners van Assen zodat zij deze gemakkelijk bij het ministerie konden indienen. Uit informatie van het ministerie is gebleken dat ruim 900 zienswijzen zijn ingediend op het ontwerp besluit inningsplan Westerveld.

### **3.7 Inhoud Zienswijze**

Het gemeentebestuur vindt dat de minister in zijn afweging de effecten van de gaswinning in het gebied -en voornamelijk ook het voorkomen van die effecten- onvoldoende zijn meegenomen.

Het besluit gaat inhoudelijk nog voorbij aan de maatschappelijke effecten, die volgens de nieuwe mijnbouwwet ook nadrukkelijk meegewogen dienen te worden.

In het winningsplan en de technische adviezen wordt de kans op een zware beving als klein beoordeeld. Tegelijkertijd is er nog altijd weinig bekend over het gedrag van (kleine) aardgasvelden en is het deels gissen wat er precies gebeurt in de diepe ondergrond. In zijn advies van 13 april 2017 schrijft de Inspecteur-generaal van de SodM over de Groningersituatie dat de modellen te kort schieten. Wat we wel weten, is dat de velden in het plangebied hebben gebeefd en in het geval van Eleveld zelfs met een magnitude van groter dan 2,0 op de schaal van Richter. U kunt geen garantie geven dat zich een dergelijke of veel zwaardere beving niet voor zal doen.

Tal van zaken zijn in het winningsplan nog niet uitgewerkt en gespecificeerd zoals de natuurtoets/Milieu Effect Rapportage voor de Drentse Aa en een gespecificeerd meet- en monitoringplan. Ook de uitgevoerde SRA is gebaseerd op onjuiste gegevens waarbij onder andere het vastgestelde bestemmingsplan Werklandschap Assen Zuid niet is meegenomen. Ook ontbreekt in het winningsplan informatie over de exacte locaties van winningsputten in de gasvelden, geplande locaties van winputten en de winningshoeveelheden per put zoals het Mijnbouwbesluit vereist. Tenslotte gaat het winningsplan niet in op de vraag op welke wijze schade wordt voorkomen. Dit zijn belangrijke zaken die in het winningsplan ontbreken en die niet reparabel zijn in de lopende procedure. Wanneer zonder deze informatie besluitvorming plaatsvindt wordt de rechtszekerheid van de inwoners geschaad.

Het ministerie van EZK zal naar verwachting in september 2018 een ontwerpbesluit gaan publiceren.

### **3.8 Definitief besluit**

Er is nog geen definitief besluit genomen door de minister op dit winningsplan. Het definitief besluit zou rond de zomer van 2017 worden gepubliceerd. Echter vanwege de landelijke verkiezingen en maatschappelijke ontwikkelingen rond het gasdossier in Groningen zorgden voor vertraging in de besluitvorming. De laatste berichten zijn dat er in de 2e week van september 2018 een definitief besluit wordt gepubliceerd. Dan hebben inwoners en overheden die een zienswijze hebben ingediend binnen zes weken de mogelijkheid om hiertegen in beroep te gaan bij de Raad van State.

Hier even het processchema 

## **4. Overige zaken die spelen rondom het gaswinningsdossier**

### **4.1 Schadeprotocol**

Voor het Groningerveld is door in januari 2018 een schadeprotocol vastgesteld voor het Groningerveld. Belangrijk basis voor het protocol is dat de NAM uit het schadetraject is gehaald. De beoordeling en uitkering van de schade wordt door een onafhankelijke commissie. Dit voor alle schades vanaf 31 maart 2017. De schades van voor 2017 worden passend Ook de omgekeerde

bewijslast geldt voor het Groningenveld. Voor de rest van Nederland en dus ook Assen geldt dit protocol niet. De Drentse bestuurders hebben bij de minister aangedrongen op een gelijke behandeling en onafhankelijke afhandeling van (aardbevings)schade als gevolg van gaswinning. Mede naar aanleiding van dit verzoek heeft de minister aan de Tcbb gevraagd een verkenning uit te voeren naar de mogelijkheden voor een regeling omtrent uniforme afhandeling van mijnbouwschade. De Tcbb heeft 28 februari jl. u de resultaten van haar verkenning 'Help, een scheur in mijn huis!' aangeboden. Hierin worden door de Tcbb de contouren geschetst voor een uniforme wijze van afhandeling van mijnbouwschade in Nederland.

Met die verkenning is een goede start gemaakt met het uniform regelen van de afwikkeling van mijnbouwschade. Het rapport biedt belangrijke aanknopingspunten voor een adequate en ruimhartige schadeafhandeling. Echter zijn een aantal zaken nog niet geheel uitgewerkt.

De Tcbb adviseert u om in het kader van een integrale aanpak van schaderisico's bij mijnbouwactiviteiten te gaan werken met gebiedsarrangementen. In deze zogenoemde gebiedsarrangementen moeten dan afspraken worden gemaakt tussen de mijnbouwbedrijven en lokale overheden. Wat de rol van lokale overheden precies zou moeten zijn is niet duidelijk.

Voor alle Nederlanders geldt bij wet hetzelfde recht dat door de mijnbouw veroorzaakte schade wordt vergoed door de veroorzaker. De Tcbb geeft in haar rapport aan dat een inwoner een betere bewijspositie krijgt door het 'wettelijke bewijsvermoeden', zoals dat voor Groningen van toepassing is. In het advies wordt hier echter niet op teruggekomen.

De Tcbb adviseert een landelijk instituut mijnbouwschade in te stellen. Hiermee wordt invulling gegeven aan ons uitgangspunt voor een rechtvaardige en onafhankelijke afhandeling van alle mijnbouwschade in Nederland.

#### **4.2 critical review?**

Overige zaken?

Relatie NAM

Beving zuidlaren en gemaakte afspraken

Strong?

Date : 23-11-2016 09:39:20

16.536

F [REDACTED]

T [REDACTED]

Subject : NAM mag van Minister Kamp gas winnen bij Vries (boorput 10)

D [REDACTED]

Bijgaand bericht staat weliswaar volledig los van het in voorbereiding zijnde casco-advies voor het Winningsplan van de NAM inzake het gasveld Westerveld, maar het leek me toch goed dit bericht van gisteren, 22 november 2016, onder jouw aandacht te brengen.

Ik neem aan dat dit bij de provincie Drenthe en de betrokken gemeenten ook bekend is, maar mag ik jou – voor de zekerheid – vragen om dit e-mailbericht door te sturen naar allen die een rol vervullen bij de totstandkoming van het casco-advies Westerveld?

Dank voor je medewerking!

Zie onderstaande link:

<http://www.rtdrenthe.nl/nieuws/115538/NAM-mag-gas-winnen-bij-Vries>

Volgens de Minister van Economische Zaken is bij de gaswinning Vries sprake van beschikbare productieruimte onder het geldende winningsplan. Daarom brengt de NAM hier geen nieuw winningsplan in procedure.

groeten,

[REDACTED]

[REDACTED]  
Beleidsadviseur Bestuurlijk-Juridische Zaken  
Waterschap Noorderzijlvest

T [REDACTED]

F [REDACTED]

E-mail: [REDACTED]@noorderzijlvest.nl

KVK-nummer [REDACTED]



Date : 24-5-2016 10:18:31

F [REDACTED]

T [REDACTED]

16.537

Subject : Niet aanwezig: Bijeenkomst adviesrol winningsplannen

Beste mailer, ik ben afwezig. Donderdag 26 mei a.s. ben ik weer aanwezig.  
U kunt een terugbelnotitie of uw vraag per mail achterlaten.

Telefoonnummer: [REDACTED]  
Mail: info@gemeentewesterveld.nl

M.vr.gr.  
[REDACTED]  
team Leefomgeving, taakveld ruimtelijke ordening en volkshuisvesting  
aanwezig: maandag, dinsdag en donderdag

\*\*\*\*\*

Disclaimer:

De informatie verzonden met dit e-mail bericht is uitsluitend bestemd voor de geadresseerde. Gebruik van deze informatie door anderen dan de geadresseerde en gebruik door hen die niet gerechtigd zijn van de informatie kennis te nemen, is verboden. Indien u niet de geadresseerde bent of niet gerechtigd bent tot kennisneming, (a) is openbaarmaking, vermenigvuldiging, verspreiding en/of verstrekking van deze informatie aan derden, niet toegestaan, en (b) wordt u verzocht de afzender daarvan op de hoogte te brengen en het bericht te vernietigen.

De Gemeente Westerveld staat niet in voor de juiste en volledige overbrenging van de inhoud van een verzonden e-mail, noch voor tijdige ontvangst daarvan.

Dit onderschrift is tevens het bewijs dat de email is gescand op virussen.

\*\*\*\*\*

Date : 30-11-2018 10:12:34

F [REDACTED]

T [REDACTED]

Cc : "[REDACTED]@assen.nl, "[REDACTED]@assen.nl

Subject : Nieuwe afspraak bestuurders gaswinning

H [REDACTED]

W

langs kwamen. Ambtenaren zijn welkom. Graag ook [REDACTED] en mij uitnodigen. Onderwerp: Bespreken concept beroepsschrift Winningsplan Westerveld.

Hierbij de tekst die je kunt gebruiken:

*Afgelopen donderdag hebben bestuurders om tafel gezeten om te praten over het instemmingsbesluit van de minister van EZK op het Winningsplan Westerveld. Afgesproken is, dat er nog een vervolg bijeenkomst wordt gepland om het concept beroepsschrift te bespreken. Graag nodigen wij u uit voor een overleg op maandag 10 december om ..... Een aantal bestuurders heeft aangegeven geen behoefte te hebben aan dit overleg en schriftelijk te willen reageren.*

*Het streven is om het concept beroepsschrift vrijdag 7 december aan het einde van de dag te versturen. Wij realiseren ons dat dit een krappe planning is, maar aangezien het definitieve beroepsschrift 11 december in een aantal colleges moet worden besproken, is er geen speelruimte.*

*Ondersteunende ambtenaren zijn welkom bij dit overleg. Kunt u aangeven of u aanwezig bent en met hoeveel personen?*

Groet,

[REDACTED]

Disclaimer:

Aan de informatie in deze e-mail en ieder aangehecht databestand kunnen geen rechten worden ontleend. De e-mail is vertrouwelijk en is uitsluitend bestemd voor de geadresseerde. De gemeente Assen aanvaardt geen aansprakelijkheid voor schade als gevolg van onjuistheden, gedateerde informatie of van een onjuiste en onvolledige verzending en ontvangst van informatie.

Date : 25-1-2019 10:14:10

16.539

F [REDACTED]

T [REDACTED]

Subject : Nieuwe Brief van EZK

H [REDACTED]

Ik heb op de I-schijf bij NAM > definitieve besluit, het document Besluit minister EZK Winningsplan Westerveld, geldigheid SRA opgeslagen. Kun jij kijken wat we daarmee moeten?

Alvast bedankt.

Groet,  
[REDACTED]

Disclaimer:

Aan de informatie in deze e-mail en ieder aangehecht databestand kunnen geen rechten worden ontleend. De e-mail is vertrouwelijk en is uitsluitend bestemd voor de geadresseerde. De gemeente Assen aanvaardt geen aansprakelijkheid voor schade als gevolg van onjuistheden, gedateerde informatie of van een onjuiste en onvolledige verzending en ontvangst van informatie.

Date : 17-10-2016 11:18:39

From : postteam@assen.nl

T

Subject : Nieuwe taak: 109785 Behandelen startdatum: 17-10-2016 einddatum: 25-11-2016

**DOCBASE NIEUWE TAAK**Een nieuwe taak **Behandelen** is aan u toegewezen. De taak moet worden afgehandeld voor : **25-11-2016**

<b>Proces-id</b>	<a href="#">109785</a>
<b>Behandelaar</b>	
<b>Onderwerp</b>	4435 - Ministerie van Economische Zaken - Verzoek tot het uitbrengen van advies betreffende het winningsplan Westerveld - POST INKOMEND - 00536899
<b>Begindatum</b>	17-10-2016
<b>Eindatum</b>	25-11-2016
<b>Status</b>	In behandeling
<b>Taaknaam</b>	Behandelen
<b>Prioriteit</b>	
<b>Proces omschrijving</b>	Het behandelen van de ingekomen post
<b>Procesnaam</b>	Ingekomen Post
<b>Van</b>	pklok
<b>Verzender</b>	
<b>Taak omschrijving</b>	Behandelen door een ambtenaar
<b>Datum Afgehandeld</b>	
<b>Afgehandeld door</b>	
<b>Master Process</b>	
<b>Sub Process</b>	

Disclaimer:  
Aan de informatie in deze e-mail en ieder aangehecht databestand kunnen geen rechten worden ontleend. De e-mail is vertrouwelijk en is uitsluitend bestemd voor de geadresseerde. De gemeente Assen aanvaardt geen aansprakelijkheid voor schade als gevolg van onjuistheden, gedateerde informatie of van een onjuiste en onvolledige verzending en ontvangst van informatie.

Date : 25-7-2018 15:51:45

From : "[REDACTED]"

16.541

Subject : nieuwe versie overzicht besluitvormingsproces gaswinning westerveld

Attachment : Feitenrelaas besluitvorming winningsplan Westerveld en de rol van de gemeente Assen [REDACTED].docx;

[REDACTED].

Zoals afgesproken.

Met vriendelijk groet,

[REDACTED]  
Beleidsadviseur gemeente Assen

Team Strategie en Advies

[REDACTED]  
Website: [www@assen.nl](mailto:www@assen.nl)

# Informatie gaswinningen onder Assen

## 1. Inleiding

In Noord Drenthe wordt al ruim 40 jaar op verschillende locaties gas gewonnen door de NAM (Nederlandse Aardolie Maatschappij). De gasvelden liggen in het gebied Westerveld waarvoor de NAM een concessie heeft. Het gaat om een andere situatie dan in Groningen waar één groot veld ligt. Het gaat om meerdere zogenoemde kleine velden met minder bodemdaling dan in Groningen.

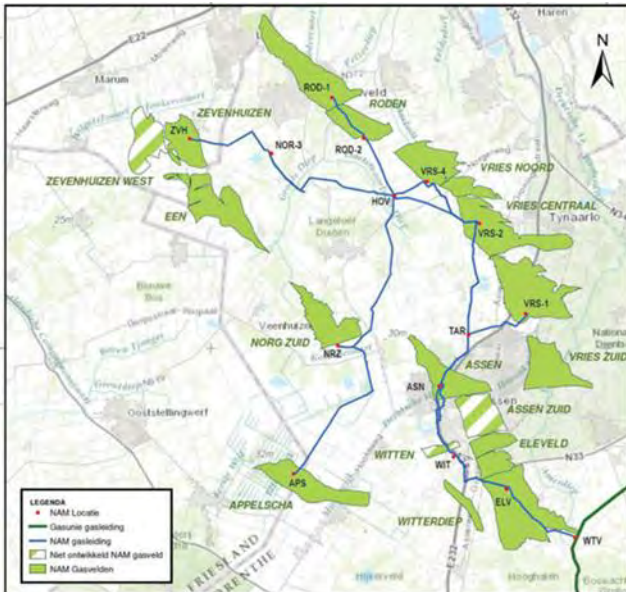

Ook de gasvelden onder het grondgebied van Assen vallen onder de concessie Westerveld. Hoewel de NAM een concessie heeft moet ze voor de winningen zelf een vergunning hebben van de minister van Economische Zaken en Klimaat (EZK). Op dit moment mag de NAM nog winnen op basis van een bestaande vergunning, maar de op basis van de vergunning te winnen maximale hoeveelheden zijn bijna bereikt. Daarom heeft de NAM in 2016 een nieuw winningsplan ingediend bij de minister en moet de minister een besluit nemen over een nieuwe vergunning.

## 2. Situatie in Assen

De meeste gasvelden in en rond Assen zijn inmiddels nagenoeg leeg. De belangrijkste nog werkende locaties zijn gelegen in Assen Noord (Gasveld Vries-Zuid) en in de omgeving van Eleveld. Het winningsplan van de NAM beoogt deze gasvelden “leeg te trekken” conform de vereisten van de minister (planmatig beheer).

In Assen hebben zich meerdere lichte bevingen voorgedaan. De eerste beving als gevolg van gaswinning in Nederland vond zelfs plaats in Assen op 26 december 1986 (2,8 op de schaal van Richter).

## 3. Besluitvormingsprocedure gaswinning

Nadat er een winningsplan is ingediend kent het besluitvormingsproces over een gaswinning kent meerdere stappen:

- Advies

De minister vraagt advies over het winningsplan aan de Technische commissie bodembeweging (Tcbb), het Staatstoezicht op de mijnen (Sodm), de Mijnraad en de decentrale overheden.

*Naar aanleiding van de winning en bevingen in het Groningerveld is de wetgeving rond winningen veranderd. De risico's en het burgerperspectief moeten veel beter moet worden meegenomen in de besluitvorming over gaswinningen.*

*Voor de invulling van het burgerperspectief hebben de decentrale overheden formeel adviesrecht gekregen over een winningsplan. Met deze rol van de gemeenten,*

*waterschappen en provincies wil de wetgever bereiken dat de belangen van de omgeving, woningeigenaren en de infrastructuur in het gaswinningsdossier goed geborgd worden.*

- Ontwerp instemmingsbesluit/zienswijzen

Na de adviesperiode neemt de minister van EZK een ontwerpbesluit op het winningsplan dat ter inzage wordt gelegd en waar burgers en overheden een zienswijze op kunnen indienen.

*De minister van EZK heeft een Ontwerp instemmingsbesluit genomen op het Winningsplan Westerveld en er zijn zienswijzen ingediend o.a. door de gemeente Assen.*

- Instemmingsbesluit/beroep

De minister van EZK neemt een definitief besluit waartegen beroep mogelijk is (Raad van State)

*Het instemmingsbesluit wordt op korte termijn verwacht.*

Hieronder gaan wordt nader ingegaan op de verschillende stappen rond het Winningsplan Westerveld.

Voor alle duidelijkheid: De NAM is initiatiefnemer, de Minister van EZK is bevoegd gezag. De rol van de lokale overheden is de minister te wijzen op de belangen van haar inwoners bij de besluitvorming over gaswinning.

#### **4. Procedure winningsplan Assen**

##### **3.1 Advies**

Op 13 oktober 2016 is bij de gemeente een adviesverzoek voor het gaswinningsplan Westerveld binnengekomen van het Ministerie van EZK.

Op 17 januari 2017 heeft het college haar advies over het winningsplan Westerveld uitgebracht aan het ministerie van EZK. Vanwege de maatschappelijke impact en op uitdrukkelijk verzoek is de gemeenteraad destijds betrokken bij het advies. Met de gemeenteraad is besproken op welke wijze invulling wordt gegeven aan de adviesrol. Daarna heeft het college een advies vastgesteld. De gemeenteraad heeft in haar vergadering kennis genomen van het collegebesluit en advies.

Het college heeft bij de voorbereiding van het advies gesproken met Wijkvereniging Marsdijk, de actiegroep Stop gaswinning Marsdijk Nu en Dorpsbelangen Loon om goed zicht te krijgen wat de behoeften zijn van de inwoners. Bij het maken van het advies heeft het college intensief samengewerkt met de andere overheden die een adviesrecht hebben op het Winningsplan Westerveld. Hierbij is ook de Kopgroep Groningen betrokken waar veel expertise is. De Noord-Drentse gemeenten en waterschappen hebben een gezamenlijk advies naar de minister gestuurd.

##### **Inhoud advies**

In het winningsplan en de bijbehorende adviezen van Staatstoezicht op de Mijnen (Sodm) en de Technische commissie Bodembeweging (Tcbb) staat dat er, als gevolg van de voorgenomen winningen, er kans is op bevingen die kunnen leiden tot constructieve schade aan gebouwen. In het Tcbb advies valt zelfs te lezen dat mogelijk voor sommige kleinere velden de grens van magnitude 3,9 op de schaal van Richter wordt overschreden.

Gelet op bovenstaande en de onzekerheden en risico's is geadviseerd om 'nee' te zeggen tegen het Winningsplan Westerveld. Mocht de minister toch besluiten om de winning toe te staan, dan zijn op de volgende thema's adviezen gegeven met het uitdrukkelijke verzoek dit over te nemen:

1. Veiligheid
2. voorkomen en beperken van schade
3. Schadeafhandeling
4. Fracken
5. Communicatie
6. Meet/regelprotocol

De provincie heeft een ander advies gemaakt, waarvan de strekking is: Ja, mits.

#### **Gasveld Vries-Zuid**

Een van de velden waar het Winningsplan Westerveld betrekking op heeft, is het veld Vries-Zuid onder Marsdijk, Loon en Balloo. De NAM heeft eind 2015 een (proef)boring (Put Vries -10) in het gasveld Vries Zuid uitgevoerd. De NAM schat dat er dan nog een winbare hoeveelheid van 0,4-0,6 miljard m<sup>3</sup> gas aanwezig is.

Aanvankelijk communiceerde de NAM met de lokale overheden en de inwoners van Marsdijk dat er pas gas uit de proefboring Vries -10 zou worden onttrokken als er een vergunning was voor het nieuwe winningsplan. Vervolgens werden de lokale overheden verrast door een brief van de NAM waarin werd aangekondigd dat men toch vanaf de kerst 2016 zou starten met gaswinning uit deze put onder Marsdijk. De NAM had hiervoor schriftelijk toestemming gekregen van SodM, de toezichthouder van het minister van EZK. De winning (tot een maximum van 241 miljoen m<sup>3</sup>) uit deze put zou onder de bestaande vergunning vallen. De colleges van Assen en haar buurgemeenten hebben er bij de NAM op aangedrongen dit niet te doen in verband met de onrusten een verkeerd signaal naar de inwoners toe. De gemeenteraad heeft besloten om een motie van afkeuring vast te stellen rond de winning uit put Vries -10.

De actiegroep Stop gaswinning Marsdijk Nu heeft begin 2017 ongeveer 2.000 handtekeningen verzameld en aangeboden aan de hoogste ambtenaar van het ministerie van EZK op het gaswinningsdossier.

Een inwoner van Marsdijk heeft bij SodM een verzoek tot handhaving neergelegd om de gaswinning uit put Vries -10 te staken i.v.m. het ontbreken van een vergunning hiertoe. SodM heeft dit verzoek afgewezen.

Op 1 januari mocht er ongeveer de helft van de hoeveelheid worden gewonnen onder de oude vergunning. Voor het winnen van meer aardgas is de nieuwe vergunning nodig.

### **3.2 Ontwerp besluit Winningsplan Westerveld ministerie van EZK**

Op 8 mei 2017 heeft de minister een ontwerpbesluit op het winningsplan Westerveld gepubliceerd. Hierin heeft de minister aangegeven in te willen stemmen met het voorgenomen gaswinningsplan genoemd in het winningsplan met uitzondering van het fracken en zuurstimulatie.

Op 23 en 24 mei 2017 zijn door het ministerie 2 inloopavonden georganiseerd in De Nieuwe Kolk waar inwoners van Assen door het ministerie, Staatstoezicht op de mijnen (SodM) en TNO zijn geïnformeerd over de plannen voor gaswinning, de verwachte gevolgen van de winningen en de procedure van besluitvorming. Minister Kamp was bij een van deze avonden ook aanwezig.

### **3.3 Zienswijze winningsplan Westerveld**

De lokale overheden en inwoners konden tot 19 juni 2017 zienswijzen op het ontwerpbesluit indienen. De inhoud van het ontwerp besluit heeft het college doen besluiten een zienswijze in te dienen. Dit gold ook voor de overige lokale overheden inclusief de provincie. De gemeenteraad heeft unaniem besloten om kennis te nemen van dit besluit en de zienswijzen.

Voor het opstellen van de zienswijze is weer samengewerkt met de lokale overheden. Opnieuw zijn gesprekken gevoerd met de actiegroep Stop gaswinning Marsdijk Nu en Dorpsbelangen Loon om goed zicht te krijgen wat de behoeften zijn van de inwoners. Er is door de gemeenten en waterschappen één zienswijze ingediend. De Provincie heeft een eigen zienswijze ingediend.

De advocaat van Plas Bossinade (die ook de decentrale overheden in Groningen in gaszaken vertegenwoordigt) is bij de voorbereiding betrokken en heeft het eindconcept beoordeeld.

De raad heeft het college opgedragen een korte en een uitgebreide versie van de zienswijze beschikbaar te stellen voor de inwoners van Assen zodat zij deze gemakkelijk bij het ministerie konden indienen. Uit informatie van het ministerie is gebleken dat ruim 900 zienswijzen zijn ingediend op het ontwerp besluit winningsplan Westerveld.



#### **Inhoud Zienswijze**

Het college vindt dat de minister in zijn afweging de effecten van de gaswinning in het gebied -en voornamelijk ook het voorkomen van die effecten- onvoldoende zijn meegenomen. De strekking van de zienswijze was in lijn met het advies: Niet winnen.

Het besluit gaat inhoudelijk nog voorbij aan de maatschappelijke effecten, die volgens de nieuwe mijnbouwwet ook nadrukkelijk meegewogen dienen te worden.

In het winningsplan en de technische adviezen wordt de kans op een zware beving als klein beoordeeld. Tegelijkertijd is er nog altijd weinig bekend over het gedrag van (kleine) aardgasvelden en is het deels gissen wat er precies gebeurt in de diepe ondergrond. In zijn advies van 13 april 2017 schrijft de Inspecteur-generaal van de SodM over de Groningersituatie dat de modellen te kort schieten. Wat we wel weten, is dat de velden in het plangebied hebben gebeefd en in het geval van Eleveld zelfs met een magnitude van groter dan 2,0 op de schaal van Richter. Minister heeft geen garantie geven dat zich een dergelijke of veel zwaardere beving niet voor zal doen. De minister heeft geen gehoor geven aan het hoofdadvis van de gemeenten en waterschappen om geen goedkeuring te geven aan het winningsplan. Wel zijn op een aantal thema's uit het advies van lokale overheden voorschriften opgenomen in het ontwerp besluit maar deze zijn naar de mening van het college niet afdoende. Er is door de minister voorbijgegaan aan de onzekerheden in het winningsplan, het principe van de omgekeerde bewijslast zoals die voor Groningen geldt. Er is geen garantie geven dat zich een zware beving niet voor zal doen onder het stedelijk gebied en de kernen van Assen. Het college is van mening dat hier het principe "Better safe, than sorry" dan van toepassing is.

Tal van zaken zijn in het winningsplan nog niet uitgewerkt en gespecificeerd zoals de natuurtoets/ Milieu Effect Rapportage voor de Drentse Aa en een gespecificeerd meet- en monitoringplan. Ook de uitgevoerde Safety Risk Analyse (SRA) is gebaseerd op onjuiste gegevens waarbij onder andere het vastgestelde bestemmingsplan Werklandschap Assen Zuid niet is meegenomen. Ook ontbreekt in het winningsplan informatie over de exacte locaties van winningsputten in de gasvelden, geplande locaties van winputten en de winningshoeveelheden per put zoals het Mijnbouwbesluit vereist. Tenslotte gaat het winningsplan niet in op de vraag op welke wijze schade wordt voorkomen. Dit zijn belangrijke zaken die in het winningsplan ontbreken en die naar de mening van het college niet reparabel zijn in de lopende procedure. Wanneer zonder deze informatie besluitvorming plaatsvindt, wordt de rechtszekerheid van de inwoners geschaad.

### **3.8 Definitief besluit**

Er is nog geen definitief besluit genomen door de minister op het Winningsplan Westerveld. Dit wordt wel op korte termijn verwacht. Na publicatie hebben inwoners en overheden die een zienswijze hebben ingediend, de mogelijkheid om binnen zes weken hiertegen in beroep te gaan bij de Raad van State.

## **Bijlage : Schadeprotocol en omgekeerde bewijslast**

Voor het Groningerveld is door het kabinet in januari 2018 een schadeprotocol vastgesteld voor het Groningerveld. Belangrijk basis voor het protocol is dat de NAM uit het schadetraject is gehaald. De beoordeling en uitkering van de schade wordt door een onafhankelijke commissie. Dit voor alle schades vanaf 31 maart 2017. De schades van voor 2017 worden passend beoordeeld en behandeld. De omgekeerde bewijslast geldt alleen voor het Groningerveld. Voor de rest van Nederland geldt dit protocol niet. De Drentse bestuurders hebben bij de minister aangedrongen op een gelijke behandeling en onafhankelijke afhandeling van (aardbevings)schade als gevolg van gaswinning. Mede naar aanleiding van dit verzoek heeft de minister aan de Tcbb gevraagd een verkenning uit te voeren naar de mogelijkheden voor een regeling omtrent uniforme afhandeling van mijnbouwschade. De Tcbb heeft hiertoe op 28 februari jl. de resultaten van haar verkenning 'Help, een scheur in mijn huis!' uitgebracht. Hierin worden door de Tcbb de contouren geschetst voor een uniforme wijze van afhandeling van mijnbouwschade in Nederland.

Met die verkenning is een start is gemaakt met het uniform regelen van de afwikkeling van mijnbouwschade. Het rapport biedt belangrijke aanknopingspunten voor een adequate en ruimhartige schadeafhandeling. Echter zijn een aantal zaken nog niet geheel uitgewerkt. De Noord Drentse gemeenten hebben hierop middels een brief gereageerd aan de Minister en een aantal aanbevelingen gedaan.

Date : 21-11-2018 13:35:44

F [REDACTED]

T [REDACTED]

C [REDACTED]

Subject : Nog wat opmerkingen over de analyse

16.542

H [REDACTED]

We hebben net de analyse van [REDACTED] gelezen. We hebben er een paar opmerkingen over:

- In onze zienswijze zijn veel meer zaken benoemd. Bijvoorbeeld de noodzaak van een MER.
- Ik zie niets eventuele formele punten/onjuiste procedure bijvoorbeeld rond het niet uitvoeren van de MER en de (in onze ogen) onvolledige SRA.
- In het algemene deel wordt een analyse gegeven van andere uitspraken. De vraag is of de casus hier niet anders is. In het Winningsplan Westerveld is het risico hoger (bovenkant 1) en gaat het om een winning onder een woonwijk.
- Er wordt niks gezegd over de reactie van de minister op 0-metingen
- Is er aandacht besteedt aan het feit dat de formulering van artikel 6 uit het ontwerp-besluit ingrijpend is aangepast in het definitieve besluit.
- [REDACTED]  
beroepsschrift. [REDACTED]

[REDACTED] heeft kennelijk niet of onvoldoende gekeken naar onze punten in de zienswijze. Denk dat het goed is dat hij daar nog een goed naar kijkt en per punt een analyse geeft. Is het handig om even met [REDACTED] om tafel te gaan om dit soort zaken nog even met hem door te spreken? Dit zou dan een overleg in klein comité kunnen zijn met jou, [REDACTED] en ik.

Groet,

[REDACTED]

Disclaimer:

Aan de informatie in deze e-mail en ieder aangehecht databestand kunnen geen rechten worden ontleend. De e-mail is vertrouwelijk en is uitsluitend bestemd voor de geadresseerde. De gemeente Assen aanvaardt geen aansprakelijkheid voor schade als gevolg van onjuistheden, gedateerde informatie of van een onjuiste en onvolledige verzending en ontvangst van informatie.

Date : 18-12-2018 15:29:16

F [REDACTED]

T [REDACTED]

[REDACTED]@aaenhunze.nl, "[REDACTED]@assen.nl, "[REDACTED] assen.nl, "[REDACTED]

Subject : Noordenveld gaat in beroep tegen het instemmingsbesluit inzake het winningsplan Westerveld

Attachment : image001.jpg;

Collegae,

Ons college heeft besloten om:

1. gezamenlijk met de andere betrokken gemeenten beroep in te stellen tegen het instemmingsbesluit van de minister van EZK.
2. Daartoe in te stemmen met het bijgevoegde beroepschrift van Mr. [REDACTED]
3. Besluit om beroep in stellen ter kennis te brengen van de gemeenteraad (via ingekomen stukken).

Met vriendelijke groet,

 [REDACTED]

senior jurist

**Gemeente Noordenveld**  
Strategie en Ontwikkeling

Postbus 109  
9300 AC RODEN

tel. [REDACTED]

[REDACTED] [gemeentenoordenveld.nl](mailto:gemeentenoordenveld.nl) [www.gemeentenoordenveld.nl](http://www.gemeentenoordenveld.nl)



Date : 4-4-2016 14:43:42

From : "[REDACTED]"

T [REDACTED]

Cc : "[REDACTED]@assen.nl, [REDACTED] assen.nl

Subject : nota voorstel gaswinning

Attachment : memo adviesrol gaswinning Assen Noord 30 maart 2016.docx;brieft gemeenteraad adviesrol apr 2016.docx;nota voorstel adviesrol lokale overheden gaswinning.doc;

Dag Marco,

Bij deze het concept nota voorstel met een informerende brief naar de raad over de adviesrol van de lokale overheden. Hierin is de lijn verwoord zoals mijn eerdere mail is aangegeven.

Tevens een apart memo met de consequentie bij samenwerking met de lokale overheden.

Bij akkoord breng ik hem in roulatie.

Met vriendelijke groeten,

[REDACTED]  
Beleidspecialist

.....  
[Gemeente Assen](#)  
Noordersingel 33 | Assen  
Postbus 30018 | 9400 RA | Assen  
.....

[REDACTED]  
[REDACTED]  
[REDACTED]@assen.nl  
website: [www.assen.nl](http://www.assen.nl)

**M e m o**

**Van** : ██████████  
**Aan** : college van B&W  
**Datum** : Woensdag 30 maart 2016  
**Onderwerp** : Adviesrol gaswinning Assen Noord

In aanvulling op het nota voorstel van 30 maart omtrent de adviesrol voor lokale overheden willen wij u attenderen op het volgende:

In het nota voorstel wordt voorgesteld om in Drenthe een kopgroep van lokale overheden samen te gaan stellen. In de kopgroep zullen verschillende belangen aan de orde zijn. Wij willen u erop wijzen dat als Assen in de kopgroep een actieve rol gaat nemen dit invloed kan hebben op de relatie met de NAM.

Leden van de raad

Contactpersoon [REDACTED]  
Telefoon [REDACTED]  
Bezoekadres Noordersingel 33  
Uw brief van  
Uw kenmerk  
Ons kenmerk  
Datum 29 maart 2016  
Verzenddatum

Onderwerp Adviesrol lokale overheden gaswinning

Geachte dames en heren,

Wij informeren u middels deze brief over de adviesrol van lokale overheden bij de aanvraag van een winningsplan voor kleine aardgasvelden.

Op 14 maart jongstleden zijn de lokale overheden in Drenthe door het ministerie van Economische Zaken (EZ) geïnformeerd over de voorgestelde aanpassingen van de Mijnbouwwet (Mbw) en de systematiek van de risico-analyse. In de nieuwe procedure voor de winningsplannen is een adviesrol voor de lokale overheden opgenomen.

#### *Adviesrol is nog niet dichtgetimmerd*

EZ ziet de adviesrol van de gemeente vooral t.a.v. inzicht in effecten op lokaal niveau (Ruimtelijke ordening, infrastructuur). Zij staat echter open voor de wens van de lokale overheden om over meer aspecten willen adviseren. Onze insteek is dat lokale overheden naast de onderwerpen RO en infrastructuur ook de onderwerpen zoals communicatie naar inwoners, collectieve schaderegeling, omkering bewijslast, metingen etc. mee kunnen nemen in haar adviesrol. EZ wil in een vervolgoverleg met lokale overheden aan de hand van het concrete winningsplan Westerveld (de gaswinning in Assen Noord valt binnen dit veld) de adviesrol nader uitwerken. Dit winningsplan is door de NAM nog niet compleet aangeleverd bij EZ. Zodra dit het geval is worden de lokale overheden in Drenthe door EZ hiervoor benaderd. Volgens EZ zijn er in dit stadium van de wijziging van de Mbw nog aanpassingen mogelijk.

#### *Samen optrekken met lokale overheden*

In Groningen is een kopgroep van lokale overheden ontstaan uit de veiligheidsregio die zich met gaswinning bezighoudt. Deze wordt getrokken door de gemeente Groningen (projectbureau aardbevingen). De gemeente Groningen is bereid om over de adviesrol voor winningsplannen van kleine velden samen met de Drentse gemeenten op te trekken. Zij hebben meer kennis van de problematiek en zijn al langer in gesprek met EZ. Ook in Groningen wordt door EZ een bijeenkomst over de adviesrol voor lokale overheden voor de kleine gasvelden in Groningen georganiseerd.

Een kopgroep in Drenthe zou zeker ook meerwaarde bieden. Hiermee wordt een belangrijke samenwerkingspartner gevormd en wordt kennis en capaciteit gebundeld. Uit de Drentse bijeenkomst bleek naast Aa en Hunze, Assen, Tynaarlo ook Emmen en Westerveld al ervaringen te hebben met de problematiek van de gaswinning.

Het ministerie van I&M heeft in het kader van het convenant Bodem en Ondergrond een rol gekregen om de kloof tussen lokale overheden en EZ te dichten als het gaat om ondergrondprojecten. I&M



zoekt nu contact om de behoefte te inventariseren bij de lokale overheden t.a.v. het adviesrecht. Een kopgroep in Drenthe zou een handig aanspreekpunt zijn voor I&M.

Wij gaan voor de adviesrol de samenwerking met de Drentse lokale overheden zoeken en een verbinding leggen met de bestaande kopgroep in Groningen. Tevens gaan we op de uitnodiging van EZ in om nader te spreken over de adviesrol op basis van het winningsplan Westerveld.

Wij verwachten u hiermee voldoende te hebben geïnformeerd. Zodra wij meer informatie hebben zullen wij u nader berichten.

Met vriendelijke groet,  
burgemeester en wethouders,

burgemeester

secretaris

## BEGELEIDINGSFORMULIER CONCEPT BRIEF

**LET OP: Lever alle bijbehorende stukken incl. ingekomen brief aan bij het secretariaat**

---

**NAAM VAN HET DOCUMENT:** informatie adviesrol gaswinning Assen-Noord

---

**Concept via :** [REDACTED]  
**Paraaf voor gezien :**  
**Briefpapier :**

---

**Concept d.d. :** 30 maart 2016  
**Eenheid/Programma :** Beleid  
**Steller :** [REDACTED]  
**Toestel :** [REDACTED]  
**Paraaf eenheids-  
/programmamanager :**

---

<b>Origineel :</b> 1	<b>Brief nr.(docbase) :</b>
<b>Archiefexemplaren :</b> 1	<b>Procesnummer :</b>
	(Docbase)
<b>Afschriften :</b> 2	<b>Zaaknummer :</b>
	(Docbase)
<b>Totaal :</b> 4	

---

### Afschriften:

1. [REDACTED]
2. [REDACTED]

### Meezenden:

N.V.T.

### Opmerkingen:

Na ondertekening z.s.m. naar de Griffie zodat het op het RIS (openbaar) kan worden geplaatst.

### Wijze afhandeling na verzending van de brief:

- Proces afhandelen en archiveren door secretariaat (let op: alle relevante stukken toevoegen)

**Beleid**

**> Toelichting voorstel aan B&W**

**Onderwerp:**

Adviesrol lokale overheden gaswinning

---

**Voorstel:**

1. Instemmen om in overleg met het ministerie van Economische Zaken (EZ) invulling te geven aan de nieuwe adviesrol voor lokale overheden bij een winningsplan.
  2. Voor de adviesrol de samenwerking met de Drentse lokale overheden te zoeken en een verbinding te leggen met de bestaande kopgroep in Groningen.
  3. De raad informeren middels bijgevoegde brief.
- 

**Achtergrond:**

Op 14 maart jongstleden zijn de lokale overheden in Drenthe door EZ geïnformeerd over de voorgestelde aanpassingen van de Mijnbouwwet (Mbw) en de systematiek van de risico-analyse. In de nieuwe procedure voor de winningsplannen is een adviesrol voor de lokale overheden opgenomen. Volgens EZ zijn er in dit stadium van de wijziging van de Mbw nog aanpassingen mogelijk.

---

**Argumenten:**

*Adviesrol is nog niet dichtgetimmerd*

EZ ziet de adviesrol van de gemeente vooral t.a.v. inzicht in effecten op lokaal niveau (Ruimtelijke ordening, infrastructuur). Zij staat echter open voor de wens van de lokale overheden om over meer aspecten willen adviseren. Insteek is dat lokale overheden naast de onderwerpen RO en infrastructuur ook de onderwerpen zoals communicatie naar inwoners, collectieve schaderegeling, omkering bewijslast, metingen etc. mee kunnen nemen. EZ wil in een vervolgoverleg met lokale overheden aan de hand van het concrete winningsplan Westerveld (de gaswinning in Assen Noord valt binnen dit veld) de adviesrol nader uitwerken. Dit winningsplan is door de NAM nog niet compleet aangeleverd bij EZ. Zodra dit het geval is worden de lokale overheden in Drenthe door EZ hiervoor benaderd.

*Samen optrekken met lokale overheden*

In Groningen is een kopgroep van lokale overheden ontstaan uit de veiligheidsregio die zich met gaswinning bezighoudt. Deze wordt getrokken door de gemeente Groningen (projectbureau aardbevingen). De gemeente Groningen is bereid om over de adviesrol voor winningsplannen van kleine velden samen met de Drentse gemeenten op te trekken. Zij hebben meer kennis van de problematiek en zijn al langer in gesprek met EZ. Ook in Groningen wordt door EZ een bijeenkomst over de adviesrol voor lokale overheden voor de kleine gasvelden in Groningen georganiseerd.

Een kopgroep in Drenthe zou zeker ook meerwaarde bieden. Hiermee wordt een belangrijke samenwerkingspartner gevormd en wordt kennis en capaciteit gebundeld. Uit de Drentse bijeenkomst bleek naast Aa en Hunze, Assen, Tynaarlo ook Emmen en Westerveld al ervaringen te hebben met de problematiek van de gaswinning.

Het ministerie van I&M heeft in het kader van het convenant Bodem en Ondergrond een rol gekregen om de kloof tussen lokale overheden en EZ te dichten als het gaat om ondergrondprojecten. I&M zoekt nu contact om de behoefte te inventariseren bij de lokale overheden t.a.v. het adviesrecht. Een kopgroep in Drenthe zou een handig aanspreekpunt zijn voor I&M.

---

**Kanttekeningen/risico's:**

Door de samenwerking kan door verschillende belangen en meningen de besluitvorming trager verlopen. Belangrijk is dat alle betrokken gemeenten, provincie en waterschappen mee gaan doen in de kopgroep. Pas dan kan maximaal geprofiteerd worden van de samenwerking.

---

**Financiële toelichting:**



N.v.t.

---

**Communicatie:**

De raad wordt geïnformeerd middels een brief. Na besluitvorming worden de betreffende lokale Drentse overheden benaderd door de gemeente Assen om samen een kopgroep te gaan vormen.

---

**Personeel en Organisatie:**

Binnen de kopgroep wordt een trekker aangewezen die de kopgroep vorm gaat geven. Assen zou de trekkersrol op zich willen nemen.

---

**Uitvoering en planning:**

N.v.t.

---

**Evaluatie:**

N.v.t.



**Beleid**

Datum: 23-03-2016  
 Eenheidsmanager/   
 Progr. Manager:  
 Opsteller:   
 Telefoon:   
 Portef. Houder: Marco Out  
 Registr.nr.:

**Instemming verkregen en kopie gezonden aan:**

Eenheid/ Programma/ Naam	Datum

Openbare besluitenlijst:  Ja  Nee  
 Bekendmakingsplicht:  Ja  Nee  
 O.R.:  Ja  Nee

Bij besluit in mandaat:  
 Mandaatnummer:

*Informereren van de raad:*

- Alleen via openbare besluitenlijst
- Via lijst ter inzage liggende stukken
- Via brief en stuk(ken) ter inzage
- Via versturen informatie met aanbiedingsbrief
- Via brief

**Vervolgprocedure:**

*Behandeling in de raad:*

- Informatief
- Opiniërend
- Besluitvormend

Afhandelen door :   
 Kopie besluit :   
 Deponeren Paraaf :

**Voorstel aan B&W**

Onderwerp:  
 Adviesrol lokale overheden gaswinning

Voorstel:

1. Instemmen om invulling te geven aan de nieuwe adviesrol voor lokale overheden bij een winningsplan.
2. Voor de adviesrol de samenwerking met de Drentse lokale overheden te zoeken en een verbinding te leggen met de bestaande kopgroep in Groningen.
3. De raad informeren middels bijgevoegde brief.

Achtergrond:

Op 14 maart jongstleden zijn de lokale overheden in Drenthe door het ministerie van EZ (EZ) geïnformeerd over de voorgestelde aanpassingen van de mijnbouwwet (Mbw) en de systematiek van de risico-analyse. In de nieuwe procedure voor de winningsplannen is een adviesrol voor de lokale overheden opgenomen. Volgens EZ zijn er in dit stadium van de wijziging van de Mbw nog aanpassingen mogelijk.

	Akkoord	Bespreken	Signaal
B			
WK			
WS			
WM			
WL			
WH			
S			

Besluit B&W

Datum:

Date : 23-2-2017 11:01:59

From : "[REDACTED]"

To : "SMO-Secretariaat" SMO-secretariaat@assen.nl

C [REDACTED]

Subject : nv + informerende brief raad gaswinning

Attachment : brief gemeenteraad vervolprocedure.docx;collegevoorstel brief aan gemeenteraad vervolprocedure gaswinning.docx;

Met vriendelijke groeten,

[REDACTED]  
Beleidspecialist  
.....  
Gemeente Assen  
Noordersingel 33 | Assen  
Postbus 30018 | 9400 RA | Assen  
.....

[REDACTED]  
[REDACTED]  
[REDACTED]@assen.nl  
website: [www.assen.nl](http://www.assen.nl)

Leden van de raad

Contactpersoon [REDACTED]  
Telefoon [REDACTED]  
Bezoekadres Noordersingel 33  
Uw brief van  
Uw kenmerk  
Ons kenmerk  
Datum 22 februari 2017  
Verzenddatum

Onderwerp Vervolg procedure gaswinningsplan Westerveld

Geachte dames en heren,

Onlangs hebben wij het advies op het Winningsplan Westerveld vastgesteld. Dit advies is verzonden naar de minister van EZ. Het inwinnen van adviezen door EZ, is de eerste stap in de procedure om te komen tot een besluit op het winningsplan van de NAM. Het vervolg van de procedure ziet er als volgt uit:

- De minister legt alle adviezen voor aan de Mijnraad. Op basis van de verzamelde adviezen, komt de Mijnraad met een advies aan de minister.
- Op basis van o.a. dit advies neemt de minister een ontwerp-besluit over het winningsplan.
- Het winningsplan wordt vervolgens gedurende 6 weken ter inzage gelegd. De betrokken decentrale overheden, maar ook de inwoners van het gebied, kunnen zienswijzen inbrengen. Het ministerie van EZ zal in de periode van 6 weken een informatie/inspraak bijeenkomst organiseren.
- De minister neemt een definitief besluit op het winningsplan, waarin hij de zienswijzen meeneemt.
- Tegen het besluit kan, door degenen die zienswijzen hebben ingebracht, beroep bij de Raad van State worden ingesteld.

Omdat u eerder gevraagd heeft om een actieve betrokkenheid én de korte termijn van de zienswijzen, informeren wij u met deze brief over onze voorgenomen aanpak van een zienswijze op het ontwerp-besluit.

Volgens de planning van het ministerie van EZ wordt het ontwerp-besluit rond 16 maart ter inzage gelegd. Gelet hierop en het feit dat er vervolgens slechts 6 weken "reactietijd" is, bereiden wij ons nu al voor op een vervolgtraject.

Wij houden er ernstig rekening mee dat de minister van EZ de gevraagde winningen zal toestaan. Gelet hierop gaan wij in samenwerking met de andere decentrale overheden werken aan een zienswijze. We streven daarbij, net als voor het advies, daarbij naar het opstellen van een gezamenlijke zienswijze.

#### **Betrekken van de raad**

In de adviesfase heeft de raad gevraagd om een actieve betrokkenheid. Wij kunnen ons voorstellen dat u ook betrokken wilt worden bij de zienswijze. Wij kunnen dit doen door, net als in de adviesfase, ons besluit over de zienswijze te kennisname aan u voor te leggen. Als het presidium aan geeft hier belangstelling voor te hebben, kunnen wij in overleg met het presidium een moment hiervoor in plannen.

### **Communicatie met de inwoners**

Het onderwerp leeft sterk bij de inwoners van met name Marsdijk. Daarom gaan we weer in overleg met Dorpsbelangen Loon, Wijkvereniging Marsdijk en de Werkgroep Stop Gaswinning Marsdijk. Ook worden de inwoners in ieder geval via de Berichten van de Brink en de website actief geïnformeerd over de procedure en willen we ze faciliteren door onze zienswijze (downloadbaar) op de website te plaatsen.

Wij verwacht u hiermee voldoende te hebben geïnformeerd.

Met vriendelijke groet,  
burgemeester en wethouders,

burgemeester

secretaris



## BEGELEIDINGSFORMULIER CONCEPT BRIEF

**LET OP: Lever alle bijbehorende stukken incl. ingekomen brief aan bij het secretariaat**

---

**NAAM VAN HET DOCUMENT:** vervolprocedure gaswinningsplan Assen-Noord

---

**Concept via** : ██████████  
**Paraaf voor gezien** : Marco heeft brief gezien en is akkoord  
**Briefpapier** :

---

**Concept d.d.** : 20 februari 2017  
**Eenheid/Programma** : Beleid  
**Steller** : ██████████  
**Toestel** : ██████  
**Paraaf eenheids-  
/programmamanager** :

---

<b>Origineel</b> : 1	<b>Brief nr.(docbase)</b> :
<b>Archiefexemplaren</b> : 1	<b>Procesnummer</b> :
	(Docbase)
<b>Afschriften</b> : 2	<b>Zaaknummer</b> :
	(Docbase)
<b>Totaal</b> : 4	

### Afschriften:

1. ██████████
2. ██████████

### Meezenden:

N.V.T.

### Opmerkingen:

Na ondertekening z.s.m. naar de Griffie zodat het op het RIS (openbaar) kan worden geplaatst.

### Wijze afhandeling na verzending van de brief:

- Proces afhandelen en archiveren door secretariaat (let op: alle relevante stukken toevoegen)



---

**Beleid**

> Toelichting voorstel aan B&W

**Onderwerp:**

Brief aan gemeenteraad over vervolprocedure gaswinningsplan Westerveld.

---

**Voorstel:**

In te stemmen met bijgevoegde brief aan de gemeenteraad over de vervolprocedure van het gaswinningsplan Westerveld.

---

**Achtergrond:**

De NAM heeft bij het ministerie van Economische Zaken het gaswinningsplan Westerveld ter besluitvorming ingediend met onder andere een gasveld in Assen Noord. De gemeente heeft in januari 2017 hierover een advies ingediend bij het ministerie EZ. In bijgevoegde brief worden de de raad geïnformeerd over de vervolprocedure.

---

**Argumenten:**

Aan de gemeenteraad is toegezegd dat ze zouden worden geïnformeerd over de procedure.

---

**Kanttekeningen/ risico's:**

n.v.t.

---

**Financiële toelichting:**

n.v.t.

---

**Communicatie:**

n.v.t.

---

**Personeel en Organisatie:**

n.v.t.

---

**Uitvoering en planning:**

n.v.t.

---

**Evaluatie:**

n.v.t.



**Beleid**

Datum:  
Eenheidsmanager/ [redacted]  
Progr. Manager:  
Opsteller: [redacted]  
Telefoon: [redacted]  
Portef. Houder: Out  
Registr.nr.:

**Instemming verkregen en kopie gezonden aan:**

Eenheid/ Programma/ Naam	Datum

Paraaf [redacted]

**Openbare besluitenlijst:**  Ja  Nee  
**Bekendmakingsplicht:**  Ja  Nee  
**O.R.:**  Ja  Nee

Bij besluit in mandaat:  
Mandaatnummer:

*Informeren van de raad:*

- Alleen via openbare besluitenlijst
- Via lijst ter inzage liggende stukken
- Via brief en stuk(ken) ter inzage
- Via versturen informatie met aanbiedingsbrief
- Via brief

**Vervolgprocedure:**

*Behandeling in de raad:*

- Informatief
- Opiniërend
- Besluitvormend

**Afhandelen door** :

**Kopie besluit** :

**Deponeren Paraaf** :

**Voorstel aan B&W**

Onderwerp:  
Brief aan gemeenteraad over vervolprocedure  
gaswinningsplan Westerveld.

Voorstel:  
In te stemmen met bijgevoegde brief aan de  
gemeenteraad over de vervolprocedure van het  
gaswinningsplan Westerveld.

**Achtergrond:**

De NAM heeft bij het ministerie van Economische  
Zaken het gaswinningsplan Westerveld ter  
besluitvorming ingediend met onder andere een  
gasveld in Assen Noord. De gemeente heeft in  
januari 2017 hierover een advies ingediend bij het  
ministerie EZ. In bijgevoegde brief worden de de  
raad geïnformeerd over de vervolprocedure.

	Akkoord	Bespreken	Signaal
B			
WS			
WH			
WV			
WW			
S			

Besluit B&W

Date : 7-4-2016 09:39:06

F

To : "██████████@assen.nl, "SMO-secretariaat" SMO-secretariaat@assen.nl

Cc : "SMO Beleid" smo-beleid@assen.nl

Subject : nv adviesrol gaswinning incl apart memo

Attachment : memo adviesrol gaswinning Assen Noord 30 maart 2016.docx;brief gemeenteraad adviesrol apr 2016.docx;nota voorstel adviesrol lokale overheden gaswinning.doc;

Het nv ligt bij ██████████ ter ondertekening.

Hij is vandaag niet aanwezig dus zal hem morgen tekenen. Marco Out heeft concept gezien en is akkoord.

Met vriendelijke groeten,

██████████  
Beleidspecialist

.....  
[Gemeente Assen](#)

Noordersingel 33 | Assen

Postbus 30018 | 9400 RA | Assen

.....  
██████████  
██████████  
██████████ [@assen.nl](mailto:██████████@assen.nl)  
website: [www.assen.nl](http://www.assen.nl)

**M e m o**

**Van** : ██████████  
**Aan** : college van B&W  
**Datum** : Woensdag 30 maart 2016  
**Onderwerp** : Adviesrol gaswinning Assen Noord

In aanvulling op het nota voorstel van 30 maart omtrent de adviesrol voor lokale overheden willen wij u attenderen op het volgende:

In het nota voorstel wordt voorgesteld om in Drenthe een kopgroep van lokale overheden samen te gaan stellen. In de kopgroep zullen verschillende belangen aan de orde zijn. Wij willen u erop wijzen dat als Assen in de kopgroep een actieve rol gaat nemen dit invloed kan hebben op de relatie met de NAM.

Leden van de raad

Contactpersoon [REDACTED]  
Telefoon [REDACTED]  
Bezoekadres Noordersingel 33  
Uw brief van  
Uw kenmerk  
Ons kenmerk  
Datum 29 maart 2016  
Verzenddatum

Onderwerp Adviesrol lokale overheden gaswinning

Geachte dames en heren,

Wij informeren u middels deze brief over de adviesrol van lokale overheden bij de aanvraag van een winningsplan voor kleine aardgasvelden.

Op 14 maart jongstleden zijn de lokale overheden in Drenthe door het ministerie van Economische Zaken (EZ) geïnformeerd over de voorgestelde aanpassingen van de Mijnbouwwet (Mbw) en de systematiek van de risico-analyse. In de nieuwe procedure voor de winningsplannen is een adviesrol voor de lokale overheden opgenomen.

#### *Adviesrol is nog niet dichtgetimmerd*

EZ ziet de adviesrol van de gemeente vooral t.a.v. inzicht in effecten op lokaal niveau (Ruimtelijke ordening, infrastructuur). Zij staat echter open voor de wens van de lokale overheden om over meer aspecten willen adviseren. Onze insteek is dat lokale overheden naast de onderwerpen RO en infrastructuur ook de onderwerpen zoals communicatie naar inwoners, collectieve schaderegeling, omkering bewijslast, metingen etc. mee kunnen nemen in haar adviesrol. EZ wil in een vervolgoverleg met lokale overheden aan de hand van het concrete winningsplan Westerveld (de gaswinning in Assen Noord valt binnen dit veld) de adviesrol nader uitwerken. Dit winningsplan is door de NAM nog niet compleet aangeleverd bij EZ. Zodra dit het geval is worden de lokale overheden in Drenthe door EZ hiervoor benaderd. Volgens EZ zijn er in dit stadium van de wijziging van de Mbw nog aanpassingen mogelijk.

#### *Samen optrekken met lokale overheden*

In Groningen is een kopgroep van lokale overheden ontstaan uit de veiligheidsregio die zich met gaswinning bezighoudt. Deze wordt getrokken door de gemeente Groningen (projectbureau aardbevingen). De gemeente Groningen is bereid om over de adviesrol voor winningsplannen van kleine velden samen met de Drentse gemeenten op te trekken. Zij hebben meer kennis van de problematiek en zijn al langer in gesprek met EZ. Ook in Groningen wordt door EZ een bijeenkomst over de adviesrol voor lokale overheden voor de kleine gasvelden in Groningen georganiseerd.

Een kopgroep in Drenthe zou zeker ook meerwaarde bieden. Hiermee wordt een belangrijke samenwerkingspartner gevormd en wordt kennis en capaciteit gebundeld. Uit de Drentse bijeenkomst bleek naast Aa en Hunze, Assen, Tynaarlo ook Emmen en Westerveld al ervaringen te hebben met de problematiek van de gaswinning.

Het ministerie van I&M heeft in het kader van het convenant Bodem en Ondergrond een rol gekregen om de kloof tussen lokale overheden en EZ te dichten als het gaat om ondergrondprojecten. I&M

zoekt nu contact om de behoefte te inventariseren bij de lokale overheden t.a.v. het adviesrecht. Een kopgroep in Drenthe zou een handig aanspreekpunt zijn voor I&M.

Wij gaan voor de adviesrol de samenwerking met de Drentse lokale overheden zoeken en een verbinding leggen met de bestaande kopgroep in Groningen. Tevens gaan we op de uitnodiging van EZ in om nader te spreken over de adviesrol op basis van het winningsplan Westerveld.

Wij verwachten u hiermee voldoende te hebben geïnformeerd. Zodra wij meer informatie hebben zullen wij u nader berichten.

Met vriendelijke groet,  
burgemeester en wethouders,

burgemeester

secretaris

## BEGELEIDINGSFORMULIER CONCEPT BRIEF

**LET OP: Lever alle bijbehorende stukken incl. ingekomen brief aan bij het secretariaat**

---

**NAAM VAN HET DOCUMENT:** informatie adviesrol gaswinning Assen-Noord

---

Concept via : ██████████  
Paraaf voor gezien :  
Briefpapier :

---

Concept d.d. : 30 maart 2016  
Eenheid/Programma : Beleid  
Steller : ██████████  
Toestel : ██████  
Paraaf eenheids-  
/programmamanager

---

Origineel : 1	Brief nr.(docbase) :
Archiefexemplaren : 1	Procesnummer :
	(Docbase)
Afschriften : 2	Zaaknummer :
	(Docbase)
<b>Totaal</b> : 4	

### Afschriften:

1. ██████████
2. ██████████

### Meezenden:

N.V.T.

### Opmerkingen:

Na ondertekening z.s.m. naar de Griffie zodat het op het RIS (openbaar) kan worden geplaatst.

### Wijze afhandeling na verzending van de brief:

- Proces afhandelen en archiveren door secretariaat (let op: alle relevante stukken toevoegen)



**Beleid**

**> Toelichting voorstel aan B&W**

**Onderwerp:**

Adviesrol lokale overheden gaswinning

---

**Voorstel:**

1. Instemmen om in overleg met het ministerie van Economische Zaken (EZ) invulling te geven aan de nieuwe adviesrol voor lokale overheden bij een winningsplan.
  2. Voor de adviesrol de samenwerking met de Drentse lokale overheden te zoeken en een verbinding te leggen met de bestaande kopgroep in Groningen.
  3. De raad informeren middels bijgevoegde brief.
- 

**Achtergrond:**

Op 14 maart jongstleden zijn de lokale overheden in Drenthe door EZ geïnformeerd over de voorgestelde aanpassingen van de Mijnbouwwet (Mbw) en de systematiek van de risico-analyse. In de nieuwe procedure voor de winningsplannen is een adviesrol voor de lokale overheden opgenomen. Volgens EZ zijn er in dit stadium van de wijziging van de Mbw nog aanpassingen mogelijk.

---

**Argumenten:**

*Adviesrol is nog niet dichtgetimmerd*

EZ ziet de adviesrol van de gemeente vooral t.a.v. inzicht in effecten op lokaal niveau (Ruimtelijke ordening, infrastructuur). Zij staat echter open voor de wens van de lokale overheden om over meer aspecten willen adviseren. Insteek is dat lokale overheden naast de onderwerpen RO en infrastructuur ook de onderwerpen zoals communicatie naar inwoners, collectieve schaderegeling, omkering bewijslast, metingen etc. mee kunnen nemen. EZ wil in een vervolgoverleg met lokale overheden aan de hand van het concrete winningsplan Westerveld (de gaswinning in Assen Noord valt binnen dit veld) de adviesrol nader uitwerken. Dit winningsplan is door de NAM nog niet compleet aangeleverd bij EZ. Zodra dit het geval is worden de lokale overheden in Drenthe door EZ hiervoor benaderd.

*Samen optrekken met lokale overheden*

In Groningen is een kopgroep van lokale overheden ontstaan uit de veiligheidsregio die zich met gaswinning bezighoudt. Deze wordt getrokken door de gemeente Groningen (projectbureau aardbevingen). De gemeente Groningen is bereid om over de adviesrol voor winningsplannen van kleine velden samen met de Drentse gemeenten op te trekken. Zij hebben meer kennis van de problematiek en zijn al langer in gesprek met EZ. Ook in Groningen wordt door EZ een bijeenkomst over de adviesrol voor lokale overheden voor de kleine gasvelden in Groningen georganiseerd.

Een kopgroep in Drenthe zou zeker ook meerwaarde bieden. Hiermee wordt een belangrijke samenwerkingspartner gevormd en wordt kennis en capaciteit gebundeld. Uit de Drentse bijeenkomst bleek naast Aa en Hunze, Assen, Tynaarlo ook Emmen en Westerveld al ervaringen te hebben met de problematiek van de gaswinning.

Het ministerie van I&M heeft in het kader van het convenant Bodem en Ondergrond een rol gekregen om de kloof tussen lokale overheden en EZ te dichten als het gaat om ondergrondprojecten. I&M zoekt nu contact om de behoefte te inventariseren bij de lokale overheden t.a.v. het adviesrecht. Een kopgroep in Drenthe zou een handig aanspreekpunt zijn voor I&M.

---

**Kanttekeningen/risico's:**

Door de samenwerking kan door verschillende belangen en meningen de besluitvorming trager verlopen. Belangrijk is dat alle betrokken gemeenten, provincie en waterschappen mee gaan doen in de kopgroep. Pas dan kan maximaal geprofiteerd worden van de samenwerking.

---

**Financiële toelichting:**



N.v.t.

---

**Communicatie:**

De raad wordt geïnformeerd middels een brief. Na besluitvorming worden de betreffende lokale Drentse overheden benaderd door de gemeente Assen om samen een kopgroep te gaan vormen.

---

**Personeel en Organisatie:**

Binnen de kopgroep wordt een trekker aangewezen die de kopgroep vorm gaat geven. Assen zou de trekkersrol op zich willen nemen.

---

**Uitvoering en planning:**

N.v.t.

---

**Evaluatie:**

N.v.t.



Beleid

Datum: 23-03-2016
Eenheidsmanager/
Progr. Manager:
Opsteller:
Telefoon:
Portef. Houder: Marco Out
Registr.nr.:

Instemming verkregen en kopie gezonden aan:

Table with 2 columns: Eenheid/ Programma/ Naam, Datum

Paraaf

Openbare besluitenlijst: [X] Ja [ ] Nee
Bekendmakingsplicht: [ ] Ja [X] Nee
O.R.: [ ] Ja [X] Nee

Bij besluit in mandaat:
Mandaatnummer:

Informereren van de raad:

- Alleen via openbare besluitenlijst
Via lijst ter inzage liggende stukken
Via brief en stuk(ken) ter inzage
Via versturen informatie met aanbiedingsbrief
[X] Via brief

Vervolgprocedure:

Behandeling in de raad:

- Informatief
Opiniërend
Besluitvormend

Afhandelen door :

Kopie besluit :

Deponeren Paraaf :

Voorstel aan B&W

Onderwerp:
Adviesrol lokale overheden gaswinning

Voorstel:

- 1. Instemmen om invulling te geven aan de nieuwe adviesrol voor lokale overheden bij een winningsplan.
2. Voor de adviesrol de samenwerking met de Drentse lokale overheden te zoeken en een verbinding te leggen met de bestaande kopgroep in Groningen.
3. De raad informeren middels bijgevoegde brief.

Achtergrond:

Op 14 maart jongstleden zijn de lokale overheden in Drenthe door het ministerie van EZ (EZ) geïnformeerd over de voorgestelde aanpassingen van de mijnbouwwet (Mbw) en de systematiek van de risico-analyse. In de nieuwe procedure voor de winningsplannen is een adviesrol voor de lokale overheden opgenomen. Volgens EZ zijn er in dit stadium van de wijziging van de Mbw nog aanpassingen mogelijk.

Table with 4 columns: Akkoord, Bespreken, Signaal and rows B, WK, WS, WM, WL, WH, S

Besluit B&W

Datum:

Date : 3-11-2016 12:06:52

16.547

F

T

Subject : nv en raadsvoorstel laatste versie

Attachment : nota voorstel adviestraject Winningsplan Westerveld.docx;raadvoorstel adviesrecht gaswinningsplan Westerveld.docx;

Met vriendelijke groeten,

Beleidspecialist

Gemeente Assen

Noordersingel 33 | Assen

Postbus 30018 | 9400 RA | Assen

@assen.nl

website: [www.assen.nl](http://www.assen.nl)



**Beleid**

Datum: 02-11-2016  
Eenheidsmanager/ Progr. Manager: [redacted]  
Opsteller: [redacted]  
Telefoon: [redacted]  
Portef. Houder: Out  
Registr.nr.:

**Instemming verkregen en kopie gezonden aan:**

Enheid/ Programma/ Naam	Datum
[redacted]	

Paraaf [redacted]

Openbare besluitenlijst:  Ja  Nee  
Bekendmakingsplicht:  Ja  Nee  
O.R.:  Ja  Nee

Bij besluit in mandaat:  
Mandaatnummer:

*Informereren van de raad:*

- Alleen via openbare besluitenlijst
- Via lijst ter inzage liggende stukken
- Via brief en stuk(ken) ter inzage
- Via versturen informatie met aanbiedingsbrief
- Via brief

**Vervolgprocedure:**

*Behandeling in de raad:*

- Informatief
- Opiniërend
- Besluitvormend

Afhandelen door : [redacted]

Kopie besluit : [redacted]

Deponeren Paraaf :

**Voorstel aan B&W**

Onderwerp:  
Adviesrol gaswinningsplan Westerveld

Voorstel:

1. in te stemmen met voorgestelde wijze van invulling van het adviesrecht.
2. de raad te vragen in te stemmen met de voorgestelde wijze van invulling van het adviesrecht
3. de raad het definitieve advies ter kennisname toe te sturen.

Achtergrond:

Op 13 oktober 2016 is een aanvraag binnengekomen van het ministerie van Economische Zaken omtrent een adviesverzoek voor het gaswinningsplan Westerveld.

In een winningsplan wordt beschreven hoe er gewonnen of opgeslagen gaat worden en wat de te verwachte seismische risico's zijn. De scope van het plan betreft de veiligheid van omwonenden en het voorkomen van schade aan gebouwen en infrastructurele werken. De 2e kamer wil dat het burgerperspectief in de besluitvorming wordt meegenomen. Daarom krijgen lokale overheden naast de bestaande partijen (Mijnraad, Sodm, Tcbb) nu adviesrecht. Op 19 januari 2017 moet het advies bij het ministerie van EZ binnen zijn.

	Akkoord	Bespreken	Signaal
B			
WS			
WH			
WV			
WW			
S			

Besluit B&W

Datum:

## Beleid

## > Toelichting voorstel aan B&W

### Onderwerp:

Adviesrol gaswinningsplan Westerveld

---

### Voorstel:

1. in te stemmen met voorgestelde wijze van invulling van het adviesrecht.
  2. De raad te vragen in te stemmen met de voorgestelde wijze van invulling van het adviesrecht
  3. De raad het definitieve advies ter kennisname toe te sturen.
- 

### Achtergrond:

Op 13 oktober 2016 is een aanvraag binnengekomen van het ministerie van Economische Zaken omtrent een adviesverzoek voor het gaswinningsplan Westerveld.

In een winningsplan wordt beschreven hoe er gewonnen of opgeslagen gaat worden en wat de te verwachte seismische risico's zijn. De scope van het plan betreft de veiligheid van omwonenden en het voorkomen van schade aan gebouwen en infrastructurele werken. De 2e kamer wil dat het burgerperspectief in de besluitvorming wordt meegenomen. Daarom krijgen lokale overheden naast de bestaande partijen (Mijnraad, Sodm, Tcbb) nu adviesrecht. Op 19 januari 2017 moet het advies bij het ministerie van EZ binnen zijn.

---

### Argumenten:

#### Toelichting

Het kabinet heeft naar aanleiding van het rapport van de onderzoeksraad voor veiligheid (OVV) over de aardbevingsrisico's in Groningen besloten alle aanbevelingen over te nemen. De aanbevelingen uit het OVV-rapport richt zich onder meer op de veiligheid van burgers en infrastructurele werken en het burgerperspectief. Deze aanbevelingen hebben tot gevolg dat de Mijnbouwwet in 2017 zal worden gewijzigd. In afwachting hiervan, heeft de Minister de kamer toegezegd zoveel als mogelijk in de geest van de nieuwe Mijnbouwwet te handelen. Er wordt nu dus vooruitgelopen op landelijke regelgeving.

Voor de invulling van het burgerperspectief wil het kabinet dat lokale overheden formeel **adviesrecht** krijgen over een winningsplan. Daarna krijgen burgers, maar ook overheden, de mogelijkheid een zienswijze in te dienen op een winningsplan en de mogelijkheid om in beroep te gaan.

Voor alle duidelijkheid: De NAM is initiatiefnemer, EZ is bevoegd gezag, De rol van de gemeente is EZ een advies mee te geven voordat zij een besluit gaan nemen op het winningsplan Westerveld.

### INVULLING ADVIESRECHT

#### 1. Situatie

In het gaswinningsplan Westerveld zijn verschillende gasvelden opgenomen waarvan een aantal binnen de gemeentegrenzen van Assen. De NAM heeft eind 2015 een proefboring in het gasveld Vries Zuid uitgevoerd. Dit gasveld bevindt zich deels onder de Asser woonwijk Marsdijk en het dorp Loon. De NAM schat dat er dan nog een winbare hoeveelheid van 0,4 miljard m<sup>3</sup> gas aanwezig is. In het winningsplan Westerveld zijn naast het gasveld Vries Zuid ook de gasvelden Assen, Eleveld en Witten opgenomen.

#### 2. Samen optrekken

In Groningen is een kopgroep van lokale overheden ontstaan uit de veiligheidsregio die zich met gaswinning bezighoudt. De advies procedure van het winningsplan Groningen is onlangs doorlopen. De kopgroep Groningen is bereid om de opgedane ervaringen te delen. Er wordt daarom samengewerkt met de Drentse lokale overheden en een verbinding gelegd met de kopgroep in Groningen. Dit leidt tot een casco-advies met een oplegger voor de gemeente Assen.

---



### 3. Thema's advies

Met collega-overheden (provincie, gemeenten en waterschappen) is afgesproken dat in het advies over het winningsplan in ieder geval de volgende onderwerpen worden opgenomen:

- Veiligheid: Wat zijn de veiligheidsrisico's, welke toetsingskaders worden gehanteerd, om hoeveel gebouwen gaat het, welke infrastructuur, wat zijn de onzekerheden?
- Schade(afhandeling): Voorkomen schade: Wat wordt gedaan om schade te voorkomen? Hoe groot is de kans op schade? Soort schade? Bij schade: Schade aan eigendommen van burgers a.g.v. trillingen of verzakkingen fatsoenlijk afgehandeld wordt. De bestaande aanpak voldoet daar niet aan. De schadeafhandeling in Drenthe moet worden zoals de vernieuwde aanpak in Groningen (CVW).
- Fracken: Wordt het voorgesteld, wat zijn de risico's, Wat zijn de onzekerheden?
- Communicatie: De communicatie van NAM en EZ naar burgers moet beter. NAM is initiatiefnemer, EZ is bevoegd gezag. Er ligt hier géén rol voor de gemeente of provincie.
- Meet/regelprotocol: vaststelling schade, 0-meting, monitoren/bijstelling productieniveau.

Er wordt t.b.v. het advies géén contra-expertise verricht door de lokale overheden ter controle van de berekeningen. Dit is een taak van de bestaande organisaties (SodM, Tcbb, Mijnraad). Voor het advies wordt wel gebruik gemaakt van de inhoudelijk expertise (geologen) aanwezig bij de provincie en de kopgroep Groningen.

Eind oktober hebben we van EZ het adviesrapport van Staatstoezicht der Mijnen (Sodm) over dit winningsplan ontvangen. Het adviesrapport van Sodm beschrijft de beoordeling van het winningsplan op seismische risico's (schade/ onveiligheid door bodemdaling en bodemtrilling als gevolg van de gaswinning) en doelmatigheid van de gaswinning. De bevindingen van Sodm nemen we mee in ons advies.

### 4. Definitief advies ter kennisname naar de raad

De adviesrol van de gemeente is formeel nog niet geregeld in de huidige Mijnbouwwet. Het college is nu door EZ gevraagd advies uit te brengen. De raad krijgt van het college een actieve rol in het adviestraject. Hiermee wordt invulling gegeven aan het gewenste burgerperspectief. In de beperkte periode van 14 weken die ter beschikking zijn gesteld door EZ is er onvoldoende tijd om het definitieve advies aan de raad ter besluitvorming voor te leggen. Daarom wordt de raad vooraf geïnformeerd over de thema's in het advies en krijgt de gelegenheid hier wat van te vinden. Daarna wordt het advies aan de hand van deze thema's uitgewerkt en wordt het definitieve advies ter kennisname naar de raad gestuurd.

---

#### **Kanttekeningen/ risico's:**

Omdat met verschillende overheden het advies wordt opgesteld is er een risico dat de besturen er verschillende standpunten op na houden. Dit wordt verkleind door een casco-advies te hanteren waardoor per bestuurslaag de mogelijk heeft haar couleur locale in te voegen.

Er is een risico dat burgers de gemeente gaan aanspreken op de wijze van communiceren over deze winning en de verwachte schade. Duidelijk moet worden dat het ministerie van EZ bevoegd gezag is en niet de gemeente of provincie.

---

#### **Financiële toelichting:**

nvt

---

#### **Communicatie:**

---



Na besluitvorming door college zal een presentatie volgen in het opinierend/informerend blok.  
**presentatie in raad?.info avonden?**

---

**Personeel en Organisatie:**

nvt

---

**Uitvoering en planning:**

Behandeling gemeenteraad: 24 november opinierend en 8 december besluitvormend.

Uitwerking advies in december in samenwerking met de collega-overheden..

Concept advies wordt ter kennisname aan de raad gestuurd.

Half januari wordt het advies aan EZ gestuurd door het college met een afschrift aan de raad.

---

**Evaluatie:**

nvt





## > Raadsvoorstel

**Opiniërende bespreking:** 24 november 2016

**Besluitvormende raad:** 08 december 2016

**Datum verzending:** 10 november 2016

**Onderwerp:**

Adviesrol gaswinningsplan Westerveld

**Voorstel:**

In te stemmen met de wijze waarop het college invulling wil geven aan het adviesrecht.

**Wat is de aanleiding?**

Op 13 oktober 2016 is bij de gemeente een aanvraag binnengekomen van het ministerie van Economische Zaken (EZ) omtrent een adviesverzoek voor het gaswinningsplan Westerveld.

In een winningsplan wordt beschreven hoe er gewonnen of opgeslagen gaat worden en wat de te verwachte seismische risico's zijn. De scope van het plan betreft de veiligheid van omwonenden en het voorkomen van schade aan gebouwen en infrastructurele werken. De 2e kamer wil dat het burgerperspectief in de besluitvorming wordt meegenomen. Daarom krijgen lokale overheden naast de bestaande partijen (Mijnraad, Sodm, Tcbb) nu adviesrecht. Op 19 januari 2017 moet het advies bij het ministerie van EZ binnen zijn.

Het kabinet heeft naar aanleiding van het rapport van de onderzoeksraad voor veiligheid (OVV) over de aardbevingsrisico's in Groningen besloten alle aanbevelingen over te nemen. De aanbevelingen uit het OVV-rapport richt zich onder meer op de veiligheid van burgers en infrastructurele werken en het burgerperspectief. Deze aanbevelingen hebben tot gevolg dat de Mijnbouwwet in 2017 zal worden gewijzigd. In afwachting hiervan, heeft de Minister de kamer toegezegd zoveel als mogelijk in de geest van de nieuwe Mijnbouwwet te handelen. Er wordt nu dus vooruitgelopen op landelijke regelgeving.

Voor de invulling van het burgerperspectief wil het kabinet dat lokale overheden formeel **adviesrecht** krijgen over een winningsplan. Daarna krijgen burgers, maar ook overheden, de mogelijkheid een zienswijze in te dienen op een winningsplan en de mogelijkheid om in beroep te gaan.

Voor alle duidelijkheid: De NAM is initiatiefnemer, EZ is bevoegd gezag, De rol van de gemeente is EZ een advies mee te geven voordat zij een besluit gaan nemen op het winningsplan Westerveld.

**Wat willen we bereiken?**

Met het advies van de gemeente aan het ministerie van EZ willen we bereiken dat de belangen van de Asser woningeigenaren en de infrastructuur in het gaswinningsdossier goed geborgd worden. Het ministerie van EZ moet een afweging maken tussen landelijk economische belangen en de lokale veiligheid en schade-effecten. In het verleden zijn de lokale effecten in die afweging onvoldoende meegenomen.

**Wat gaat het college doen?**

**1. Situatie**

In het gaswinningsplan Westerveld zijn verschillende gasvelden opgenomen waarvan een aantal binnen de gemeentegrenzen van Assen. De NAM heeft eind 2015 een proefboring in het gasveld Vries Zuid uitgevoerd. Dit gasveld bevindt zich deels onder de Asser woonwijk Marsdijk en het dorp Loon. De NAM schat dat er dan nog een winbare hoeveelheid van 0,4 miljard m3 gas aanwezig is. In het winningsplan Westerveld zijn naast het gasveld Vries Zuid ook de gasvelden Assen, Eleveld en Witten opgenomen.

**2. Samen optrekken**

In Groningen is een kopgroep van lokale overheden ontstaan uit de veiligheidsregio die zich met gaswinning bezighoudt. De adviesprocedure van het winningsplan Groningen is onlangs doorlopen. De kopgroep Groningen is

## > Raadsvoorstel

bereidt om de opgedane ervaringen te delen. Er wordt samengewerkt met de betrokken Drentse lokale overheden én een verbinding gelegd met de kopgroep in Groningen. Dit leidt tot een casco-advies met een oplegger voor de gemeente Assen.

### 3. Thema's advies

Met collega-overheden (provincie, gemeenten en waterschappen) is afgesproken dat in het advies over het winningsplan in ieder geval de volgende onderwerpen worden opgenomen:

- Veiligheid: Wat zijn de veiligheidsrisico's, welke toetsingskaders worden gehanteerd, om hoeveel gebouwen gaat het, welke infrastructuur, wat zijn de onzekerheden?
- Schade(afhandeling): Voorkomen schade: Wat wordt gedaan om schade te voorkomen? Hoe groot is de kans op schade? Soort schade? Bij schade: Schade aan eigendommen van burgers a.g.v. trillingen of verzakkingen fatsoenlijk afgehandeld wordt. De bestaande aanpak voldoet daar niet aan. De schadeafhandeling in Drenthe moet worden zoals de vernieuwde aanpak in Groningen (CVW).
- Fracken: Wordt het voorgesteld, wat zijn de risico's, Wat zijn de onzekerheden?
- Communicatie: De communicatie van NAM en EZ naar burgers moet beter. NAM is initiatiefnemer, EZ is bevoegd gezag. Er ligt hier géén rol voor de gemeente of provincie.
- Meet/regelprotocol: vaststelling schade, 0-meting, monitoren/bijstelling productieniveau.

Er wordt ten behoeve van het advies géén contra-expertise verricht door de lokale overheden ter controle van de berekeningen. Dit is een taak van de bestaande organisaties (SodM, Tcbb, Mijnraad). Voor het advies wordt wel gebruik gemaakt van de inhoudelijk expertise (geologen), aanwezig bij de provincie en de kopgroep Groningen.

Eind oktober hebben we van EZ het adviesrapport van Staatstoezicht der Mijnen (Sodm) over dit winningsplan ontvangen (zie bijlage). Het adviesrapport van Sodm beschrijft de beoordeling van het winningsplan op seismische risico's (schade/ onveiligheid door bodemdaling en bodemtrilling als gevolg van de gaswinning) en doelmatigheid van de gaswinning. De bevindingen van Sodm nemen we mee in het advies.

### 4. Definitief advies ter kennisname naar de raad

De adviesrol van de gemeente is formeel nog niet geregeld in de huidige Mijnbouwwet. Het college is nu door EZ gevraagd advies uit te brengen. De raad krijgt van het college een actieve rol in het adviestraject. Hiermee wordt invulling gegeven aan het gewenste burgerperspectief. In de beperkte periode van 14 weken die ter beschikking zijn gesteld door EZ is er onvoldoende tijd om het definitieve advies aan de raad ter besluitvorming voor te leggen. Daarom is ervoor gekozen de raad vooraf te informeren over de thema's in het advies. Daarna wordt het advies aan de hand van deze thema's uitgewerkt. Het definitieve advies wordt in januari ter kennisname naar de raad gestuurd.

### 5. Vervolg

Het is aan het ministerie hoe zij met de adviezen van de lokale overheden omgaan in haar afweging. De ervaring met het winningsplan Groningen leert dat EZ weinig met de adviezen heeft gedaan. Mocht blijken dat EZ het advies onvoldoende heeft meegenomen in haar afweging komen we bij de raad terug met de vraag om een zienswijze in te dienen en eventueel in beroep te gaan.

### Wat gaat het kosten?

Voor het opstellen van het advies wordt geen extern bureau ingehuurd. Het advies wordt opgesteld met inzet van beschikbare kennis en ervaring aanwezig bij de lokale overheden.



Het college van burgemeester en wethouders van Assen,

de burgemeester,  
dhr. M.L.J. Out

de secretaris,  
dhr. T. Dijkstra

---

**Besluitvorming raad:**

De raad van de gemeente Assen;

gelezen het voorstel van het college van burgemeester en wethouders van 02 november 2016;

b e s l u i t :

Ingestemd met de wijze waarop het college invulling geeft aan het adviesrecht gaswinning Westerveld

Aldus vastgesteld in de openbare vergadering van 08 december 2016

De raad voornoemd,

, voorzitter

, griffier



Date : 19-12-2016 15:43:04

16.548

From : "[REDACTED]"

To : "SMO-secretariaat" SMO-secretariaat@assen.nl

Subject : nv gaswinning

Attachment : raadsvoorstel advies winningsplan.docx;dummy rapportage versie3 19dec.docx;collegevoorstel Winningsplan.docx;memo college bij collegevoorstel advies winningsplan.docx;brief aanbieding advies aan minister EZ 19-12.docx;

Bijgaand:

- Memo
- Collegevoorstel
- Raadsvoorstel
- Beg brief advies
- Advies gaswinning

Met vriendelijke groeten,

[REDACTED]  
Beleidspecialist

.....  
Gemeente Assen

Noordersingel 33 | Assen

Postbus 30018 | 9400 RA | Assen  
.....

[REDACTED]  
[REDACTED]  
[REDACTED]@assen.nl

website: [www.assen.nl](http://www.assen.nl)



## > Raadsvoorstel

**Opiniërende bespreking:** 12 januari 2017  
**Besluitvormende raad:** 12 januari 2017  
**Datum verzending:** 15 december 2016

**Onderwerp:**

Advies Winningsplan Westerveld

**Voorstel:**

Kennis te nemen van het advies op het Winningsplan Westerveld en de bij behorende aanbiedingsbrief.

In uw vergadering van 8 december heeft u besloten tot een extra raadsvergadering over het advies op het Winningsplan Westerveld. Dit winningsplan gaat over de voorgenomen winning van aardgas uit onder andere gasvelden in de gemeente Assen.

Voor u ligt het door ons vastgestelde advies met aanbiedingsbrief. Wij stellen voor om kennis te nemen van deze stukken.

Het advies is opgesteld door een team vanuit de verschillende betrokken overheden en met inbreng van expertise uit de zogenaamde kopgroep Groningen die al eerder een advies heeft geschreven voor het Winningsplan voor het Groninger veld. Wij zijn van mening dat een gezamenlijk advies krachtiger is dan verschillende adviezen.

Wij hebben bij het formuleren van het advies getracht recht te doen aan hetgeen door u als raad naar voren is gebracht en wat wij hebben teruggekregen van de inwoners. Er is bij het opstellen van het advies echter ook inbreng geweest van andere overheden. Overigens hebben wij een deel van de suggesties die door u zijn ingebracht, verwoord in onze zienswijzen op de Ontwerp Structuurvisie Ondergrond o.a. op het punt van CO2 opslag. Dit stuk is voor u terinzage gelegd.

Op één punt zijn wij afgeweken van hetgeen wij met u hebben besproken. Er wordt in het advies vooralsnog niet gevraagd om een omgekeerde bewijslast voor schades. De reden hier voor is de volgende:

Omkering van de bewijslast lijkt in de praktijk mogelijk van beperkte waarde in gebieden waar verwacht wordt dat schade in beperkte aantallen zal optreden, zoals bij de velden in dit Winningsplan. De onderbouwing van een advies De Technische commissie bodembeweging (Tcbb), de onafhankelijke bemiddelaar bij mijnbouwschade, is geen voorstander van de omgekeerde bewijslast. We wachten nog op de argumentatie van de Tcbb.

Het college van burgemeester en wethouders van Assen,

de burgemeester,  
dhr. M.L.J. Out

de secretaris,  
dhr. T. Dijkstra

---

**Besluitvorming raad:**

De raad van de gemeente Assen;

gelezen het voorstel van het college van burgemeester en wethouders van 15 december 2016;

b e s l u i t :



**> Raadsvoorstel**

Kennis te nemen van het advies op het Winningsplan Westerveld en de bij behorende aanbiedingsbrief.

Aldus vastgesteld in de openbare vergadering van 12 januari 2017

De raad voornoemd,

, voorzitter

, griffier

19 December 2016

*concept*

---

***Advies Winningsplan  
Westerveld***



<b>INHOUD</b>	<b>BLAD</b>
1 INLEIDING	3
2 SAMENVATTING	4
3 HOOFDADVIES	7
4 ALGEMEEN	8
5 COMMUNICATIE	9
6 REIKWIJDTE EN KADERS WINNINGSPLAN	11
6.1 Doelmatigheid	11
6.2 Kadere schade	11
6.3 Natuur en milieu – Nationaal Park Drentse Aa	11
6.4 Reikwijdte winningsplan m.b.t. aantal verschillende velden	12
7 PRODUCTIE	14
7.1 Productie put Vries-10	14
7.2 Productiesnelheid	14
7.3 Productieniveau high case	15
8 ONZEKERHEDEN/ ONTBREKENDE ZAKEN	16
8.1 Onzekerheden	16
8.2 Ontbrekende/onjuiste gegevens	16
9 BODEMBEWEGING	17
9.1 Bodemdaling	17
9.2 Bodemtrilling	17
9.3 Reservoirstimulatie/ Fracken	19
10 SCHADE	20
10.1 Voorkomen van schade (wettelijke verplichting)	20
10.2 Afhandeling van schade	20
10.3 Lusten en lasten	22
11 RISICOBEHEERSYSTEEM	23

## 1 INLEIDING

U heeft ons in de gelegenheid gesteld om een advies uit te brengen over het door NAM ingediende Winningsplan Westerveld. Aangezien dit plan betrekking heeft op de winning uit aardgasvelden binnen onze verschillende gebiedsbegrenzingsen maken wij graag gebruik van deze mogelijkheid. Bij het maken van het advies hebben wij intensief samengewerkt met de verschillende decentrale overheden die een adviesrecht hebben op het Winningsplan Westerveld.

Wij zijn u erkentelijk dat u in een vroegtijdig stadium van uw besluitvorming ons om advies vraagt op het winningsplan Westerveld 2016 van NAM. Wij maken graag gebruik van dit adviesrecht vanwege de zorg die wij hebben over de directe en indirecte gevolgen van de gaswinning op het leven van de inwoners van het gebied. Wij erkennen dat in de afgelopen periode meer aandacht is gekomen voor de aspecten veiligheid en welzijn van burgers in relatie tot gaswinning. Wij menen echter toch blijvend te moeten aandringen om hierin de positie van de inwoners centraal te stellen. Wij hebben daarom ervoor gekozen ons advies breed in te steken.

Als decentrale overheden hebben wij niet de technisch-inhoudelijke kennis in huis om seismische risico's en alles wat daarmee samenhangt exact te kunnen beoordelen en controleren. Wij hebben dan ook gemeend geen nacalculatie te (laten) doen van de berekeningen in het winningsplan met bijbehorende addenda. Dit laten wij graag over aan de door u gevraagde adviseurs (Staatstoezicht op de Mijnen (SodM, Technische commissie bodembeweging (Tcbb).

Wij vertrouwen erop dat u het advies behandelt conform de relevante bepalingen van de Algemene wet bestuursrecht en de overwegingen uit ons advies op een zorgvuldige wijze betreft bij uw besluitvorming en ons transparant informeert over uw overwegingen terzake.

### **Leeswijzer**

Wij hebben onze bevindingen, hoofdconclusies en hoofdadvisie samengevat in het eerste hoofdstuk. In de analyse daarachter treft u een uitgebreidere beoordeling aan van het winningsplan met op onderdelen deelconclusies en -adviezen.

## 2 SAMENVATTING

Vanuit betrokkenheid en zorg en oprechte belangstelling hebben wij de rapporten intensief bestudeerd. Veiligheid van inwoners en het voorkomen en beperken van schade wegen hierin het zwaarst. Alle andere aspecten moeten daaraan ondergeschikt zijn, waaronder economische aspecten en leveringszekerheid.

De Onderzoeksraad voor Veiligheid (OvV) geeft over het erkennen van onzekerheden en communiceren de volgende toelichting: Onzekerheid en het reduceren ervan dienen uitgangspunten te zijn van het handelen van betrokken partijen, ook in de communicatie naar burgers. Onderzoek over onzekerheden en het daaraan verbinden van maatregelen is daarbij van cruciaal belang volgens de Raad. Onderzoek mag geen excuus zijn om geen maatregelen te treffen of besluiten uit te stellen. Zij pleit derhalve ook voor het hanteren van het voorzorgsprincipe in dat geval "Better safe than sorry". Dat betekent in de communicatie over onzekerheden in samenspraak met deskundigen en risicodragers zoeken naar manieren van beheersing van het risico. Communiceren met burgers moet volgens de OvV meer zijn dan alleen voorlichting geven.

Veiligheid wordt door de OvV breed gedefinieerd in termen van objectieve- en subjectieve veiligheid, respectievelijk het uitblijven van lichamelijk letsel ten gevolge van aardbevingen en gemoedsrust van bewoners. "Het gaat om veiligheid van burgers. Kunnen zij erop rekenen dat incidenten worden voorkomen, schade wordt beperkt, risico's worden beheerst en onzekerheden worden verkend?". U hebt hierop gereageerd met: "De Raad heeft met haar rapportage en aanbevelingen vooral willen bereiken dat bij activiteiten in de diepe ondergrond nu en in de toekomst het veiligheidsbelang voldoende aandacht krijgt". U heeft alle aanbevelingen uit het rapport van de OvV overgenomen. In dit licht bezien dient bij de beoordeling en toetsing van de verschillende aspecten dan ook te worden uitgegaan van een brede benadering van de belangenafweging die aan uw uiteindelijke besluit ten grondslag moet liggen. Het past hierbij niet om u te beperken tot een exacte en enge uitleg van voorgenomen wetgeving.

We hebben ook geconstateerd dat in het winningsplan nog een aantal essentiële onderdelen ontbreekt en het plan gepaard gaat met onzekerheden die betrekking hebben op een veilige gaswinning. Ook constateren wij dat ondanks de ervaringen opgedaan in Groningen, er vooralsnog geen sprake is van een adequate regeling voor de rest van Nederland voor afdoening en vergoeding van schades en compensatie van alle bijkomende negatieve effecten.

Bij bestudering van het winningsplan en onderliggende stukken hebben wij samengevat de volgende vragen, opmerkingen en adviezen.

### *Veiligheid*

Uit het winningsplan van NAM en de bijbehorende adviezen van TNO en SodM maken wij op dat er geen veiligheidsrisico's bestaan voor de gebieden rond de verschillende gasvelden en haar inwoners.

Omdat volgens ons rond de effecten en gevolgen van gaswinning op de ondergrond en bovengrondse bouwwerken nog altijd veel onduidelijk is, adviseren wij u met uiterste terughoudendheid conclusies te verbinden aan de berekeningsresultaten van de maximaal te verwachten seismische activiteit.

Tevens hebben wij een aantal ontbrekende zaken geconstateerd. Wij komen hier verderop in ons advies op terug.

#### *Communicatie*

De communicatie van zowel NAM, als het ministerie van EZ naar burgers moet zorgvuldiger en publieksvriendelijker dan tot nu toe is gebeurd. De lokale overheden hechten er grote waarde aan dat onze inwoners gedegen, consistent en transparant worden geïnformeerd over de (gevolgen van) gaswinning.

#### *Voorkomen en beperken van schade*

In het winningsplan worden optredende schades als niet te voorkomen beschouwd. NAM bepaalt daarmee zelf welk niveau van acceptatie daarbij aan de orde is. Er wordt geen aandacht geschonken aan maatregelen om schade door bodembeweging te voorkomen dan wel te beperken, terwijl dit een voorschrift in de Mijnbouwwet is.

Wij willen dat er door NAM alles aan gedaan wordt om schade door gaswinning aan eigendommen van inwoners en overheid te voorkomen. Inwoners kiezen er niet voor om te worden blootgesteld aan deze risico's.

#### *Bodemdaling*

NAM dient inzichtelijk te maken welke gevolgen de uiteindelijke totale bodemdaling (als resultaat van dit winningsplan Westerveld) kan hebben voor het normale beheer en onderhoud van waterkeringen en waterlopen en welke (waterhuishoudkundige) maatregelen in dat verband genomen moeten worden.

Wij zijn van mening dat NAM dient te worden verplicht tot vergoeding van deze te nemen maatregelen en van eventuele overige schade voortvloeiend uit bovengenoemde bodemdaling.

#### *Schadeafhandeling*

Wij zijn van mening dat een adequate regeling voor afdoening en vergoeding van schades en compensatie van alle bijkomende negatieve effecten een harde voorwaarde bij het instemmingsbesluit dient te zijn. Evenals in het aardbevingsgebied Groningen dient er een volledig onafhankelijk orgaan te worden ingesteld voor de afwikkeling van schade als gevolg van alle mijnbouwactiviteiten. Een dergelijke regeling en onafhankelijk toetsingsorgaan dienen op voorhand een feit te zijn.

#### *Meet- en regelprotocol*

De reeds bevende velden Eleveld en Vries-Zuid liggen dicht tegen de grens met risicocategorie II aan. Op basis hiervan adviseert SodM om ook enkele maatregelen te nemen die van toepassing zijn voor velden waarvan de Seismische Risico Analyse (SRA) in categorie II valt. Wij vinden dit een goede zaak. Het gaat hier om het ontwikkelen van een risicobeheerssysteem. Het risicobeheerssysteem is bedoeld om tijdig te kunnen reageren zodat (grotere) schade en veiligheidsrisico's niet zullen optreden. Wij zijn van mening dat een risicobeheerssysteem een voorwaarde moet zijn van de eventueel door de minister te verlenen winningsvergunning.

*Fracken en zuurstimulatie*

Vanwege de mogelijke gevolgen zijn wij van mening dat geen omstreden technieken zoals zuurstimulatie en fracken moeten worden toegestaan.

Schadelijke gevolgen van zuurstimulatie / fracken kunnen bovengronds optreden door lekkage van frackvloeistoffen en chemicaliën en ondergronds door het falen van de integriteit van afdekkende lagen waardoor ongecontroleerde bodemprocessen kunnen optreden. De kans op deze gebeurtenissen dienen geheel uitgesloten te worden, omdat naast lokale schade aan gebouwen ook de drinkwatervoorziening in het geding is. Vanwege de mogelijke lokale impact vinden wij dat voor deze beslissing ook het burgerperspectief moet worden meegenomen en dus de lokale overheden, inwoners en de Waterleiding Maatschappij Drenthe een stem in deze afweging moeten krijgen met bijbehorende beroepsmogelijkheid.

### 3 HOOFDADVIES

Onze bevindingen afgewogen hebbende en uitgaande van de geformuleerde uitgangspunten komen wij tot het volgende hoofdadvies:

Wij zijn primair van mening dat de veiligheid nooit in het geding mag zijn. Verder zijn wij van mening dat derden (burgers, bedrijven, gemeenten) niet de dupe mogen worden van gaswinningsactiviteiten of de gevolgen daarvan. Dit geldt zowel nu als ook in de toekomst.

Wij adviseren u vanwege de geconstateerde omissies, bestaande onzekerheden, geen aandacht voor maatregelen om schade door bodembeweging te voorkomen dan wel te beperken en het ontbreken van een adequate schaderegeling voor afdoening en vergoeding van schades en compensatie van alle bijkomende negatieve effecten:

Primair: **niet** in te stemmen met het winningsplan Westerveld 2016 zoals het nu voorligt;

Subsidiar: vanwege de grote onzekerheden en ontbrekende onderdelen slechts in te stemmen met het winningsplan door het hanteren van het voorzorgprincipe "Better safe than sorry" en:

1. NAM en Sodm, binnen een door u gestelde termijn, onvolkomenheden te laten aanvullen;
2. te voorzien in onafhankelijke validatie van onderzoeken en bevindingen;
3. een termijn te stellen aan het winningsplan;
4. hierbij zaken als schadebeperking, schadeafwikkeling en een risicobeheersingsysteem op voorhand goed en volledig te regelen.

In onderstaande hoofdstukken vindt u de onderbouwing van ons hoofdadvies en overige adviezen.

#### 4 ALGEMEEN

Het adviesrecht voor de decentrale overheden, zoals dat dit jaar in de wijzigingen Mijnbouwwet is vertaald, hangt vooral samen met de maatschappelijke impact en de maatschappelijke acceptatie van gaswinning.

In uw adviesverzoek schrijft u: “Een van de belangrijkste aanbevelingen uit het rapport van de Onderzoeksraad voor Veiligheid (OVV) richt zich op de veiligheid van de burgers en de infrastructurele werken. Een ander belangrijk punt betreft meer aandacht voor het burgerperspectief”.

In het winningsplan Westerveld wordt volledig voorbijgegaan aan het burgerperspectief ofwel de maatschappelijke impact en de maatschappelijke acceptatie van gaswinning. Het is voorstelbaar dat NAM in het winningsplan redeneert vanuit haar commercieel belang. NAM dient echter ook maatschappelijk verantwoord te ondernemen. Dit komt in het winningsplan niet tot uitdrukking. Wij verwachten dat u in uw besluit uw maatschappelijke verantwoordelijkheid duidelijk naar voren laat komen.

Het maatschappelijk draagvlak voor (nieuwe) gaswinningen in ons land neemt af. Dit als gevolg van de aardbevingen in de provincie Groningen, de daarmee samenhangende veiligheidsproblematiek en andere negatieve effecten van de gaswinning. Ook de Drentse decentrale overheden constateren die ontwikkeling. Het versneld terugdringen van het gebruik van fossiele brandstoffen is een belangrijke opgave voor onze samenleving. Wij pleiten ervoor dat u met spoed uw beleid inzet op duurzame energie.

Bij de besluitvorming in Groningen heeft u veiligheid, het zo veel mogelijk voorkomen en beperken van schade en het belang van leveringszekerheid het zwaarst laten wegen.

De Drentse situatie is op verschillende onderdelen anders dan Groningen.

Wij hechten vooral waarde aan de volgende aspecten:

- Veiligheid
- Communicatie
- Voorkomen en beperken van schade
- Schadeafhandeling a.g.v. bodemdaling/ bodemtrilling
- Meet- en regelprotocol
- Fracken en zuurstimulatie

Uit het winningsplan van NAM en de bijbehorende adviezen van TNO en SodM maken wij op dat er geen veiligheidsrisico's bestaan voor de gebieden rond de verschillende gasvelden en haar inwoners. Dat wil zeggen dat deze organisaties aangeven dat er geen dusdanige bevingen optreden dat er gevaar ontstaat voor personen. Wel zien wij aanleiding om ten aanzien van de gasvelden Eleveld en Vries-Zuid een risicobeheerssysteem te laten opstellen en het daar horende meet- en regelprotocol onafhankelijk te laten monitoren. De resultaten van dit risicobeheerssysteem moeten voor iedereen toegankelijk zijn.

## 5 COMMUNICATIE

Voor een adequate invulling van het burgerperspectief, zoals u in het adviesverzoek aangeeft, is gedegen, transparante en consistente communicatie een absolute voorwaarde.

### **Advies:**

De communicatie van zowel NAM, als het ministerie van EZ naar burgers moet zorgvuldiger en publieksvriendelijker dan tot nu toe is gebeurd. De lokale overheden hechten er grote waarde aan dat onze inwoners gedegen, consistent en transparant worden geïnformeerd over de (gevolgen van) gaswinning. Wij adviseren u in uw besluit voorwaarden op te nemen waarmee dit wordt geborgd.

### **Toelichting:**

De verantwoordelijkheid van de lokale overheid is oog te hebben voor de belangen van onze inwoners en deze te borgen.

Wij zijn daarom van mening dat de rol van informatievoorziening over de (gevolgen van) gaswinning niet uitsluitend aan NAM moet worden overgelaten. De communicatie van zowel NAM, als het ministerie van EZ naar burgers moet zorgvuldiger en publieksvriendelijker dan tot nu toe is gebeurd. De lokale overheden hechten er grote waarde aan dat onze inwoners gedegen, consistent en transparant worden geïnformeerd over de (gevolgen van) gaswinning. Hiermee moet onnodige onrust en zorg bij inwoners worden weggenomen.

Typerend is de gebrekkige communicatie en afstemming tussen NAM en het ministerie van EZ over de start van de gaswinning uit put Vries-10, die onder het winningsplan Westerveld valt (zie ook hfst 7.1).

Communicatie is een essentieel onderdeel van het omgevingsmanagement, zoals is verwoord in uw visie in de brief aan de Tweede Kamer van 1 februari 2016\*).

Uw uitgangspunten daarbij zijn duidelijk:

1. Samenbinden van belanghebbenden
2. Betrek de omgeving zo vroeg mogelijk
3. Transparantie en vertrouwen
4. Omgevingsmanagement is een gezamenlijke verantwoordelijkheid
5. Maatwerk

Het mag duidelijk zijn dat uw ambitie verder moet gaan dan het organiseren van informatiebijeenkomsten en publicaties over de procedure.

Wij willen graag met u meedenken aan de verdere invulling van de communicatie en het omgevingsmanagement. Daarbij nemen wij graag uw visie als vertrekpunt.

Wij geven u als suggestie dat NAM een breed communicatieplan opstelt dat in overleg en instemming met u en lokale overheden tot stand komt. Communicatie die staat in een breder perspectief van omgevingsmanagement, rekening houdend met de 'belevingswereld' van onze inwoners.



Het winningsplan is geschreven voor ingewijden en lastig leesbaar voor inwoners. Zij mogen een zienswijze op het winningsplan indienen maar dan moeten zij de inhoud hiervan wel kunnen doorgronden. Daarom adviseren wij u voorafgaand aan het maken van een ontwerpbesluit een publieksvriendelijke oplegger van het winningsplan op te stellen.

In dit kader vragen wij u tevens de risicoanalyse van de gasvelden Vries Zuid en Eleveld nader te duiden. Uit het winningsplan blijkt dat volgens de SRA de gasvelden Vries Zuid en Eleveld bijna in risicoklasse 2 vallen. In zowel het winningsplan als in de adviezen van Sodm en Tcbb ontbreekt een nadere analyse waarom deze velden hogere risico's met zich meebrengen dan de overige velden. Ligt het aan de inrichting van het gebied of komt het door de bodemopbouw die gevoelig is voor trilling? Toevoeging van deze analyse maakt dat de aangegeven risico's beter zijn te duiden en uit te leggen aan onze inwoners.

## 6 REIKWIJDTE EN KADERS WINNINGSPLAN

In dit hoofdstuk geven we aan welke kaders onduidelijk zijn of ontbreken waaraan het winningsplan is getoetst.

### 6.1 Doelmatigheid

#### Advies

Wij verzoeken u inzicht te geven in de kaders waaraan het winningsplan is getoetst op het aspect doelmatigheid.

#### Toelichting

In het advies van Sodm is een toetsing opgenomen van de winning aan doelmatigheid. Onduidelijk is hoe en waaraan is getoetst. We willen graag inzicht in de afwegingskaders waaraan dit aspect wordt getoetst. De Tweede Kamer heeft aangegeven dat de Minister een afweging moet maken tussen landelijk economische belangen en de lokale veiligheid en schade-effecten. In het verleden zijn de lokale effecten volgens de Tweede Kamer in die afweging onvoldoende meegenomen. In dit kader vragen wij ons af hoe de balans uitvalt tussen economische belangen en de maatschappelijke aanvaardbare gevolgen en risico's die met gaswinning gepaard gaan.

### 6.2 Kadere schade

#### Advies

De minister dient zo spoedig mogelijk een kader op te stellen waarin duidelijk beschreven staat wat onder 'schade' verstaan wordt.

#### Toelichting

De (nog niet vastgestelde) wijziging van de Mijnbouwwet noemt als toetsingsgrond voor het eventueel onthouden van de instemming met een winningsplan 'schade aan gebouwen of infrastructurele werken of de functionaliteit daarvan'. Wij constateren dat de adviserende organen Tcbb en Sodm kennelijk ieder een verschillende typering hanteren voor het begrip schade. Dat is niet uit te leggen aan inwoners.

Zolang niet duidelijk is wat onder 'schade' verstaan dient te worden, is toetsing van het winningsplan op dit onderdeel lastig voor velden die gebeeft hebben en in verband waarmee 'schade' is gemeld.

### 6.3 Natuur en milieu – Nationaal Park Drentse Aa

#### Advies

Met betrekking tot het Nationale Park Drentse Aa adviseren wij u:

- het winningsplan te toetsen op nationale en internationale wetgeving op het gebied van natuur- en soortenbescherming gelet op het aanwezige Natura2000 gebied;
- in uw goedkeuringsbesluit op te nemen dat bij verdere ontwikkelingen rondom de velden Vries-Zuid (met name het blok Vries-ZZ) en Eleveld het Drentse Aa gebied zoveel mogelijk wordt ontzien.

### **Toelichting**

Wij stellen vast dat de gevolgen van de gasvelden in dit winningsplan Westerveld voor de beschermde status van het Natura-2000-gebied Drentse Aa niet zijn onderzocht althans onvoldoende in beeld zijn gebracht. Er blijkt ook uit niets dat met zekerheid zou kunnen worden gesteld dat de natuurlijke kenmerken van het Natura 2000-gebied Drentse Aa door de exploitatie van de gasvelden in dit winningsplan niet zullen worden aangetast.

Het Drentse Aa gebied is een internationaal uniek gebied, met een zeer hoge beschermingsstatus. Het gebied is een beek- en esdorpenlandschap; het oppervlaktewater van de Drentse Aa dient tevens als bron van drinkwater. Het is een waardevol gebied met een kwetsbaar geohydrologisch systeem waar invloeden vanwege de gaswinning (zoals bodemdaling, zuurstimulatie) niet mogen plaatsvinden.

Voor een correcte beoordeling van de mogelijke gevolgen van de exploitatie van het winningsplan Westerveld voor het Drentse Aa-gebied zou het overigens niet juist zijn om de getroffen en te treffen waterhuishoudkundige maatregelen in het natuurgebied bij het beschouwen van mogelijke effecten van mijnbouwactiviteiten op de instandhoudingsdoelstellingen van het natuurgebied te betrekken. Compenserende maatregelen maken immers in juridische zin geen onderdeel uit van de beoordeling in het kader van de significantie-toets. Bovendien zijn de watergerelateerde maatregelen in zekere zin met de mijnbouwactiviteiten verbonden, omdat de waterhuishouding noodzakelijkerwijs wel moet worden aangepast als gevolg van de opgetreden bodemdaling die het resultaat is van de gaswinning.

Wij wijzen er op dat de vaststelling en goedkeuring van het winningsplan door de Minister met zich mee brengt dat er een toetsingsmoment ontstaat waarop moet worden beoordeeld of mogelijk significante gevolgen ten gevolge van de mijnbouwactiviteiten in het Westerveld kunnen ontstaan. Dat geldt uiteraard niet alleen voor het Drentse Aa-gebied, maar voor alle Natura 2000-gebieden die door het instemmingsbesluit worden beïnvloed. Deze beoordeling heeft niet of in onvoldoende mate plaatsgevonden ten gevolge waarvan effecten op Natura-2000-gebieden niet op voorhand kunnen worden uitgesloten.

Bij de actuele stand van zaken voor wat betreft de onbekendheid van de impact van de gaswinning is er naar ons oordeel aanleiding om in het instemmingsbesluit aanvullende restricties op te nemen die waarborgen dat het Nationaal Park Drentse Aa zo veel mogelijk ongemoeid wordt gelaten.

### **6.4 Reikwijdte winningsplan m.b.t. aantal verschillende velden**

#### **Advies:**

Wij verzoeken u aan te geven welke overwegingen ten grondslag liggen aan de keuze om een grote variëteit van kleine gasvelden in het winningsplan Westerveld te vatten? In het kader van de maatschappelijke verantwoording vinden wij het transparanter om per gasveld een winningsplan op te stellen.

**Toelichting:**

Het winningsplan Westerveld bevat een groot aantal afzonderlijke gasvelden die geen directe relatie met elkaar hebben. Uit het winningsplan Westerveld wordt afgeleid dat een aantal velden nu en naar verwachting in de toekomst niet meer produceren. Waarom zijn die dan toch opgenomen in het winningsplan? Voor de afweging tussen economische belangen en de maatschappelijke effecten is het logischer per producerend gasveld een aparte vergunning en winningsplan op te stellen. De gehanteerde methodiek belemmerd nu voor al deze velden afzonderlijk een transparante afweging te kunnen maken.

## 7 PRODUCTIE

### 7.1 Productie put Vries-10

**Advies:**

Wij adviseren u om uw toezegging jegens NAM om binnen de bestaande vergunning te mogen winnen uit de nieuw geboorde put (put Vries-10) in te trekken en NAM op te dragen hiervoor de uitkomst van de procedure voor onderhavige winningsplan af te wachten.

**Toelichting:**

“Tijdens het vragenuur van 16 juni 2015 is gesproken over een voorgenomen gaswinning door NAM in Drenthe. Tijdens de mondelinge beantwoording is in algemene zin aangegeven dat er bij winning uit kleine velden een winningsplan moet komen en dat omwonenden, gemeenten en provincies hierop zienswijzen kunnen indienen. Dit is ook bevestigd in de beantwoording van aanvullende schriftelijke vragen van het lid Dik-Faber (CU), waarin is aangegeven dat “in alle gevallen waarbij op basis van boringen besloten wordt om gas te gaan winnen, een nieuw of gewijzigd winningsplan ingediend moet worden” (Kamerstukken 2015-2016, Aanghangsel van de Handelingen, 57).”

In het geval van Vries-10 is er een nieuwe boring geweest op basis waarvan NAM voornemens is om gas te gaan winnen. Daarnaast is er juist door de minister aan de Tweede Kamer toegezegd, dat er een adviesrecht wordt toegepast in deze situaties. In het Winningsplan Westerveld is voor Vries-10 sprake van een te winnen hoeveelheid van 0,6 Miljard M3 (high case). Wij zijn van mening dat deze nieuwe winning onderdeel is van dit winningsplan en dat NAM de procedure moet afwachten voordat er uit put Vries-10 gas gewonnen mag worden.

Los van de vraag of er wel of geen vigerend Winningsplan is, moeten wij constateren dat het oude Winningsplan niet voldoet aan de zaken die door de Onderzoeksraad voor de veiligheid zijn geconstateerd. Zo is bij de afgifte van de instemmingsvergunning op het vigerende winningsplan niet getoetst op de veiligheid van burgers (seismische risico analyse). Wij zijn dan ook van mening dat er niet kan worden teruggevallen op een vergunning waarin geen rekening is gehouden met zo een belangrijk aspect.

### 7.2 Productiesnelheid

**Advies:**

Wij verzoeken u in uw besluit aandacht te besteden aan de productiesnelheid uit de verschillende gasvelden. Te meer daar vrijwel alle velden in dit winningsplan zich bevinden in de laatste fase van de feitelijke gaswinning. Er lijkt door NAM bij de bepaling van de productiescenario's geen rekening te zijn gehouden met de relatie snelheid drukdaling-bodemtrilling.

**Toelichting**

De snelheid waarmee gas uit de bodem wordt onttrokken is van invloed op de bodemtrilling. Een snelle drukdaling in het gesteente kan eerder tot bevingen leiden dan wanneer deze

drukdaling geleidelijk verloopt. Kan NAM aangeven welke hoeveelheid er per jaar per gasveld kan worden onttrokken zonder dat dit tot extra risico op bodemtrilling leidt?

Uit een toelichting van NAM blijkt dat de productiescenario's in het winningsplan zijn gebaseerd op een technische inschatting wat uit de bodem te halen is. In het plan is de winningssnelheid niet aangegeven.

### **7.3 Productieniveau high case**

**Advies:**

In uw besluit op te nemen dat als NAM het "high case" scenario overschrijdt zij een nieuw winningsplan dient op te stellen en deze ter besluitvorming aan dient te bieden.

**Toelichting:**

In het advies van Sodm wordt op blz 5 aangegeven dat als een winning het "high case" scenario overschrijdt NAM een nieuwe SRA moet uitvoeren en tevens het winningsplan dient te actualiseren. Deze opmerking bevreemd ons, aangezien wij in de veronderstelling verkeren dat winning buiten de grenzen van het winningsbesluit niet is toegestaan.

Wij zijn van mening dat indien deze situatie zich voordoet er te allen tijde een nieuw winningsplan dient te worden opgesteld.

## 8 ONZEKERHEDEN/ ONTBREKENDE ZAKEN

### 8.1 Onzekerheden

**Advies:**

Omdat volgens ons rond de effecten en gevolgen van gaswinning op de ondergrond en bovengrondse bouwwerken nog altijd veel onduidelijk is, adviseren wij u met uiterste terughoudendheid conclusies te verbinden aan de berekeningsresultaten van de maximaal te verwachten seismische activiteit.

**Toelichting:**

Voor de berekeningen is gebruik gemaakt van gegevens van de ondergrond. De samenstelling van de diepe ondergrond is complex en nooit precies in kaart te brengen. De ligging van breuken, de compactiecoëfficiënt etc. zijn gebaseerd op interpretatie van een beperkt aantal bodemgegevens. Dit houdt in dat de resultaten altijd met grote voorzichtigheid moet worden geïnterpreteerd. De Tcbb geeft aan dat in het ergste geval een beving met een magnitude van 3,9 kan plaatsvinden. De zwaarste beving tot nu toe in Groningen was 3,6 in Huizinge (2012). De velden Eleveld en Vries Zuid scoren op factoren als bebouwingsdichtheid en bevolkingsdichtheid duidelijk minder gunstig dan Huizinge. Wij vermoeden op basis van deze aspecten dat in het stedelijk gebied van Assen meer schade kan ontstaan dan de door NAM geformuleerde licht schade aan meerdere, tot matige schade aan enkele gebouwen.

### 8.2 Ontbrekende/onjuiste gegevens

**Advies:**

Wij verzoek u NAM op te dragen de SRA berekening opnieuw uit te voeren. Hierin rekening te houden met de toekomstige ruimtelijke ontwikkelingen in de gebieden rond de betreffende gasvelden. Evenals de correcte bevolkingsdichtheid ten aanzien van het stedelijke gebied rond het gasveld Eleveld te hanteren. Deze nieuwe SRA-berekening te beschouwen als een aanvulling op het voorliggende winningsplan en dit om advies voor te leggen aan Sodm, Tcbb, lokale overheden en de Mijnraad.

**Toelichting:**

In de SRA is geen rekening gehouden met de toekomstige inrichting van Werklandschap Assen Zuid en de toeristisch recreatieve zone. De inrichting leidt tot intensievere bebouwing van bedrijven in het gebied dan nu het geval is. Ook de noordelijke blokken van Eleveld vallen binnen het stedelijk gebied van Assen met o.a. de aanwezigheid van een ziekenhuis in de directe nabijheid.

Waarom wordt voor bepaling risicoklasse uitgegaan van lage bevolkingsdichtheid (250-500 inw/km<sup>2</sup>)? Een substantieel deel van het gasveld Eleveld ligt namelijk in het stedelijk gebied van Assen met hogere dichtheid (500-1000 inw/km<sup>2</sup>). Een herberekening zal leiden tot een andere risico inschatting. Dit maakt het noodzakelijk dat alle adviesorganen zich hierover opnieuw een oordeel moeten kunnen vormen.

## 9 BODEMBEWEGING

### 9.1 Bodemdaling

#### Advies

Voor wat betreft de prognose van de bodemdaling die gepaard kan gaan met de gaswinning, adviseren wij u:

- NAM in samenspraak met de betrokken decentrale overheden te laten inventariseren:
  - 1) welke gevolgen de *uiteindelijke totale bodemdaling* die het gevolg is van de gaswinning uit de velden van het winningsplan Westerveld kan hebben voor het normale beheer en onderhoud van waterkeringen en waterlopen;
  - 2) welke (waterhuishoudkundige) maatregelen in dat verband genomen moeten worden;
  - 3) NAM te verplichten tot vergoeding van deze te nemen maatregelen en van eventuele overige schade voortvloeiend uit bovengenoemde bodemdaling als voorwaarde te verbinden aan het winningsplan;
- NAM de bodemdalingscomponent die het gevolg is van het leeg produceren van het gasveld Norg na beëindigen van de gasopslag aldaar, weer op te laten nemen in de bodemdalingsprognose voor de jaren 2050 en 2080.

#### Toelichting

Volgens de prognose zal de verwachte bodemdaling van de resterende gaswinning enkele centimeters bedragen; het merendeel van de daling heeft al plaatsgevonden.

De uiteindelijke *totale* bodemdaling als gevolg van de gaswinning is echter van die omvang dat er wel effecten te verwachten zijn op de waterhuishouding. De kosten voor mitigerende maatregelen zijn uiteraard voor NAM. Daarom is het van belang te inventariseren welke afspraken er bestaan tussen NAM en betrokken waterschap(pen), gemeenten en provincie voor zover er voor hen negatieve effecten zijn. Er mag geen onduidelijkheid bestaan over de vergoeding van dergelijke onkosten.

Het beëindigen en leeg produceren van de gasopslag Norg zal volgens NAM in de toekomst tot een additionele 10 cm bodemdaling leiden. Deze component is verdwenen uit de huidige set prognoses, vanuit de veronderstelling van NAM de gasopslag tot 2080 in werking te zullen hebben. Gezien de grote onzekerheden die er momenteel heersen omtrent de aard van onze toekomstige energievoorziening achten wij deze aanname niet terecht. Wij achten het zinvol op voorhand te weten welke additionele daling in het gebied (op mogelijk kortere termijn dan nu verwacht) nog verdisconteerd moet gaan worden.

### 9.2 Bodemtrilling

#### Advies

Omdat NAM in het winningsplan aangeeft dat de kans op schade ten gevolge van een geïnduceerde beving niet valt uit te sluiten, verzoeken wij u:



- het advies van het Staatstoezicht op de Mijnen (SodM) over te nemen en NAM op te dragen in aanvulling op het KNMI-netwerk seismische apparatuur in en rond de gasvoorkomens Vries-Zuid en Eleveld op te stellen;
- het advies van SodM over te nemen en NAM voor de bevende velden een risicobeheerssysteem te laten ontwikkelen en operationeel te hebben (zie hoofdstuk 9);
- de parameters en randvoorwaarden die NAM hanteert in het door haar op te stellen risicobeheerssysteem goed te laten onderbouwen alvorens dit systeem goed te keuren;
- te verduidelijken in hoeverre zaken als vallende objecten zijn meegenomen in de overwegingen die aan het winningsplan ten grondslag liggen.

### **Toelichting**

Als decentrale overheden hebben wij niet de technisch-inhoudelijke kennis in huis om seismische risico's en alles wat daarmee samenhangt exact te kunnen beoordelen en controleren. Wij hebben dan ook gemeend geen nacalculatie te (laten) doen van de berekeningen in het winningsplan met bijbehorende addenda. Dit laten wij graag over aan de door u gevraagde adviseurs (SodM, Tcbb).

Wij zijn primair van mening dat de veiligheid nooit in het geding mag zijn. Wij zijn daarom blij met de toegenomen belangstelling voor dit belangrijke aspect rond de gaswinning. Verder zijn wij van mening dat derden (burgers, bedrijven, gemeenten) niet de dupe mogen worden van gaswinningsactiviteiten of de gevolgen daarvan. Dit geldt zowel nu als ook in de toekomst.

Uit de analyse van NAM volgt dat alle gasvelden in de laagste seismische risicogroep vallen (categorie I). TNO constateert in haar advies dat de risicoanalyse is uitgevoerd volgens de SRA-leidraad en kan zich vinden in de toedeling tot de laagste risicogroep (categorie I). SodM onderschrijft de analyse van TNO, met de aanvulling dat de reeds bevende velden Eleveld en Vries-Zuid wel dicht tegen categorie 2 aan liggen.

Uit het winningsplan van NAM en de bijbehorende adviezen van TNO en SodM menen wij daarom te kunnen opmaken dat er in het kader van bodemtrilling geen veiligheidsrisico's bestaan voor de gebieden rond de betreffende gasvelden.

Hoewel de veiligheid niet in het geding lijkt te zijn, geeft NAM in het winningsplan aan dat de kans op schade ten gevolge van een geïnduceerde beving niet valt uit te sluiten. In het ernstigste geval kan sprake zijn van lichte, niet constructieve schade aan meerdere gebouwen en matige schade aan enkele gebouwen. Daarom zien wij wel aanleiding om ten aanzien van de gasvelden Eleveld en Vries-Zuid een risicobeheerssysteem te laten opstellen en implementeren voor 1 juni 2017. Tevens het meet- en regelprotocol onafhankelijk te laten monitoren (zie hoofdstuk 9).

Tevens kan het risicobeheerssysteem helpen een eventuele zwaardere beving te voorkomen, mits sprake is van de juiste keuze van signaalparameters en het daarbij behorende actieprotocol. Een goede onderbouwing van de gekozen parameters en acties is dus van belang wil het risicobeheerssysteem zinvol zijn. Ook een adequaat seismisch netwerk is hierbij van belang.

### 9.3 Reservoirstimulatie/ Fracken

#### Advies

Wij adviseren u vanwege de mogelijke gevolgen:

- geen omstreden technieken zoals zuurstimulatie en fracken toe te staan zoals in het winningsplan is omschreven;
- tevens besluitvorming over de toepassing van deze technieken niet alleen bij de toezichthouder (Sodm) neer te leggen, maar hiervoor aparte besluitvorming aan NAM op te leggen met mogelijkheden tot inspraak, zienswijzen en beroep van lokale overheden, inwoners en de Waterleiding Maatschappij Drenthe;
- mocht dit niet uw keuze zijn, dan verzoeken wij u toch in ieder geval in het goedkeuringsbesluit voorwaarden op te nemen ter beperking van risico's voor grond- en drinkwater en ecologie én het optreden van bodemtrilling.

#### Toelichting

De velden Assen, Assen-Zuid en Vries-Zuid vallen gedeeltelijk samen met de boringsvrije zone van de grondwaterwinning Assen-Oost; het veld Assen valt bovendien samen met het grondwaterbeschermingsgebied Assen-West.

Schadelijke gevolgen van reservoirstimulatie / fracken kunnen bovengronds optreden door lekkage van frackvloeistoffen en chemicaliën en ondergronds door het falen van de integriteit van afdekkende lagen waardoor ongecontroleerde bodemprocessen kunnen optreden. De kans op deze gebeurtenissen dienen geheel uitgesloten te worden omdat naast lokale schade aan gebouwen ook de drinkwatervoorziening in het geding is. Het advies van Sodm is gebaseerd op de bevoegdheid van de afweging over fracken bij de toezichthouder van de gaswinning. Vanwege de mogelijke lokale impact vinden wij dat voor deze beslissing ook het burgerperspectief moet worden meegenomen en dus de lokale overheden, inwoners en de Waterleiding Maatschappij Drenthe een stem in deze afweging moeten krijgen met bijbehorende beroepsmogelijkheid.

## 10 SCHADE

### 10.1 Voorkomen van schade (wettelijke verplichting)

**Advies:**

Wij adviseren u vanwege het ontbreken van een beschrijving van preventieve maatregelen in het winningsplan NAM te verplichten om preventieve maatregelen voor schade op te nemen in het winningsplan alvorens hierover een besluit te nemen. Deze beschrijving te zien als een aanvulling op het voorliggende winningsplan en dit om advies voor te leggen aan Sodm, Tcbb, lokale overheden en de Mijnraad.

**Toelichting:**

In de Mijnbouwwet ligt primair de nadruk op het voorkomen van schade door mijnbouwactiviteiten (preventief handelen), en niet op het geoorloofd zijn van mijnbouwactiviteiten, mits de nadelige gevolgen daarvan door de exploitant / operator worden weggenomen of verzacht (curatief handelen). NAM heeft als initiatiefnemer de zorgplicht voor het voorkomen van schade. In winningsplan wordt geconcludeerd dat er lichte en lokaal mogelijk matige schade kan optreden aan gebouwen. Nergens is in het winningsplan echter terug te lezen wat wordt gedaan om schade te voorkomen. Wij stellen vast dat ten aanzien van het optreden van schade in het winningsplan geen aandacht is op het voorkomen van schade. In het winningsplan worden optredende schades als niet te voorkomen beschouwd.

Het Mijnbouwbesluit schrijft voor dat het winningsplan een beschrijving bevat van de mogelijke omvang en verwachte aard van de schade door bodembeweging. Uit het winningsplan blijkt dat het niet goed mogelijk is de omvang en de verwachte aard adequaat te beschrijven. NAM lijkt niet in staat causaliteit aan te geven tussen aardbevingen en omvang en aard van de schade. Het winningsplan lijkt op dit punt niet te voldoen aan de eisen die de wet stelt aan een plan.

Wij willen dat er door NAM alles aan gedaan wordt om schade door gaswinning aan eigendommen van inwoners en overheid te voorkomen. Inwoners kiezen er niet voor om te worden blootgesteld aan deze risico's.

### 10.2 Afhandeling van schade

**Advies**

Wij zijn van mening dat:

- een adequate regeling voor afdoening en vergoeding van schades en compensatie van alle bijkomende negatieve effecten een harde voorwaarde is, alvorens door uw minister een positief besluit op dit winningsplan kan en mag worden genomen;
- evenals in het aardbevingsgebied Groningen er een volledig onafhankelijk orgaan dient te worden ingesteld voor de afwikkeling van schade als gevolg van alle mijnbouwactiviteiten.

**Toelichting:**

Zoals reeds in voorgaande alinea door ons is aangegeven dient het voorkomen en beperken van alle schade als uitgangspunt te worden genomen. Echter kan NAM de kans op schade aan bebouwing in de nabije omgeving van het epicentrum van een geïnduceerde aardbeving niet uitsluiten. Dit wordt ook door SodM in haar advies als zodanig aangegeven. In het ernstigste geval kan een geïnduceerde beving leiden tot het ontstaan van lichte, niet constructieve schade aan meerdere gebouwen en matige schade aan enkele gebouwen.

NAM geeft in het winningsplan aan dat de historische schademeldingen voor "lichte, niet constructieve schade" hebben gezorgd en dat deze vergoed zijn (of worden) wanneer het duidelijk is dat zij de schade heeft veroorzaakt. Overeenkomstig de regels van het burgerlijk recht rust op NAM de verplichting om schade veroorzaakt door aardbevingen, die worden veroorzaakt door de gaswinning, te vergoeden. Wij zijn van mening dat voornoemde regeling op basis van het burgerlijk wetboek niet altijd voldoende soelaas biedt voor burgers, bedrijven en lokale overheden om op een vlotte en toegankelijke wijze schade te kunnen claimen.

De gaswinning in Groningen heeft voor veel overlast gezorgd in de regio en het gevoel van veiligheid en vertrouwen van de bewoners aangetast. Er is dan ook sprake van een groot wantrouwen van burgers jegens NAM en rijksoverheid. Dit heeft zowel betrekking op de feitelijke gaswinning, als ook het nemen van adequate en toereikende maatregelen om de gevolgen (waaronder schade en overige hinder) zo veel mogelijk te voorkomen en/of te beperken.

Herstel van vertrouwen van onze burgers is naar onze mening dan ook gebaat bij een transparante en toegankelijke organisatie voor de afwikkeling van schademeldingen. Een regeling waarbij het voor burgers en andere partijen niet nodeloos ingewikkeld is om een schademelding in te dienen en de onafhankelijkheid in voldoende mate gewaarborgd is. Dit zodat iedereen in redelijkheid kan vertrouwen op een eerlijke en adequate schadeafwikkeling. Het past niet om daarbij onderscheid te maken tussen de omvang of de locatie waar de schade is ontstaan. Iedere schademelding dient op zijn eigen merites te worden beoordeeld.

Gezien het voorgaande zijn wij van mening dat een adequate regeling voor afdoening en vergoeding van schades en compensatie van alle bijkomende negatieve effecten een harde voorwaarde bij het instemmingsbesluit dient te zijn. Tevens dient hierbij de onafhankelijkheid en objectiviteit van de schadeafwikkeling in voldoende mate gegarandeerd te zijn. Wij dringen er daarom bij u op aan dat – evenals in het aardbevingsgebied Groningen – er een volledig onafhankelijk orgaan wordt ingesteld voor de afwikkeling van schade als gevolg van alle mijnbouwactiviteiten. Tevens zorgt het instellen van een dergelijk orgaan ervoor dat ook ingeval van gestapelde mijnbouw (en beheersmaatregelen voor het grondwaterpeil) gedupeerde partijen weten tot welke partij zij zich hiertoe dienen te wenden.

Hoewel door uw minister in de Tweede Kamer reeds toezeggingen zijn gedaan aangaande het instellen een dergelijke onafhankelijk orgaan voor de afwikkeling van mijnbouwschade, is één en ander vooralsnog geen feit. Wij adviseren u haast te maken met het instellen van een dergelijk onafhankelijk orgaan. Tevens dit te regelen alvorens in te stemmen met het onderhavige winningsplan Westerveld.

### 10.3 Lusten en lasten

#### **Advies**

Gaswinning kan gepaard gaan met nadelige gevolgen voor inwoners door hinder, overlast en schade aan eigendommen. Wij verzoeken u zorg te dragen voor een goede verdeling van lusten en lasten bij mijnbouwactiviteiten, waarbij er ook baten terugvloeien naar het gebied.

#### **Toelichting**

Gaswinning zal in Nederland nog jarenlang plaatsvinden en inwoners zullen hier last van ondervinden. Inwoners staan veelal afwijzend en wantrouwend tegenover plannen voor gebruik van de ondergrond. De lokale inwoners vinden dat zij de lasten dragen voor het belang van Nederland als geheel. Mijnbouwactiviteiten brengen met zich mee dat er in zekere mate regionale of lokale belasting is. Schade dient volgens de wet te worden vergoed, maar inwoners ervaren extra ongemak waar ze niet om hebben gevraagd en waar niets tegenover staat. Het belang van mijnbouwactiviteiten voor de Nederlandse samenleving is evident. Het gebruik van de ondergrond zal ook in de toekomst een grote rol spelen bij onze verder te verduurzamen energievoorziening. Voor het ook in de toekomst gebruiken van de ondergrond is van belang dat er een goede verdeling is van lusten en lasten.

## 11 RISICOBEBEERSYSTEEM

### Advies:

Met betrekking tot het risicobeheerssysteem adviseren wij u:

- NAM te verplichten een onafhankelijke nulmeting uit te voeren aan alle gebouwen boven en nabij de voorkomens van Eleveld en Vries-Zuid;
- het advies van SodM over te nemen en NAM voor de bevende velden Eleveld en Vries-Zuid extra versnellingsopnemers te laten installeren en operationeel te hebben;
- bij dit winningsplan een risicobeheerssysteem te laten opstellen en als onderdeel op te nemen bij de eventueel door de minister te verlenen winningsvergunning;
- het meet- en regelprotocol onafhankelijk te laten monitoren.

### Toelichting:

Om de schade door gaswinning goed te kunnen vaststellen is het belangrijk dat de uitgangssituatie goed wordt vastgelegd. Het is aan de initiatiefnemer om dit te doen naar goedkeuring van de vergunningverlener. Er wordt al jaren gas gewonnen in het veld maar dit winningsplan is de markering van het moment dat ook het burgerperspectief wordt meegewogen in de besluitvorming. In dat kader is het belangrijk dat schade aan particuliere eigendommen goed wordt geregistreerd.

Zowel NAM als TNO concluderen op basis van de seismische risicoanalyse (SRA) dat alle velden in categorie I vallen. Volgens de leidraad van SodM volstaat voor deze velden monitoring met het huidige gefoon en accelerometer netwerk van het KNMI. Met dit monitoringsnetwerk kunnen aardbevingen met een magnitude van 1,5 en groter worden gelokaliseerd.

Hoewel alle velden in categorie I vallen, liggen de reeds bevende velden Eleveld en Vries-Zuid echter dicht tegen de grens met categorie II aan. Op basis hiervan adviseert SodM om ook enkele maatregelen te nemen die van toepassing zijn voor velden waarvan de SRA in categorie II valt. Wij vinden dit een goede zaak. Het gaat hier om het ontwikkelen van een risicobeheerssysteem.

Het risicobeheerssysteem is bedoeld om tijdig te kunnen reageren zodat (grotere) schade en veiligheidsrisico's niet zullen optreden. De keuze van signaalparameters en bijbehorende (re)acties dient dan ook zodanig onderbouwd te zijn dat hiermee aannemelijk wordt gemaakt dat het systeem zinvol is. Dat wil zeggen, dat aan de hand van de signaalparameters zodanig tijdig kan worden ingegrepen dat het mogelijk optreden van bedoelde schade en risico's voorkomen kan worden.



**Beleid**

Datum: 15-12-2016  
 Eenheidsmanager/ [redacted]  
 Progr. Manager:  
 Opsteller: [redacted]  
 Telefoon: [redacted]  
 Portef. Houder: Out  
 Registr.nr.:

**Instemming verkregen en kopie gezonden aan:**

Eenheid/ Programma/ Naam	Datum

Paraaf [redacted]

Openbare besluitenlijst:  Ja  Nee  
 Bekendmakingsplicht:  Ja  Nee  
 O.R.:  Ja  Nee

Bij besluit in mandaat:  
 Mandaatnummer:

*Informeren van de raad:*

- Alleen via openbare besluitenlijst
- Via lijst ter inzage liggende stukken
- Via brief en stuk(ken) ter inzage
- Via versturen informatie met aanbiedingsbrief
- Via brief

**Vervolgprocedure:**

*Behandeling in de raad:*

- Informatief
- Opiniërend
- Besluitvormend

**Afhandelen door** :

**Kopie besluit** :

**Deponeren Paraaf** :

**Voorstel aan B&W**

Onderwerp:  
 Advies Winningsplan Westerveld

Voorstel:  
 1. In te stemmen met het Advies Winningsplan Westerveld en de bij behorende aanbiedingsbrief.  
 2. In te stemmen met bijgevoegd raadsvoorstel.

Achtergrond:  
 Het college van burgemeester en wethouders heeft adviesrecht gekregen op het Winningsplan Westerveld.

	Akkoord	Bespreken	Signaal
B			
WS			
WH			
WV			
WW			
S			

Besluit B&W

Datum:



---

**Beleid**

**> Toelichting voorstel aan B&W**

**Onderwerp:**

Advies Winningsplan Westerveld

---

**Voorstel:**

1. In te stemmen met het Advies Winningsplan Westerveld en de bij behorende aanbiedingsbrief.
2. In te stemmen met bijgevoegd raadsvoorstel.

---

**Achtergrond:**

Het college van burgemeester en wethouders heeft adviesrecht gekregen op het Winningsplan Westerveld.

---

**Argumenten:**

Met dit advies geeft het college invulling aan het adviesrecht. Hierbij is sterk gekeken naar de belangen van de inwoners van Assen.

Het adviesrecht ligt bij het college, de gemeenteraad heeft echter besloten tot een extra vergadering over het stuk. Om die reden is er een raadsvoorstel gemaakt.

---

**Kanttekeningen/ risico's:**

n.v.t.

---

**Financiële toelichting:**

n.v.t.

---

**Communicatie:**

De communicatie over het Winningsplan ligt bij de NAM en de minister van Economische Zaken.

---

**Personeel en Organisatie:**

n.v.t.

---

**Uitvoering en planning:**

n.v.t.

---

**Evaluatie:**

n.v.t.



## Eenheid Beleid - Beleidsregisseurs

### M e m o

**Van** : ██████████  
**Aan** : College van B&W  
**Datum** : donderdag 15 december 2016  
**Onderwerp** : Advies winningsplan Westerveld

Voor u ligt een advies op het Winningsplan Westerveld met collegevoorstel. In aanvulling op het collegevoorstel melden wij graag het volgende:

- Het streven is als overheden met een gezamenlijk casco-advies te komen. Woensdag is er nog een bestuurlijk afstemmingsoverleg over dit casco-advies. Een lijn kan zijn, dat het collegevoorstel met stukken dinsdag worden besproken en vervolgens aangehouden om ze vervolgens donderdag te accorderen in de extra college vergadering. Hierin kunnen dan nog zaken worden meegenomen uit het overleg van woensdag.
- Het advies zegt primair 'nee' en subsidiair wordt er gezegd: 'Stemt u toch in met het winningsplan, dan adviseren wij het volgende .....'. Dit is ook zo met de gemeenteraad afgesproken. De gemeenten Aa en Hunze en Tynaarlo zitten ook op deze lijn. De provincie heeft ambtelijk aangegeven geen 'nee' te willen zeggen. Dit zal onderwerp van gesprek zijn bij een bestuurlijk overleg op woensdag tussen gemeenten en provincie.
- Het casco-advies is geschreven door de gemeenten Aa en Hunze, Tynaarlo en Assen en de provincie Drenthe. Er zijn ook andere overheden die adviesrecht hebben zoals de gemeente Noordenveld en de waterschappen Noorderzijlvest en Hunze en Aa's. De winning raakt deze overheden minder. Het definitieve casco-advies wordt hun via de ambtelijke lijn aangeboden. Het staat deze overheden vrij om het advies al of niet over te nemen.
- Aan de gemeenteraad is toegezegd dat er in het advies wordt gevraagd om een omgekeerde bewijslast. Er zijn echter nieuwe inzichten waaruit blijkt dat dit niet gunstig is voor de inwoners. De Technische commissie bodembeweging (Tcbb) raad het af. De gemeenten Aa en Hunze en Tynaarlo willen het daarom niet in het advies. Er is daarom in het advies meegegaan in de lijn van de andere overheden. In de aanbiedingsbrief aan de raad/raadsvoorstel wordt een toelichting gegeven.
- Bij de stukken zit een raadsvoorstel met het besluitpunt: 'kennis te nemen van'. Donderdag zal deze vorm met het Presidium worden besproken. Hierbij is de vraag: Hoeveel ruimte krijgt de raad nog? Het adviesrecht ligt namelijk wel bij het college en het college heeft al een besluit genomen.

Ministerie van Economische Zaken  
T.a.v. de heer H. Kamp  
Postbus 20401  
2500 EK DEN HAAG

Contactpersoon ██████████  
Telefoon ██████████  
Bezoekadres Noordersingel 33  
Uw brief van  
Uw kenmerk  
Ons kenmerk  
Bijlagen 1  
Datum 19 december 2016  
Verzenddatum

Onderwerp Advies Winningsplan Westerveld

Excellentie,

U heeft ons in de gelegenheid gesteld om een advies uit te brengen over het door de NAM ingediende Winningsplan Westerveld. Aangezien dit plan betrekking heeft op de winning uit meerdere aardgasvelden binnen onze gemeente maken wij graag gebruik van deze mogelijkheid. Wij waarderen de geboden mogelijkheid om andere overheden en de inwoners die door hun vertegenwoordigt worden, meer positie te geven.

#### Zorgen en onrust

Het winningsplan geeft ons zorg. In het plan en de bijbehorende adviezen van Sodm en Tcbb lezen wij dat er, als gevolg van de voorgenomen winningen, kans is op bevingen die kunnen leiden tot schade. In het Tcbb advies valt zelf te lezen dat er mogelijk kan blijken dat voor sommige kleinere velden de grens van magnitude 3,9 op de schaal van Richter kan worden overschreden.

Deze zorg horen wij ook bij onze inwoners en bij de gemeenteraad. Met name in de wijk Marsdijk en het dorp Loon zijn er zorgen en is er deels sprake van serieuze onrust. Groningen ligt dichtbij en vrijwel iedereen heeft vrienden of familie in het gebied waar aardbevingen aan de orde zijn. De vertaalslag van de situatie naar die in Assen is snel gemaakt. De gebrekkige communicatie door de NAM en de beperkte communicatie door uw ministerie naar de inwoners helpen niet bij het wegnemen van zorgen en onrust.

#### Proces

Hoewel wij als college bevoegd zijn om een advies uit te brengen, hebben wij vanwege de maatschappelijke impact en op uitdrukkelijk verzoek de gemeenteraad betrokken bij het advies. Dit door met de gemeenteraad te bespreken op welke wijze invulling wordt gegeven aan de adviesrol. De gemeenteraad heeft zelf besloten dat ze ook nog wilde spreken over het definitieve advies.

Parallel aan de gesprekken met de gemeenteraad hebben wij ook gesproken met Wijkvereniging Marsdijk en Dorpsbelangen Loon om goed zicht te krijgen wat de behoeften zijn van de inwoners. Daarnaast spreken onze ambtenaren op allerlei manieren met de bewoners van de gebieden die het betreft.

Bij het maken van het advies hebben wij intensief samengewerkt met de andere overheden die een adviesrecht hebben op het Winningsplan Westerveld.

### Nut en noodzaak

Als gemeente Assen zetten wij in op het verduurzamen van onze gemeente. Het versneld terugdringen van het gebruik van fossiele brandstoffen is een belangrijke opgave voor onze samenleving. Wij begrijpen dat er in de overgangsfase voorlopig nog aardgas nodig blijft. Wij begrijpen ook de economische belangen en het belang van de inkomsten voor de staat. Wij kijken echter naar de belangen van onze inwoners. In dit verband zouden wij in een afweging van belangen niet kiezen voor een winning onder stedelijk gebied met een risico op bevingen.

Mocht u desondanks het winningsplan accorderen, dan moet er gezorgd worden voor een goede, vlotte en soepele schaderegeling. Constateerend dat in Groningeninwoners hun gelijk soms via de rechter moeten halen, zien wij dat vooralsnog niet met vertrouwen tegemoet.

### Advies

Gelet op bovenstaande en de onzekerheden en risico's adviseren wij u dan ook om 'nee' te zeggen tegen het Winningsplan Westerveld.

Mocht u toch besluiten om de winning toe te staan, dan vind u bijgevoegd ons advies met het zeer uitdrukkelijke verzoek om dit over te nemen.

Met vriendelijke groet,  
burgemeester en wethouders,

burgemeester

secretaris

## BEGELEIDINGSFORMULIER CONCEPT BRIEF

***LET OP: Lever alle bijbehorende stukken incl. ingekomen brief aan bij het secretariaat***



---

**NAAM VAN HET DOCUMENT:** Advies Winningsplan Westerveld

---

Concept via :   
Paraaf voor gezien :  
Briefpapier :

---

Concept d.d. : 12 december 2016  
Eenheid/Programma : Beleid  
Steller :   
Toestel :   
Paraaf eenheids-  
/programmamanager

---

Origineel	: 1	Brief nr.(docbase)	:
Archiefexemplaren	: 1	Procesnummer	:
		(Docbase)	
Afschriften	: 3	Zaaknummer	:
		(Docbase)	
<b>Totaal</b>	<b>: 5</b>		

---

### Afschriften:

1. 
- 2.
- 3.

### Meezenden:

Advies Winningsplan Westerveld

### Opmerkingen:

**Verzenden na definitieve besluitvorming door college waarschijnlijk 17 januari. Pas verzenden na accoord .**  
**Let op verzenden uiterlijk 18 januari ook per mail.**

### Wijze afhandeling na verzending van de brief:

- Proces afhandelen en archiveren door secretariaat (let op: alle relevante stukken toevoegen)

Date : 6-12-2017 15:26:17

F [REDACTED]  
To : "[REDACTED]@assen.nl, "[REDACTED]@assen.nl  
Subject : Om zaken compleet te maken ook voor de gemeente hierbij de stukken Vries 10  
Attachment : Antwoord\_SodM\_op\_bezwaarschrift\_dd\_29112017.pdf;Bezwaarschrift op antwoord SodM 17162697 .pdf;

B [REDACTED]

Ik schrijf jullie beiden aan dan zijn jullie gelijktijdig op de hoogte.

Zoals bekend mocht ik nog een keer reageren met een bezwaarschrift op het antwoord van de SodM om niet te gaan handhaven. Dat heb ik na lang nadenken en vooral na de reactie van mijn echtgenoot gedaan. Dus daarvan ontvangen jullie een afschrift. (ongetekende versie trouwens)

Maandagavond heb ik even met de burgemeester als portefeuillehouder gesproken tijdens de fractievergadering [REDACTED] over het mogelijke antwoord van de SodM en mijn verwachting. Hij gaf aan dat de NAM contact zocht met hem over eventueel nulmetingen. Ook gaf hij aan dat het definitieve instemmingsbesluit nog op zich laat wachten en misschien pas volgend jaar komt. En ik heb hem verteld dat de brief van de SodM belangrijke info bevat voor heel Westerveld. Namelijk hoe zij tegen diverse zaken aankijken die ook in de verschillende zienswijzen behandeld zijn. Dit is in mijn visie belangrijk in de overleggen die nog komen.

Nu heb ik gisteren een brief ontvangen van de SodM dat ik (mogelijk) een uitnodiging kan verwachten voor een hoorzitting. Ik neem zelf aan in Den Haag en dat ik dan voorafgaande de stukken nog kan inzien. Ik mag er ook vanaf zien maar dat doe ik zo wie zo niet. Ik wil mijn standpunten wel toelichten als dat kan.

Jullie hebben vast ervaring met hoorzittingen. Zouden jullie mij van advies mogen en willen dienen hoe die zitting zo goed mogelijk voor te bereiden? Zelf heb ik wel ervaring met comparities in procedures. Ook bij Hoger Beroep. Maar dit is bestuursrechtelijk en daar zitten jullie volgens mij meer in. Zou het ook nuttig zijn om een afspraak met Marco Out te maken?

Graag hoor ik jullie reactie.

Vriendelijke groeten,  
[REDACTED]



Staatstoezicht op de Mijnen  
Ministerie van Economische Zaken  
en Klimaat

> Retouradres Postbus 24037 2490 AA Den Haag

Mevrouw [REDACTED]  
Jadestoep 25  
9403 SX ASSEN

Datum 4 december 2017  
Betreft Ontvangstbevestiging van uw bezwaarschrift

Geachte mevrouw [REDACTED]

Op 29 november 2017 heb ik uw bezwaarschrift gericht tegen mijn besluit van 20 oktober 2017, kenmerk 17162697, ontvangen.

Op de behandeling van dit bezwaarschrift is de Algemene wet bestuursrecht (hierna: Awb) van toepassing. Dit betekent dat, indien het bezwaarschrift aan de in deze wet gestelde eisen voldoet, u in beginsel het recht heeft om naar aanleiding van dit bezwaarschrift te worden gehoord.

U zult een uitnodiging ontvangen om te worden gehoord door een uit ambtenaren van mijn ministerie bestaande hoorcommissie. Mocht u in dit stadium van de procedure al besloten hebben om geen gebruik te maken van de mogelijkheid om te worden gehoord, dan verzoek ik u dat nu reeds schriftelijk mee te delen.

U heeft het recht om ten behoeve van de hoorzitting inzage te krijgen in de stukken die zich in het dossier over deze zaak bevinden.

De termijn waarbinnen ik op uw bezwaarschrift dien te beslissen vangt op grond van artikel 7:10, eerste lid, van de Awb aan op 2 december 2017 en eindigt zes weken na deze datum. Deze termijn kan met zes weken worden verdaagd.

Ik vertrouw erop u hiermee voorlopig voldoende te hebben geïnformeerd. Mocht u nog vragen hebben, neemt u dan contact op de contactpersoon vermeld in de rechterkolom.

Hoogachtend,

de inspecteur-generaal der mijnen  
namens deze:

[REDACTED]  
*directeur Bestuurszaken*

**Staatstoezicht op de Mijnen**

**Bezoekadres**

Henri Faasdreef 312  
2492 JP Den Haag

**Postadres**

Postbus 24037  
2490 AA Den Haag

[REDACTED] (algemeen)

[REDACTED] (algemeen)

sodm@minez.nl  
www.sodm.nl

**Behandeld door**

[REDACTED]

[REDACTED]

**Ons kenmerk**

17192812

**Uw kenmerk**

**Bijlage(n)**

Staatstoezicht op de Mijnen  
Ministerie van Economische Zaken  
Inspecteur generaal van Staatstoezicht op de Mijnen  
Postbus 24037  
2490 AA Den Haag

Wordt per mailadres: [sodm@minez.nl](mailto:sodm@minez.nl) en per aangetekend toegestuurd

## Bezwaarschrift

Assen, woensdag 29 november 2017

Betreft: bezwaarschrift tegen besluit van 20 oktober 2017 met als kenmerk 17162697

Geachte heer 

Hierbij dien ik bezwaar in conform de omschrijving op bladzijde 9 van uw schrijven tegen het volgende besluit(en) waarover ik geïnformeerd ben op 20 oktober 2017 die de volgende omschrijving(en) betreft;

### Besluit

Om mijn verzoek tot handhaving af te wijzen:

*Citaat: Ik heb besloten uw verzoek om handhaving af te wijzen. De voornaamste grond voor afwijzing is het feit dat voor de put VRS-10 niet een afzonderlijk winningsplan is vereist; de winning kan onder het vigerende winningsplan worden voortgezet. Ten aanzien van de seismische risico's kan worden opgemerkt dat het voorkomen Vries-Zuid, waarbinnen put VRS-10 valt, in de laagste risico-categorie valt en dat de adviezen van TNO en SodM op het nieuwe, gewijzigde winningsplan ter zake zijn meegewogen in het ontwerp-instemmingsbesluit, dat ter inzage heeft gelegen. (einde citaat)*

### Besluit

Alsmede het verzoek voor handhaven voor zover dit betrekking heeft op de productie na 2018.

*Citaat: De afwijzing van uw verzoek geldt evenzeer voor zover dit verzoek betrekking heeft op de productie na 2018, omdat dit ziet op omstandigheden die in de toekomst liggen, onder juridische kaders welk thans nog niet zeker zijn. (einde citaat)*

### Bezwaar

Na het lezen van uw besluit teken ik bezwaar aan op basis van het ontbreken van eenduidigheid betreffende de te winnen hoeveelheid gas. Alsmede van het feit dat in de aanvraag winningsplan

Westerveld van 9 september 2016 de prognose ontbreekt van het totale Vries-10 productievolume en dat er geen low-case, mid-case of high case scenario is omschreven voor deze put opdat de SodM haar controlefunctie naar behoren kan uitvoeren en kan handhaven indien de productiewaarden toch overschreden worden door de NAM in VRS-10 (en in totaal Vries Zuid door beide putten VRS-1 en VRS10).

Verder teken ik bezwaar aan tegen uw weigering om uw eigen adviezen uit te voeren die de volgende punten betreffen:

- *NAM dient, in overleg met het Koninklijk Nederland Meteorologisch Instituut voor 1 juni 2017 enkele versnellingsmeters boven Eleveld en Vries-Zuid gasvelden te installeren en operationeel te hebben.*
- *NAM dient voor 1 juni 2017, ten genoegen van de Inspecteur-generaal der Mijnen, voor de bevende velden in dit winningsplan een risicobeheerssysteem te ontwikkelen en operationeel te hebben.*

Ik verzoek u nogmaals om te gaan handhaven betreffende de gaswinning in VRS-10 tot de bovenstaande zaken geregeld zijn.

## **Toelichting**

Naar aanleiding van uw uitleg betreffende de diverse punten wens ik het volgende op te merken:

### **Punt 4**

Hierbij dank dat het nu duidelijk is vanaf wanneer de productie van Vries-10 (VRS-10) gestart is, namelijk vanaf december 2016. Dit komt overeen met punt 1.12 van mijn schrijven en de informatie die ik ontving van de NAM op 20 juli 2017.

Volgens uw schrijven mag er volgens het winningsplan waar de Minister op 4 oktober 2011 mee heeft ingestemd uit het voorkomen Vries Zuid 241 miljoen Nm<sup>3</sup> gas worden gewonnen in de periode 2011 tot 2026.

Deze instemming door de Minister is niet te vinden via de openbare kanalen derhalve kan ik geen gegevens vinden die uw informatie bevestigen. Wel vind ik het opvallend dat de Minister in zijn ontwerp-instemmingsbesluit, dat van 8 mei tot en met maandag 19 juni 2017 ter inzage lag, geen melding maakt van deze instemming en datum van de instemming van 4 oktober 2011 maar slechts spreekt over de vigerende vergunning.

Hier blijft bij mij het vermoeden dat de aanvraag (aanvragen) door de NAM wel gedaan zijn op 8 maart 2011, waarvan de nummers NLOG FieldAssed\_4389\_Winningsplan 2011 publiek; NLOG FieldAssed\_7670\_Winningsplan 2011 publiek; NLOG FieldAssed\_8389\_Winningsplan 2011 publiek; NLOG FieldAssed\_9022\_Winningsplan 2011 publiek het bewijs geven, maar dat de instemming achterwege is gebleven om welke onduidelijke redenen dan ook.

Op bladzijde 5 van deze aanvragen bevat Vries Zuid 1 een producerende put VRS1 en VRS 3 als geabondeneerde put. (Deze wordt in de nieuwe aanvraag genoemd als VRS-3, een put die in 1994 is geabondeneerd). Tussen 2011 en 2016 en de nieuwe aanvraag is de verwachting dat er 143 miljoen Nm<sup>3</sup> geproduceerd wordt (blz 15 NLOG FieldAssed\_7670\_Winningsplan 2011 publiek). Derhalve blijft er in Vries Zuid een te produceren hoeveelheid van 98 miljoen Nm<sup>3</sup> over bij de start van de productie in december 2016 VRS-10 uit beide putten.

Deze gegevens komen echter niet overeen met de hoeveelheden die de NAM vermeld in haar schrijven van 23 december 2016. Zij stelt namelijk dat SodM aangeeft dat het vigerende winningsplan toestaat dat Vries-10 113,3 miljoen Nm<sup>3</sup> uit het Vries-Zuid gasveld mag produceren.



De prognose van het totale Vries-10 productievolume zoals aangegeven in het nieuwe winningsplan is 379 miljoen Nm<sup>3</sup>. Het leeuwendeel van de productie van Vries-10 zal hiermee onder het nieuwe winningsplan vallen.

Uit deze gegevens blijkt dat de winning uit VRS-1 en VRS-10 gezamenlijk de totale winning die nog resterende is, zal overstijgen van start winning VRS-10 vanaf eind 2016 tot eind 2017. En zeker tot eind 2018. De totale productie VRS-10 overstijgt zelfs de hoeveelheid van 241 miljoen Nm<sup>3</sup> waar de Minister in 2011 mee akkoord is gegaan.

Blijft mijn stelling (bladzijde 4 van mijn verzoek) deels overeind, namelijk dat in de aanvraag winningsplan Westerveld van 9 september 2016 de prognose ontbreekt van het totale Vries-10 productievolume net als de 113,3 miljoen Nm<sup>3</sup> dat Vries-10 nog in het vigerende winningsplan mag produceren.

Ook mijn stelling dat er geen low-case, mid-case of high-case scenario omschreven is voor deze put zodat de SodM haar controlefunctie naar behoren kan uitvoeren en kan handhaven als de productiewaarden toch overschreden worden door de NAM in Vries-10 blijft gehandhaafd. U bent in uw reactie hier niet op ingegaan.

Maar ook mijn stelling is mijns inziens nog steeds van toepassing dat in artikel 34 van de Mijnbouwwet is bepaald dat het winnen van delfstoffen geschiedt overeenkomstig een winningsplan. In artikel 35, lid 1 sub c, van de Mijnbouwwet alsmede in artikel 24, lid 1 sub c van het Mijnbouwbesluit is aangegeven dat in het winningsplan de wijze van winning alsmede de daarmee verband houdende activiteiten opgenomen moeten worden. Aan deze bepalingen voldoet de productie in Vries-10 niet.

Punt 4 vervolg en 5.4

U stelt in uw schrijven op 30 november 2016 heeft SodM bij brief aan de NAM laten weten geen reden te zien de voorgenomen productie uit VRS-10 niet toe te staan. SodM verwijst daarbij onder andere naar haar advies op het verzoek tot wijziging van het winningsplan van 13 oktober 2016.

En vervolgens voorziet het ontwerp-instemmingsbesluit op het nieuwe gewijzigde winningsplan in aanvullende monitoring door het plaatsen van versnellingsmeters op diverse plekken en een risico-beheersysteem. Dit mede naar aanleiding van het advies van SodM. Zolang het instemmingsbesluit echter nog niet van kracht is, kan dit geen onderwerp zijn van handhaving.

U stelt dat ik stel dat voorafgaande aan de start van productie uit VRS-10 geen aanvullende monitoring is geregeld door het plaatsen van versnellingsmeters. Ook is er geen risicobeheersysteem opgesteld en geïmplementeerd. Uw veronderstelling is juist. Mijn opmerking is gericht op het afdwingen van bovenstaande maatregelen.

U stelt in uw volgende alinea dat uw adviezen zijn overgenomen in het ontwerp-instemmingsbesluit, maar dat het hier om een toekomstige verplichting gaat die niet kan worden afgedwongen op basis van het huidige winningsplan. Maar ik ben van mening van wel, namelijk op basis van de toezegging van de Minister van 2 april 2015; punt 1.3 van mijn aanvraag. Zeker omdat u in uw adviezen geen twijfel laat bestaan over welk tijdsbestek u spreekt.

Citaat:Onder advies staat vermeld: citaat: *SodM adviseert u om onder de volgende voorwaarden in te stemmen met het winningsplan:*

1. *NAM dient, in overleg met het Koninklijk Nederland Meteorologisch Instituut voor 1 juni 2017 enkele versnellingsmeters boven Eleveld en Vries-Zuid gasvelden te installeren en operationeel te hebben.*
2. *NAM dient voor 1 juni 2017, ten genoegen van de Inspecteur-generaal der Mijnen, voor de bevende velden in dit winningsplan een risicobeheerssysteem te ontwikkelen en operationeel te hebben. Einde citaat*

Beide data zijn inmiddels een gepasseerd station en u laat achterwege mij te laten weten of uw adviezen zijn uitgevoerd zodat aan mijn verzoek eigenlijk voldaan is. Waarom zijn deze harde data ineens niet belangrijk meer als er naar gevraagd wordt? U hebt richting de inwoners van Assen die mijn aanvraag om te handhaven betreft met deze uitspraken een verwachting gewekt die u nu gemakkelijk weer intrekt.

Wat betreft de handhaving na 2018 wijst u mijn verzoek af.

Zowel in de genoemde aanvragen van de NAM van 2011 als in de aanvraag van de NAM in 2016 wordt niet expliciet gesproken van een verlenging van de productie in de gasvoorkomens die behoren tot de vergunning Westerveld. Hierdoor blijf ik van mening dat er tot 2018 geproduceerd mag worden in VRS-10. Er worden geen verder data genoemd voor de productie na 2018.

Ik verzoek u nogmaals om te gaan handhaven betreffende de gaswinning in VRS-10

Hoogachtend,

A large black rectangular redaction box covering the signature area of the letter.

Date : 2-1-2017 11:11:15

F

To : " [redacted]@tynaarlo.nl, [redacted]@assen.nl

Subject : omkering bewijslast <> aardshok zuidlaren (Annerveen gasvel)

Attachment : brief aanbieding advies aan minister EZ 22-12 definitief.docx;vkafcwpp0tzy.pdf;

Hoi [redacted], [redacted],

Het onderwerp omkeren bewijslast is natuurlijk weer volop actueel na de beving voor Kerst (Gasveld Annerveen?!)

[redacted], jij had op de valreep op basis van info van [redacted] nog een alinea aan jullie adviesbrief toegevoegd  
Zie bijgaand het Staatsblad 21 december.

[redacted], wat doe jij hiermee? En zijn er nog ontwikkelingen vanuit raad/college Tynaarlo n.a.v. de beving?

Met vriendelijke groet,

[redacted]  
Projectcoördinator - beleidsmedewerker RO  
Gemeente Aa en Hunze  
Postbus 93 • 9460 AB Gieten  
Spiekersteeg 1 • 9461 BH Gieten  
[www.aaenhunze.nl](http://www.aaenhunze.nl)  
[redacted]

---

**Van:** [redacted]

**Verzonden:** donderdag 22 december 2016 16:01

**Aan:** [redacted]

**Onderwerp:** RE: zou ik jouw collegevoorstel mogen krijgen? zou mij weer behoorlijk werk schelen.

Dag [redacted] en [redacted],

Vandaag een reactie gekregen van [redacted] tav de omgekeerde bewijslast. De informatie heeft geleid tot het opnemen van enkele zinsneden hierover in de begeleidende brief. Die zend ik jullie bij deze ter informatie toe.

Morgen komen de stukken vrij voor de raad en dan kan de pers er dus ook kennis van nemen. Ben benieuwd naar de reacties!  
Ik heb vanaf nu vakantie. Ik wens jullie fijne feestdagen en we spreken elkaar in het nieuwe jaar!

Met vriendelijke groeten,

[redacted]  
Beleidspecialist

.....  
Gemeente Assen  
Noordersingel 33 | Assen  
Postbus 30018 | 9400 RA | Assen  
.....

[redacted]  
[redacted]  
[redacted]@assen.nl  
website: [www.assen.nl](http://www.assen.nl)

---

**Van:** [redacted]@aaenhunze.nl]

**Verzonden:** donderdag 22 december 2016 8:48

**Aan:** [redacted]@assen.nl [redacted]@tynaarlo.nl>

**Onderwerp:** RE: zou ik jouw collegevoorstel mogen krijgen? zou mij weer behoorlijk werk schelen.

Hoi [redacted], [redacted],

Dank voor jullie reacties. Ik zal het i.d.d. wat algemenere zin samenvatten, zoals je ook in je e-mail bij de laatste versie aangeeft.  
Met daarbij het samen optrekken van Assen, Tynaarlo en Aa en Hunze benoemen.

[redacted]  
Heb jij al een (concept) aanbiedingsbrief of maak je die na de extra college vandaag?

Met vriendelijke groet,

[redacted]  
Projectcoördinator - beleidsmedewerker RO  
Gemeente Aa en Hunze  
Postbus 93 • 9460 AB Gieten  
Spiekersteeg 1 • 9461 BH Gieten  
[www.aaenhunze.nl](http://www.aaenhunze.nl)  
[redacted]

---

**Van:** [redacted]@assen.nl]

**Verzonden:** woensdag 21 december 2016 15:47

**Aan:** [redacted]

**Onderwerp:** RE: zou ik jouw collegevoorstel mogen krijgen? zou mij weer behoorlijk werk schelen.

Ik zou het ook wat algemener formuleren en niet teveel in details treden.

Suggestie "Bij de totstandkoming van het adviesrol is samengewerkt met de buurgemeenten, waterschappen en provincies."

Met vriendelijke groeten,

[redacted]  
Beleidspecialist

.....

Gemeente Assen  
Noordersingel 33 | Assen  
Postbus 30018 | 9400 RA | Assen

.....  
[redacted]  
[redacted]  
[redacted]@assen.nl  
website: [www.assen.nl](http://www.assen.nl)

---

**Van:** [redacted]@tynaarlo.nl

**Verzonden:** woensdag 21 december 2016 15:21

**Aan:** [redacted]@aaenhunze.nl>

**CC:** [redacted]@assen.nl>

**Onderwerp:** RE: zou ik jouw collegevoorstel mogen krijgen? zou mij weer behoorlijk werk schelen.

Uiteindelijk moet je het natuurlijk zelf weten [redacted], maar wat je nu schrift is denk ik niet helemaal juist.

Ik zou er eerder iets van maken als:

- Er heeft ambtelijke en bestuurlijke afstemming met provincie plaatsgevonden
- Provincie heeft vanuit eigen rol en visie er echter voor gekozen om een zelfstandig advies te leveren aan EZ
- Het provinciale advies is minder uitgebreid, waarbij de provincie in haar advisering tevens een andere toon en formulering kiest. Inhoudelijk sluiten de verschillende onderdelen in de adviezen wel goed op elkaar aan.

Gr. [redacted]

---

**Van:** [redacted]@aaenhunze.nl

**Verzonden:** woensdag 21 december 2016 15:13

**Aan:** [redacted]

**Onderwerp:** RE: zou ik jouw collegevoorstel mogen krijgen? zou mij weer behoorlijk werk schelen.

**Urgentie:** Hoog

Heren,

Bijgaand mijn eerste concept-raadsvoorstel. Zie vooral **geel**: kan dit wel of ...?

[redacted], heb jij de aanbiedingsbrief al in concept? Dan zie ik die ook nog graag ☺

Met vriendelijke groet,

[redacted]  
Projectcoördinator - beleidsmedewerker RO  
Gemeente Aa en Hunze  
Postbus 93 • 9460 AB Gieten  
Spiekersteeg 1 • 9461 BH Gieten  
[www.aaenhunze.nl](http://www.aaenhunze.nl)  
[redacted]

---

**Van:** [redacted]@assen.nl

**Verzonden:** woensdag 21 december 2016 12:16

**Aan:** [redacted]

**CC:** [redacted]

**Onderwerp:** RE: zou ik jouw collegevoorstel mogen krijgen? zou mij weer behoorlijk werk schelen.

Bij deze het collegevoorstel en raadsvoorstel.

T.a.v. het raadsvoorstel zal nog een wijziging komen n.a.v. info over de argumentatie van omgekeerde bewijslast.

Ik heb net [redacted] ingesproken dit voor 15:00 uur aan te leveren.

Met vriendelijke groeten,

[redacted]  
Beleidspecialist

.....  
Gemeente Assen  
Noordersingel 33 | Assen  
Postbus 30018 | 9400 RA | Assen  
.....

[redacted]  
[redacted]  
[redacted]@assen.nl  
website: [www.assen.nl](http://www.assen.nl)

---

**Van:** [redacted]@tynaarlo.nl

**Verzonden:** woensdag 21 december 2016 11:03

**Aan:** [redacted]@assen.nl>

**Onderwerp:** zou ik jouw collegevoorstel mogen krijgen? zou mij weer behoorlijk werk schelen.

Met vriendelijke groet,

[redacted]  
Beleidsadviseur Wonen en Ruimte  
Gemeente Tynaarlo  
Postbus 5, 9480 AA Vries | Bzk: Kornoeljeplein 1 Vries  
**T** [redacted]  
[redacted]@tynaarlo.nl | [www.tynaarlo.nl](http://www.tynaarlo.nl) | @kornoeljeplein1  
**FB** Gemeente Tynaarlo



---

Dit bericht en de eventuele bijlage kan vertrouwelijke of persoonlijke informatie bevatten en is daarom uitsluitend bestemd voor de geadresseerde. Wanneer u deze boodschap per abuis van ons heeft ontvangen, laat dit dan aan de afzender weten door een korte reactie te sturen. Wij verzoeken u in een dergelijk geval dit bericht en de eventuele bijlagen te vernietigen en geen kopieën op te slaan of door te sturen.

Al onze e-mailberichten worden voor verzending automatisch op virussen gecontroleerd. Er geldt echter geen garantie dat gebruik van e-mail veilig is of dat het gebruik van e-mail geschiedt zonder enige fout. De gemeente Tynaarlo is op geen enkele wijze aansprakelijk voor enige fout of gebrek in de inhoud van dit e-mailbericht.

Disclaimer:

Aan de informatie in deze e-mail en ieder aangehecht databestand kunnen geen rechten worden ontleend. De e-mail is vertrouwelijk en is uitsluitend bestemd voor de geadresseerde. De

gemeente Assen aanvaardt geen aansprakelijkheid voor schade als gevolg van onjuistheden, gedateerde informatie of van een onjuiste en onvolledige verzending en ontvangst van informatie.

**DISCLAIMER:**

*Aan de informatie in deze e-mail en ieder aangehecht databestand kunnen geen rechten worden ontleend en de gemeente Aa en Hunze aanvaardt geen aansprakelijkheid voor schade als gevolg van onjuistheden en/of gedateerde informatie.*

*Als u niet de bedoelde ontvanger bent wilt u dan dit bericht en ieder aangehecht databestand verwijderen en de afzender hiervan via e-mail op de hoogte stellen.*

**DISCLAIMER:**

*Aan de informatie in deze e-mail en ieder aangehecht databestand kunnen geen rechten worden ontleend en de gemeente Aa en Hunze aanvaardt geen aansprakelijkheid voor schade als gevolg van onjuistheden en/of gedateerde informatie.*

*Als u niet de bedoelde ontvanger bent wilt u dan dit bericht en ieder aangehecht databestand verwijderen en de afzender hiervan via e-mail op de hoogte stellen.*

**DISCLAIMER:**

*Aan de informatie in deze e-mail en ieder aangehecht databestand kunnen geen rechten worden ontleend en de gemeente Aa en Hunze aanvaardt geen aansprakelijkheid voor schade als gevolg van onjuistheden en/of gedateerde informatie.*

*Als u niet de bedoelde ontvanger bent wilt u dan dit bericht en ieder aangehecht databestand verwijderen en de afzender hiervan via e-mail op de hoogte stellen.*

Ministerie van Economische Zaken  
T.a.v. de heer H. Kamp  
Postbus 20401  
2500 EK DEN HAAG

Contactpersoon ██████████  
Telefoon ██████████  
Bezoekadres Noordersingel 33  
Uw brief van  
Uw kenmerk  
Ons kenmerk  
Bijlagen 1  
Datum 22 december 2016  
Verzenddatum

Onderwerp Advies Winningsplan Westerveld

Excellentie,

U heeft ons in de gelegenheid gesteld om een advies uit te brengen over het door de NAM ingediende Winningsplan Westerveld. Aangezien dit plan betrekking heeft op de winning uit meerdere aardgasvelden binnen onze gemeente maken wij graag gebruik van deze mogelijkheid. Wij waarderen de geboden mogelijkheid om andere overheden en de inwoners die door hun vertegenwoordigt worden, meer positie te geven. Bij het invullen van de adviesrol is samengewerkt met de buurgemeenten, waterschappen en provincies.

#### Zorgen en onrust

Het winningsplan geeft ons zorg. In het plan en de bijbehorende adviezen van Sodem en Tcbb lezen wij dat er, als gevolg van de voorgenomen winningen, kans is op bevingen die kunnen leiden tot schade. In het Tcbb advies valt zelf te lezen dat er mogelijk kan blijken dat voor sommige kleinere velden de grens van magnitude 3,9 op de schaal van Richter kan worden overschreden.

Deze zorg horen wij ook bij onze inwoners en bij de gemeenteraad. Met name in de wijk Marsdijk en het dorp Loon zijn er zorgen en is er deels sprake van serieuze onrust. Groningen ligt dichtbij en vrijwel iedereen heeft vrienden of familie in het gebied waar aardbevingen aan de orde zijn. De vertaalslag van de situatie naar die in Assen is snel gemaakt. De gebrekkige communicatie door de NAM en de beperkte communicatie door uw ministerie naar de inwoners helpen niet bij het wegnemen van zorgen en onrust.

#### Proces

Hoewel wij als college bevoegd zijn om een advies uit te brengen, hebben wij vanwege de maatschappelijke impact en op uitdrukkelijk verzoek de gemeenteraad betrokken bij het advies. Dit door met de gemeenteraad te bespreken op welke wijze invulling wordt gegeven aan de adviesrol. De gemeenteraad heeft zelf besloten dat ze ook nog wilde spreken over het definitieve advies.

Parallel aan de gesprekken met de gemeenteraad hebben wij ook gesproken met Wijkvereniging Marsdijk en Dorpsbelangen Loon om goed zicht te krijgen wat de behoeften zijn van de inwoners. Daarnaast spreken onze ambtenaren op allerlei manieren met de bewoners van de gebieden die het betreft.

Bij het maken van het advies hebben wij intensief samengewerkt met de andere overheden die een adviesrecht hebben op het Winningsplan Westerveld.

### Nut en noodzaak

Als gemeente Assen zetten wij in op het verduurzamen van onze gemeente. Het versneld terugdringen van het gebruik van fossiele brandstoffen is een belangrijke opgave voor onze samenleving. Wij begrijpen dat er in de overgangsfase voorlopig nog aardgas nodig blijft. Wij begrijpen ook de economische belangen en het belang van de inkomsten voor de staat. Wij kijken echter naar de belangen van onze inwoners. In dit verband zouden wij in een afweging van belangen niet kiezen voor een winning onder stedelijk gebied met een risico op bevingen.

Mocht u desondanks het winningsplan accorderen, dan moet er gezorgd worden voor een goede, vlotte en soepele schaderegeling. Onderdeel hiervan is dat de omgekeerde bewijslast zoals die van toepassing is voor het Groninger Veld (Wet bewijsvermoeden gaswinning Groningen) ook voor het gebied Westerveld moet gelden. Het valt aan inwoners immers niet uit te leggen waarom gedupeerden in de provincie Groningen van een speciale wettelijke uitzondering ter verlichting van de op hen rustende bewijslast zouden kunnen profiteren, terwijl dit aan inwoners elders in Nederland onthouden wordt. Wij stellen hierbij de vraag of er geen sprake is van strijdigheid met het gelijkheidsbeginsel.

Kijken wij naar de situatie zoals die bestond in Groningen waarbij inwoners hun gelijk soms via de rechter moesten halen, dan hebben wij vooralsnog weinig vertrouwen in de door de NAM geschetste afhandeling van schade gevallen via het burgerlijk recht.

### Advies

Gelet op bovenstaande en de onzekerheden en risico's adviseren wij u dan ook om 'nee' te zeggen tegen het Winningsplan Westerveld.

Mocht u toch besluiten om de winning toe te staan, dan vind u bijgevoegd ons advies met het zeer uitdrukkelijke verzoek om dit over te nemen.

Met vriendelijke groet,  
burgemeester en wethouders,

burgemeester

secretaris

## BEGELEIDINGSFORMULIER CONCEPT BRIEF



***LET OP: Lever alle bijbehorende stukken incl. ingekomen brief aan bij het secretariaat***

**NAAM VAN HET DOCUMENT:** Advies Winningsplan Westeveld

---

Concept via :   
Paraaf voor gezien :  
Briefpapier :

---

Concept d.d. : 21 december 2016  
Eenheid/Programma : Beleid  
Steller :   
Toestel :   
Paraaf eenheids-  
/programmamanager

---

Origineel : 1	Brief nr.(docbase) :
Archiefexemplaren : 1	Procesnummer :
	(Docbase)
Afschriften : 3	Zaaknummer :
	(Docbase)
<b>Totaal</b> : 5	

**Afschriften:**

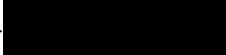
1.   
2.   
3. 

**Meezenden:**

Advies Winningsplan Westeveld



**Opmerkingen:**

Verzenden na definitieve besluitvorming door college waarschijnlijk  
17 januari. Pas verzenden na accoord [REDACTED].  
Let op verzenden uiterlijk 18 januari ook per mail.

**Wijze afhandeling na verzending van de brief:**

- Proces afhandelen en archiveren door secretariaat (let op: alle relevante stukken toevoegen)



## 553

**Wet van 21 december 2016 tot wijziging van de wet tot wijziging van de Mijnbouwwet, de Wet milieubeheer en de Wet op de economische delicten in verband met implementatie van richtlijn nr. 2013/30/EU van het Europees Parlement en de Raad van 12 juni 2013 betreffende de veiligheid van offshore olie- en gasactiviteiten en tot wijziging van richtlijn 2004/35/EG (PbEU 2013, L 178), en wijziging van Boek 6 van het Burgerlijk Wetboek in verband met de omkering van de bewijslast bij schade binnen het effectgebied van een mijnbouwwerk in verband met aanpassing van de bepaling inzake een wettelijk bewijsvermoeden voor mijnbouwschade in Groningen en enkele andere bepalingen (Wet bewijsvermoeden gaswinning Groningen)**

Wij Willem-Alexander, bij de gratie Gods, Koning der Nederlanden, Prins van Oranje-Nassau, enz. enz. enz.

Allen, die deze zullen zien of horen lezen, saluut! doen te weten:

Alzo Wij in overweging genomen hebben, dat het gewenst is de wet tot wijziging van de Mijnbouwwet, de Wet milieubeheer en de Wet op de economische delicten in verband met implementatie van richtlijn nr. 2013/30/EU van het Europees Parlement en de Raad van 12 juni 2013 betreffende de veiligheid van offshore olie- en gasactiviteiten en tot wijziging van richtlijn 2004/35/EG (PbEU 2013, L 178), en wijziging van Boek 6 van het Burgerlijk Wetboek in verband met de omkering van de bewijslast bij schade binnen het effectgebied van een mijnbouwwerk te wijzigen om te komen tot een afgebakend wettelijk bewijsvermoeden voor schade door bodembeweging als gevolg van gaswinning uit het Groningenveld;

Zo is het, dat Wij, de Afdeling advisering van de Raad van State gehoord, en met gemeen overleg der Staten-Generaal, hebben goedgevonden en verstaan, gelijk Wij goedvinden en verstaan bij deze:

## **ARTIKEL I**

Indien het bij koninklijke boodschap van 24 september 2014 ingediende voorstel van wet tot wijziging van de Mijnbouwwet, de Wet milieubeheer en de Wet op de economische delicten in verband met implementatie van richtlijn nr. 2013/30/EU van het Europees Parlement en de Raad van 12 juni 2013 betreffende de veiligheid van offshore olie- en gasactiviteiten en tot wijziging van richtlijn 2004/35/EG (PbEU 2013, L 178), en wijziging van Boek 6 van het Burgerlijk Wetboek in verband met de omkering van de bewijslast bij schade binnen het effectgebied van een mijnbouwwerk tot wet wordt verheven, wordt die wet als volgt gewijzigd:

A00

In het opschrift wordt «schade binnen het effectgebied van een mijnbouwwerk» vervangen door: fysieke schade als gevolg van bodembeweging door mijnbouwwerkzaamheden ten behoeve van gaswinning uit het Groningenveld.

A0

In de beweegreden wordt «schade binnen het effectgebied van een mijnbouwwerk» vervangen door: fysieke schade als gevolg van bodembeweging door mijnbouwwerkzaamheden ten behoeve van gaswinning uit het Groningenveld.

A

In artikel I vervallen de onderdelen Ba, Ca, Da, Db, Dc, Ga, Gb, Gc en Gd.

B

Artikel IA komt te luiden:

### **ARTIKEL IA**

Na artikel 177 van Boek 6 van het Burgerlijk Wetboek wordt een artikel ingevoegd, luidende:

#### **Artikel 177a**

1. Bij fysieke schade aan gebouwen en werken, die naar haar aard redelijkerwijs schade door beweging van de bodem als gevolg van de aanleg of de exploitatie van een mijnbouwwerk ten behoeve van het winnen van gas uit het Groningenveld zou kunnen zijn, wordt vermoed dat die schade veroorzaakt is door de aanleg of de exploitatie van dat mijnbouwwerk.

2. De benadeelde kan zich slechts beroepen op het vermoeden, bedoeld in het eerste lid, indien hij de exploitant, bedoeld in artikel 177, op diens verzoek de relevante bescheiden betreffende het gebouw of werk ter inzage geeft indien hij daarover beschikt, en de exploitant genoegzaam gelegenheid geeft de schade te onderzoeken.

Ba

Na artikel IV wordt een artikel ingevoegd, luidende:

## **ARTIKEL IVA**

Onze Minister van Economische Zaken zendt binnen vijf jaar na de inwerkingtreding van deze wet aan de Staten-Generaal een verslag over de doeltreffendheid en de effecten van de Wet bewijsvermoeden gaswinning Groningen in de praktijk.

C

Artikel V komt te luiden:

## **ARTIKEL V**

Onder toepassing van artikel 12 van de Wet raadgevend referendum treedt deze wet in werking met ingang van de dag na de datum van uitgifte van het Staatsblad waarin zij wordt geplaatst.

## **ARTIKEL II**

Indien het bij koninklijke boodschap van 24 september 2014 ingediende voorstel van wet tot wijziging van de Mijnbouwwet, de Wet milieubeheer en de Wet op de economische delicten in verband met implementatie van richtlijn nr. 2013/30/EU van het Europees Parlement en de Raad van 12 juni 2013 betreffende de veiligheid van offshore olie- en gasactiviteiten en tot wijziging van richtlijn 2004/35/EG (PbEU 2013, L 178), en wijziging van Boek 6 van het Burgerlijk Wetboek in verband met de omkering van de bewijslast bij schade binnen het effectgebied van een mijnbouwwerk tot wet is of wordt verheven en die wet in werking treedt, treedt deze wet onder toepassing van artikel 12 van de Wet raadgevend referendum op hetzelfde tijdstip in werking.

## **ARTIKEL III**

Deze wet wordt aangehaald als: Wet bewijsvermoeden gaswinning Groningen.

Lasten en bevelen dat deze in het Staatsblad zal worden geplaatst en dat alle ministeries, autoriteiten, colleges en ambtenaren die zulks aangaat, aan de nauwkeurige uitvoering de hand zullen houden.

Kamerstuk 34 390

Gegeven te Wassenaar, 21 december 2016

Willem-Alexander

De Minister van Economische Zaken,  
H.G.J. Kamp

De Minister van Veiligheid en Justitie,  
G.A. van der Steur

Uitgegeven de *dertigste* december 2016

De Minister van Veiligheid en Justitie,  
G.A. van der Steur

Date : 13-5-2017 11:18:04

F

T

Subject : Onjuiste bijlagen

B

Op nlog.nl is het een bende wat betreft de adviezen. De linkjes werken niet. Graag met spoed aanpassen.

Groet,

Verzonden met mijn Windows Phone

Van: [REDACTED]

Verzonden: 3-5-2017 16:15

Aan: [REDACTED]@drenthe.nl; [REDACTED]@provinciegroningen.nl; [REDACTED]@leek.nl; [REDACTED]@noorderzijlvest.nl; [REDACTED]@hunzeenaas.nl; [REDACTED]@ooststellingwerf.nl; [REDACTED]@weterskipfryslan.nl; [REDACTED]@aaenhunze.nl; [REDACTED]@gemeentenoordenveld.nl; [REDACTED]@tynaarlo.nl; [REDACTED]@middendrenthe.nl; [REDACTED]@wdodelta.nl; [REDACTED]@hunzeenaas.nl; [REDACTED]@noorderzijlvest.nl

CC: [REDACTED]

Onderwerp: Kennisgeving en ontwerp-instemmingsbesluit winningsplan Westerveld

Geachte heer, mevrouw,

Zoals afgesproken breng ik u op de hoogte van de voortgang in de behandeling van het besluit omtrent instemming met het winningsplan Westerveld.

Begin dit jaar heeft uw bestuur geadviseerd op het winningsplan Westerveld waarna al uw adviezen, samen met de reeds ontvangen adviezen van Staatstoezicht op de Mijnen en de Technische commissie bodembeweging en het winningsplan zijn voorgelegd aan de Mijraad die op 3 maart advies heeft uitgebracht.

Al deze adviezen zijn meegewogen in het ontwerp-instemmingsbesluit dat ik u stuur in de bijlage bij deze email. Dit ontwerp-instemmingsbesluit is nog vertrouwelijk tot maandag 8 mei aanstaande. Wij vertrouwen erop dat u dit bericht tot die tijd niet buiten uw organisatie verspreidt.

In de het ontwerp-instemmingsbesluit wordt per thema op hoofdlijnen beschreven wat NAM hierover in het winningsplan heeft opgenomen, evenals wat de adviseurs (indien van toepassing) hierover hebben geadviseerd. Vervolgens wordt in het instemmingsbesluit ingegaan op de adviezen en wordt aangegeven of het advies wordt overgenomen.

Met ingang van 8 mei ligt bijgaand ontwerp-instemmingsbesluit op het winningsplan Westerveld gedurende 6 weken ter inzage. In de periode waarin het ontwerp-instemmingsbesluit ter inzage ligt, kan eenieder zienswijze indienen en worden door de minister ook een drietal informatiebijeenkomsten in Assen georganiseerd (op 22, 23 en 24 mei). De informatiebijeenkomsten worden kenbaar gemaakt met bijgaande kennisgeving. Tijdens deze informatiebijeenkomsten zal het ook mogelijk zijn om mondeling zienswijzen in te dienen. Deze werkwijze is erop gericht de andere overheden en het burgerperspectief nadrukkelijker mee te nemen in het door de minister te nemen besluit op een verzoek om in te stemmen met een winningsplan. Na de ter inzage legging zal de minister een besluit op de instemming nemen. Dit besluit is vatbaar voor beroep bij de Afdeling bestuursrechtspraak van de Raad van State. Bij de locatiekeuze voor de informatiebijeenkomsten is het ons niet gelukt om een locatie in Marsdijk te vinden die voldeed aan de randvoorwaarden voor wat betreft grootte en veiligheid. Locatie Theater De Nieuwe Kolk voldeed daar wel aan.

Als u nog vragen heeft kunt u contact opnemen met ondergetekende,

Hartelijke groet,

[REDACTED]  
Ministerie van Economische Zaken  
DGEM-Directie Energie en Omgeving  
Bezuidenhoutseweg 73  
2594 AC Den Haag

[REDACTED]@minez.nl

Dit bericht kan informatie bevatten die niet voor u is bestemd. Indien u niet de geadresseerde bent of dit bericht abusievelijk aan u is gezonden, wordt u verzocht dat aan de afzender te melden en het bericht te verwijderen.

De Staat aanvaardt geen aansprakelijkheid voor schade, van welke aard ook, die verband houdt met risico's verbonden aan het elektronisch verzenden van berichten.

This message may contain information that is not intended for you. If you are not the addressee or if this message was sent to you by mistake, you are requested to inform the sender and delete the message.

The State accepts no liability for damage of any kind resulting from the risks inherent in the electronic transmission of messages.

Disclaimer:

Aan de informatie in deze e-mail en ieder aangehecht databestand kunnen geen rechten worden ontleend. De e-mail is vertrouwelijk en is uitsluitend bestemd voor de geadresseerde. De gemeente Assen aanvaardt geen aansprakelijkheid voor schade als gevolg van onjuistheden, gedateerde informatie of van een onjuiste en onvolledige verzending en ontvangst van informatie.

Date : 12-4-2017 13:53:49

F [REDACTED]

T [REDACTED]

Cc : [REDACTED]@assen.nl, "[REDACTED]@assen.nl

Subject : Ontwerp-besluit gaswinning

Beste Marco,

Ben jij het ermee eens dat ik onderstaande mail stuur of doe je dat graag zelf (dan bouw ik hem om)?

De mail kan naar de actiegroep: [REDACTED]@hetnet.nl

Dorpsbelangen Loon: [REDACTED]@home.nl

Wijkvereniging Marsdijk: [bestuur@marsdijk.nl](mailto:bestuur@marsdijk.nl)

Groet,  
[REDACTED]

Beste mensen,

Het ministerie van Economische Zaken heeft de publicatie van het ontwerp-besluit over het Winningsplan Westerveld iets uitgesteld. Het idee was om half april te publiceren. De publicatie wordt nu verwacht in de week van 5 mei. Op 22, 23 en 24 mei zal het ministerie informatieavonden in Assen en omgeving organiseren.

Burgemeester de heer Out gaat graag weer met u als afzonderlijke organisaties in gesprek over de inhoud van de ontwerp-beschikking en over uw wensen en ideeën hierover. Er zal binnenkort contact met u worden opgenomen om een afspraak te maken.

Met vriendelijke groet,

[REDACTED]r

Beleidsregisseur

[REDACTED]

[REDACTED]

@ [REDACTED]@assen.nl

Gemeente Assen

Postbus 30018

9400 RA Assen

Disclaimer:

Aan de informatie in deze e-mail en ieder aangehecht databestand kunnen geen rechten worden ontleend. De e-mail is vertrouwelijk en is uitsluitend bestemd voor de geadresseerde. De gemeente Assen aanvaardt geen aansprakelijkheid voor schade als gevolg van onjuistheden, gedateerde informatie of van een onjuiste en onvolledige verzending en ontvangst van informatie.

Date : 8-5-2017 10:42:43

From : "[REDACTED]"

To : "[REDACTED]@gmail.com

Subject : ontwerp-besluit winningsplan Westerveld

Attachment : Ontwerp-Instemmingsbesluit winningsplan Westerveld.pdf;

D [REDACTED]

Bij deze het ontwerp besluit winningsplan Westerveld

Met vriendelijke groeten,

[REDACTED]  
Beleidspecialist

.....  
Gemeente Assen  
Noordersingel 33 | Assen  
Postbus 30018 | 9400 RA | Assen  
.....

[REDACTED]  
[REDACTED]  
[REDACTED]@assen.nl  
website: [www.assen.nl](http://www.assen.nl)

> Retouradres Postbus 20401 2500 EK Den Haag

**Directoraat-generaal  
Energie, Telecom &  
Mededinging**  
Directie Energie en Omgeving

**Bezoekadres**  
Bezuidenhoutseweg 73  
2594 AC Den Haag

**Postadres**  
Postbus 20401  
2500 EK Den Haag

**Factuuradres**  
Postbus 16180  
2500 BD Den Haag

**Overheidsidentificatienr**  
00000001003214369000

T [REDACTED] (algemeen)  
[www.rijksoverheid.nl/ez](http://www.rijksoverheid.nl/ez)

Datum

Betreft: Ontwerp-instemmingsbesluit winningsplan Westerveld

**Ons kenmerk**  
DGETM-EO / 17049933

**Uw kenmerk**

**Bijlage(n)**

# Ontwerp-instemmingsbesluit

## 1. Aanvraag

Op 11 september 2016 is een aanvraag ontvangen, gedateerd 9 september 2016, van de Nederlandse Aardolie Maatschappij B.V. (hierna: NAM) tot instemming met het gewijzigde winningsplan Westerveld (hierna: winningsplan Westerveld).

Het winningsplan Westerveld omvat 11 aardgasvoorkomens, te weten: Assen, Assen-Zuid, Een, Eleveld, Vries-Noord, Vries-Centraal, Vries-Zuid, Witten, Witterdiep, Zevenhuizen en Zevenhuizen-West. Deze aardgasvoorkomens liggen binnen de gebieden van de winningsvergunningen Drenthe II en Groningen zoals verleend op basis van de Mijnbouwwet (hierna: Mbw). Geografisch gezien liggen de aardgasvoorkomens van het winningsplan Westerveld deels in de provincies Groningen, Friesland en Drenthe, in de gemeenten Leek, Ooststellingwerf, Aa en Hunze, Noordenveld, Assen, Tynaarlo en Midden-Drenthe, en in de waterschappen Noorderzijlvest, Fryslân, Hunze en Aa's, en Drents Overijsselse Delta.

Het winningsplan Westerveld beschrijft op welke wijze NAM verwacht het resterende gas te winnen uit de betreffende aardgasvoorkomens en hoe de eventuele risico's daarvan zoveel mogelijk worden beperkt. Daarnaast bevat het winningsplan informatie over de verwachte gasproductie van de betreffende aardgasvoorkomens, een overzicht van het productiesysteem, de verwachte bodemdaling en de kans op aardbevingen, en de maatregelen die volgens NAM daaruit voortvloeien voor de boven- en ondergrond.

Het winningsplan Westerveld betreft een actualisering van het vigerende winningsplan voor de bestaande gaswinning. De redenen voor de actualisatie zijn: een (vernieuwde) seismische risicoanalyse, de stopzetting van de gasproductie uit de gasvelden Appelscha, Roden en Norg-Zuid, een actualisatie van productie- en bodemdalingsvoorspellingen, en voorziene activiteiten om de productie in stand te houden.

NAM verwacht dat de gaswinning op basis van het winningsplan Westerveld in 2023 beëindigd zal worden, met een uitloop tot 2028 in geval van het hoge productiescenario. Gaswinning uit het Westerveld systeem vindt al ruim dertig jaar plaats en bevindt zich thans in de eindfase.



De Minister van Economische Zaken (hierna: de minister) is op grond van artikel 34, derde lid, Mbw bevoegd te beslissen op deze aanvraag.

## **2. Beleid gaswinning in Nederland**

In het Energierapport 2015 en de Energieagenda van december 2016 is de 'lange termijn'-visie ten aanzien van de Nederlandse brandstofmix, inclusief de transitie naar een duurzame energievoorziening, uiteengezet. Het in productie brengen van hernieuwbare energiebronnen maakt daar nadrukkelijk onderdeel van uit. Hoewel in de gebouwde omgeving stevig ingezet wordt op het geleidelijk uitfaseren van het gebruik van aardgas, speelt aardgas (als efficiënte energiedrager) komende decennia nog een essentiële rol in de Nederlandse energievoorziening.

Op dit moment is de Nederlandse energievoorziening nog voor meer dan 90% afhankelijk van fossiele brandstoffen (olie, gas, steenkool), waarbij aardgas voorziet in ruwweg 40% van onze primaire energiebehoefte. Van de fossiele brandstoffen is aardgas de schoonste brandstof, met de minste CO<sub>2</sub>-uitstoot en dus het minst belastend voor het klimaat. In de transitie naar duurzaam is aardgas – voor het verwarmen van een groot deel van de huizen en het realiseren van een betrouwbare elektriciteitsvoorziening - de komende decennia nog steeds nodig.

Wanneer aardgas veilig kan worden gewonnen is het wenselijk dit uit de Nederlandse bodem te winnen. Nederland is dan minder afhankelijk van gasimport en de schonere winning in Nederland beperkt ook de met de winning samenhangende mondiale uitstoot van CO<sub>2</sub>.

## **3. Voorgeschiedenis**

### **3.1 Wijziging Mijnbouwwet**

Met het per 1 januari 2017 in werking treden van de gewijzigde Mbw is onder meer het toetsingskader van en de procedure om te komen tot een winningsplan gewijzigd.

#### **3.1.1 Wijziging toetsingskader**

##### *Implementatie aanbevelingen OVV-rapport in de Mbw*

De wijziging van de Mbw is allereerst het resultaat van de implementatie van de aanbevelingen van de Onderzoeksraad voor Veiligheid (hierna: OVV) in zijn rapport over de aardbevingsrisico's in Groningen (Kamerstukken II 2014/15, 33 529, nr. 123) van 18 februari 2015. In de kabinetsreactie van 2 april 2015 (Kamerstukken II 2014/2015, 33 529, nr. 143) is aangegeven dat het kabinet alle aanbevelingen uit dit OVV-rapport zal overnemen.

Een van de belangrijkste aanbevelingen uit het OVV-rapport richt zich op de veiligheid van burgers en infrastructurele werken. Een ander belangrijk punt betreft het betrekken van de andere overheden bij de besluitvorming over mijnbouwactiviteiten en het hebben van meer aandacht voor het burgerperspectief. Deze en andere aanbevelingen hebben op verschillende onderdelen geleid tot wijziging van de Mbw; deze wijziging is per 1 januari 2017 in werking getreden. Voorafgaand aan deze wetwijziging heeft de minister bij brief van 21 april 2015 (Kamerstukken II 2014/2015, 33 529, nr. 146) aangegeven om de toentertijd ingediende (wijzigingen van) winnings- en opslagplannen op land, niet in behandeling te nemen.

Met het per 1 januari 2017 in werking treden van de gewijzigde Mbw is er nu ook een wettelijke grondslag voor het in de procedure in acht nemen van de aanbevelingen uit het OVV-rapport.

In het winningsplan is met het oog hierop dan ook expliciet aandacht besteed aan het belang van veiligheid en risico's voor omwonenden, gebouwen en infrastructuur. Dit gebeurt volgens een samen met SodM opgestelde methodiek<sup>1</sup>: de seismische risicoanalyse (SRA). Dit betekent dat de beoordeling van de gevolgen van aardbevingen niet langer wordt beperkt tot de "seismische hazard" (seismische dreiging), maar wordt uitgebreid naar het daadwerkelijke seismische risico (effecten voor omwonenden).

#### ***Natuur en milieu***

Tijdens de parlementaire behandeling van de implementatie van het OVV-rapport in de Mbw zijn naast het belang van veiligheid en risico's voor omwonenden en het voorkomen van schade aan gebouwen of infrastructurele werken, ook de gevolgen voor milieu en natuur door de wijziging van de Mbw toegevoegd aan het toetsingskader voor winningsplannen.

#### **3.1.2 Wijziging procedure**

Op basis van de aanbevelingen van het OVV-rapport, zoals overgenomen door het kabinet (Kamerstukken II 2014/2015, 33 529, nr. 143), dienen de andere overheden betrokken te worden en dient er meer aandacht voor het burgerperspectief te zijn in de besluitvorming. In dit verband is een samenhangend pakket aan wijzigingen in de Mbw doorgevoerd dat recht doet aan de maatschappelijke vraagstukken rond mijnbouwactiviteiten. Zo is nu ook bij een wijziging van het winningsplan in principe afdeling 3.4 van de Algemene wet bestuursrecht (Awb) van toepassing verklaard, waardoor de mogelijkheid van het indienen van zienswijzen is ontstaan. Daarnaast gaat het voor de instemmingsprocedure met het winningsplan onder andere om het adviesrecht voor decentrale overheden. Alvorens te besluiten over een winningsplan wordt door de minister advies gevraagd aan: Staatstoezicht op de Mijnen (hierna: SodM), de Technische commissie bodembeweging (hierna: Tcbb), de Mijnraad, alsook de provincie(s), gemeente(n) en waterschap(pen).

Ten behoeve van de advisering door de decentrale overheden is op 8 november 2016 door de minister een informatiebijeenkomst georganiseerd over het winningsplan ten behoeve van de betrokken decentrale overheden. Daarnaast bestaat voor een ieder de, reguliere wettelijk geregelde, mogelijkheid tot het indienen van zienswijzen op het ontwerp-instemmingsbesluit met het winningsplan conform afdeling 3.4 van de Awb. In de periode waarin het ontwerp-instemmingsbesluit ter inzage ligt, worden door de minister ook een aantal informatiebijeenkomsten in de regio georganiseerd. Tijdens deze informatiebijeenkomsten zal het ook mogelijk zijn om mondeling zienswijzen in te dienen. Deze werkwijze is erop gericht de andere overheden en het burgerperspectief nadrukkelijker mee te nemen in het door de minister te nemen besluit op een verzoek om in te stemmen met een winningsplan.

---

<sup>1</sup> 'Methodiek voor risicoanalyse om trent geïnduceerde bevingen door gaswinning', SodM, 1 februari 2016. Te vinden op [www.rijksoverheid.nl](http://www.rijksoverheid.nl).

### **3.2 Procedure winningsplan Westerveld**

NAM heeft op 20 december 2013 een wijziging van het winningsplan Westerveld ingediend. Dit winningsplan heeft NAM aangevuld op 27 mei 2014, waarna SodM en TNO op 15 september 2014 advies hebben uitgebracht aan de minister. Gelet op de toenemende vragen vanuit de samenleving en de indertijd voorziene wijziging van de Mbw is er geen besluit omtrent instemming over het winningsplan Westerveld genomen. In navolging van de kabinetsreactie op het OVV-rapport is, vooruitlopend op de inwerkingtreding van de betreffende wijziging van de Mbw, vanaf april 2015 de beleidslijn gevolgd om winningsplannen uit te breiden met een SRA waardoor er expliciet aandacht uitgaat in het winningsplan naar de risico's voor omwonenden, gebouwen en infrastructuur.

NAM heeft op 23 februari 2016 een bijgewerkt winningsplan Westerveld ingediend. Op 30 mei 2016 heeft de minister aan SodM gevraagd om deze nieuwe beoordeling van het seismische risico te toetsen en om na te gaan of de geactualiseerde tekst invloed heeft op het eerdere advies van 15 september 2014. Het resultaat van deze beoordeling heeft SodM per brief van 12 juli 2016 kenbaar gemaakt aan de minister. In deze brief is geadviseerd om aanvullende gegevens op te vragen bij NAM zodat een aantal stellingen in het winningsplan onderbouwd konden worden. Naar aanleiding van de brief van SodM en verder overleg met het ministerie, heeft NAM op 11 september 2016 het definitieve winningsplan Westerveld ingediend.

De in hoofdstuk 5 genoemde adviezen zien op dit definitieve winningsplan.

## **4. Juridisch kader**

### **4.1 Mijnbouwregelgeving**

Het winningsplan dient te worden getoetst aan de Mbw en de daarop gebaseerde regelgeving. De artikelen 34, 35 en 36 van de Mbw en de artikelen 24, 30 en 31 van het Mijnbouwbesluit (hierna: Mbb) vormen het juridisch kader waaraan het winningsplan wordt getoetst.

Alvorens op basis van de Mbw over te mogen gaan tot winning is, op grond van artikel 34, derde lid, van de Mbw, de instemming vereist van de minister met een winningsplan. Het winningsplan geeft concreet inzicht in de wijze waarop de winning wordt uitgevoerd en de effecten daarvan en dient te voldoen aan de eisen genoemd in artikel 35 van de Mbw. Artikel 24 Mbb bevat een aantal nadere eisen die aan een winningsplan worden gesteld.

Ter beoordeling of met een winningsplan kan worden ingestemd, wordt het winningsplan getoetst aan artikel 36, eerste lid, van de Mbw. De minister kan slechts geheel of gedeeltelijk instemming weigeren of daaraan voorschriften of beperkingen verbinden:

- a. indien het in het winningsplan aangeduide gebied door de minister niet geschikt wordt geacht voor de in het winningsplan vermelde activiteit om reden van het belang van de veiligheid voor omwonende of het voorkomen van schade aan gebouwen of infrastructurele werken of de functionaliteit daarvan,
- b. in het belang van het planmatig beheer van voorkomens van delfstoffen,
- c. indien nadelige gevolgen voor het milieu ontstaan, of
- d. indien nadelige gevolgen voor de natuur worden veroorzaakt.

Artikel 36, tweede lid, van de Mbw bepaalt voorts dat de minister de instemming kan verlenen onder beperkingen of daaraan voorschriften kan verbinden, indien deze gerechtvaardigd worden door een grond als genoemd in artikel 36, eerste lid of, voor zover het belang van de veiligheid voor omwonende of het voorkomen van schade aan gebouwen of infrastructurele werken of de functionaliteit daarvan daardoor niet op onaanvaardbare wijze wordt aangetast, door het belang van leveringszekerheid.

#### **4.2 Voorbereidingsprocedure**

Gelet op artikel 34, vierde lid, van de Mbw is dit besluit tot instemming met het winningsplan voorbereid met toepassing van de uniforme openbare voorbereidingsprocedure als bedoeld in afdeling 3.4 van de Awb. Tevens is naast SodM en Tcbb op grond van artikel 34, vijfde lid, van de Mbw ook advies gevraagd aan alle betrokken decentrale overheden. en op grond van artikel 105, derde lid, van de Mbw aan de Mijnraad.

Onderhavig besluit is als volgt voorbereid:

- op [datum] is een kennisgeving met betrekking tot het ontwerp gepubliceerd in de Staatscourant; kennisgeving heeft ook plaatsgevonden in enkele huis-aan-huisbladen, regionale dagbladen en langs elektronische weg;
- op [datum] is door de minister een ontwerp van het besluit aan NAM gezonden;
- het ontwerp van het besluit heeft van [datum] tot en met [datum] ter inzage gelegen bij [locatie];
- er zijn [aantal] informatieavonden georganiseerd, op [data], waarbij de mogelijkheid werd geboden mondeling zienswijze naar voren te brengen.

Zienswijzen op dit ontwerpbesluit kunnen, gedurende een periode van zes weken vanaf het moment dat dit ontwerpbesluit ter inzage wordt gelegd, worden ingediend bij:

Ministerie van Economische Zaken  
Directie Energie en Omgeving  
Cluster vergunningen  
Postbus 20401  
2500 EK Den Haag

### **5. Adviezen naar aanleiding van de aanvraag**

Over het winningsplan Westerveld hebben de volgende adviseurs, op verzoek van de minister, advies uitgebracht:

- SodM heeft bij brief van 13 oktober 2016 advies uitgebracht (kenmerk: 16152380). Voor de beoordeling van het winningsplan Westerveld heeft SodM advies gevraagd aan TNO-AGE voor de verificatie van de berekeningen op de onderdelen doelmatige winning, bodemdaling en de SRA;
- de Tcbb heeft bij brief van 6 december 2016 advies uitgebracht (kenmerk: TCBB/16189114);
- Gedeputeerde Staten van de provincie Groningen (hierna: de provincie Groningen) heeft bij brief van 10 januari 2017 advies uitgebracht (kenmerk: 2016-76.098/2/A.10, OM);
- Gedeputeerde Staten van de provincie Fryslân (hierna: de provincie Fryslân) heeft bij brief van 11 januari 2017 advies uitgebracht (kenmerk: 01378391);

- Gedeputeerde Staten van de provincie Drenthe (hierna: de provincie Drenthe) heeft bij brief van 17 januari 2017 advies uitgebracht (kenmerk: 3/3.3/2017000089);
- het College van Burgemeester en Wethouders van de gemeente Leek (hierna: de gemeente Leek) heeft bij brief van 19 januari 2017 advies uitgebracht (kenmerk: 2017000013);
- het College van Burgemeester en Wethouders van de gemeente Aa en Hunze (hierna: de gemeente Aa en Hunze) heeft bij brief van 17 januari 2017 advies uitgebracht (kenmerk: 163447);
- het College van Burgemeester en Wethouders van de gemeente Noordenveld (hierna: de gemeente Noordenveld) heeft bij brief van 18 januari 2017 advies uitgebracht (kenmerk: Z16/03588);
- het College van Burgemeester en Wethouders van de gemeente Assen (hierna: de gemeente Assen) heeft bij brief van 17 januari 2017 advies uitgebracht (kenmerk: 2016-04865);
- het College van Burgemeester en Wethouders van de gemeente Tynaarlo (hierna: de gemeente Tynaarlo) heeft bij brief van 10 januari 2017 advies uitgebracht (kenmerk: 2016/35584, 2017/223);
- het College van Burgemeester en Wethouders van de gemeente Midden-Drenthe (hierna: de gemeente Midden-Drenthe) heeft bij brief van 19 januari 2017 advies uitgebracht (kenmerk: 777689);
- het bestuur van het waterschap Noorderzijlvest (hierna: het waterschap Noorderzijlvest) heeft bij brief van 13 januari 2017 advies uitgebracht (kenmerk: Z/17/003896);
- het bestuur van Wetterskip Fryslân (hierna: Wetterskip Fryslân) heeft bij brief van 18 januari 2017 advies uitgebracht (kenmerk: WFN1616221);
- het bestuur van het waterschap Hunze en Aa's (hierna: het waterschap Hunze en Aa's) heeft bij brief van 17 januari 2017 advies uitgebracht (kenmerk: IN16-2078/17-0083);
- het bestuur van het waterschap Drents Overijsselse Delta (hierna: het waterschap Drents Overijsselse Delta) heeft bij brief van 16 januari 2017 advies uitgebracht (kenmerk: Z/16/007757-12169);
- de Mijnraad heeft bij brief van 3 maart 2017 advies uitgebracht (kenmerk: MIJR/17035516).

In aanvulling op het winningsplan hebben de adviseurs, indien adviezen van anderen reeds waren uitgebracht of ten tijde van de adviesperiode werden uitgebracht, deze adviezen ook ontvangen.

## **6. Winningsplan en uitgebrachte adviezen**

Hieronder wordt per inhoudelijk thema op hoofdlijnen beschreven wat NAM hierover in het winningsplan heeft opgenomen, evenals wat de adviseurs (indien van toepassing) hierover hebben geadviseerd.

De inhoudelijke thema's zijn:

1. algemene adviezen;
2. specifieke adviezen ten aanzien van planmatig beheer;
3. specifieke adviezen ten aanzien van de veiligheid voor omwonenden, het voorkómen van schade of negatieve gevolgen voor milieu of natuur. De

adviezen ten aanzien van deze aspecten kunnen worden onverdeeld in adviezen die betrekking hebben op zuur- en hydraulische stimulatie, bodemdaling, bodemtrilling en schade door bodembeweging.

Vervolgens wordt in hoofdstuk 7 een reactie op de adviezen gegeven en wordt aangegeven of het advies wordt overgenomen.

### **6.1 Algemene adviezen**

De decentrale overheden constateren dat het maatschappelijk draagvlak voor (nieuwe) gaswinningen in Nederland afneemt. Dit als gevolg van de aardbevingen in Groningen, de daarmee samenhangende veiligheidsproblematiek en andere negatieve effecten van de gaswinning. Het terugdringen van het gebruik van fossiele brandstoffen is een belangrijke opgave voor onze samenleving en de decentrale overheden adviseren om met spoed het kabinetsbeleid te richten op duurzame energie.

De decentrale overheden vinden dat het winningsplan Westerveld grote onzekerheden en ontbrekende onderdelen bevat en adviseren om die reden om niet hiermee in te stemmen. De decentrale overheden geven aan dat als de minister toch zou willen instemmen met het winningsplan, hij dan het voorzorgsbeginsel dient te hanteren en het (hieronder in onderdelen genoemde) gezamenlijke advies van de decentrale overheden dient mee te nemen.

De decentrale overheden geven aan dat bij de beoordeling en toetsing van de verschillende aspecten in het instemmingsbesluit moet worden uitgegaan van een integrale belangenafweging waarbij nut en noodzaak in de volle breedte met de maatschappelijke impact aan de orde komt. Zij geven aan dat het hierbij niet past om deze afweging te beperken tot een exacte en enge uitleg van voorgenomen wetgeving.

De decentrale overheden wijzen erop dat de communicatie van zowel NAM als het ministerie van EZ, naar burgers zorgvuldiger en publieksvriendelijker moet dan tot nu toe is gebeurd. Burgers moeten gedegen, consistent en transparant worden geïnformeerd over de (gevolgen van) gaswinning; hen moet ook duidelijk zijn dat gaswinning alleen plaatsvindt onder voorwaarden waarbij nadelige gevolgen worden bewaakt en zoveel mogelijk worden voorkomen. Advies is om dit te borgen in het instemmingsbesluit.

De decentrale overheden geven aan dat het winningsplan lastig leesbaar is voor inwoners. Het indienen van een zienswijze hierop is pas zinvol als inwoners de inhoud ervan kunnen doorgronden. Daarom wordt geadviseerd om voorafgaand aan het maken van het ontwerpbesluit een publieksvriendelijke oplegger van het winningsplan op te stellen. Daarbij kan tevens worden aangegeven op basis van welke kenmerken (zoals inrichting gebied of bodemopbouw) de gasvelden Vries-Zuid en Eleveld bijna in risicoklasse 2 vallen.

De decentrale overheden geven vanwege de transparantie de voorkeur aan één gasveld per winningsplan. Zij vragen zich af waarom het winningsplan Westerveld zoveel kleine gasvelden bevat.

De decentrale overheden adviseren om de toezegging van de minister jegens NAM om binnen de bestaande vergunning te mogen winnen uit de nieuw geboorde put

Vries-10 in te trekken en NAM op te dragen hiervoor de uitkomst van de procedure voor onderhavig winningsplan af te wachten. Het vigerende winningsplan is namelijk niet getoetst op de veiligheid van burgers (SRA), waardoor er niet op kan worden teruggevallen.

De decentrale overheden geven aan dat gaswinning gepaard kan gaan met nadelige gevolgen voor inwoners door hinder, overlast en schade aan eigendommen. Het verzoek is om zorg te dragen voor een goede verdeling van lusten en lasten bij mijnbouwactiviteiten (het laten terugvloeien van baten naar het gebied), waarbij tevens wordt aangegeven *hoe* de baten terugvloeien naar het gebied.

De provincie Groningen en gemeente Leek adviseren ten aanzien van het gasveld Zevenhuizen-West om in het instemmingsbesluit aan te geven dat dit gasveld niet ontwikkeld mag worden. Dit vanwege de provinciale stellingname tegen de ontwikkeling van nieuwe kleine gasvelden in de provincie Groningen vanwege de maatschappelijke onrust die er op dit moment is in Groningen.

De Mijnraad wijst erop dat NAM in het winningsplan verwijst naar rapporten van TNO, waarbij het kan gaan om verschillende onderdelen van TNO, die overigens volledig onafhankelijk van elkaar opereren. Waar het gaat om rapporten die betrekking hebben op de relatie gaswinning-aardbevingsschade, betreft dit TNO-NITG. Waar het gaat om advisering door TNO ten behoeve van SodM of EZ, betreft dit TNO-AGE (Advies Groep EZ), een apart TNO-organisatieonderdeel dat zich uitsluitend richt op advisering aan de Rijksoverheid en onafhankelijk opereert van de rest van de TNO-organisatie. Geadviseerd wordt om telkens te expliciteren welk TNO-onderdeel het betreft.

## **6.2 Planmatig beheer**

### **Winningsplan NAM**

De in het winningsplan Westerveld opgenomen gasvelden (ook wel aangeduid als het Westerveld systeem) hebben uiteenlopende reservoirkarakteristieken. Op basis hiervan onderkent NAM verschillende productieprofielen, waaronder een Mid Case en een High Case. NAM verwacht dat de productie van de velden in het Westerveld systeem tot het jaar 2023 zal voortduren in het meest waarschijnlijke productiescenario (Mid Case) en tot het jaar 2028 in het hoge, optimistische productiescenario (High Case).

NAM schat het resterende nog te winnen gasvolume in het Westerveld systeem op ca. 1,3 miljard Nm<sup>3</sup> (Mid Case) tot ca. 3,5 miljard Nm<sup>3</sup> (High Case).

### **Advies SodM**

TNO-AGE (hierna: TNO) constateert dat de variërende reservoirkwaliteit en de waterproductie in de diverse velden een grote invloed hebben op de winningspercentages. De nog te winnen gasvolumes komen voornamelijk uit de velden Eleveld (nog ca. 700 miljoen Nm<sup>3</sup>) en Vries-Zuid (nog ca. 400 miljoen Nm<sup>3</sup>). NAM bestudeert de mogelijkheden om de productie van een aantal velden te verhogen. Hieronder vallen de drie velden Zevenhuizen-West, Assen-Zuid en Witten. TNO is van mening dat de winning doelmatig is, gezien de reservoirkwaliteit en het productiegedrag van de betrokken velden. Verder vindt TNO dat NAM voldoende initiatieven onderneemt om de productie te optimaliseren. SodM onderschrijft de conclusie van TNO en vindt de winning van de diverse velden in overeenstemming met de principes van planmatig beheer.

### Gezamenlijk advies decentrale overheden

De decentrale overheden verzoeken de minister om inzicht te geven in de kaders waaraan het winningsplan is getoetst op het aspect doelmatigheid.

## **6.3 Veiligheid voor omwonenden, voorkómen van schade en negatieve gevolgen voor milieu of natuur**

### **6.3.1 Zuur- en hydraulische stimulatie**

#### Winningsplan NAM

NAM vermeldt dat zij kortdurende zuur- en hydraulische stimulatie kan gaan toepassen om de productiviteit van een slecht producerende put te verbeteren. De kans op bodembeweging als gevolg van deze stimulatie behandelingen wordt als verwaarloosbaar ingeschat. Indien NAM in de toekomst concrete plannen heeft om een put te gaan stimuleren zal zij een locatiespecifieke risicoanalyse uitvoeren en deze opnemen in het werkveiligheidsplan voor putwerkzaamheden.

#### Advies SodM

SodM kan de uitspraak van NAM ten aanzien van het veiligheidsrisico en het risico op schade niet verifiëren omdat het winningsplan onvoldoende onderbouwing bevat. NAM vermeldt dat zij de specifieke risicoanalyse zal uitvoeren en deze zal opnemen in het werkveiligheidsplan voor putwerkzaamheden. In de nieuwe Mbw wordt een gedetailleerde risicoanalyse gevraagd voor reservoirstimulatie als onderdeel van het werkprogramma voor stimulering van putten. De minimale eisen van het werkprogramma worden beschreven in de bijbehorende nieuwe Mijnbouwregeling (Mbr). SodM adviseert om, vooruitlopend op de wijziging van de Mbw en Mbr, een voorwaarde op te nemen in het instemmingsbesluit met het winningsplan waarin wordt voorgeschreven dat NAM uiterlijk vier weken vóór aanvang van de zuur- en/of hydraulische stimulatie, ten genoegen van de Inspecteur-generaal der Mijnen, een locatiespecifieke risicoanalyse indient. Deze dient in te gaan op: status en integriteit van de te behandelen put, integriteit van de afdekkende lagen, hydraulische- of zuurvolumes en vloeistofsamenstelling van de te gebruiken chemicaliën, injectiedrukken en gevolgen voor spanningscondities in het reservoir, afstanden tot gekarteerde breuken en het seismisch risico van de operatie, locatie van de put ten opzichte van drink- en grondwatergebieden, geochemische interacties tussen de gebruikte vloeistoffen en gesteente/afsluitende lagen (incl. oplossingsverschijnselen) en het afvoerplan van de uitgewerkte chemicaliën (uitgewerkt zuur en/of stimulatievloeistoffen).

#### Advies Tcbb

Ook de Tcbb onderschrijft het advies van SodM om voorafgaand aan de eventuele toepassing van zuur- en hydraulische reservoirstimulatie een risicoanalyse uit te voeren, alsmede de eis op te nemen om alvorens reservoirstimulatie toe te passen seismisch meetinstrumentarium boven of nabij het te stimuleren voorkomen te plaatsen en in werking te hebben.

### Gezamenlijk advies decentrale overheden

De decentrale overheden adviseren om, vanwege de mogelijke gevolgen, geen technieken zoals zuurstimulatie en fracken, die door hen worden aangemerkt als omstreden, toe te staan. De kans op deze mogelijke gevolgen willen zij geheel uitsluiten. De decentrale overheden adviseren om te zijner tijd bij een dergelijke beslissing ook lokale overheden, inwoners en de Waterleiding Maatschappij



Drenthe een stem in deze afweging te geven met bijbehorende beroepsmogelijkheid.

### **6.3.2 Bodemdaling**

#### **Winningsplan NAM**

In onderdeel C2, pagina 22 van het winningsplan, geeft NAM de verwachte bodemdaling, veroorzaakt door de gaswinning (tussen 2016 en 2023) uit het Westerveld systeem. De verwachte bodemdaling voor ieder individueel voorkomen wordt geschat op minder dan 2 cm.

Ook geeft NAM in het winningsplan een prognose van de totale bodemdaling als gevolg van de gaswinning uit het Westerveld systeem en de omliggende voorkomens (waaronder het Groningenveld in het noordoosten) voor 2025. De verwachte totale bodemdaling in 2025 ligt tussen 2 cm (Een) en 10 cm (Vries-Noord).

Daarnaast heeft NAM in het winningsplan weergegeven de verwachte eindsituatie in 2080 van de totale bodemdaling als gevolg van de gaswinning uit het Westerveld systeem en de omliggende voorkomens. De totale bodemdaling in 2080 ligt tussen 2 cm (Een) en 12 cm (Vries-Noord).

#### **Advies SodM**

NAM heeft in 2013 een bodemdalingsmeting uitgevoerd in het winningsgebied van het Westerveld systeem. Het resultaat van deze meting heeft NAM weergegeven in figuur C1 van het winningsplan. Het bodemdalingsmodel heeft NAM geactualiseerd met de meeste recente reservoirparameters, productieprofielen en geijkt aan de bodemdalingsmetingen tussen 1975 en 2013. Met dit geactualiseerde en geverifieerde model heeft NAM een prognose van de te verwachten bodemdaling tot het jaar 2025 (Figuur C4, einde van de winning) en het jaar 2080 (Figuur C5, verwachte eindsituatie) gemaakt. De nog te verwachten bodemdaling in de periode 2016 tot 2023, veroorzaakt door de resterende productie uit het Westerveld systeem, wordt door NAM geschat op minder dan 2 cm. Hiervoor heeft NAM de onzekerheden in het gedrag van de aquifers (waterdragende lagen) in haar analyse meegenomen.

TNO kan zich voor het Mid Case scenario vinden in de resultaten en onderschrijft deze waarden als de onzekerheid in de compactiecoëfficiënt niet wordt meegenomen. TNO heeft voor de bepaling van haar 'worst case' scenario de onzekerheid in de compactiecoëfficiënt gecombineerd met het High Case scenario. In dit geval bedraagt de maximale nog te verwachten bodemdaling tot het einde van de winningsperiode voor het veld Zevenhuizen minder dan 3 cm en voor alle overige velden uit het winningsplan minder dan 2 cm.

Op basis van de verificatie door TNO onderschrijft SodM de bodemdalingsanalyses in het winningsplan. SodM is het eens met NAM dat het effect van de resterende bodemdaling gering zal zijn en dat in principe geen extra maatregelen noodzakelijk zijn. In het winningsplan wordt echter niet inzichtelijk gemaakt welke maatregelen zijn getroffen voor de gevolgen van de reeds opgetreden bodemdaling voor het normale beheer en onderhoud van waterkeringen en waterlopen. SodM adviseert om NAM inzichtelijk te laten maken welke afspraken hiertoe met het waterschap zijn gemaakt.

Verder adviseert SodM om NAM aan te laten geven bij welke bodemdaling er additionele maatregelen noodzakelijk zijn om de nadelige gevolgen van de bodemdaling te voorkomen of beperken en welke maatregelen dan zullen worden genomen.

### Advies Tcbb

De Tcbb concludeert dat het aannemelijk is dat de bodemdaling in het diepste punt van de bodemdalingskom van de voorkomens Assen, Assen- Zuid, Een, Eleveld, Vries-Noord, Vries-Centraal, Vries-Zuid, Witten, Witterdiep, Zevenhuizen en Zevenhuizen-West in de periode tussen 2016 en 2023 niet meer dan 2-3 cm bedraagt.

Omdat de te verwachten bodemdaling geleidelijk en gelijkmatig optreedt, wordt er door de Tcbb geen directe schade aan infrastructuur, bebouwing of natuur en milieu verwacht. De Tcbb sluit echter niet uit dat de bodemdaling gevolgen kan hebben voor het normale beheer en onderhoud van waterkeringen en waterlopen. De Tcbb onderschrijft dan ook bovengenoemd advies van SodM hierover.

### Gezamenlijk advies decentrale overheden

Ook de decentrale overheden constateren dat de uiteindelijke totale bodemdaling die voortkomt uit de gaswinning uit de velden van het winningsplan Westerveld, gevolgen kan hebben voor het normale beheer en onderhoud van waterkeringen en waterlopen. De decentrale overheden adviseren om NAM deze gevolgen in samenspraak met de betrokken decentrale overheden te laten inventariseren, waarbij tevens inzichtelijk gemaakt dient te worden welke (waterhuishoudkundige) maatregelen in dat verband genomen dienen te worden. Het instemmingsbesluit dient NAM te verplichten om de kosten van deze te nemen maatregelen en van eventuele overige uit deze bodemdaling voortvloeiende schade te vergoeden.

Daarnaast wordt gesteld dat NAM de bodemdalingscomponent die het gevolg is van het leegproduceren van het gasveld Norg (na beëindiging van de gasopslag Norg) weer moet opnemen in de bodemdalingsprognose voor de jaren 2050 en 2080. Het beëindigen en leeg produceren van de gasopslag Norg zal volgens NAM in de toekomst tot een additionele 10 cm bodemdaling leiden. Deze component is verdwenen uit de huidige set prognoses omdat NAM er vanuit gaat dat de gasopslag tot 2080 in gebruik zal blijven. Gezien de grote onzekerheden die er momenteel heersen omtrent de aard van onze toekomstige energievoorziening vinden de decentrale overheden dit niet terecht. Zij achten het zinvol op voorhand te weten welke additionele daling in het gebied (op mogelijk kortere termijn dan verwacht door NAM) nog verdisconteerd moet gaan worden.

De decentrale overheden verzoeken om in het instemmingsbesluit op te nemen dat als NAM het High Case scenario overschrijdt, NAM dan een nieuw winningsplan moet indienen waarover dan opnieuw besloten moet worden.

Met betrekking tot het Nationale Park Drentse Aa wordt geadviseerd om:

- het winningsplan te toetsen op nationale en internationale wetgeving op het gebied van natuur- en soortenbescherming gelet op het aanwezige Natura2000 gebied;
- in het instemmingsbesluit met het winningsplan op te nemen dat bij verdere ontwikkelingen rondom de velden Vries-Zuid (met name het blok Vries-ZZ) en Eleveld, het Drentse Aa gebied zoveel mogelijk wordt ontzien resp. voldoende wordt beschermd.

### Advies Waterschap Drents Overijsselse Delta

De verwachte bodemdaling is berekend op basis van de Mid Case en zal maximaal 2 cm bedragen in het beheergebied van het waterschap. Dit zou betekenen dat de

omgevingseffecten gering zijn. Om maximaal rekening te kunnen houden met de gevolgen voor de objecten van het waterschap en het watersysteem, adviseert het waterschap om ook de bodemdaling voor de High Case in beeld te brengen. Het waterschap merkt verder op dat bodemdaling leidt tot bergingsverlies in de bodem waardoor deze minder water kan bergen. Gevolg is dat, hoe klein de bodemdaling in een gebied ook is, een peilaanpassing moet plaatsvinden. Dit heeft ook effect op de functies natuur en landbouw. Het waterschap vraagt om een berekening uit te voeren van de toekomstige hydrologische situatie en een monitoringsplan. Zo kunnen negatieve effecten tijdig worden geconstateerd en kunnen maatregelen worden getroffen. Het waterschap adviseert om het effect van de bodemdaling op zowel het oppervlaktewater als het grondwater in beeld te brengen.

#### Advies provincie Drenthe

In het instemmingsbesluit dient, bij verdere ontwikkelingen rond de gasvelden Assen, Assen-Zuid en Vries-Zuid, rekening te worden gehouden met de grondwaterbeschermingsgebieden en boringsvrije zones die in hetzelfde gebied aanwezig zijn.

#### Advies van de Mijnraad

De Mijnraad merkt op dat het winningsplan een bijzondere context kent: Allereerst is er het Groningenveld; de bodemdaling ten gevolge van de gaswinning uit het Groningenveld overtreft op veel locaties de effecten van de gaswinning uit de velden van het winningsplan Westerveld. Daarnaast is er de gasopslag Norg; mocht het gasveld Norg ooit leeggeproduceerd worden, dan heeft ook dat bodemdalingseffecten bovenop de effecten van het winningsplan Westerveld. De velden van het winningsplan Westerveld zelf zijn daarentegen al geruime tijd in productie. Sommige velden zijn al uitgeproduceerd, sommige zullen alleen in het meest optimistische scenario nog produceren. De totale hoeveelheid nog te winnen gas is daarmee beperkt (tot eind 2015 is er 25,2 miljard Nm<sup>3</sup> gewonnen, in dit winningsplan komt daar in het meest waarschijnlijke productiescenario nog 1,3 miljard Nm<sup>3</sup> bij, in het optimistische productiescenario nog 3,5 miljard Nm<sup>3</sup>). Het winningsplan Westerveld moet gelezen worden in deze context.

### **6.3.3 Bodemtrilling**

#### Winningsplan NAM

NAM heeft een SRA gemaakt voor de gaswinning uit de elf gasvelden zoals opgenomen in het winningsplan. Hiervoor heeft NAM gebruik gemaakt van de leidraad "Methodiek voor risicoanalyse omtrent geïnduceerde bevingen door gaswinning" (bijlage bij Kamerstukken II 2015/2016, 33 529, nr. 275).

De gasvelden Assen-Zuid, Witten en Zevenhuizen-West zullen volgens het verwachte Mid Case scenario niet produceren, waardoor er geen drukdaling zal plaatsvinden. NAM verwacht in het High Case productiescenario voor deze velden dat de drukdaling gering zal zijn, waarmee de kans op seismiciteit voor dit scenario "verwaarloosbaar" is. Volgens de methodiek is verdere analyse (Stap 2 van de SRA) voor deze velden niet nodig.

Voor het beoordelen van het seismische risico voor de gasvelden Eleveld, Assen, Een, Vries-Noord, Vries-Centraal, Vries-Zuid, Witterdiep en Zevenhuizen, is het wel nodig om de risicomatrix te gebruiken (Stap 2 van de SRA). Uit de analyse van NAM volgt – na het plotten van de uitkomsten in de risicomatrix – dat alle gasvelden in de laagste seismische risicogroep vallen (categorie I).

### Advies SodM

TNO heeft op verzoek van SodM het seismisch risico geverifieerd dat door NAM voor de gasvelden zoals opgenomen in het winningsplan in kaart is gebracht.

Voor de (in het Mid Case scenario niet-producerende) gasvelden Assen-Zuid, Witten en Zevenhuizen-West kan TNO zich vinden in de SRA van NAM. Mocht de productie uit deze velden in de toekomst het High Case scenario overschrijden, dan adviseert TNO om de SRA voor deze velden opnieuw uit te voeren. SodM onderschrijft de analyse van TNO ten aanzien van deze velden. SodM adviseert om bij overschrijding van de productie in het High Case productiescenario van de velden Assen-Zuid, Witten en Zevenhuizen-West, NAM de SRA te laten actualiseren en een wijziging van het winningsplan in te laten dienen.

Voor het beoordelen van het seismische risico voor de overige gasvelden uit het winningsplan Westerveld (Eleveld, Assen, Een, Vries-Noord, Vries-Centraal, Vries-Zuid, Witterdiep en Zevenhuizen) is het nodig om de risicomatrix te gebruiken (Stap 2 van de SRA). TNO constateert dat de risicoanalyse is uitgevoerd volgens de SRA-leidraad en kan zich vinden in de toedeling tot de laagste risicogroep (categorie I). SodM onderschrijft de analyse van TNO, met de aanvulling dat de reeds bevende velden Eleveld en Vries-Zuid dicht bij de grens met categorie II liggen. Voor categorie I geldt dat seismisch monitoren met het bestaande KNMI netwerk volstaat. Het huidige KNMI-monitoringsnetwerk kan aardbevingen met een magnitude van 1,5 en groter lokaliseren. NAM geeft aan dat zij bereid is aanvullende metingen te doen.

SodM stelt vast dat er in het gasveld Eleveld historisch gezien en nog in het recente verleden, veelvuldig bevingen zijn opgetreden. De zwaarste daarvan (magnitude groter dan 2,0) zijn in de omgeving duidelijk gevoeld en hebben tot schademeldingen geleid. Daarnaast wordt de productie uit het bevende voorkomen Vries-Zuid (maximale gemeten magnitude 1,5) door middel van de put Vries-10 weer opgestart.

SodM adviseert om NAM in de omgeving van de Eleveld en Vries-Zuid gasvelden, aanvullende monitoring te laten uitvoeren in de vorm van het plaatsen van enkele versnellingsopnemers. Daarnaast adviseert SodM om NAM een risicobeheers-systeem voor de bevende voorkomens uit dit winningsplan te laten opstellen en implementeren.

### Advies Tcbb

De Tcbb merkt op dat uit de nog uit te voeren onderzoeken inzake het Groningen-veld mogelijk kan blijken dat ook voor sommige kleinere velden de grens van magnitude 3,9 op de schaal van Richter kan worden overschreden. Als er ook voor het winningsplan Westerveld redenen blijken te zijn om de Mmax van 3,9 te herzien, dan zal NAM het winningsplan hiervoor moeten wijzigen.

De Tcbb concludeert dat de SRA is uitgevoerd volgens de SRA-leidraad, en onderschrijft de indeling in categorie I van de velden die reeds bevingen hebben vertoond. Op grond hiervan heeft de Tcbb geen bezwaar om onder voorwaarden in te stemmen met het winningsplan Westerveld.

De Tcbb adviseert om aan de instemming de voorwaarden te verbinden zoals door SodM geadviseerd.

### Gezamenlijk advies decentrale overheden

De decentrale overheden constateren dat de reeds bevende velden Eleveld en Vries-Zuid dicht liggen bij de grens met risicocategorie II. De decentrale overheden vinden het een goede zaak dat SodM om die reden adviseert om voor deze velden enkele aanvullende maatregelen te nemen. Het gaat dan om het ontwikkelen van een risicobeheerssysteem dat is bedoeld om tijdig te kunnen reageren zodat (grotere) schade en veiligheidsrisico's niet zullen optreden. De decentrale overheden vinden dat een risicobeheerssysteem een voorwaarde moet zijn van de eventueel door de minister te verlenen instemming. Daarbij dienen de parameters en randvoorwaarden die NAM hanteert in dit risicobeheerssysteem goed te zijn onderbouwd alvorens dit systeem wordt goedgekeurd.

De decentrale overheden adviseren om, vanwege de onduidelijkheden rond de effecten en gevolgen van gaswinning op de ondergrond en bovengrondse bouwwerken, met uiterste terughoudendheid conclusies te verbinden aan de berekeningsresultaten van de maximaal te verwachten seismische activiteit.

De decentrale overheden verzoeken om in het instemmingsbesluit aandacht te besteden aan de productiesnelheid uit de verschillende gasvelden. Er lijkt door NAM bij de bepaling van de productiescenario's geen rekening te zijn gehouden met de relatie snelheid drukdaling versus bodemtrilling. De decentrale overheden stellen dat de uitgevoerde SRA berekening ten onrechte geen rekening houdt met de toekomstige ruimtelijke ontwikkelingen en ook niet met de correcte bevolkingsdichtheid van het stedelijk gebied rond het gasveld Eleveld. Geadviseerd wordt om dit te herstellen.

### Advies van de Mijnraad

De Mijnraad geeft aan dat in het gasveld Eleveld veelvuldig bevingen zijn opgetreden; soms met een magnitude groter dan twee, met schademeldingen als gevolg. De productie uit het gasveld Vries-Zuid wordt weer opgestart, terwijl ook hier bevingen zijn opgetreden (maximale gemeten magnitude 1,5). In de SRA blijken beide velden desondanks in de laagste categorie (I) te vallen, zij het dicht bij de grens met categorie II. SodM adviseert om NAM in de omgeving van de Eleveld en Vries-Zuid gasvelden aanvullende monitoring te laten uitvoeren door het plaatsen van enkele versnellingsmeters en om NAM een risicobeheerssysteem voor de bevende voorkomens uit dit winningsplan te laten opstellen en implementeren. De Mijnraad onderschrijft deze SodM-aanbevelingen.

## **6.3.4 Schade door bodembeweging**

### Winningsplan NAM

NAM kan de kans op schade aan bebouwing in de nabije omgeving van het epicentrum van een geïnduceerde aardbeving niet uitsluiten. In het ernstigste geval kan een geïnduceerde beving leiden tot het ontstaan van lichte, niet constructieve schade aan meerdere gebouwen en matige schade aan enkele gebouwen. NAM zegt dat dit wordt bevestigd door de resultaten van de seismische hazard studie van TNO-NITG. In deze studie geven berekeningen van de maximale horizontale pieksnelheden voor de Vries en Eleveld gasvelden aan dat er een kleine kans op schade bestaat door geïnduceerde bevingen.

### Advies SodM

De omvang van het gebied waar mogelijk schade kan optreden wordt bepaald door de magnitude, de diepte en de duur van de beving, de lokale grond-

samenstelling en aard en conditie van de bebouwing. Bij een beving die krachtig genoeg is om schade te veroorzaken, is het aantal potentiële schadegevallen binnen dit gebied sterk afhankelijk van de dichtheid van bebouwing, terwijl de mate van schade op een bepaalde afstand van het epicentrum in grote mate wordt bepaald door het type bebouwing, de staat van onderhoud en de lokale bodemgesteldheid. Deze afhankelijkheid wordt verder beschreven in het rapport van TNO-NITG en is ook meegenomen in de gevolgde leidraad voor de bepaling van het seismisch risico. NAM geeft in het winningsplan aan dat de historische schademeldingen voor "lichte, niet constructieve schade" hebben gezorgd en dat deze is of wordt vergoed wanneer duidelijk is dat de schade is veroorzaakt door de gaswinning van NAM.

#### Advies Tcbb

De Tcbb geeft aan dat, verwijzend naar het onderzoek van Deltares over schade aan buisleidingen door aardbeving uit 2010, de kans op schade door geïnduceerde aardbevingen aan buisleidingen klein zal zijn.

De Tcbb sluit niet uit dat de bodemtrilling gevolgen kan hebben voor schade aan gebouwen. Dit kan betekenen dat in de nabijheid van een gasvoorkomen mogelijk tot matige schade (scheuren in muren tot constructieve schade) kan optreden aan gebouwen, afhankelijk van de kwetsbaarheid (type en onderhoud) van het gebouw en de intensiteit van de beving. De resultaten van de seismische hazard studie van TNO-NITG uit 2012 bevestigen de berekeningen dat er een kleine kans op schade bestaat door geïnduceerde bodemtrillingen boven of rondom de Eleveld en Vries gasvoorkomens. Uit het historisch overzicht in het winningsplan komt naar voren dat er voor het gasvoorkomen Eleveld zestien schademeldingen zijn geweest, gerelateerd aan bodemtrilling door productie uit dit voorkomen.

#### Gezamenlijk advies decentrale overheden

De minister dient zo spoedig mogelijk een kader op te stellen waarin duidelijk beschreven staat wat precies onder 'schade' wordt verstaan.

In het winningsplan worden optredende schades als niet te voorkómen beschouwd. Er wordt geen aandacht geschonken aan maatregelen om schade door bodembeweging te voorkómen dan wel te beperken, terwijl dit een voorschrift is in de Mbw. Decentrale overheden willen dat er door NAM alles aan gedaan wordt om schade door gaswinning aan eigendommen van inwoners en overheid te voorkomen.

Geadviseerd wordt om een adequate regeling voor afdoening en vergoeding van schades en compensatie van alle bijkomende negatieve effecten als een harde voorwaarde op te nemen in het instemmingsbesluit.

De decentrale overheden geven aan dat zij net als in het aardbevingsgebied Groningen willen dat er op voorhand een volledig onafhankelijk orgaan actief is voor de afwikkeling van schade als gevolg van alle mijnbouwactiviteiten.

De decentrale overheden adviseren om NAM te verplichten een onafhankelijke nulmeting uit te voeren aan alle gebouwen boven en nabij de gasvoorkomens Eleveld en Vries-Zuid.

#### Advies provincie Groningen en/of gemeente Leek

Vanwege mogelijke schade als gevolg van bodemtrillingen wordt geadviseerd aan het instemmingsbesluit de voorwaarde te verbinden dat schadeclaims door NAM vlot en adequaat afgehandeld zullen worden.

Daarbij dient NAM opgedragen te worden het proces van schademelding, onderzoek en afhandeling, publiek toegankelijk vast te leggen.

#### Advies gemeente Assen

Onderdeel van de hiervoor genoemde vlotte en soepel schaderegeling is de omgekeerde bewijslast zoals die van toepassing is voor het Groningenveld; deze zou – op basis van het gelijkheidsbeginsel – ook voor het effectgebied van het winningsplan Westerveld moeten gelden.

#### Advies gemeente Leek

Vanwege mogelijke schade als gevolg van bodemtrillingen dient NAM alternatieve winningstechnieken te onderzoeken die uiteindelijk de kans op het ontstaan van schade aan gebouwen verkleinen of voorkomen.

#### Advies Waterschap Drents Overijsselse Delta

Waterschappen keren schadevergoedingen uit wanneer er sprake is van droogte- of natschade veroorzaakt door een verandering van het waterschap in het watersysteem. Mocht blijken dan deze schade veroorzaakt is door daling/compactie als gevolg van de gaswinning dan ziet het waterschap NAM als verantwoordelijk voor de afhandeling en uitbetaling van schades. In het winningsplan staat opgenomen dat NAM de kosten zal dragen van effecten zoals bodemdaling en bodemtrilling die optreden door de gaswinning. Het waterschap verzoekt om in het instemmingsbesluit expliciet aan te geven welke kosten hieronder worden verstaan.

Daarnaast adviseert het waterschap de verplichting tot vergoeding van schade en eventuele compenserende maatregelen (onkosten) voortvloeiend uit deze bodemdaling, als voorschrift op te nemen in het instemmingsbesluit. Hieronder valt onder andere natschade voor agrariërs waardoor bijvoorbeeld een peilaanpassing in een gebied nodig is.

## **7. Beoordeling van de ingediende adviezen**

In dit hoofdstuk geeft de minister een reactie op de ingediende adviezen. Daarbij is aangegeven of het advies wordt overgenomen en of het advies of het aspect waarop het advies ziet reden is voor de minister om zijn instemming aan het winningsplan te onthouden dan wel deze te verlenen onder het daaraan verbinden van voorschriften of beperkingen.

Het betreft hier een voorlopige conclusie omdat er nog zienswijzen door een ieder kunnen worden ingediend. Het zienswijze deel wordt aan dit hoofdstuk toegevoegd na afloop van de periode van terinzagelegging van het ontwerpbesluit.

### **7.1 Algemeen**

#### ***Afgenomen maatschappelijk draagvlak voor gaswinning; transitie naar duurzaam***

Het beleid voor gaswinning in Nederland, binnen het kader van de energietransitie, is uiteengezet in hoofdstuk 2. De strekking daarvan is dat aardgas in de transitie naar duurzaam – voor het verwarmen van een groot deel van de huizen en het realiseren van een betrouwbare elektriciteitsvoorziening – de komende decennia nog steeds nodig is.

De verbetering van het maatschappelijk draagvlak voor gaswinning is voor het kabinet een belangrijk aandachtspunt. Naast alle acties ten aanzien van de gaswinning in Groningen, zijn de doorvertaling van de aanbevelingen uit het OVV-rapport in de per 1 januari 2017 gewijzigde Mbw en het beter betrekken van de omgeving daarbij essentieel.

***Advies decentrale overheden om niet in te stemmen met het winningsplan en uit te gaan van integrale belangenafweging incl. maatschappelijke impact***

De uiteenzetting van nut en noodzaak en de relatie met de maatschappelijke impact is in het begin van deze paragraaf en in hoofdstuk 2 geadresseerd. Het juridische kader voor de beoordeling van een winningsplan is geschetst in hoofdstuk 4 en daarbij is aangegeven op basis van welke gronden de minister zijn instemming kan weigeren. Aan de daar genoemde belangen heeft de minister in dit besluit integraal getoetst.

De minister ziet geen aanleiding in de door de decentrale overheden genoemde grote onzekerheden (bijv. ten aanzien van de maximaal te verwachten seismische activiteit) en ontbrekende onderdelen (bijv. de niet meegenomen toekomstige ruimtelijke ontwikkelingen) om instemming met het winningsplan te weigeren met uitzondering van de toepassing van zuur- of hydraulische stimulatie (zie paragraaf 7.3 en artikel 1). Voor de onderbouwing wordt verwezen naar de paragrafen waarin wordt ingegaan op de door de decentrale overheden genoemde onzekerheden of ontbrekende onderdelen.

Op basis van alle ingewonnen adviezen verbindt de minister wel de nodige voorschriften aan zijn instemming, zodat de gaswinning op een verantwoorde en veilige manier kan plaatsvinden. Daarbij zijn diverse adviezen van de decentrale overheden opgevolgd.

Op 7 april 2017 zijn door de Assense actiegroep Stop Gaswinning Marsdijk Nu ruim 2000 handtekeningen tegen de gaswinning Westerveld overhandigd aan een vertegenwoordiger van de minister van EZ. Tijdens de periode van terinzagelegging van het ontwerp-instemmingsbesluit kunnen deze inwoners bezien of de gestelde voorschriften en beperkingen voldoende tegemoetgekomen aan hun zorg; zij kunnen zich ook verder laten informeren tijdens één van de informatie-bijeenkomsten of eventueel een zienswijze indienen.

***Betere communicatie naar burgers borgen in instemmingsbesluit***

De minister onderschrijft dat inzake het winningsplan Westerveld de communicatie vanuit zowel NAM, als de minister naar burgers zorgvuldig en publieksvriendelijk moet, zodat burgers gedegen, consistent en transparant worden geïnformeerd over de (gevolgen van de) gaswinning. De inzet van de minister is erop gericht om dit te doen in samenwerking met NAM en de betrokken decentrale overheden, waarbij de betrokken partijen hierover nadere afspraken dienen te maken. De advisering van de decentrale overheden over het winningsplan en de reactie van de minister daarop, kunnen mogelijk ook behulpzaam zijn in de communicatie met de burger.

Overigens wordt er in dit verband ook vanuit de koepelorganisatie van Nederlandse gasproducenten (NOGEPa), waar ook NAM bij is aangesloten, gewerkt aan een 'maatschappelijke licentie voor het produceren van aardgas in Nederland'.

***Opstellen publieksvriendelijke oplegger voor winningsplan***

De decentrale overheden geven aan dat het winningsplan lastig leesbaar is voor inwoners. Zij vragen, met het oog op de indiening van eventuele zienswijzen door inwoners, om voorafgaand aan de terinzagelegging van het ontwerpbesluit een



publieksvriendelijke oplegger van het winningsplan op te stellen. Daarin kan dan tevens worden aangegeven op basis van welke kenmerken (zoals inrichting gebied of bodemopbouw) de gasvelden Vries-Zuid en Eleveld bijna in risicoklasse 2 vallen.

Door de minister wordt momenteel samen met de sector gewerkt aan het, al dan niet door een publieksvriendelijke oplegger, verbeteren van de begrijpelijkheid van de winningsplannen voor eenieder. Een nadere toelichting op het winningsplan en het ontwerpbesluit zal worden gegeven tijdens de informatiebijeenkomsten die in de regio worden georganiseerd tijdens de periode van terinzagelegging van het ontwerpbesluit.

Het feit dat de gasvelden Vries-Zuid en Eleveld bijna in risicoklasse 2 vallen, komt door de hoge score op bovengrondse factoren. Voor Eleveld komt dit door de aanwezige industriële inrichtingen en voor Vries-Zuid door de bevolkingsdichtheid.

#### ***Waarom bevat winningsplan Westerveld zoveel kleine gasvelden?***

Het winningsplan Westerveld omvat (elf) gasvoorkomens die vanaf verschillende locaties produceren naar de locatie Westerveld, daarmee onderdeel uitmaken van het zogenoemde Westerveld systeem en als geheel zijn opgenomen in het winningsplan Westerveld. Voor deze aanpak is in het verleden vaker gekozen wanneer bodemdalingskommen sterk overlappen. Gegeven het feit dat de productie uit het Westerveld systeem thans de eindfase ingaat, ziet de minister geen aanleiding om deze aanpak te wijzigen.

#### ***EZ-vergunning Vries-10 intrekken; toestemming koppelen aan dit besluit***

Zolang er binnen het vigerende winningsplan (winnings)ruimte is, zoals in het geval van de put Vries-10, is er na een nieuwe boring geen wijziging van het winningsplan nodig. In dit geval wordt dat veroorzaakt door het feit dat de put Vries-10 een oudere niet meer werkende put vervangt, waarvan de productie al in het vigerende winningsplan was opgenomen. Binnen het vigerende winningsplan is nog ruimte voor ongeveer twee jaar productie. SodM kan er, als onafhankelijk toezichthouder, op toezien dat de productie uit de put Vries-10 en de effecten daarvan op de bodembeweging blijven binnen hetgeen is vastgelegd in het vigerende winningsplan. Alhoewel er in de gewijzigde Mbw additionele eisen worden gesteld aan een (gewijzigd) winningsplan, is het niet zo dat het vigerende winningsplan indertijd niet is getoetst op de veiligheid van burgers.

Na vaststelling van het instemmingsbesluit met het thans in procedure zijnde winningsplan Westerveld, kan de productie uit de put Vries-10 ook na deze twee jaar doorgaan. In dit winningsplan is ook een SRA opgenomen. Uit deze risicoanalyse blijkt dat door de voorgenomen productie uit de put Vries-10 het seismisch risico niet verandert ten opzichte van het vigerende winningsplan. Ook de verwachte bodemdaling (<2 cm) blijft binnen het vigerende winningsplan. Er is dan ook geen aanleiding om de reeds eerder verleende instemming met het vigerende winningsplan in te trekken, of om het opstarten van de productie uit de put Vries-10 aan te houden tot na de vaststelling van het thans in procedure zijnde instemmingsbesluit.

#### ***Lusten-lasten***

De decentrale overheden adviseren om zorg te dragen voor een goede verdeling van lusten en lasten bij mijnbouwactiviteiten, waarbij er ook baten terugvloeien naar het gebied. In zijn brieven aan de Tweede Kamer (Kamerstukken II 2015/2016, 31 239, nrs. 211 en 254) heeft de minister de toezegging gedaan om samen met de energiesector, overheden en maatschappelijke organisaties de

lusten-lastenverdeling voor mijnbouw, hernieuwbare energie en het hoogspannings- en gastransportnet te verkennen. Daarnaast werkt de koepelorganisatie van Nederlandse gasproducenten (NOGEPA) momenteel aan een gedragscode, waarin ook aandacht wordt besteed aan maatregelen (lusten) in de omgeving van een mijnbouwlocatie.

### ***Verbieden ontwikkeling gasveld Zevenhuizen-West vanwege provinciaal beleid***

In het Energierapport 2015 en in de Energieagenda van december 2016 geeft het kabinet aan dat aardgas van groot belang is voor de Nederlandse voorzieningszekerheid en voor de transitie naar een duurzame energiehuishouding. Inzet van de Nederlandse overheid is daarom om binnen de randvoorwaarden van wet- en regelgeving (zoals veiligheid), gas uit de Nederlandse bodem optimaal te benutten. Een provinciale stellingname tegen de ontwikkeling van nieuwe kleine gasvelden vanwege maatschappelijke onrust leidt niet per se tot een uitzondering hierop. In het kader van de besluitvorming over het winningsplan worden alle voor de ontwikkeling van een nieuw gasveld relevante aspecten, zoals het veiligheidsrisico en eventueel te nemen maatregelen, nauwlettend beoordeeld en getoetst aan het voor een winningsplan geldende juridische kader (zoals genoemd in hoofdstuk 4). Overigens is er al een (niet-succesvolle) put aanwezig in het gasveld Zevenhuizen-West.

### ***Mogelijke spraakverwarring door betrokkenheid verschillende onderdelen van TNO***

De Mijnraad wijst erop dat NAM in het winningsplan verwijst naar rapporten van TNO, waarbij het kan gaan om verschillende onderdelen van TNO, die overigens volledig onafhankelijk van elkaar opereren. In dit instemmingsbesluit wordt TNO-AGE (Advies Groep EZ) afgekort tot TNO; als wordt gerefereerd aan een rapport over aardbevingsschade van TNO-NITG, dan wordt dit aangegeven. Hierdoor wordt mogelijke spraakverwarring over het betreffende TNO-onderdeel ondervangen.

### ***Conclusie***

In hetgeen in algemene zin is geadviseerd ziet de minister geen aanleiding om de instemming met het winningsplan geheel of gedeeltelijk te weigeren of om hieraan voorschriften of beperkingen te verbinden.

## **7.2 Planmatig beheer**

SodM en TNO hebben het winningsplan Westerveld volgens de gebruikelijke methode getoetst op planmatig beheer en concluderen (zoals uiteengezet in paragraaf 6.2) dat het winningsplan voldoet aan de wettelijke eisen. SodM vindt de winning van de diverse velden in overeenstemming met de principes van planmatig beheer.

De decentrale overheden verzoeken de minister om inzicht te geven in de kaders waaraan het winningsplan is getoetst op het aspect doelmatigheid.

De beoordeling van de doelmatigheid van de gaswinning draait vooral om de vraag of de door de mijnbouwonderneming in het winningsplan aangegeven winbaarheidsfactor reëel is, gezien de technische parameters en geologische omstandigheden van het reservoir. Zaken die hierbij een belangrijke rol spelen zijn onder andere de hoeveelheid gas die oorspronkelijk aanwezig is in het reservoir (GIIP), het soort reservoir en de permeabiliteit ervan.

### **Conclusie**

Planmatig beheer ziet toe op een goed beheer van de nationale bodemschatten. Er dient sprake te zijn van een efficiënte winning van de delfstof. Het gaat hier om de wijze waarop en het tempo waarmee een delfstof wordt gewonnen, waarbij ook de hoeveelheid te winnen delfstof moet worden beschreven.

De minister stelt vast dat SodM, mede op basis van een hiertoe door TNO uitgebracht advies, concludeert dat het winningsplan Westerveld voldoet aan de wettelijke eisen en overeenstemt met de principes van planmatig beheer. Gelet hierop ziet de minister geen aanleiding om in het belang van het planmatig gebruik of beheer van delfstoffen de instemming met het winningsplan geheel of gedeeltelijk te weigeren of om hieraan voorschriften of beperkingen te verbinden.

### **7.3 Veiligheid voor omwonenden, voorkómen van schade of negatieve gevolgen voor milieu of natuur**

#### **7.3.1 Zuur- en hydraulische stimulatie**

SodM heeft geconstateerd dat de uitspraak van de NAM ten aanzien van het veiligheidsrisico en het risico op schade bij deze vorm van stimulatie niet te verifiëren is omdat er onvoldoende onderbouwing is gegeven. De NAM vermeldt dat zij de specifieke risicoanalyse zal uitvoeren en deze zal opnemen in het werkveiligheidsplan voor putwerkzaamheden.

De minister stelt vast dat op basis van artikel 35, eerste lid, onderdelen c, f en g, van de Mbw de toepassing van zuur- en hydraulische stimulatie dient te zijn beschreven in het winningsplan. Het voorliggende winningsplan Westerveld geeft onvoldoende beschrijving van de wijze waarop de eventuele zuur- en hydraulische stimulatie zal plaatsvinden en de risico's daarvan. Gelet hierop kan de minister geen instemming verlenen met het winningsplan voor zover dat de toepassing van zuur- of hydraulische stimulatie mogelijk maakt. In artikel 1 is dit verwoord. Dit betekent dat, zodra blijkt dat de toepassing van zuur- en hydraulische stimulatie daadwerkelijk aan de orde is, door NAM een nieuwe wijziging van het winningsplan ingediend dient te worden. Bij de indiening hiervan zal, afhankelijk van de aard van de wijziging, besloten worden welke procedure voor de besluitvorming hierover gevolgd zal worden.

Het advies van SodM om in het instemmingsbesluit met het winningsplan voor te schrijven dat NAM voor aanvang van de zuur- en/of hydraulische stimulatie een locatiespecifieke risicoanalyse moet uitvoeren evenals de onderwerpen die daarin aan de orde dienen te komen, is opgevolgd. Dit is gebeurd door de door SodM hiervoor genoemde richtlijnen op te nemen in de considerans van dit besluit (zie paragraaf 6.3.1) en de toepassing van zuur- en hydraulische stimulatie uit te zonderen van de verleende instemming met het winningsplan (artikel 1).

Overigens merkt de minister op dat de toepassing van zuur- en hydraulische stimulatie bij conventionele olie- en gaswinning, anders dan de decentrale overheden stellen, geen omstreden methode is. SodM heeft een inventarisatie uitgevoerd van alle frackwerkzaamheden en de scenario's waarbij frackwerkzaamheden kunnen leiden tot negatieve consequenties voor mens en milieu. SodM komt daarin tot de conclusie dat, voor zover bekend bij SodM, er als gevolg van alle tot nu toe gedane frackwerkzaamheden in Nederland (ruim 200 op land), geen nadelige gevolgen voor mens en milieu zijn opgetreden (Kamerstukken II 2015/2016, 32 849, nr. 46).

### **Conclusie**

Gegeven de onvoldoende beschrijving van de wijze waarop de eventuele zuur- en hydraulische stimulatie zal plaatsvinden, kan de minister niet instemmen met het winningsplan voor zover dat de toepassing hiervan mogelijk maakt. Deze gedeeltelijke weigering van de instemming met het winningsplan is verwoord in artikel 1.

### **7.3.2 Bodemdaling**

SodM en de Tcbb concluderen dat het aannemelijk is dat de bodemdaling in het diepste punt van de bodemdalingsschot van de elf gasvelden zoals opgenomen in het winningsplan Westerveld, in de periode tussen 2016 en 2023, niet meer bedraagt dan 2-3 cm.

#### ***Noodzaak afspraken over benodigde waterhuishoudkundige maatregelen***

SodM is het eens met de analyse van NAM dat het effect van de resterende bodemdaling gering zal zijn en dat in principe geen extra maatregelen noodzakelijk zijn. SodM merkt in aanvulling daarop op dat in het winningsplan echter niet inzichtelijk wordt gemaakt welke maatregelen er zijn getroffen voor de gevolgen van de reeds opgetreden bodemdaling voor het normale beheer en onderhoud van waterkeringen en waterlopen. SodM adviseert om NAM inzichtelijk te laten maken welke afspraken hiertoe met het waterschap zijn gemaakt en NAM aan te laten geven bij welke bodemdaling er maatregelen noodzakelijk worden om nadelige gevolgen te voorkomen of te beperken. De Tcbb geeft in haar advies aan het belangrijk te vinden dat NAM overeenstemming bereikt met het betreffende waterschap over de te nemen maatregelen.

De decentrale overheden stellen dat NAM inzichtelijk dient te maken welke gevolgen de uiteindelijke totale bodemdaling (als resultaat van het winningsplan Westerveld) kan hebben voor het normale beheer en onderhoud van waterkeringen en waterlopen en welke (waterhuishoudkundige) maatregelen in dat verband genomen moeten worden.

Deze adviezen van SodM, Tcbb en decentrale overheden zijn overgenomen en hebben geleid tot een voorschrift in dit instemmingsbesluit (artikel 2).

#### ***Vergoeding kosten van de benodigde waterhuishoudkundige maatregelen***

Daarnaast zijn decentrale overheden van mening dat NAM dient te worden verplicht tot vergoeding van de te nemen (waterhuishoudkundige) maatregelen en van eventuele overige schade voortvloeiend uit de bodemdaling die optreedt als gevolg van de gaswinning van NAM.

In reactie hierop is van belang dat NAM op basis van de Mbw een zorgplicht heeft ten aanzien van de uitvoering van zijn mijnbouwactiviteiten en maatregelen dient te nemen om mijnbouwschade en onveilige situaties te voorkomen.

Dit omvat tevens vergoeding van de kosten voor de waterhuishoudkundige maatregelen die noodzakelijk zijn vanwege de door de gaswinning veroorzaakte bodemdaling. Als er desondanks toch schade ontstaat door de gaswinning, dan dient NAM - op basis van de aansprakelijkheid zoals geregeld in het Burgerlijk Wetboek Boek 6 artikel 177 - deze te vergoeden. De door decentrale overheden gevraagde verplichting is dus al, via wetgeving, geregeld.

#### ***Bodemdalingscomponent gasopslag Norg***

Verder stellen decentrale overheden dat NAM de bodemdalingscomponent die het gevolg is van het, na beëindigen van de gasopslag Norg, leegproduceren van het

gasveld Norg, weer moet opnemen in de bodemdalingsprognose voor de jaren 2050 en 2080. Reden hiervoor is dat het tijdpad van de energietransitie onzeker is, dat de gasopslag Norg mogelijk eerder gesloten wordt dan het door NAM genoemde jaar 2080 en dat decentrale overheden graag vroegtijdig rekening willen houden met de bodemdaling die samenhangt met het leegproduceren van het gasveld Norg.

Aangezien dit instemmingsbesluit slechts een doorlooptijd heeft tot 31 december 2028 en de beoogde gebruiksduur van de gasopslag Norg aanzienlijk langer is, gaat de minister niet mee in genoemde stellingname. Voorafgaand aan het leegproduceren van het gasveld Norg en de daarmee samenhangende bodemdaling, zullen decentrale overheden voldoende tijd hebben om de hierdoor noodzakelijke (waterhuishoudkundige) maatregelen te nemen.

#### ***Nieuw winningsplan bij overschrijding High Case productiescenario***

De decentrale overheden verzoeken om in het instemmingsbesluit op te nemen dat als NAM het High Case productiescenario overschrijdt, NAM dan een nieuw winningsplan moet indienen waarover dan opnieuw besloten moet worden. De instemming met het winningsplan beperkt zich tot de reikwijdte van het winningsplan. Voor het winningsplan Westerveld betekent dit dat de eventuele instemming geldt voor de Mid Case en High Case productiescenario's. Mocht NAM mogelijkheden zien om meer te produceren dan als totale winning voor het betreffende gasvoorkomen is aangegeven in het High Case productiescenario, dan dient NAM opnieuw een gewijzigd winningsplan in procedure te brengen, waarover dan opnieuw besloten zal moeten worden.

#### ***Natuurtoets voor Nationale Park Drentse Aa***

Met betrekking tot het Nationale Park Drentse Aa (Natura2000) adviseren decentrale overheden om het winningsplan te toetsen op (inter)nationale wetgeving op het gebied van natuur- en soortenbescherming en als voorschrift op te nemen dat bij verdere ontwikkelingen rondom de velden Vries-Zuid en Eleveld, het Drentse Aa gebied zoveel mogelijk te ontzien resp. voldoende te beschermen.

Op basis van de gewijzigde Mbw dient de vraag beantwoord te worden of verwacht wordt dat de gaswinningsactiviteit als gevolg van het winningsplan Westerveld nadelige gevolgen zal veroorzaken op de natuur in het effectgebied. De minister vraagt NAM om de voor deze beoordeling benodigde informatie op korte termijn aan te leveren, zodat deze voorafgaand aan het definitieve besluit meegewogen kan worden.

#### ***Verwachte bodemdaling voor High Case productiescenario***

Het waterschap Drents Overijsselse Delta stelt dat de verwachte bodemdaling door NAM is berekend op basis van de Mid Case en vraagt de minister om ook de bodemdaling voor het High Case productiescenario in beeld te brengen. Zoals aangegeven in het advies van SodM heeft TNO bij haar analyse van het winningsplan voor de bepaling van het "worst case"-scenario de onzekerheid in de compactiecoëfficiënt gecombineerd met het High Case productiescenario. Daaruit volgt dat de maximale nog te verwachten bodemdaling tot het einde van de winningsperiode voor het veld Zevenhuizen minder dan 3 cm en voor alle overige velden uit het winningsplan minder dan 2 cm bedraagt. Het advies van het waterschap om ook de bodemdaling voor de High Case in beeld te brengen, is dus al ingewilligd door TNO.

### ***Toekomstige hydrologische situatie***

Het waterschap Drents Overijsselse Delta vraagt daarnaast de minister om NAM te verplichten een berekening uit te voeren voor de toekomstige hydrologische situatie, alsmede hiervoor een monitoringsplan op te stellen. Het bepalen van de invloed van de bodemdaling op de hydrologische situatie, alsmede het implementeren van mitigerende maatregelen vormt primair een zaak tussen het waterschap en NAM. Voor zover de hydrologische situatie ziet op de waterkwantiteit zal dit worden onderzocht op grond van artikel 2 en zullen op basis van de uitkomsten afspraken worden gemaakt over de te treffen maatregelen, eveneens op grond van artikel 2.

### ***Grondwaterbeschermingsgebieden en boringsvrije zones***

De provincie Drenthe vraagt om in het instemmingsbesluit, bij verdere ontwikkelingen rond de gasvelden Assen, Assen-Zuid en Vries-Zuid, rekening te houden met de grondwaterbeschermingsgebieden en boringsvrije zones die in hetzelfde gebied aanwezig zijn.

Het feit dat bij verdere ontwikkelingen rond genoemde gasvelden rekening gehouden dient te worden met de in hetzelfde gebied aanwezige grondwaterbeschermingsgebieden en boringsvrije zones, wordt door de minister onderkend. Per 1 mei 2017 is een wijziging doorgevoerd in het Besluit algemene regels mijnbouw milieu (Barmm) waardoor, waar dit eerder een melding betrof, een vergunningplicht ontstaat voor een boring. In de nieuwe situatie, die geldt vanaf 1 maart 2018, wordt met het gevraagde rekening gehouden in de omgevingsvergunning waarin toestemming wordt gegeven voor de aanleg van de boorlocatie of in de omgevingsvergunning voor de uitvoering van de boring.

### ***Conclusie***

De minister stelt vast dat SodM en TNO concluderen dat de maximale nog te verwachten bodemdaling tot het einde van de winningsperiode voor het gasveld Zevenhuizen minder bedraagt dan 3 cm en voor alle overige gasvelden uit het winningsplan minder bedraagt dan 2 cm. SodM is het eens met de analyse van NAM dat het effect van de resterende bodemdaling gering zal zijn. Omdat de te verwachten bodemdaling geleidelijk en gelijkmatig optreedt, wordt er door de Tcbb geen directe schade aan infrastructuur, bebouwing of natuur en milieu verwacht. Het waterschap Drents Overijsselse Delta geeft aan dat de omgevings-effecten van een bodemdaling van maximaal 2 cm in haar beheergebied gering zijn.

SodM merkt echter wel op dat in het winningsplan niet inzichtelijk wordt gemaakt welke maatregelen er zijn getroffen voor de gevolgen van de reeds opgetreden bodemdaling voor het normale beheer en onderhoud van waterkeringen en waterlopen en adviseert om NAM binnen afzienbare termijn met de betreffende waterschappen afspraken te laten maken over de benodigde maatregelen om nadelige gevolgen te voorkomen of te beperken. Ook de Tcbb en de decentrale overheden onderschrijven deze handelwijze.

Naar aanleiding van de adviezen heeft de minister artikel 2 opgenomen. Dit om te borgen dat de afspraken tussen NAM en de waterschappen over de te nemen maatregelen ter voorkoming of beperking van nadelige gevolgen door de door de gaswinning veroorzaakte bodemdaling voor de waterhuishouding, binnen drie maanden na vaststelling van dit besluit worden gemaakt.

Gelet op bovenstaande ziet de minister geen aanleiding om in het belang van de veiligheid voor omwonenden of het voorkomen van schade aan gebouwen of infrastructurele werken of de functionaliteit daarvan, of in het belang van de

gevolgen voor milieu of natuur, de instemming met het winningsplan geheel of gedeeltelijk te weigeren, zoals hierboven is toegelicht.

### **7.3.3 Bodemtrilling**

#### ***Actualisering SRA bij overschrijding High Case productiescenario***

SodM adviseert om bij overschrijding van de productie in het High Case productie-scenario van de velden Assen-Zuid, Witten en Zevenhuizen-West, NAM de SRA te laten actualiseren en een wijziging van het winningsplan in te laten dienen.

Dit advies wordt door de minister onderschreven. Aangezien NAM in dit geval uitgaat boven het productieniveau van het winningsplan waaraan instemming is verleend, dient op dat moment door NAM een nieuwe wijziging van het winningsplan (inclusief een actualisering van de SRA) in procedure te worden gebracht. Het is dan ook niet nodig om dit advies van SodM als voorschrift op te nemen in dit instemmingsbesluit.

#### ***Aanvullende monitoring voor bevende voorkomens***

SodM adviseert om NAM in de omgeving van de Eleveld en Vries-Zuid gasvelden, aanvullende monitoring te laten uitvoeren in de vorm van het plaatsen van enkele versnellingsopnemers. Dit om in deze omgeving de groundbewegingen aan het oppervlak te registreren die de schade aan bouwwerken veroorzaken. Deze registratie dient zodanig plaats te vinden dat de beoordeling van het causale verband tussen een geïnduceerde beving door de gaswinning en gebouwschade hierdoor wordt vereenvoudigd. De Tcbb, de decentrale overheden en de Mijnraad sluiten zich hierbij aan. Dit advies is als voorschrift overgenomen in dit instemmingsbesluit (artikel 3).

#### ***Risicobeheerssysteem voor bevende voorkomens***

Daarnaast adviseert SodM om NAM een risicobeheerssysteem voor de bevende voorkomens uit dit winningsplan te laten opstellen en implementeren. De Tcbb, de decentrale overheden en de Mijnraad sluiten zich hierbij aan. Dit advies is als voorschrift overgenomen in dit instemmingsbesluit (artikel 4).

De decentrale overheden voegen daar nog aan toe dat de parameters en randvoorwaarden die NAM hanteert in dit risicobeheerssysteem goed dienen te zijn onderbouwd alvorens dit systeem wordt goedgekeurd. Dit advies is ingewilligd door in artikel 4 op te nemen dat het door NAM op te stellen en te implementeren risicobeheerssysteem "ten genoegen van de Inspecteur-generaal der mijnen" dient te zijn.

#### ***Mogelijke uitkomst onderzoeken Groningenveld***

De Tcbb merkt op dat uit de nog uit te voeren onderzoeken inzake het Groningenveld mogelijk kan blijken dat ook voor sommige kleinere velden de grens van magnitude 3,9 op de schaal van Richter kan worden overschreden. Mocht dit voor het winningsplan Westerveld het geval blijken te zijn, dan zal NAM het winningsplan hiervoor moeten wijzigen.

In het winningsplan is echter conform de door SodM opgestelde richtlijn voor de SRA de maximale magnitude berekend. Deze berekende maximale magnitude ligt beneden de grens van 3,9 op de schaal van Richter en ligt ten grondslag aan dit instemmingsbesluit.

#### ***Terughoudendheid bij verbinden conclusies aan berekende seismische activiteit***

In het winningsplan Westerveld is door NAM een SRA opgenomen. Deze is vervolgens getoetst door onder andere SodM en de Tcbb. Daarbij is nadrukkelijk

rekening gehouden met onzekerheidsmarges die inherent zijn aan dit soort analyses. Dit heeft de informatie opgeleverd op basis waarvan besluitvorming kan plaatsvinden. Mocht in de toekomst blijken dat de bodemdaling of seismische risicoanalyse afwijkt van de prognose zoals beschreven in het winningsplan, of als voorzien wordt dat de cumulatieve productie uit een voorkomen gaat uitkomen boven de prognose van de maximale cumulatieve productie zoals in het winningsplan beschreven, dan dient NAM hiervoor een nieuwe wijziging van het winningsplan in te dienen, waarover dan opnieuw besluitvorming dient plaats te vinden.

#### ***Relatie drukdalingsnelheid - bodemtrilling***

De decentrale overheden geven aan dat het lijkt alsof door NAM bij de bepaling van de productiescenario's geen rekening is gehouden met de relatie tussen de drukdalingsnelheid versus de bodemtrilling.

De relatie tussen de snelheid van drukdaling in de gasvoorkomens en de bodemtrilling is in het winningsplan inderdaad niet meegenomen. Voor het uitvoeren van de SRA en het, voor elk van de gasvoorkomens afzonderlijk, bepalen van de waarde voor de realistisch sterkste beving (Mmax) is deze drukdalingsnelheid ook niet nodig. In deze analyse wordt voor de drukdaling uitsluitend gerekend met de verhouding tussen het drukverschil en de initiële druk in het gasvoorkomen. Gegeven de eindfase van de gasproductie uit het Westerveld systeem zal sprake zijn van een relatief lage drukdalingsnelheid. Er is dan ook geen aanleiding om in het instemmingsbesluit een nadere voorwaarde te verbinden aan de productiesnelheid uit de verschillende gasvelden.

#### ***Tekortkomingen in de seismische risicoanalyse***

De decentrale overheden stellen dat de uitgevoerde SRA berekening ten onrechte geen rekening houdt met de toekomstige ruimtelijke ontwikkelingen en ook niet met de correcte bevolkingsdichtheid van het stedelijk gebied rond het gasveld Eleveld. Geadviseerd wordt om dit te herstellen.

NAM heeft de SRA opgesteld volgens de daarvoor geldende SRA-leidraad. Het invullen van de juiste bevolkingsdichtheid maakt daar onderdeel van uit. Deze SRA is getoetst en goed bevonden door SodM en TNO. De SRA-leidraad houdt, mede vanwege het feit dat beelden van toekomstige ontwikkelingen vaak nog aan verandering onderhevig kunnen zijn, geen rekening met toekomstige ruimtelijke ontwikkelingen.

Overigens hebben SodM, Tcbb en de Mijnraad, terwijl het winningsplan Westerveld is ingedeeld in risicoklasse 1, enkele maatregelen voorgeschreven die normaal-gesproken uitsluitend gelden voor een gaswinning uit risicoklasse 2 (die bij een hogere bevolkingsdichtheid aan de orde zou zijn).

#### ***Conclusie***

De minister stelt vast dat TNO constateert dat NAM voor het winningsplan Westerveld de SRA heeft uitgevoerd volgens de SRA-leidraad en dat TNO zich kan vinden in de toedeling tot de laagste risicogroep (categorie I). De indeling in categorie I betekent dat de kans op schade door aardbevingen als gevolg van de gaswinning, in dit geval uit het Westerveld systeem, betrekkelijk gering is. SodM onderschrijft de analyse van TNO, met de aanvulling dat de reeds bevende velden Eleveld en Vries-Zuid dicht bij de grens met categorie II liggen. Voor categorie I geldt dat seismisch monitoren met het bestaande KNMI netwerk volstaat.

SodM adviseert om NAM in de omgeving van de gasvelden Eleveld en Vries-Zuid, aanvullende monitoring te laten uitvoeren in de vorm van het plaatsen van enkele



versnellingsmeters. Dit om in deze omgeving de groundbewegingen aan het oppervlak te registreren die de schade aan bouwwerken veroorzaken. Daarnaast adviseert SodM om NAM voor de gasvelden Eleveld en Vries-Zuid een risico-beheerssysteem te laten ontwikkelen en implementeren. De Tcbb, de decentrale overheden en de Mijnraad onderschrijven deze SodM-adviezen. De versnellingsmeters zullen de groundbewegingen in het gebied aan het oppervlak registreren, waardoor de beoordeling van het causale verband tussen een door de gaswinning geïnduceerde aardbeving en gebouwschade wordt vereenvoudigd. Het risico-beheerssysteem maakt het mogelijk om in te grijpen in de gaswinning indien de optredende risico's daar aanleiding toe geven.

De minister heeft naar aanleiding van de adviezen de artikelen 3 en 4 opgenomen. Dit om het installeren en operationeel hebben van enkele versnellingsmeters evenals het ontwikkelen en operationeel hebben van een risicobeheerssysteem binnen drie respectievelijk zes maanden na vaststelling van dit besluit, te borgen.

Gelet op het bovenstaande ziet de minister geen aanleiding om in het belang van de veiligheid voor omwonenden of het voorkomen van schade aan gebouwen of infrastructurele werken of de functionaliteit daarvan, of in het belang van de gevolgen voor milieu of natuur, de instemming met het winningsplan geheel of gedeeltelijk te weigeren, zoals hierboven is toegelicht.

### **7.3.4 Schade door bodembeweging**

Hieronder wordt achtereenvolgens een reactie gegeven op de adviezen zoals genoemd in paragraaf 6.6.

#### ***Beschrijven wat precies wordt verstaan onder 'schade'***

Voor de vraag of ingestemd kan worden met het winningsplan is het begrip schade zoals dat gebruikt wordt in artikel 36, eerste lid, onderdeel a, van de Mbw bepalend. Het gaat daarbij om schade aan gebouwen of infrastructurele werken of de functionaliteit daarvan.

Los daarvan is het mogelijk dat er schade ontstaat door de gaswinning. In dat geval dient NAM - op basis van de aansprakelijkheid zoals geregeld in het Burgerlijk Wetboek Boek 6 artikel 177 - deze te vergoeden. Als dit zich voordoet zal het schadebegrip zoals dat gehanteerd wordt in het kader van het Burgerlijk Wetboek leidend zijn.

Mocht iemand schade hebben en vermoeden dat deze schade het gevolg is van de gaswinning terwijl NAM dit oorzakelijk verband ontkent, dan kan deze persoon zich melden bij het landelijk loket mijnbouwschade, dat per 1 januari 2017 operationeel is. Dit loket zal de klacht dan vervolgens in behandeling nemen. Dit kan leiden tot een inhoudelijke beoordeling hiervan door de Tcbb of een soortgelijke andere onafhankelijke commissie.

Gelet op het bovenstaande acht de minister het niet opportuun in het kader van dit instemmingsbesluit een kader op te stellen om duidelijk te maken wat precies onder schade in de zin van het Burgerlijk wetboek moet worden verstaan.

#### ***In winningsplan geen aandacht voor voorkómen of beperken van schade***

De Mbw is gericht op het stellen van zodanige randvoorwaarden dat de uitvoering van de mijnbouwactiviteit op een verantwoorde, veilige en doelmatige wijze kan plaatsvinden. In dat kader stelt de Mbw onder andere dat het winningsplan een

beschrijving dient te bevatten van de maatregelen ter voorkoming van schade door bodembeweging (artikel 35, eerste lid, onderdeel f). Maatregelen waaraan hierbij gedacht kan worden zijn bijv. het niveau van de productie of het plaatsen van meetinstrumenten om de effecten van de gaswinning aan het oppervlak te kunnen vaststellen. Daarbij geldt voor de beoordeling van het thans voorliggende winningsplan Westerveld dat het Westerveld systeem al geruime tijd in productie is, sommige velden al uitgeproduceerd zijn en sommige velden alleen in het optimistische scenario nog zullen produceren. Het niveau van de nog resterende productie uit het Westerveld systeem is relatief beperkt. Voor de bevende velden Vries-Zuid en Eleveld wordt in het winningsplan (onderdeel D4) melding gemaakt van het plaatsen van versnellingsmeters. Het is dan ook onjuist dat de op grond van de Mbw vereiste beschrijving in het winningsplan zou ontbreken (zie de onderdelen C3, C4, D3 en D4 van het winningsplan).

***Proces van schademelding, onderzoek en afhandeling publiek toegankelijk maken***

Het advies van de decentrale overheden om publiek te maken hoe het proces van schademelding, onderzoek en afhandeling door NAM plaatsvindt, wordt opgevolgd. Dit vergroot namelijk het vertrouwen in een eventuele toekomstige schadeafhandeling en maakt het ook mogelijk waar nodig verbeteringen in dat proces aan te brengen. Dit advies is als voorschrift overgenomen in dit instemmingsbesluit (artikel 5).

***Voorschrift voor vlot en adequaat afhandelen van schade- en compensatieclaims***

De minister onderschrijft, voor zover de effecten van de gaswinning Westerveld daartoe aanleiding geven, de door de decentrale overheden genoemde behoefte aan een adequate regeling voor de afdoening en vergoeding van schades en compensatie. Afspraken hierover dienen primair gemaakt te worden tussen de decentrale overheden en NAM; NAM heeft aangegeven te willen meewerken aan de totstandkoming van afspraken hierover. Het voorschrift zoals opgenomen in artikel 5 onderschrijft dit.

***Evenals in Groningen, een volledig onafhankelijk orgaan voor afwikkeling schade***

De gaswinning uit het Groningenveld en de daarmee samenhangende schade-problematiek is uniek in Nederland en is niet vergelijkbaar met de gaswinning uit de kleine gasvelden. Voor de (gecontinueerde) gaswinning Westerveld wordt verwacht dat deze slechts tot een beperkt aantal gevallen van mijnbouwschade zou kunnen leiden. De minister ziet voor de gaswinning Westerveld dan ook geen aanleiding voor het instellen van een onafhankelijk orgaan voor de afwikkeling van schade, anders dan de Tcbb.

***Nulmeting aan gebouwen***

De decentrale overheden adviseren om nulmetingen voor te schrijven aan alle gebouwen boven en nabij de gasvoorkomens Eleveld en Vries-Zuid. De minister heeft tijdens de behandeling van het wetsvoorstel tot wijziging van de Mbw (Kamerstukken I 2015/2016, 34 348, nr. A) in juni/juli 2016 in de Tweede Kamer aangegeven dat hij, wanneer de effecten van de mijnbouwactiviteit, de locatie of de omgeving daartoe aanleiding geven, genegen is tot het opnemen van de verplichting tot het uitvoeren van een representatieve nulmeting aan

gebouwen (bouwkundige vooropname) als voorschrift in het instemmingsbesluit. Dit is op basis van het winningsplan Westerveld het geval boven en nabij de gasvoorkomens Eleveld en Vries-Zuid. Dit voorschrift is opgenomen in dit instemmingsbesluit (artikel 6).

Deze nulmeting aan gebouwen is bedoeld als hulpmiddel om gedurende de (verdere) gaswinning, bij een vermoeden van mijnbouwschade aan een gebouw, het oorzakelijk verband tussen de gaswinning en de eventueel toekomstige gebouwschade te kunnen vaststellen. Ondanks dat het hier gaat om het vervolg van een bestaande gaswinning en het dus gaat om een tussentijdse meting, wordt toch de term nulmeting gebruikt.

#### ***Omgekeerde bewijslast***

Het principe van omkering van de bewijslast geldt uitsluitend voor het effectgebied van de gaswinning uit het Groningenveld, omdat alleen daar sprake is van grote aantallen schadegevallen als gevolg van de gaswinning in dat gebied.

Daarom is er ook geen sprake van rechtsongelijkheid. Deze stellingname van de minister is bevestigd door de Raad van State in haar uitspraak 201607953/1/A1 van 19 april 2017 inzake de gaswinning Oppenhuizen.

#### ***Onderzoeken alternatieve winningstechnieken ter beperking van bodemtrillingen***

De gemeente Leek adviseert om NAM alternatieve winningstechnieken te laten onderzoeken om daarmee de kans op schade aan gebouwen als gevolg van bodemtrillingen te verkleinen of voorkomen.

Gegeven de tijd die het vergt om dit soort onderzoeken uit te voeren en eventuele maatregelen te implementeren, en gezien de eindfase waarin de gaswinning Westerveld zich bevindt, acht de minister het niet zinvol om zo een onderzoek voor de gaswinning Westerveld voor te schrijven. Het verwachte (beperkte) aantal schadegevallen geven hiertoe ook geen aanleiding.

#### ***NAM verantwoordelijk voor afhandeling schade aan waterhuishouding***

Het waterschap is verantwoordelijk voor de waterhuishouding en bepaalt of maatregelen dienen te worden getroffen om schade aan het watersysteem als gevolg van bodemdaling te voorkómen of herstellen. Mochten er maatregelen nodig blijken, dan is NAM verplicht om (aan het waterschap) alle kosten te vergoeden waarvan is aangetoond dat deze veroorzaakt zijn door de bodemdaling als gevolg van de gaswinning van NAM.

#### ***Opnemen voorschrift tot vergoeding van schade door bodemdaling***

Als een oorzakelijk verband tussen de schade en de gaswinning van NAM wordt vastgesteld, dan moet NAM deze schade vergoeden (Burgerlijk Wetboek Boek 6 artikel 177). Zou NAM hier niet (meer) toe in staat zijn, dan vindt vergoeding plaats uit het Waarborgfonds mijnbouwschade. Aangezien deze verplichting direct voortvloeit uit de Mbw, hoeft hierover geen voorschrift te worden opgenomen in dit instemmingsbesluit.

#### ***Conclusie***

De Tcbb sluit niet uit dat de bodemtrilling gevolgen kan hebben voor schade aan gebouwen. Dit kan betekenen dat in de nabijheid van een gasvoorkomen mogelijk lichte tot matige schade (scheuren in muren tot constructieve schade) kan

optreden aan gebouwen, afhankelijk van de kwetsbaarheid (type en onderhoud) van het gebouw en de intensiteit van de beving. Uit het historisch overzicht van bevingen in voorkomens genoemd in het winningsplan, komt naar voren dat er zestien schademeldingen zijn geweest, allen gerelateerd aan bodemtrilling door productie uit het gasveld Eleveld.

Zodra het oorzakelijk verband tussen de schade en de gaswinning van NAM wordt vastgesteld, dan moet NAM deze schade vergoeden (Burgerlijk Wetboek Boek 6 artikel 177). Het is niet nodig in dit besluit hiervoor een voorschrift op te nemen. De decentrale overheden adviseren daarnaast om publiek te maken hoe het proces van schademelding, onderzoek en afhandeling door NAM plaatsvindt, een vlotte en adequaat afhandeling van schade- en compensatieclaims te bevorderen en zorg te dragen voor een nulmeting aan gebouwen boven of nabij de gasvelden Eleveld en Vries-Zuid.

De minister heeft naar aanleiding van de adviezen de artikelen 5 en 6 opgenomen. Hierdoor dient NAM te zorgen voor een transparant proces van schademelding, adequaat onderzoek naar en afhandeling van schadeverzoeken binnen een redelijke termijn en het openbaar maken van informatie. Ook is het uitvoeren van een representatieve nulmeting aan gebouwen boven of nabij de gasvelden Eleveld en Vries-Zuid voorgeschreven.

Gelet op het bovenstaande ziet de minister geen aanleiding om in het belang van het voorkomen van schade aan gebouwen of infrastructurele werken of de functionaliteit daarvan, de instemming met het winningsplan geheel of gedeeltelijk te weigeren.

#### **7.4 Reactie op zienswijzen**

[PM]

### **8. Slotconclusie**

In hetgeen inzake het winningsplan Westerveld is geadviseerd door SodM, Tcbb, de decentrale overheden en de Mijnraad, ziet de minister geen aanleiding om in het belang van de veiligheid voor omwonenden of het voorkomen van schade aan gebouwen of infrastructurele werken of de functionaliteit daarvan, in het belang van het planmatig gebruik of beheer van delfstoffen, of in het belang van de gevolgen voor milieu of natuur, de instemming met het winningsplan geheel of gedeeltelijk te weigeren. Dit is nader toegelicht in de deelconclusies zoals opgenomen in hoofdstuk 7. Wel heeft de minister mede naar aanleiding van de uitgebrachte adviezen voorschriften en beperkingen verbonden aan zijn instemming, zoals genoemd in de artikelen 1 tot en met 7.

Gelet op de inhoud van het door NAM ingediende winningsplan Westerveld en de naar aanleiding hiervan ingediende adviezen, kan de gevraagde instemming dan ook worden verleend onder het stellen van de in onderstaand besluit genoemde voorschriften en beperkingen.

Gelet op de artikelen 34, derde lid, en 36, tweede lid, van de Mbw;

## **Besluit:**

### ***Artikel 1***

Het door de Nederlandse Aardolie Maatschappij B.V. op 11 september 2016 ingediende gewijzigde winningsplan Westerveld verkrijgt - met inachtneming van de hierna genoemde voorschriften - de instemming als bedoeld in artikel 34, derde lid, van de Mijnbouwwet, met uitzondering van de toepassing van zuur- of hydraulische stimulatie.

### ***Artikel 2***

De Nederlandse Aardolie Maatschappij B.V. dient direct na de vaststelling van dit besluit met de verantwoordelijke overheden ten aanzien van het normale beheer en onderhoud van waterkeringen en waterlopen in overleg te treden over welke (waterhuishoudkundige) maatregelen bij welke hoeveelheid bodemdaling door de gaswinning noodzakelijk worden om nadelige gevolgen te voorkomen of te beperken. De Nederlandse Aardolie Maatschappij B.V. dient binnen drie maanden na de vaststelling van dit besluit met elk van de betrokken waterschappen afspraken te hebben gemaakt om de noodzakelijke (waterhuishoudkundige) maatregelen te (laten) realiseren.

### ***Artikel 3***

De Nederlandse Aardolie Maatschappij B.V. dient, in overleg met het Koninklijk Nederlands Meteorologisch Instituut, binnen drie maanden na vaststelling van dit besluit enkele versnellingsmeters boven de gasvelden Eleveld en Vries-Zuid te installeren en operationeel te hebben. Deze versnellingsmeters dienen de groundbewegingen in het gebied aan het oppervlak zodanig te registreren dat de beoordeling van het causale verband tussen een door de gaswinning geïnduceerde aardbeving en gebouwschade hierdoor wordt vereenvoudigd.

### ***Artikel 4***

De Nederlandse Aardolie Maatschappij B.V. dient binnen zes maanden na vaststelling van dit besluit, door toezending aan de Minister van Economische Zaken en ten genoegen van de Inspecteur-generaal der mijnen, voor de gasvelden Eleveld en Vries-Zuid in het winningsplan een risicobeheerssysteem te ontwikkelen en operationeel te hebben.

### ***Artikel 5***

De Nederlandse Aardolie Maatschappij B.V. zorgt voor een transparant proces van schademelding, adequaat onderzoek naar en afhandeling van schadeverzoeken binnen een redelijke termijn, en maakt de betreffende informatie binnen drie maanden na het onherroepelijk worden van dit besluit openbaar.

### ***Artikel 6***

De Nederlandse Aardolie Maatschappij B.V. dient, binnen zes maanden na vaststelling van dit besluit zorg te dragen voor het uitvoeren van een representatieve nulmeting aan gebouwen boven of nabij de gasvoorkomens Eleveld en Vries-Zuid teneinde eventuele toekomstige mijnbouwschade aan gebouwen door de gaswinning Westerveld beter te kunnen vaststellen.

**Artikel 7**

Dit besluit treedt in werking met ingang van de dag waarop de termijn voor het indienen van een beroepschrift afloopt en komt te vervallen op 31 december 2028.

De Minister van Economische Zaken,  
namens deze:

  
directeur Energie en Omgeving

Date : 8-5-2017 15:11:34

F [REDACTED]

T [REDACTED]

Subject : ontwerp-instemmingsbesluit Westerveld

Attachment : Analyse ontwerp-instemmingsbesluit gemeenten.docx;

D [REDACTED]

Bij deze, conform de afspraak, mijn analyse van het ontwerp-instemmingsbesluit winningsplan Westerveld.

Ik kan helaas morgen niet aanwezig zijn, maar ik denk dat het document voor zich spreekt; mogelijk hebben jullie zelf al een groot deel dezelfde analyse gemaakt.

Ik hoop dat jullie hier iets mee kunnen, voor vragen kun je altijd mailen of bellen. Wil jij het document verder uitzetten naar de andere leden?

Ik ga er vanuit dat jullie als gemeenten sowieso een zienswijze zullen indienen. Voor de provincie weet ik dit nog niet; technisch hebben wij weinig reden om een zienswijze in te dienen; het zou eventueel een soort adhesie betuiging aan jullie kunnen zijn. Maar dat zal dus bestuurlijk afgestemd/besproken moeten worden. Dat zal dan van de week wel kunnen gebeuren.

M [REDACTED]

P.S. Ik weet niet of [REDACTED] morgen komt, [REDACTED].

Analyse ontwerp-instemmingsbesluit vs. advies decentrale overheden.

In het kader van het gezamenlijk optrekken heb ik een analyse gemaakt van het decentrale advies en hoe dit al dan niet doorgevoerd is in het ontwerp-besluit. Daarnaast heb ik (waar mogelijk) aangegeven waar eventueel aanknopingspunten voor een zienswijze kunnen liggen en wat daarin de lijn van argumentatie kan zijn. Deze delen zijn *cursief* aangegeven.

#### Algemeen

Bij de behandeling in het ontwerp-besluit van de adviezen wordt enerzijds gesproken van 'de decentrale overheden' en 'de provincie Drenthe'. Hierbij wordt niet altijd duidelijk weergegeven wie wat adviseert. Er vindt een vermenging of omissie plaats van enkele specifieke adviesonderdelen. Voor de algemene reactie op basis van het decentrale advies maakt dit niet uit.

[REDACTED]

#### Het decentrale advies winningsplan Westerveld vs. het ontwerp-instemmingsbesluit

##### **3. Hoofdadvis**

De minister *stemt wél in* met het winningsplan; vervolgens wordt maar *deels voldaan aan de voorwaarden* die in dat geval gesteld worden in het decentrale advies.

- *Volgens de minister is geen sprake van onvolkomenheden* (toekomstige ruimtelijke ontwikkelingen, maximaal te verwachten seismiciteit) en hij vraagt dus niet om aanvulling;
- *Onafhankelijke validatie wordt niet benoemd in het ontwerp-besluit*;
- Er is wel indirect een termijn aan het winningsplan – blz. 22: 31/12/2028;
- Schadeafhandeling en het risicobeheerssysteem zijn opgenomen in de artikelen 5 en 4; *voor schadebeperking is niets geregeld, de minister vindt dit afdoende benoemd dan wel niet van toepassing.*

##### **4. Algemeen**

De minister gaat in op de diverse aspecten, hier kun je het al dan niet mee eens zijn.

##### **5. Communicatie**

De minister gaat hier positief en uitgebreid op in in zijn besluit. Zo wil hij, conform het advies, hierin samenwerken met de decentrale overheden. *E.e.a. wordt echter niet opgevolgd in een voorschrift voor de NAM (behalve voor een deel middels artikel 5)*. Op blz. 18 van het ontwerp-besluit geeft de minister antwoord op een aantal vragen uit het advies, zoals de nadere duiding van de risicoanalyse, het aantal velden in het winningsplan. Ook geeft hij aan te werken aan de begrijpelijkheid van het winningsplan.



## 6. Reikwijdte en kaders

### 6.1. Doelmatigheid

In het advies wordt verzocht nader inzicht te geven in doelmatigheid. Dit doet de minister op blz. 19 van het ontwerp-besluit.

### 6.2 Kaders schade

In het advies wordt verzocht om een kader voor (de definitie) van 'schade'. De minister wil dit niet (in het kader van dit besluit) omdat er meerdere domeinen zijn waar het begrip 'schade' gebruikt wordt. [REDACTED]

### 6.3 Nationaal Park - Drentsche Aa

*Adviezen 1 en 2 worden vertaald in het ontwerp-besluit naar 'toetsing of verwacht wordt dat de gaswinningsactiviteit als gevolg van het winningsplan Westerveld nadelige gevolgen zal veroorzaken op de natuur in het effectgebied'. NAM dient hiertoe op korte termijn informatie aan te leveren, zodat deze beoordeling plaats kan vinden voor het definitieve besluit.*

Twee punten hier:

- [REDACTED]
- [REDACTED]

### 6.4 Verschillende velden

In het ontwerp-besluit licht de minister toe waarom meerdere velden onder winningsplan Westerveld vallen. (blz. 18).

## 7. Productie

### 7.1 Productie put Vries-10

*Het advies is niet opgevolgd in het ontwerp-besluit.* In principe is de situatie rondom de put diverse malen door de minister toegelicht, ook in de Tweede Kamer. E.e.a wordt ook weer toegelicht in het ontwerp-besluit. De decentrale overheden (met name Assen) zullen dit waarschijnlijk in het licht van de petitie Marsdijk verder willen vervolgen. Er komt immers geen schaderegeling zoals in Groningen (omgekeerde bewijslast) en ook zal niet voor alle huizen een nulmeting worden uitgevoerd.

### 7.2 Productiesnelheid

Het advies over de productiesnelheid wordt door de minister opgevolgd door een aantal argumenten tegen het betrekken van de winningssnelheid te benoemen. Technisch gesproken klopt dat verhaal: de meeste velden zijn al heel ver in de productiefase; de relatie met productiesnelheid zit niet in de SRA en feitelijk weten we niet of en in hoeverre die

relatie voor de kleine velden geldt (blijkbaar (nu) wel voor Groningen, maar dat mag je niet 1 op 1 doorvertalen).

### 7.3 Productieniveau High Case

Het advies is niet vertaald in een voorschrift, omdat het wettelijk al zo is dat als er meer geproduceerd gaat worden dan vergund (dus meer dan de High Case), er sowieso een nieuw winningsplan moet worden ingediend.

## **8. Onzekerheden, ontbrekende zaken**

### 8.1 Onzekerheden

*Het niet opvolgen van dit advies wordt gemotiveerd (blz. 24). De minister geeft aan dat e.e.a. volgens de voorschriften uitgewerkt is en hij hier verder pas iets mee zal doen als blijkt dat de prognoses en werkelijkheid niet meer met elkaar overeenstemmen. M.i. is er daarnaast ook al een extra marge ingebouwd door voor Eleveld en Assen deels maatregelen uit categorie II op te nemen in de voorschriften.*

### 8.2 Ontbrekende/onjuiste gegevens

1. *Toekomstige ontwikkelingen worden volgens de minister niet betrokken bij de SRA. Het zal er vanaf hangen hoe concreet deze ontwikkelingen zijn: hoe concreter (de eerste paal is al de grond in/vs een nog vast te stellen bestemmingsplan) hoe meer kans dat het argument ze er wel bij te betrekken, steek houdt.*

2. [REDACTED]

## **9. Bodembeweging**

### 9.1 Bodemdaling

- Adviezen 1 en 2 worden opgevolgd in artikel 2;
- advies 3 ligt al elders vast in het Burgerlijk Wetboek;
- advies 4 is voldoende (weg)gemotiveerd (blz. 22).

### 9.2 Bodemtrilling

- Advies 1 is opgevolgd in artikel 3;
- adviezen 2 + 3 zijn opgevolgd in artikel 4 (het genoeg van de I.G. der mijnen zorgt voor 3);
- *advies 4 wordt niet gevolgd: er wordt niets gezegd over vallende objecten.*

### 9.3 Reservoirstimulatie

- Advies 1 wordt opgevolgd in artikel 1;
- *advies 2: wordt niet direct gevolgd.* Dit hangt af van de te volgen procedure t.z.t. in geval van een wijziging van het winningsplan (blz. 20) wat weer afhangt van de aard van de wijziging. Bij een minimale wijziging treedt de bagatelclausule in werking: dan wordt niet de uitgebreide procedure gevolgd en worden decentrale overheden niet bij de advisering betrokken (dus geen betrekking burgerperspectief).

- [REDACTED]  
[REDACTED]

## 10. Schade

### 10.1 Voorkomen van schade

*Met dit advies wordt niets concreets gedaan.*

De minister is van mening dat hier enerzijds nauwelijks noodzaak voor is gezien de fase en mate van productie van de velden; anderzijds noemt hij monitoring om schade te voorkomen. M.i. is er technisch/economisch realistisch weinig mogelijk in dit stadium van een winning om eventuele schade te voorkomen of beperken. N2-injectie is misschien een technische optie, maar zeker geen economische momenteel.

### 10.2 Afhandeling van schade

- Advies 1 wordt opgevolgd middels artikel 5;

- *advies 2 wordt niet opgevolgd* (blz. 27); de schade vanwege het Groningenveld is niet te vergelijken met de kleine velden. Specifiek voor de velden uit het winningsplan Westerveld wordt sowieso maar heel weinig schade verwacht. Bovendien is de Tcbb het onafhankelijke orgaan dat nu buiten Groningen ter beschikking staat.

N.B. De provincie is momenteel in gesprek met NAM over onafhankelijke schadeafhandeling; dit wordt dus al elders opgenomen voor alle kleine velden. Gemeenten worden hier ook bij betrokken.

- Advies 3 wordt niet opgevolgd, maar dat lag ook niet in de lijn der verwachting.

Overig: het landelijk onafhankelijk orgaan voor de afwikkeling van schademeldingen mijnbouw dat de minister heeft toegezegd is per 1 januari 2017 in werking getreden.

### 10.3 Lusten en lasten

Advies 1: De minister en de mijnbouwmaatschappijen onderzoeken wat hier de mogelijkheden zijn.

## 11. Risicobeheerssysteem

Advies 1: de minister voldoet hier deels aan door een *representatieve nulmeting* voor te schrijven middels artikel 6. *De vraag is of een nulmeting aan alle gebouwen een realistische optie is om te vervolgen.*

Advies 2: wordt opgevolgd middels artikel 3;

Advies 3: 1<sup>e</sup> deel wordt opgevolgd middels artikel 4; het tweede deel van het advies is mij niet duidelijk – de minister gaat hier niet op in.

*Advies 4: de minister gaat hier niet op in.* Het protocol wordt onafhankelijk gekeurd door SodM (ten genoegen van de I.G.); monitoring van trillingen gebeurt door het KNMI; bovengrondse monitoring doet NAM zelf en rapporteert aan SodM. [REDACTED]  
[REDACTED]  
[REDACTED].

Assen, 8 mei 2017, [REDACTED]

Date : 17-12-2016 11:26:41

16.555

Subject : Opmerkingen advies

Attachment : Advies opmerkingen [REDACTED] 17-12.docx;

[REDACTED]

Bedankt voor het concept advies. Echt leuk om te lezen en een mooi stuk werk. We laten aan de gemeenteraad en inwoners zien dat we het uiterst serieus hebben opgepakt. Ik ben benieuwd wat de raad 12 januari hier nog over te zeggen kan hebben. Ze hebben de hele Kerstvakantie de tijd om daar over na te denken. ☺  
In bijgevoegd document heb ik nog een paar kleine aanvullingen gedaan.

Maandag maar weer verder. Dan moet o.a. in de aanbiedingsbrief aan EZ tekst over duurzaamheid komen. We moeten ook nog kijken of we wat doen met cumulatie van bodemdaling, dit naar aanleiding van de opmerkingen van de PvdA over een zoutkoepel bij Anloo. Hierover hebben we wel wat gezegd in de brief over STRONG. [REDACTED]  
[REDACTED] Toch? Ook maar even afstemmen met Marco. We moeten hem sowieso maandagochtend even opzoeken.

Groet,  
[REDACTED]

Disclaimer:

Aan de informatie in deze e-mail en ieder aangehecht databestand kunnen geen rechten worden ontleend. De e-mail is vertrouwelijk en is uitsluitend bestemd voor de geadresseerde. De gemeente Assen aanvaardt geen aansprakelijkheid voor schade als gevolg van onjuistheden, gedateerde informatie of van een onjuiste en onvolledige verzending en ontvangst van informatie.

# Rapport

December 2016

*concept*

---

## ***Casco Advies Winningsplan Westerveld***

Provincie Drenthe, Gemeente Aa en Hunze  
Gemeente Assen, Gemeente Tynaarlo, Gemeente  
Noordenveld, Gemeente Midden Drenthe  
Gemeente Leek, Waterschap Noorderzijlvest  
Waterschap Hunze en Aa's, Waterschap Drents  
Overijsselse Delta, Provincie Groningen

<b>INHOUD</b>	<b>BLAD</b>
1 INLEIDING	3
2 SAMENVATTING	4
3 HOOFDADVIES	8
4 ALGEMEEN	9
5 COMMUNICATIE	10
6 REIKWIJDTE EN KADERS WINNINGSPLAN	12
6.1 Doelmatigheid	12
6.2 Kadere schade	12
6.3 Natuur en milieu – Nationaal Park Drentse Aa	12
6.4 Reikwijdte winningsplan m.b.t. aantal verschillende velden	13
7 PRODUCTIE	15
7.1 Productie put Vries-10	15
7.2 Productiesnelheid	15
7.3 Productieniveau high case	16
8 ONZEKERHEDEN/ ONTBREKENDE ZAKEN	17
8.1 Onzekerheden	17
8.2 Ontbrekende/onjuiste gegevens	17
9 BODEMBEWEGING	18
9.1 Bodemdaling	18
9.2 Bodemtrilling	18
9.3 Reservoirstimulatie/ Fracken	20
10 SCHADE	21
10.1 Voorkomen van schade (wettelijke verplichting)	21
10.2 Afhandeling van schade	21
10.3 Lusten en lasten	23
11 RISICOBEHEERSYSTEEM	24

## 1 INLEIDING

U heeft ons in de gelegenheid gesteld om een advies uit te brengen over het door NAM ingediende Winningsplan Westerveld. Aangezien dit plan betrekking heeft op de winning uit aardgasvelden binnen onze verschillende gebiedsbegrenzingsen maken wij graag gebruik van deze mogelijkheid. Bij het maken van het advies hebben wij intensief samengewerkt met de verschillende decentrale overheden die een adviesrecht hebben op het Winningsplan Westerveld.

Wij zijn u erkentelijk dat u in een vroegtijdig stadium van uw besluitvorming ons om advies vraagt op het winningsplan 2016 van NAM. Wij maken graag gebruik van dit adviesrecht vanwege de zorg die wij hebben over de directe en indirecte gevolgen van de gaswinning op het leven van de inwoners van het gebied. Wij erkennen dat in de afgelopen periode meer aandacht is gekomen voor de aspecten veiligheid en welzijn van burgers in relatie tot gaswinning. Wij menen echter toch blijvend te moeten aandringen om hierin de positie van de inwoners centraal te stellen. Wij hebben daarom ervoor gekozen ons advies breed in te steken.

Als decentrale overheden hebben wij niet de technisch-inhoudelijke kennis in huis om seismische risico's en alles wat daarmee samenhangt exact te kunnen beoordelen en controleren. Wij hebben dan ook gemeend geen nacalculatie te (laten) doen van de berekeningen in het winningsplan met bijbehorende addenda. Dit laten wij graag over aan de door u gevraagde adviseurs (SodM, Tcbb).

Wij vertrouwen erop dat u het advies behandelt conform de relevante bepalingen van de Algemene wet bestuursrecht en de overwegingen uit ons advies transparant meeweegt in uw besluit.

### **Leeswijzer**

Wij hebben onze bevindingen, hoofdconclusies en hoofdadvisie samengevat in het eerste hoofdstuk. In de analyse daarachter treft u een uitgebreidere beoordeling aan van het winningsplan met op onderdelen deelconclusies en -adviezen.

## 2 SAMENVATTING

Vanuit betrokkenheid en zorg en oprechte belangstelling hebben wij de rapporten intensief bestudeerd. Veiligheid van inwoners en het voorkomen en beperken van schade gaat vóór alles. Alle andere aspecten moeten daaraan ondergeschikt zijn, waaronder economische aspecten en leveringszekerheid.

De Onderzoeksraad voor de Veiligheid (OvV) geeft over het erkennen van onzekerheden en communiceren de volgende toelichting: Onzekerheid en het reduceren ervan dienen uitgangspunten te zijn van het handelen van betrokken partijen, ook in de communicatie naar burgers. Onderzoek over onzekerheden en het daaraan verbinden van maatregelen is daarbij van cruciaal belang volgens de Raad. Onderzoek mag geen excuus zijn om geen maatregelen te treffen of besluiten uit te stellen. Zij pleit derhalve ook voor het hanteren van het voorzorgsprincipe in dat geval “Better safe than sorry”. Dat betekent in de communicatie over onzekerheden in samenspraak met deskundigen en risicodragers zoeken naar manieren van beheersing van het risico. Communiceren met burgers moet volgens de OvV meer zijn dan alleen voorlichting geven.

Veiligheid wordt door de OvV breed gedefinieerd in termen van objectieve- en subjectieve veiligheid, respectievelijk het uitblijven van lichamelijk letsel ten gevolge van aardbevingen en gemoedsrust van bewoners. “Het gaat om veiligheid van burgers. Kunnen zij erop rekenen dat incidenten worden voorkomen, schade wordt beperkt, risico’s worden beheerst en onzekerheden worden verkend?”. U hebt hierop gereageerd met: “De Raad heeft met haar rapportage en aanbevelingen vooral willen bereiken dat bij activiteiten in de diepe ondergrond nu en in de toekomst het veiligheidsbelang voldoende aandacht krijgt”. U heeft alle aanbevelingen uit het rapport van de OvV overgenomen. In dit licht bezien dient bij de beoordeling en toetsing van de verschillende aspecten dan ook te worden uitgegaan van een brede benadering van de belangenafweging die aan uw uiteindelijke besluit ten grondslag moet liggen. Het past hierbij niet om u te beperken tot een exacte en enge uitleg van voorgenomen wetgeving.

We hebben ook geconstateerd dat in het winningsplan nog een aantal essentiële onderdelen ontbreekt en het plan gepaard gaat met onzekerheden die betrekking hebben op een veilige gaswinning. Ook constateren wij dat ondanks de ervaringen opgedaan in Groningen, er vooralsnog geen sprake is van een adequate regeling voor de rest van Nederland voor afdoening en vergoeding van schades en compensatie van alle bijkomende negatieve effecten.

Bij bestudering van het winningsplan en onderliggende stukken hebben wij samengevat de volgende vragen, opmerkingen en adviezen.

### *Veiligheid*

Uit het winningsplan van NAM en de bijbehorende adviezen van TNO en SodM maken wij op dat er geen veiligheidsrisico’s bestaan voor de gebieden rond de verschillende gasvelden en haar inwoners.



Omdat volgens ons rond de effecten en gevolgen van gaswinning op de ondergrond en bovengrondse bouwwerken nog altijd veel onduidelijk is, adviseren wij u uiterst terughoudend om te gaan met de resultaten van berekeningen van de maximaal te verwachten seismische activiteit.

Tevens hebben wij een aantal ontbrekende zaken geconstateerd. Wij komen hier verderop in ons advies op terug.

#### *Communicatie*

De communicatie van zowel NAM, als het ministerie van EZ naar burgers moet zorgvuldiger en publieksvriendelijker dan tot nu toe is gebeurd. De lokale overheden hechten er grote waarde aan dat onze inwoners gedegen, consistent en transparant worden geïnformeerd over de (gevolgen van) gaswinning.

#### *Voorkomen en beperken van schade*

In het winningsplan worden optredende schades als niet te voorkomen beschouwd. NAM bepaalt daarmee zelf welk niveau van acceptatie daarbij aan de orde is. Er wordt geen aandacht geschonken aan maatregelen om schade door bodembeweging te voorkomen dan wel te beperken, terwijl dit een voorschrift in de Mijnbouwwet is.

Wij willen dat er door NAM alles aan gedaan wordt om schade door gaswinning aan eigendommen van inwoners en overheid te voorkomen. Inwoners kiezen er niet voor om te worden blootgesteld aan deze risico's.

#### *Bodemdaling*

NAM dient inzichtelijk te maken welke gevolgen de uiteindelijke totale bodemdaling (als resultaat van dit winningsplan Westerveld) kan hebben voor het normale beheer en onderhoud van waterkeringen en waterlopen en welke (waterhuishoudkundige) maatregelen in dat verband genomen moeten worden.

Wij zijn van mening dat NAM dient te worden verplicht tot vergoeding van deze te nemen maatregelen en van eventuele overige schade voortvloeiend uit bovengenoemde bodemdaling.

#### *Schadeafhandeling*

Wij zijn van mening dat een adequate regeling voor afdoening en vergoeding van schades en compensatie van alle bijkomende negatieve effecten een harde voorwaarde bij het instemmingsbesluit dient te zijn. Evenals in het aardbevingsgebied Groningen dient er een volledig onafhankelijk orgaan dient te worden ingesteld voor de afwikkeling van schade als gevolg van alle mijnbouwactiviteiten. Een dergelijke regeling en onafhankelijk toetsingsorgaan dienen op voorhand een feit te zijn.

#### *Meet- en regelprotocol*

De reeds bevende velden Eleveld en Vries-Zuid liggen dicht tegen de grens met risicocategorie II aan. Op basis hiervan adviseert SodM om ook enkele maatregelen te nemen die van toepassing zijn voor velden waarvan de Seismische Risico Analyse (SRA) in categorie II valt. Wij vinden dit een goede zaak. Het gaat hier om het ontwikkelen van een risicobeheerssysteem. Het risicobeheerssysteem is bedoeld om tijdig te kunnen reageren zodat (grotere) schade en veiligheidsrisico's niet zullen optreden. Wij zijn van mening dat een risicobeheerssysteem een voorwaarde moet zijn van de eventueel door de minister te verlenen winningsvergunning.



*Fracken en zuurstimulatie*

Vanwege de mogelijke gevolgen zijn wij van mening dat geen omstreden technieken zoals zuurstimulatie en fracken moeten worden toegestaan.

Schadelijke gevolgen van reservoirstimulatie/ fracken kunnen bovengronds optreden door lekkage van frackvloeistoffen en chemicaliën en ondergronds door het falen van de integriteit van afdekkende lagen waardoor ongecontroleerde bodemprocessen kunnen optreden. De kans op deze gebeurtenissen dienen geheel uitgesloten te worden, omdat naast lokale schade aan gebouwen ook de drinkwatervoorziening in het geding is. Vanwege de mogelijke lokale impact vinden wij dat voor deze beslissing ook het burgerperspectief moet worden meegenomen en dus de lokale overheden, inwoners en de Waterleiding Maatschappij Drenthe een stem in deze afweging moeten krijgen met bijbehorende beroepsmogelijkheid.

### 3 HOOFDADVIES

Onze bevindingen afgewogen hebbende en uitgaande van de geformuleerde uitgangspunten komen wij tot het volgende hoofdadvies:

Wij zijn primair van mening dat de veiligheid nooit in het geding mag zijn. Verder zijn wij van mening dat derden (burgers, bedrijven, gemeenten) niet de dupe mogen worden van gaswinningsactiviteiten of de gevolgen daarvan. Dit geldt zowel nu als ook in de toekomst.

Wij adviseren u vanwege de geconstateerde omissies, bestaande onzekerheden, geen aandacht voor maatregelen om schade door bodembeweging te voorkomen dan wel te beperken en het ontbreken van een adequate schaderegeling voor afdoening en vergoeding van schades en compensatie van alle bijkomende negatieve effecten:

Primair: **niet** in te stemmen met het winningsplan Westerveld 2016 zoals het nu voorligt;

Subsidiar: vanwege de grote onzekerheden en ontbrekende onderdelen slechts in te stemmen met het winningsplan door het hanteren van het voorzorgprincipe "Better safe than sorry" en:

1. NAM en Sodm, binnen een door u gestelde termijn, onvolkomenheden te laten aanvullen.
  2. te voorzien in onafhankelijke validatie van onderzoeken en bevindingen;
  3. een termijn te stellen aan het winningsplan.
  4. Hierbij zaken als schadebeperking, schadeafwikkeling en een risicobeheersingsysteem op voorhand goed en volledig te regelen.
- [4.5. De overige geformuleerde adviezen.](#)

In onderstaande hoofdstukken vindt u de onderbouwing van ons hoofdadvies en overige adviezen.

#### 4 ALGEMEEN

Het adviesrecht voor de decentrale overheden, zoals dat dit jaar in de wijzigingen Mijnbouwwet is vertaald, hangt vooral samen met de maatschappelijke impact en de maatschappelijke acceptatie van gaswinning.

In uw adviesverzoek schrijft u: “Een van de belangrijkste aanbevelingen uit het rapport van de Onderzoeksraad voor Veiligheid (OVV) richt zich op de veiligheid van de burgers en de infrastructurele werken. Een ander belangrijk punt betreft meer aandacht voor het burgerperspectief”.

In het winningsplan Westerveld wordt volledig voorbijgegaan aan het burgerperspectief ofwel de maatschappelijke impact en de maatschappelijke acceptatie van gaswinning. Het is voorstelbaar dat NAM in het winningsplan redeneert vanuit haar commercieel belang. NAM dient echter ook maatschappelijk verantwoord te ondernemen. Dit komt in het winningsplan niet tot uitdrukking. Wij verwachten dat u in uw besluit uw maatschappelijke verantwoordelijkheid duidelijk naar voren laat komen.

Het maatschappelijk draagvlak voor (nieuwe) gaswinningen in ons land neemt af. Dit als gevolg van de aardbevingen in de provincie Groningen, de daarmee samenhangende veiligheidsproblematiek en andere negatieve effecten van de gaswinning. Ook de Drentse decentrale overheden constateren die ontwikkeling.

Bij de besluitvorming in Groningen heeft u veiligheid, het zo veel mogelijk voorkomen en beperken van schade en het belang van leveringszekerheid het zwaarst laten wegen.

De Drentse situatie is op verschillende onderdelen anders dan Groningen.

Wij hechten vooral waarde aan de volgende aspecten:

- Veiligheid
- Communicatie
- Voorkomen en beperken van schade
- Schadeafhandeling
- Meet- en regelprotocol
- Fracken en zuurstimulatie

Uit het winningsplan van NAM en de bijbehorende adviezen van TNO en SodM maken wij op dat er geen veiligheidsrisico's bestaan voor de gebieden rond de verschillende gasvelden en haar inwoners. Dat wil zeggen dat deze organisaties aangeven dat er geen dussdanige bevingen optreden dat er gevaar ontstaat voor personen. Wel zien wij aanleiding om ten aanzien van de gasvelden Eleveld en Vries-Zuid een risicobeheerssysteem te laten opstellen en het daar horende meet- en regelprotocol onafhankelijk te laten monitoren. De resultaten van dit risicobeheerssysteem moeten voor iedereen toegankelijk zijn.

## 5 COMMUNICATIE

Voor een adequate invulling van het burgerperspectief, zoals u in het adviesverzoek aangeeft, is gedegen, transparante en consistente communicatie een absolute voorwaarde.

### **Advies:**

De communicatie van zowel NAM, als het ministerie van EZ naar burgers moet zorgvuldiger en publieksvriendelijker dan tot nu toe is gebeurd. De lokale overheden hechten er grote waarde aan dat onze inwoners gedegen, consistent en transparant worden geïnformeerd over de (gevolgen van) gaswinning. In uw besluit voorwaarden op te nemen waarmee dit wordt geborgd.

Voorafgaand aan het maken van een ontwerpbesluit een publieksvriendelijke oplegger van het winningsplan op te stellen.

De risicoanalyse van de gasvelden Vries Zuid en Eleveld nader te duiden.

### **Toelichting:**

De verantwoordelijkheid van de lokale overheid is oog te hebben voor de belangen van onze inwoners en deze te borgen.

Wij zijn daarom van mening dat de rol van informatievoorziening over de (gevolgen van) gaswinning niet uitsluitend aan NAM moet worden overgelaten. De communicatie van zowel NAM, als het ministerie van EZ naar burgers moet zorgvuldiger en publieksvriendelijker dan tot nu toe is gebeurd. De lokale overheden hechten er grote waarde aan dat onze inwoners gedegen, consistent en transparant worden geïnformeerd over de (gevolgen van) gaswinning. Hiermee moet onnodige onrust en zorg bij inwoners worden weggenomen.

Typerend is de gebrekkige communicatie en afstemming tussen NAM en het ministerie van EZ over de start van de gaswinning uit put Vries-10, die onder het winningsplan Westerveld valt.

Communicatie is essentieel onderdeel van het omgevingsmanagement, zoals is verwoord in uw visie in de brief aan de Tweede Kamer van 1 februari 2016\*).

Uw uitgangspunten daarbij zijn duidelijk:

1. Samenbinden van belanghebbenden
2. Betrek de omgeving zo vroeg mogelijk
3. Transparantie en vertrouwen
4. Omgevingsmanagement is een gezamenlijke verantwoordelijkheid
5. Maatwerk

Het mag duidelijk zijn dat uw ambitie verder moet gaan dan het organiseren van informatiebijeenkomsten en publicaties over de procedure.

Wij willen graag met u meedenken aan de verdere invulling van de communicatie en het omgevingsmanagement. Daarbij nemen wij graag uw visie als vertrekpunt.

Wij geven u als suggestie dat NAM een breed communicatieplan opstelt dat in overleg en instemming met u en lokale overheden tot stand komt. Communicatie die staat in een breder

perspectief van omgevingsmanagement, rekening houdend met de 'belevingswereld' van onze inwoners.

Het winningsplan is geschreven voor ingewijden en lastig leesbaar voor inwoners. Zij mogen een zienswijze op het winningsplan indienen maar dan moeten zij de inhoud hiervan wel kunnen doorgronden. Daarom adviseren wij u voorafgaand aan het maken van een ontwerpbesluit een publieksvriendelijke oplegger van het winningsplan op te stellen.

In dit kader vragen wij u tevens de risicoanalyse van de gasvelden Vries Zuid en Eleveld nader te duiden. Uit het winningsplan blijkt dat volgens de SRA de gasvelden Vries Zuid en Eleveld bijna in risicoklasse 2 vallen. In zowel het winningsplan als in de adviezen van Sodm en Tcbb ontbreekt een nadere analyse waarom deze velden hogere risico's met zich meebrengen dan de overige velden. Ligt het aan de inrichting van het gebied of komt het door de bodemopbouw die gevoelig is voor trilling? Toevoeging van deze analyse maakt dat de aangegeven risico's beter zijn te duiden en uit te leggen aan onze inwoners.

## 6 REIKWIJDTE EN KADERS WINNINGSPLAN

In dit hoofdstuk geven we aan welke kaders onduidelijk zijn of ontbreken waaraan het winningsplan is getoetst.

### 6.1 Doelmatigheid

#### Advies

Wij verzoeken u inzicht te geven in de kaders waaraan het winningsplan is getoetst op het aspect doelmatigheid.

#### Toelichting

In het advies van Sodm is een toetsing opgenomen van de winning aan doelmatigheid. Onduidelijk is hoe en waaraan is getoetst. We willen graag inzicht in de afwegingskaders waaraan dit aspect wordt getoetst. De Tweede Kamer heeft aangegeven dat de Minister een afweging moet maken tussen landelijk economische belangen en de lokale veiligheid en schade-effecten. In het verleden zijn de lokale effecten volgens de Tweede Kamer in die afweging onvoldoende meegenomen. In dit kader vragen wij ons af hoe de balans uitvalt tussen economische belangen en de maatschappelijke aanvaardbare gevolgen en risico's die met gaswinning gepaard gaan.

### 6.2 Kadere schade

#### Advies

De minister dient zo spoedig mogelijk een kader op te stellen waarin duidelijk beschreven staat wat onder 'schade' verstaan wordt.

#### Toelichting

De (nog niet vastgestelde) wijziging van de Mijnbouwwet noemt als toetsingsgrond voor het eventueel onthouden van de instemming met een winningsplan 'schade aan gebouwen of infrastructurele werken of de functionaliteit daarvan'. Wij constateren dat de adviserende organen Tcbb en Sodm kennelijk ieder een verschillende typering hanteren voor het begrip schade. Dat is niet uit te leggen aan inwoners.

Zolang niet duidelijk is wat onder 'schade' verstaan dient te worden, is toetsing van het winningsplan op dit onderdeel lastig voor velden die gebeeft hebben en in verband waarmee 'schade' is gemeld.

### 6.3 Natuur en milieu – Nationaal Park Drentsche Aa

#### Advies

Met betrekking tot het Nationale Park Drentsche Aa adviseren wij u:

- Het winningsplan te toetsen op nationale en internationale wetgeving op het gebied van natuur- en soortenbescherming gelet op het aanwezige Natura2000 gebied;
- In uw goedkeuringsbesluit op te nemen dat bij verdere ontwikkelingen rondom de velden Vries-Zuid (met name het blok Vries-ZZ) en Eleveld het Drentsche Aa gebied \_\_\_\_\_ wordt ontzien.



**Toelichting**

Wij stellen vast dat de gevolgen van de gaswinning Westerveld voor de beschermde status van het Natura-2000-gebied Drentsche Aa niet zijn onderzocht althans onvoldoende in beeld zijn gebracht. Er blijkt ook uit niets dat met zekerheid zou kunnen worden gesteld dat de natuurlijke kenmerken van het Natura 2000-gebied Drentsche Aa door de exploitatie van het gasveld Westerveld niet zullen worden aangetast.

Het Drentsche Aa gebied is een internationaal uniek gebied, met een zeer hoge beschermingsstatus. Het gebied is een beek- en esdorpenlandschap; het oppervlaktewater van de Drentsche Aa dient tevens als bron van drinkwater. Het is een waardevol gebied met een kwetsbaar geohydrologisch systeem waar invloeden vanwege de gaswinning (zoals bodemdaling, zuurstimulatie) niet mogen plaatsvinden.

Voor een correcte beoordeling van de mogelijke gevolgen van de exploitatie van het gasveld Westerveld voor het Drentsche Aa-gebied zou het overigens niet juist zijn om de getroffen en te treffen waterhuishoudkundige maatregelen in het natuurgebied bij het beschouwen van mogelijke effecten van mijnbouwactiviteiten op de instandhoudingsdoelstellingen van het natuurgebied te betrekken. Compenserende maatregelen maken immers in juridische zin geen onderdeel uit van de beoordeling in het kader van de significantie-toets. Bovendien zijn de watergerelateerde maatregelen in zekere zin met de mijnbouwactiviteiten verbonden, omdat de waterhuishouding noodzakelijkerwijs wel moet worden aangepast als gevolg van de opgetreden bodemdaling die het resultaat is van de gaswinning.

Wij wijzen er op dat de vaststelling en goedkeuring van het winningsplan door de Minister met zich mee brengt dat er een toetsingsmoment ontstaat waarop moet worden beoordeeld of mogelijk significante gevolgen ten gevolge van de mijnbouwactiviteiten in het Westerveld kunnen ontstaan. Dat geldt uiteraard niet alleen voor het Drentsche Aa-gebied, maar voor alle Natura 2000 gebieden die door het instemmingsbesluit worden beïnvloed. Deze beoordeling heeft niet of in onvoldoende mate plaatsgevonden ten gevolge waarvan effecten op Natura-2000-gebieden niet op voorhand kunnen worden uitgesloten.

Bij de actuele stand van zaken voor wat betreft de onbekendheid van de impact van de gaswinning is er naar ons oordeel aanleiding om in het instemmingsbesluit aanvullende restricties op te nemen die waarborgen dat het Nationaal Park Drentsche Aa \_\_\_\_\_ ongemoeid wordt gelaten.

**6.4 Reikwijdte winningsplan m.b.t. aantal verschillende velden**

**Advies:**

Wij verzoeken u aan te geven welke overwegingen ten grondslag liggen aan de keuze om een grote variëteit van kleine gasvelden in het winningsplan Westerveld te vatten? In het kader van de maatschappelijke verantwoording vinden wij het transparanter om per gasveld een winningsplan op te stellen.

**Toelichting:**

Het winningsplan Westerveld bevat een groot aantal afzonderlijke gasvelden die geen directe relatie met elkaar hebben. Uit het winningsplan Westerveld wordt afgeleid dat een aantal velden nu en naar verwachting in de toekomst niet meer produceren. Waarom zijn die dan toch opgenomen in het winningsplan? Voor de afweging tussen economische belangen en de maatschappelijke effecten is het logischer per producerend gasveld een aparte vergunning en winningsplan op te stellen. De gehanteerde methodiek belemmert nu voor al deze velden afzonderlijk een transparante afweging te kunnen maken.

## 7 PRODUCTIE

### 7.1 Productie put Vries-10

**Advies:**

Wij adviseren u om uw toezegging jegens NAM om binnen de bestaande vergunning te mogen winnen uit de nieuw geboorde put (put Vries-10) in te trekken en NAM op te dragen hiervoor de uitkomst van de procedure voor onderhavige winningsplan af te wachten.

**Toelichting:**

“Tijdens het vragenuur van 16 juni 2015 is gesproken over een voorgenomen gaswinning door NAM in Drenthe. Tijdens de mondelinge beantwoording is in algemene zin aangegeven dat er bij winning uit kleine velden een winningsplan moet komen en dat omwonenden, gemeenten en provincies hierop zienswijzen kunnen indienen. Dit is ook bevestigd in de beantwoording van aanvullende schriftelijke vragen van het lid Dik-Faber (CU), waarin is aangegeven dat “in alle gevallen waarbij op basis van boringen besloten wordt om gas te gaan winnen, een nieuw of gewijzigd winningsplan ingediend moet worden” (Kamerstukken 2015-2016, Aanhangsel van de Handelingen, 57).”

In het geval van Vries-10 is er een nieuwe boring geweest op basis waarvan NAM voornemens is om gas te gaan winnen. Daarnaast is er juist door de minister aan de Tweede Kamer toegezegd, dat er een adviesrecht wordt toegepast in deze situaties. In het Winningsplan Westerveld is voor Vries-10 sprake van een te winnen hoeveelheid van 0,6 Miljard M3 (high case). Wij zijn van mening dat deze nieuwe winning onderdeel is van dit winningsplan en dat NAM de procedure moet afwachten voordat er uit put Vries-10 gas gewonnen mag worden.

Los van de vraag of er wel of geen vigerend Winningsplan is, moeten wij constateren dat het oude Winningsplan niet voldoet aan de zaken die door de Onderzoeksraad voor de veiligheid zijn geconstateerd. Zo is het oude winningsplan niet getoetst op de veiligheid van burgers (seismische risico analyse). Wij zijn dan ook van mening dat er niet kan worden teruggevallen op een winningsplan waarin geen rekening is gehouden met zo een belangrijk aspect.

### 7.2 Productiesnelheid

**Advies:**

Wij verzoeken u in uw besluit aandacht te besteden aan de productiesnelheid uit de verschillende gasvelden. Te meer daar vrijwel alle velden in dit winningsplan zich bevinden in de laatste fase van de feitelijke gaswinning. Er lijkt door NAM bij de bepaling van de productiescenario's geen rekening te zijn gehouden met de relatie snelheid drukdaling-bodemtrilling.

**Toelichting**

De snelheid waarmee gas uit de bodem wordt onttrokken is van invloed op de bodemtrilling. Een snelle drukdaling in het gesteente kan eerder tot bevingen leiden dan wanneer deze

drukdaling geleidelijk verloopt. Kan NAM aangeven welke hoeveelheid er per jaar per gasveld kan worden onttrokken zonder dat dit tot extra risico op bodemtrilling leidt?

Uit een toelichting van NAM blijkt dat de productiescenario's in het winningsplan alleen zijn gebaseerd op wat uit technisch de bodem te halen is. In het plan is de winningssnelheid niet aangegeven.

### **7.3 Productieniveau high case**

**Advies:**

In uw besluit op te nemen dat als NAM het "high case" scenario overschrijdt zij een nieuw winningsplan dient op te stellen en deze ter besluitvorming aan te bieden.

**Toelichting:**

In het advies van Sodm wordt op blz 5 aangegeven dat als een winning het "high case" scenario overschrijdt NAM een nieuwe SRA moet uitvoeren en tevens het winningsplan te actualiseren. Deze opmerking bevreemd ons, aangezien wij in de veronderstelling verkeren dat winning buiten de grenzen van het winningsbesluit niet is toegestaan.

Wij zijn van mening dat indien deze situatie zich voordoet er te allen tijde een nieuw winningsplan dient te worden opgesteld.

## 8 ONZEKERHEDEN/ ONTBREKENDE ZAKEN

### 8.1 Onzekerheden

**Advies:**

Omdat volgens ons rond de effecten en gevolgen van gaswinning op de ondergrond en bovengrondse bouwwerken nog altijd veel onduidelijk is, adviseren wij u uiterst terughoudend om te gaan met de resultaten van berekeningen van de maximaal te verwachten seismische activiteit.

**Toelichting:**

Voor de berekeningen is gebruik gemaakt van gegevens van de ondergrond. De samenstelling van de diepe ondergrond is complex en nooit precies in kaart te brengen. De ligging van breuken, de compactiecoëfficiënt etc. zijn gebaseerd op interpretatie van een beperkt aantal bodemgegevens. Dit houdt in dat de resultaten altijd met grote voorzichtigheid moet worden geïnterpreteerd. De Tcbb geeft aan dat in het ergste geval een beving met een magnitude van 3,9 kan plaatsvinden. De zwaarste beving tot nu toe in Groningen was 3,6 in Huizinge (2012). De velden Eleveld en Vries Zuid scoren op factoren als bebouwingsdichtheid en bevolkingsdichtheid duidelijk minder gunstig dan Huizinge. Wij vermoeden op basis van deze aspecten dat in het stedelijk gebied van Assen meer schade kan ontstaan dan de door NAM geformuleerde licht schade aan meerdere, tot matige schade aan enkele gebouwen.

### 8.2 Ontbrekende/onjuiste gegevens

**Advies:**

Wij verzoek u de NAM op te dragen de SRA berekening opnieuw uit te voeren. Hierin rekening te houden met de toekomstige ruimtelijke ontwikkelingen in de gebieden rond de betreffende gasvelden. Evenals de correcte bevolkingsdichtheid ten aanzien van het stedelijke gebied rond het gasveld Eleveld te hanteren. **Deze nieuwe SRA-berekening te beschouwen als een aanvulling op het voorliggende winningsplan en dit om advies voor te leggen aan Sodm, Tcbb, lokale overheden en de Mijnraad.**

**Toelichting:**

In de SRA is geen rekening gehouden met de toekomstige inrichting van Werklandschap Assen Zuid en de toeristisch recreatieve zone. De inrichting leidt tot intensievere bebouwing van bedrijven in het gebied dan nu het geval is. Ook de noordelijk blokken van Eleveld vallen binnen het stedelijk gebied van Assen met o.a. de aanwezigheid van een ziekenhuis in de directe nabijheid.

Waarom wordt voor bepaling risicoklasse uitgegaan van lage bevolkingsdichtheid (250-500 inw/km<sup>2</sup>)? Een substantieel deel van het gasveld Eleveld ligt namelijk in het stedelijk gebied van Assen met hogere dichtheid (500-1000 inw/km<sup>2</sup>). Een herberekening zal leiden tot een andere risico inschatting. Dit maakt het noodzakelijk dat alle adviesorganen zich hierover opnieuw een oordeel moeten kunnen vormen.

## 9 BODEMBEWEGING

### 9.1 Bodemdaling

#### Advies

Voor wat betreft de prognose van de bodemdaling die gepaard kan gaan met de gaswinning, adviseren wij u:

- NAM in samenspraak met de betrokken decentrale overheden te laten inventariseren:
  - 1) welke gevolgen de *uiteindelijke totale bodemdaling* die het gevolg is van de gaswinning uit de velden van het winningsplan Westerveld kan hebben voor het normale beheer en onderhoud van waterkeringen en waterlopen;
  - 2) welke (waterhuishoudkundige) maatregelen in dat verband genomen moeten worden;
  - 3) NAM te verplichten tot vergoeding van deze te nemen maatregelen en van eventuele overige schade voortvloeiend uit bovengenoemde bodemdaling als voorwaarde te verbinden aan het winningsplan;
- NAM de bodemdalingscomponent die het gevolg is van het leeg produceren van het gasveld Norg na beëindigen van de gasopslag aldaar, weer op te laten nemen in de bodemdalingsprognose voor de jaren 2050 en 2080.

#### Toelichting

Volgens de prognose zal de verwachte bodemdaling van de resterende gaswinning enkele centimeters bedragen; het merendeel van de daling heeft al plaatsgevonden.

De uiteindelijke *totale* bodemdaling als gevolg van de gaswinning is echter van die omvang dat er wel effecten te verwachten zijn op de waterhuishouding. De kosten voor mitigerende maatregelen zijn uiteraard voor NAM. Daarom is het van belang te inventariseren welke afspraken er bestaan tussen NAM en betrokken waterschap(pen), gemeenten en provincie voor zover er voor hen negatieve effecten zijn. Er mag geen onduidelijkheid bestaan over de vergoeding van dergelijke onkosten.

Het beëindigen en leeg produceren van de gasopslag Norg zal volgens NAM in de toekomst tot een additionele 10 cm bodemdaling leiden. Deze component is verdwenen uit de huidige set prognoses, vanuit de veronderstelling van NAM de gasopslag tot 2080 in werking te zullen hebben. Gezien de grote onzekerheden die er momenteel heersen omtrent de aard van onze toekomstige energievoorziening achten wij deze aanname niet terecht. Wij achten het zinvol op voorhand te weten welke additionele daling in het gebied (op mogelijk kortere termijn dan nu verwacht) nog verdisconteerd moet gaan worden.

### 9.2 Bodemtrilling

#### Advies

Omdat NAM in het winningsplan aangeeft dat de kans op schade ten gevolge van een geïnduceerde beving niet valt uit te sluiten, verzoeken wij u:

- het advies van het Staatstoezicht op de Mijnen (SodM) over te nemen en NAM op te dragen in aanvulling op het KNMI-netwerk seismische apparatuur in en rond de gasvoorkomens Vries-Zuid en Eleveld op te stellen;
- het advies van SodM over te nemen en NAM voor de bevende velden een risicobeheerssysteem te laten ontwikkelen en operationeel te hebben (zie hoofdstuk 9);
- de parameters en randvoorwaarden die NAM hanteert in het door haar op te stellen risicobeheerssysteem goed te laten onderbouwen alvorens dit systeem goed te keuren;
- te verduidelijken in hoeverre zaken als vallende objecten zijn meegenomen in de overwegingen die aan het winningsplan ten grondslag liggen.

### **Toelichting**

Als decentrale overheden hebben wij niet de technisch-inhoudelijke kennis in huis om seismische risico's en alles wat daarmee samenhangt exact te kunnen beoordelen en controleren. Wij hebben dan ook gemeend geen nacalculatie te (laten) doen van de berekeningen in het winningsplan met bijbehorende addenda. Dit laten wij graag over aan de door u gevraagde adviseurs (SodM, Tcbb).

Wij zijn primair van mening dat de veiligheid nooit in het geding mag zijn. Wij zijn daarom blij met de toegenomen belangstelling voor dit belangrijke aspect rond de gaswinning. Verder zijn wij van mening dat derden (burgers, bedrijven, gemeenten) niet de dupe mogen worden van gaswinningsactiviteiten of de gevolgen daarvan. Dit geldt zowel nu als ook in de toekomst.

Uit de analyse van NAM volgt dat alle gasvelden in de laagste seismische risicogroep vallen (categorie I). TNO constateert in haar advies dat de risicoanalyse is uitgevoerd volgens de SRA-leidraad en kan zich vinden in de toedeling tot de laagste risicogroep (categorie I). SodM onderschrijft de analyse van TNO, met de aanvulling dat de reeds bevende velden Eleveld en Vries-Zuid wel dicht tegen categorie 2 aan liggen.

Uit het winningsplan van NAM en de bijbehorende adviezen van TNO en SodM menen wij daarom te kunnen opmaken dat er in het kader van bodemtrilling geen veiligheidsrisico's bestaan voor de gebieden rond de betreffende gasvelden.

Hoewel de veiligheid niet in het geding lijkt te zijn, geeft NAM in het winningsplan aan dat de kans op schade ten gevolge van een geïnduceerde beving niet valt uit te sluiten. In het ernstigste geval kan sprake zijn van lichte, niet constructieve schade aan meerdere gebouwen en matige schade aan enkele gebouwen. Daarom zien wij wel aanleiding om ten aanzien van de gasvelden Eleveld en Vries-Zuid een risicobeheerssysteem te laten opstellen en implementeren voor 1 juni 2017. Tevens het meet- en regelprotocol onafhankelijk te laten monitoren (zie hoofdstuk 9).

Tevens kan het risicobeheerssysteem helpen een eventuele zwaardere beving te voorkomen, mits sprake is van de juiste keuze van signaalparameters en het daarbij behorende actieprotocol. Een goede onderbouwing van de gekozen parameters en acties is dus van belang wil het risicobeheerssysteem zinvol zijn. Ook een adequaat seismisch netwerk is hierbij van belang.

### 9.3 Reservoirstimulatie/ Fracken

#### Advies

Wij adviseren u vanwege de mogelijke gevolgen:

- geen omstreden technieken zoals zuurstimulatie en fracken toe te staan zoals in het winningsplan is omschreven;
- tevens besluitvorming over de toepassing van deze technieken niet alleen bij de toezichthouder (Sodm) neer te leggen, maar hiervoor aparte besluitvorming aan NAM op te leggen met mogelijkheden tot inspraak, zienswijzen en beroep van lokale overheden, inwoners en de Waterleiding Maatschappij Drenthe;
- mocht dit niet uw keuze zijn, dan verzoeken wij u toch in ieder geval in het goedkeuringsbesluit voorwaarden op te nemen ter beperking van risico's voor grond- en drinkwater en ecologie én het optreden van bodemtrilling.

#### Toelichting

De velden Assen, Assen-Zuid en Vries-Zuid vallen gedeeltelijk samen met de boringsvrije zone van de grondwaterwinning Assen-Oost; het veld Assen valt bovendien samen met het grondwaterbeschermingsgebied Assen-West.

Schadelijke gevolgen van reservoirstimulatie/ fracken kunnen bovengronds optreden door lekkage van frackvloeistoffen en chemicaliën en ondergronds door het falen van de integriteit van afdekkende lagen waardoor ongecontroleerde bodemprocessen kunnen optreden. De kans op deze gebeurtenissen dienen geheel uitgesloten te worden omdat naast lokale schade aan gebouwen ook de drinkwatervoorziening in het geding is. Het advies van Sodm is gebaseerd op de bevoegdheid van de afweging over fracken bij de toezichthouder van de gaswinning. Vanwege de mogelijke lokale impact vinden wij dat voor deze beslissing ook het burgerperspectief moet worden meegenomen en dus de lokale overheden, inwoners en de Waterleiding Maatschappij Drenthe een stem in deze afweging moeten krijgen met bijbehorende beroepsmogelijkheid.



## 10 SCHADE

### 10.1 Voorkomen van schade (wettelijke verplichting)

**Advies:**

Wij adviseren u vanwege het ontbreken van een beschrijving van preventieve maatregelen in het winningsplan NAM te verplichten om preventieve maatregelen voor schade op te nemen in het winningsplan alvorens hierover een besluit te nemen. Deze beschrijving te zien als een aanvulling op het voorliggende winningsplan en dit om advies voor te leggen aan Sodm, Tcbb, lokale overheden en de Mijnraad.

**Toelichting:**

In de Mijnbouwwet ligt primair de nadruk op het voorkomen van schade door mijnbouwactiviteiten (preventief handelen), en niet op het geoorloofd zijn van mijnbouwactiviteiten, mits de nadelige gevolgen daarvan door de exploitant / operator worden weggenomen of verzacht (curatief handelen). NAM heeft als initiatiefnemer de zorgplicht voor het voorkomen van schade. In winningsplan wordt geconcludeerd dat er lichte en lokaal mogelijk matige schade kan optreden aan gebouwen. Nergens is in het winningsplan echter terug te lezen wat wordt gedaan om schade te voorkomen. Wij stellen vast dat ten aanzien van het optreden van schade in het winningsplan geen aandacht is op het voorkomen van schade. In het winningsplan worden optredende schades als niet te voorkomen beschouwd.

Het Mijnbouwbesluit schrijft voor dat het winningsplan een beschrijving bevat van de mogelijke omvang en verwachte aard van de schade door bodembeweging. Uit het winningsplan blijkt dat het niet goed mogelijk is de omvang en de verwachte aard adequaat te beschrijven. NAM lijkt niet in staat causaliteit aan te geven tussen aardbevingen en omvang en aard van de schade. Het winningsplan lijkt op dit punt niet te voldoen aan de eisen die de wet stelt aan een plan.

Wij willen dat er door NAM alles aan gedaan wordt om schade door gaswinning aan eigendommen van inwoners en overheid te voorkomen. Inwoners kiezen er niet voor om te worden blootgesteld aan deze risico's.

### 10.2 Afhandeling van schade

**Advies**

Wij zijn van mening dat:

- een adequate regeling voor afdoening en vergoeding van schades en compensatie van alle bijkomende negatieve effecten een harde voorwaarde is, alvorens door uw minister een positief besluit op dit winningsplan kan en mag worden genomen;
- evenals in het aardbevingsgebied Groningen er een volledig onafhankelijk orgaan dient te worden ingesteld voor de afwikkeling van schade als gevolg van alle mijnbouwactiviteiten.

**Toelichting:**

Zoals reeds in voorgaande alinea door ons is aangegeven dient het voorkomen en beperken van alle schade als uitgangspunt te worden genomen. Echter kan NAM de kans op schade aan bebouwing in de nabije omgeving van het epicentrum van een geïnduceerde aardbeving niet uitsluiten. Dit wordt ook door SodM in haar advies als zodanig aangegeven. In het ernstigste geval kan een geïnduceerde beving leiden tot het ontstaan van lichte, niet constructieve schade aan meerdere gebouwen en matige schade aan enkele gebouwen.

NAM geeft in het winningsplan aan dat de historische schademeldingen voor "lichte, niet constructieve schade" hebben gezorgd en dat deze vergoed zijn (of worden) wanneer het duidelijk is dat zij de schade heeft veroorzaakt. Overeenkomstig de regels van het burgerlijk recht rust op NAM de verplichting om schade veroorzaakt door aardbevingen die worden veroorzaakt door de gaswinning, te vergoeden. Wij zijn van mening dat voornoemde regeling op basis van het burgerlijk wetboek niet altijd voldoende soelaas biedt voor burgers, bedrijven en lokale overheden om op een vlotte en toegankelijke wijze schade te kunnen claimen.

De gaswinning in Groningen heeft voor veel overlast gezorgd in de regio en het gevoel van veiligheid en vertrouwen van de bewoners aangetast. Er is dan ook sprake van een groot wantrouwen van burgers jegens NAM en rijksoverheid. Dit heeft zowel betrekking op de feitelijke gaswinning, als ook het nemen van adequate en toereikende maatregelen om de gevolgen (waaronder schade en overige hinder) zo veel mogelijk te voorkomen en/of te beperken.

Herstel van vertrouwen van onze burgers is naar onze mening dan ook gebaat bij een transparante en toegankelijke organisatie voor de afwikkeling van schademeldingen. Een regeling waarbij het voor burgers en andere partijen niet nodeloos ingewikkeld is om een schademelding in te dienen en de onafhankelijkheid in voldoende mate gewaarborgd is. Dit zodat iedereen in redelijkheid kan vertrouwen op een eerlijke en adequate schadeafwikkeling. Het past niet om daarbij onderscheid te maken tussen de omvang of de locatie waar de schade is ontstaan. Iedere schademelding dient op zijn eigen merites te worden beoordeeld.

Gezien het voorgaande zijn wij van mening dat een adequate regeling voor afdoening en vergoeding van schades en compensatie van alle bijkomende negatieve effecten een harde voorwaarde bij het instemmingsbesluit dient te zijn. Tevens dient hierbij de onafhankelijkheid en objectiviteit van de schadeafwikkeling in voldoende mate gegarandeerd te zijn. Wij dringen er daarom bij u op aan dat – evenals in het aardbevingsgebied Groningen – er een volledig onafhankelijk orgaan wordt ingesteld voor de afwikkeling van schade als gevolg van alle mijnbouwactiviteiten. Tevens zorgt het instellen van een dergelijk orgaan ervoor dat ook ingeval van gestapelde mijnbouw (en beheersmaatregelen voor het grondwaterpeil) gedupeerde partijen weten tot welke partij zij zich hiertoe dienen te wenden

Hoewel door uw minister in de tweede kamer reeds toezeggingen zijn gedaan aangaande het instellen een dergelijke onafhankelijk orgaan voor de afwikkeling van mijnbouwschade, is één en ander vooralsnog geen feit. Wij adviseren u haast te maken met het instellen van een dergelijk onafhankelijk orgaan. Tevens dit te regelen alvorens in te stemmen met het onderhavige winningsplan Westerveld.

### **10.3 Lusten en lasten**

#### **Advies**

Gaswinning kan gepaard gaan met nadelige gevolgen voor inwoners door hinder, overlast en schade aan eigendommen. Wij verzoeken u zorg te dragen voor een goede verdeling van lusten en lasten bij mijnbouwactiviteiten, waarbij er ook baten terugvloeien naar het gebied.

#### **Toelichting**

Gaswinning zal in Nederland nog jarenlang plaatsvinden en inwoners zullen hier last van ondervinden. Inwoners staan veelal afwijzend en wantrouwend tegenover plannen voor gebruik van de ondergrond. De lokale inwoners vinden dat zij de lasten dragen voor het belang van Nederland als geheel. Mijnbouwactiviteiten brengen met zich mee dat er in zekere mate regionale of lokale belasting is. Schade wordt in principe vergoed, maar inwoners ervaren extra ongemak waar ze niet om hebben gevraagd en waar niets tegenover staat. Het belang van mijnbouwactiviteiten voor de Nederlandse samenleving is evident. Het gebruik van de ondergrond zal ook in de toekomst een grote rol spelen bij onze verder te verduurzamen energievoorziening. Voor het ook in de toekomst gebruiken van de ondergrond is van belang dat er een goede verdeling is van lusten en lasten.

## 11 RISICOBEBEERSYSTEEM

### Advies:

Met betrekking tot het risicobeheerssysteem adviseren wij u:

- NAM te verplichten een onafhankelijke nulmeting uit te voeren aan alle gebouwen boven de voorkomens van Eleveld en Vries-Zuid.
- het advies van SodM over te nemen en NAM voor de bevende velden Eleveld en Vries-Zuid extra versnellingsopnemers te laten installeren en operationeel te hebben
- bij dit winningsplan een risicobeheerssysteem te laten opstellen en als onderdeel op te nemen bij de eventueel door de minister te verlenen winningsvergunning;
- het meet- en regelprotocol onafhankelijk te laten monitoren.

### Toelichting:

Om de schade door gaswinning goed te kunnen vaststellen is het belangrijk dat de uitgangssituatie goed wordt vastgelegd. Het is aan de initiatiefnemer om dit te doen naar goedkeuring van de vergunningverlener. Er wordt al jaren gas gewonnen in het veld maar dit winningsplan is de markering van het moment dat ook het burgerperspectief wordt meegewogen in de besluitvorming. In dat kader is het belangrijk dat schade aan particuliere eigendommen goed wordt geregistreerd.

Zowel NAM als TNO concluderen op basis van de seismische risicoanalyse (SRA) dat alle velden in categorie I vallen. Volgens de leidraad van SodM volstaat voor deze velden monitoring met het huidige gefoon en accelerometer netwerk van het KNMI. Met dit monitoringsnetwerk kunnen aardbevingen met een magnitude van 1,5 en groter worden gelokaliseerd.

Hoewel alle velden in categorie I vallen, liggen de reeds bevende velden Eleveld en Vries-Zuid echter dicht tegen de grens met categorie II aan. Op basis hiervan adviseert SodM om ook enkele maatregelen te nemen die van toepassing zijn voor velden waarvan de SRA in categorie II valt. Wij vinden dit een goede zaak. Het gaat hier om het ontwikkelen van een risicobeheerssysteem.

Het risicobeheerssysteem is bedoeld om tijdig te kunnen reageren zodat (grotere) schade en veiligheidsrisico's niet zullen optreden. De keuze van signaalparameters en bijbehorende (re)acties dient dan ook zodanig onderbouwd te zijn dat hiermee aannemelijk wordt gemaakt dat het systeem zinvol is. Dat wil zeggen, dat aan de hand van de signaalparameters zodanig tijdig kan worden ingegrepen dat het mogelijk optreden van bedoelde schade en risico's voorkomen kan worden.



Date : 17-10-2016 14:58:00

16.556

From : "[REDACTED]"

T [REDACTED]

Subject : opzet memo gaswinning rol raad

Attachment : memo rol raad adviesrol gaswinning.docx;

D [REDACTED]

Hier een eerste opzet. Wat vind je hiervan?

Met vriendelijke groeten,

[REDACTED]  
Beleidspecialist

.....  
Gemeente Assen  
Noordersingel 33 | Assen  
Postbus 30018 | 9400 RA | Assen  
.....

[REDACTED]  
[REDACTED]  
[REDACTED]@assen.nl  
website: [www.assen.nl](http://www.assen.nl)



## Eenheid Beleid

### M e m o

Van : ██████████  
Aan : college van B&W  
Datum : maandag 17 oktober 2016  
Onderwerp : Adviesrol gaswinning

#### Informerend en adviserend memo

##### Inleiding

De NAM heeft eind 2015 een proefboring in het gasveld Vries Zuid uitgevoerd. Dit gasveld bevindt zich deels onder de Asser woonwijk Marsdijk en het dorp Loon. Er is gas aangetroffen. De NAM schat dat er een winbare hoeveelheid van 0,4 miljard m<sup>3</sup> gas aanwezig is. De NAM heeft hiervoor een nieuw winningsplan opgesteld inclusief een risicoanalyse en deze naar het ministerie van Economische Zaken gestuurd. Het is aan het ministerie de informatie te beoordelen en de gemeenten en provincie te informeren over dit winningsplan. In het winningsplan zijn naast het gasveld Assen Zuid ook de gasvelden Assen, Eleveld en Witten opgenomen.

##### Adviesrol lokale overheid

Wij, lokale overheden, hebben 7 oktober 2016 een vooraankondiging ontvangen van het ministerie van Economische zaken omtrent een adviesverzoek voor het winningsplan Westerveld.

In een winningsplan wordt beschreven hoe er gewonnen of opgeslagen gaat worden en wat de te verwachte seismische risico's zijn. De scope van het plan betreft de veiligheid van omwonenden en het voorkomen van schade aan gebouwen en infrastructurele werken.

Wij krijgen, gerekend vanaf de datum van het formele verzoek, van het ministerie 14 weken de tijd om advies uit te brengen. Het ministerie gaat op basis van een indicatieve planning nu uit van week 2 in 2017.

Na de adviesperiode neemt het ministerie een ontwerpbesluit op het winningsplan dat ter inzage wordt gelegd en waar burgers en overheden een zienswijze op kunnen indienen. Gedurende de periode van terinzagelegging van het ontwerpbesluit organiseert het ministerie een informatieavond voor belangstellenden.

Voor het opstellen van het advies trekken we als lokale overheden samen op en maken we gebruik van de ervaringen van het winningsplan Groningen.

##### Onderwerpen advies

Met collega-overheden (provincie, gemeenten en waterschappen) is afgesproken dat in het advies over het winningsplan in ieder geval de volgende onderwerpen worden opgenomen:

- Veiligheid: Wat zijn de risico's, welke toetsingskaders worden gehanteerd, om hoeveel gebouwen gaat het, welke infrastructuur, wat zijn de onzekerheden?
- Schadeafhandeling: We willen dat schade aan eigendommen van burgers a.g.v. trillingen of verzakkingen fatsoenlijk afgehandeld wordt. De bestaande aanpak voldoet daar niet aan. De

schadeafhandeling in Drenthe moet worden zoals de vernieuwde aanpak in Groningen (CVW).

- Communicatie: De communicatie van NAM en EZ naar burgers moet beter. NAM is initiatiefnemer, EZ is bevoegd gezag. Er ligt hier géén rol voor de gemeente of provincie.
- Meet/regelprotocol: vaststelling schade, 0-meting, monitoren/bijstelling productieniveau

We gaan inhoudelijk géén contra-expertise verrichten ter controle van de berekeningen. Dit laten we over aan de bestaande organisaties (SodM, Tcbb, Mijnraad). We maken wel gebruik van de inhoudelijk expertise (geologen) aanwezig is bij de provincies.

### **Rol gemeenteraad**

De adviesrol van de gemeente is formeel nog niet geregeld in de huidige Mijnbouwwet. Er ligt een wetvoorstel bij de 2<sup>e</sup> kamer die naar verwachting in de eerste helft van 2017 in werking zal treden. De minister heeft de kamer toegezegd zoveel als mogelijk in de geest van de nieuwe Mijnbouwwet te handelen. De kamer wil dat het burgerperspectief in de besluitvorming moet worden meegenomen. Daarom krijgen de lokale overheden naast de bestaande partijen (Mijnraad, Sodm, Tcbb) nu adviesrecht.

Het ministerie van EZ heeft het verzoek tot advies gericht aan het college van B&W. De vraag ligt nu voor welke rol u de gemeenteraad wil geven. Onze raad volgt het adviestraject op de voet (er zijn over dit onderwerp al een aantal keren raadvragen gesteld) en wordt door inwoners benaderd om hun belangen te behartigen.

Hiervoor zijn er 2 mogelijkheden:

1. **Passieve rol**: De raad wordt geïnformeerd over de onderwerpen die het college in het advies gaat opnemen. Het definitieve advies wordt ter kennisname aan de raad toegestuurd. Uit een gesprek met de gedeputeerde Stelpstra werd duidelijk dat hij deze rol voor de provinciale staten heeft toebedeeld.
2. **Actieve rol**: De raad krijgt een actieve rol in het adviestraject. In de periode van 14 weken die ons ter beschikking worden gesteld door EZ wordt een moment gepland waar de raad inhoudelijk wordt meegenomen in het advies en de mogelijkheid krijgt hier wat van te vinden. De gemeente Groningen heeft in de adviestraject van het winningsplan Groningen hier goede ervaringen mee opgedaan. Deze werkwijze leidde tot vertrouwen van de raad dat het college de juiste onderwerpen in het advies had opgenomen. De college kreeg daarmee de vrijheid van de raad om het traject na het advies (zienswijze en beroep) te doorlopen.

Wij vragen u een keuze te maken hoe u de raad wil gaan meenemen.



Date : 11-1-2017 10:35:10

F [REDACTED]

T [REDACTED]

C [REDACTED]

Subject : opzet mogelijke kamervragen winning put Vries-10

Attachement : kamervragen winning put Vries-10 31-12.docx;Start\_gaswinning\_uit\_put\_Vries-10 brief aan Tweede Kamer - kopie.docx;Aanbiedingsbrief EZ 23-12-2016.docx;dummy rapportage versie4 21dec.docx;brief aan de NAM winning put Vries-10.docx.pdf;

Beste [REDACTED],

Bijgaand zoals besproken een opzet voor mogelijke kamervragen voor [REDACTED]. Ook zijn een aantal onderliggende stukken bijgesloten. Ik hoor graag of zij hier wat mee kan. Gelet op het raadsdebat van morgen zou het mooi zijn om voor die tijd al iets te horen.

Aanstaande dinsdag is er een infobijeenkomst van de NAM. Fijn dat jij daar even acte de presence geeft.

Dank alvast!

Vriendelijke groet,

Marco L.J. Out  
Burgemeester van Assen

Postbus 30018  
9400 RA Assen

Bezoekadres:  
Noordersingel 33  
9401 JW Assen

Disclaimer:  
Aan de informatie in deze e-mail en ieder aangehecht databestand kunnen geen rechten worden ontleend. De e-mail is vertrouwelijk en is uitsluitend bestemd voor de geadresseerde. De gemeente Assen aanvaardt geen aansprakelijkheid voor schade als gevolg van onjuistheden, gedateerde informatie of van een onjuiste en onvolledige verzending en ontvangst van informatie.

## **Concept Kamervragen over winning van aardgas uit put Vries-10**

Achtergrond informatie voor kamerlid .....

### **Inleiding en achtergrond**

De minister van EZ heeft in oktober 2016 aan de gemeenten Assen, Tynaarlo en Aa en Hunze gevraagd advies te geven over het door de NAM ingediende Winningsplan Westerveld; dit conform de aanbevelingen van de Onderzoeksraad Voor de Veiligheid (OvV). Dit winningsplan gaat over meerdere kleine gasvelden waaronder het veld Vries-Zuid dat deels onder bebouwd gebied in Assen ligt. In de aanbevelingen van de OvV staat dat alle bestaande winningsplannen getoetst moeten worden op de veiligheid van omwonenden, gebouwen en infrastructuur en dat lokale overheden een adviesrol krijgen en burgers zienswijzen mogen indienen.

De actualisatie van het winningsplan Westerveld heeft geleid tot onrust onder inwoners in het gebied boven het gasveld Vries-zuid. In het openbare advies van de adviseurs Sodm en de Tcbb die de minister inhoudelijk adviseren, valt namelijk te lezen dat er een kans is op bevingen met lichte tot matige schades aan gebouwen als gevolg van de gaswinning in o.a. het gasveld Vries-Zuid.

Terwijl de adviestermijn voor het nieuwe, geactualiseerde winningsplan nog loopt, heeft de NAM aangegeven te willen gaan winnen uit een nieuw geboorde put Vries-10, op basis van het oude winningsplan uit 2011. Dit hebben de gemeentebesturen helaas via de media moeten vernemen. Deze put is in 2015 geboord. De NAM wil hier weer gaan winnen na hernieuwde toestemming van Sodm, die in 2016 een nieuwe seismische risico analyse heeft gemaakt van het oude winningsplan. De Tweede Kamer is door de minister van EZ op 22 november 2016 hierover per brief geïnformeerd. De rede­natie is samenvattend: "Het gaat om een winning uit een bestaand veld waarvoor in 2011 een winningsplan is goedgekeurd. Er is alleen maar een nieuwe put geboord om dit veld te bereiken".

Voor de volledigheid melden wij dat het gaat om een relatief kleine hoeveelheid die nog mag worden gewonnen op basis van het oude winningsplan; iets meer dan 0,1 miljard m<sup>3</sup>. In het nieuwe Winningsplan Westerveld, wordt toestemming gevraagd om hierboven op, nog maximaal ca. 0,5 miljard m<sup>3</sup> te winnen.

In de mondelinge communicatie naar bewoners tijdens een informatie bijeenkomst en in een mail aan de gemeente eerder dit jaar, heeft de NAM aangegeven geen gas te gaan winnen uit de put Vries-10 zolang het nieuwe Winningsplan Westerveld niet is goedgekeurd.

### **Probleemstelling**

De gemeentebesturen van de gemeenten Aa en Hunze, Assen en Tynaarlo zijn van mening dat de NAM het vanuit het burgerperspectief niet kan maken om een nieuwe gaswinning op te starten terwijl er nog een advies en inspraakprocedure loopt. In een brief en in twee bestuurlijke gesprekken die onlangs zijn gevoerd met de NAM, hebben de gemeenten Assen, Tynaarlo en Aa en Hunze de NAM gevraagd om niet te winnen zolang er geen goedgekeurd winningsplan is. De NAM wil voornamelijk niet verder gaan dan uitstel tot het einde van de adviestermijn (19 januari a.s.). De argumentatie van de NAM is: "Het mag van de minister en Sodm en we hebben flink geïnvesteerd in de boring; uitstel kost ons geld."

Verder is er bestuurlijk contact geweest met de politiek adviseur van minister Kamp. Deze geeft aan dat de minister niet verder zal willen gaan dan een vriendelijk verzoek aan de NAM om nog even te wachten.

Gelet op het bovenstaande, zouden wij u willen vragen om kamervragen te stellen.

Mocht u behoefte hebben aan meer informatie over de situatie in Assen, dan vindt u bijgevoegd de volgende stukken:

- Het door B&W van Assen vastgestelde advies op het Winningsplan Westerveld. (Na behandeling in een ingelaste raadvergadering op 12 januari wordt het advies naar de minister van EZ gestuurd).
- De aanbiedingsbrief aan de minister van EZ.
- De brief aan de NAM met het verzoek om de winning uit de put Vries-10 uit te stellen.
- De brief van de minister van EZ aan de Tweede Kamer over de put Vries-10.

Vragen van lid ..... aan de minister van Economische Zaken.

Vraag 1

Is u bekend dat de NAM voornemens is om op korte termijn de winning van aardgas uit een nieuw geboorde put Vries-10 in Assen op te starten?

Vraag 2

Is u bekend dat er op dit moment – mede naar aanleiding van het geactualiseerde Winningsplan Westerveld - bij een deel van de inwoners van Assen en omgeving onrust bestaat over de voorgenomen gaswinning onder het dorp Loon en de Asser wijk Marsdijk en dat er vrees bestaat voor bevingen die kunnen leiden tot schade aan woningen?

Vraag 3

In uw brief van 22 november aan de Tweede Kamer schrijft u het volgende:

“Tijdens het vragenuur van 16 juni 2015 is gesproken over een voorgenomen gaswinning door NAM in Drenthe. Tijdens de mondelinge beantwoording is in algemene zin aangegeven dat er bij winning uit kleine velden een winningsplan moet komen en dat omwonenden, gemeenten en provincies hierop zienswijzen kunnen indienen. Dit is ook bevestigd in de beantwoording van aanvullende schriftelijke vragen van het lid Dik-Faber (CU), waarin is aangegeven dat “in alle gevallen waarbij op basis van boringen besloten wordt om gas te gaan winnen, een nieuw of gewijzigd winningsplan ingediend moet worden” (Kamerstukken 2015-2016, Aangangsel van de Handelingen, 57). Ofschoon dit in algemene zin juist is, kan zich de situatie voordoen dat er nog productieruimte beschikbaar is onder het geldende winningsplan. Deze situatie doet zich voor bij de put Vries-10 in Drenthe”

In het geval van de put Vries-10 is er een nieuwe put geboord om te beoordelen of er gewonnen kan worden. Op basis van de resultaten van de boring heeft de NAM besloten dat er gewonnen kan worden.

Bent u het met mij eens dat de formulering “alle gevallen”, uitsluit dat er gewonnen mag worden zonder een goedgekeurd winningsplan dat tot stand is gekomen met toepassing van de nieuwe procedure inclusief het adviesrecht van lokale overheden en het meenemen van het burger perspectief?

Vraag 4

Is u bekend dat Sodm in haar advies op het Winningsplan Westerveld aangeeft dat er kans bestaat op bevingen en lichte tot matige schades aan gebouwen als gevolg van de winning uit de nieuwe put Vries-10?

Vraag 5

Is u bekend dat de NAM zowel per mail als tijdens een bewoners bijeenkomst eerder in 2016 heeft aangegeven dat er geen gas zal worden gewonnen uit de put Vries-10 zolang er geen besluit door u is genomen op het nieuwe Winningsplan Westerveld?

Vraag 6

Bent u het met mij eens dat voor het winnen van aardgas als transitie brandstof naar een volledig duurzame energieopwekking, maatschappelijk draagvlak belangrijk is?

Vraag 7

Vindt u het - los van het antwoord op vraag 3 en gelet op vraag 4, 5 en 6 – verstandig om op basis van een winningsplan uit 2011 waarbij het burgerperspectief niet is meegenomen onder stedelijk gebied dat intensief bebouwd is, een relatief kleine hoeveelheid aardgas te gaan winnen uit put Vries-10?

Vraag 8

Is u bekend dat de colleges van burgemeester en wethouders van Assen, Tynaarlo en Aa en Hunze de NAM hebben verzocht om geen aardgas te winnen uit de put Vries-10 zolang er geen goedgekeurd winningsplan ligt?

Vraag 9

Bent u bereid om de NAM opdracht te geven om de winning uit te stellen tot het Winningsplan Westerveld is goedgekeurd?

## Ministerie van Economische Zaken

> Retouradres Postbus 20401 2500 EK Den Haag

De Voorzitter van de Tweede Kamer  
der Staten-Generaal  
Binnenhof 4  
2513 AA DEN HAAG

Datum 22 november 2016  
Betreft Start gaswinning uit put Vries-10

Geachte Voorzitter,

Tijdens het vragenuur van 16 juni 2015 is gesproken over een voorgenomen gaswinning door NAM in Drenthe. Tijdens de mondelinge beantwoording is in algemene zin aangegeven dat er bij winning uit kleine velden een winningsplan moet komen en dat omwonenden, gemeenten en provincies hierop zienswijzen kunnen indienen. Dit is ook bevestigd in de beantwoording van aanvullende schriftelijke vragen van het lid **Dik-Faber (CU), waarin is aangegeven dat "in alle gevallen waarbij op basis van boringen besloten wordt om gas te gaan winnen, een nieuw of gewijzigd winningsplan ingediend moet worden"** (Kamerstukken 2015-2016, Aangangsels van de Handelingen, 57). Ofschoon dit in algemene zin juist is, kan de situatie zich voordoen dat er nog productieruimte beschikbaar is onder het geldende winningsplan. Deze situatie doet zich voor bij de put Vries-10 in Drenthe.

Put Vries-10 is geboord ter vervanging van een andere put, waarvan de productie jaren geleden is beëindigd vanwege een te hoge waterproductie. NAM wil nu de productie uit put Vries-10 opstarten en heeft Staatstoezicht op de Mijnen (SodM) gevraagd om aan te geven of productie uit put Vries-10 is toegestaan. SodM heeft geconstateerd dat de grenzen van het vigerende winningsplan met het in gebruik nemen van put Vries-10 de komende twee jaar naar verwachting niet zullen worden overschreden en dat er op basis van het vigerende winningsplan gestart kan worden met de productie uit deze put. NAM voldoet hiermee dus aan de vereisten en mag op basis daarvan een aanvang maken met de productie.

Overigens heeft NAM wel een wijziging van het winningsplan ingediend. Op basis van dit gewijzigde winningsplan kan na mijn goedkeuring de productie uit Vries-10 ook na deze twee jaar doorgaan. Bij het indienen van het gewijzigde winningsplan heeft NAM op mijn verzoek rekening gehouden met de lopende wijziging van de Mijnbouwwet en de daarin opgenomen aangescherpte eisen voor winningsplannen. Zoals ik aan uw Kamer heb toegezegd, zal ik (wijzigingen van) winningsplannen waar mogelijk beoordelen aan de hand van de nieuwe Mijnbouwwet. Dit betekent onder meer dat ik omwonenden en gemeenten, provincies en waterschappen de gelegenheid zal geven om op het gewijzigde winningsplan te reageren. In dit winningsplan is ook een seismische risicoanalyse opgenomen. Deze seismische risicoanalyse geeft geen aanleiding om de voorgenomen productie uit Vries-10 niet op te starten. Ook de verwachte

Directoraat-generaal  
Energie, Telecom &  
Mededinging  
Directie Energie en Omgeving

Bezoekadres  
Bezuidenhoutseweg 73  
2594 AC Den Haag

Postadres  
Postbus 20401  
2500 EK Den Haag

Factuuradres  
Postbus 16180  
2500 BD Den Haag

Overheidsidentificatienr  
00000001003214369000

T [REDACTED] (algemeen)  
[www.rijksoverheid.nl/ez](http://www.rijksoverheid.nl/ez)

Ons kenmerk  
DGETM-EO / 16170015

Directoraat-generaal  
Energie, Telecom &  
Mededinging  
Directie Energie en Omgeving

Ons kenmerk  
DGETM-EO / 16170015

bodemdaling (< 2 cm) blijft met de productie uit de put Vries-10 binnen het nu geldende winningsplan.

SodM zal erop toezien dat de productie uit de put Vries-10 en de effecten daarvan op de bodembeweging binnen hetgeen vastgelegd is in het vigerende winningsplan blijven.

(w.g.) H.G.J. Kamp  
Minister van Economische Zaken

Ministerie van Economische Zaken  
De heer H. Kamp  
Postbus 20401  
2500 EK DEN HAAG

Contactpersoon [REDACTED]  
Telefoon [REDACTED]  
Bezoekadres Noordersingel 33  
Uw brief van  
Uw kenmerk  
Ons kenmerk 2016-04865  
Bijlagen 1  
Datum 23 december 2016  
2016  
Verzenddatum

Onderwerp Advies Winningsplan Westerveld

Excellentie,

U heeft ons in de gelegenheid gesteld om een advies uit te brengen over het door de NAM ingediende Winningsplan Westerveld. Aangezien dit plan betrekking heeft op de winning uit meerdere aardgasvelden binnen onze gemeente maken wij graag gebruik van deze mogelijkheid. Wij waarderen de geboden mogelijkheid om andere overheden en de inwoners die door hun vertegenwoordigd worden, meer positie te geven. Bij het invullen van de adviesrol is samengewerkt met de buurgemeenten, waterschappen en provincies.

#### Zorgen en onrust

Het winningsplan geeft ons zorg. In het plan en de bijbehorende adviezen van Sodm en Tcbb lezen wij dat er, als gevolg van de voorgenomen winningen, kans is op bevingen die kunnen leiden tot schade. In het Tcbb advies valt zelfs te lezen dat mogelijk voor sommige kleinere velden de grens van magnitude 3,9 op de schaal van Richter wordt overschreden.

Deze zorg horen wij ook bij onze inwoners en bij de gemeenteraad. Met name in de wijk Marsdijk en het dorp Loon zijn er zorgen en is er deels sprake van serieuze onrust. Groningen ligt dichtbij en vrijwel iedereen heeft vrienden of familie in het gebied waar aardbevingen aan de orde zijn. De vertaalslag van de situatie naar die in Assen is snel gemaakt. De gebrekkige communicatie door de NAM en de beperkte communicatie door uw ministerie naar de inwoners helpen niet bij het wegnemen van zorgen en onrust.

#### Proces

Hoewel wij als college bevoegd zijn om een advies uit te brengen, hebben wij vanwege de maatschappelijke impact en op uitdrukkelijk verzoek de gemeenteraad betrokken bij het advies. Met de gemeenteraad is besproken op welke wijze invulling wordt gegeven aan de adviesrol. De gemeenteraad heeft zelf besloten dat ze ook nog wilde spreken over het definitieve advies.

Parallel aan de gesprekken met de gemeenteraad hebben wij ook gesproken met Wijkvereniging Marsdijk en Dorpsbelangen Loon om goed zicht te krijgen wat de behoeften zijn van de inwoners. Daarnaast spreken onze ambtenaren op allerlei manieren met de bewoners van de gebieden die het betreft.

Bij het maken van het advies hebben wij intensief samengewerkt met de andere overheden die een adviesrecht hebben op het Winningsplan Westerveld.

## Nut en noodzaak

Als gemeente Assen zetten wij in op het verduurzamen van onze gemeente. Het versneld terugdringen van het gebruik van fossiele brandstoffen is een belangrijke opgave voor onze samenleving. Wij begrijpen dat er in de overgangsfase voorlopig nog aardgas nodig blijft. Wij begrijpen ook de economische belangen en het belang van de inkomsten voor de staat. Wij kijken echter naar de belangen van onze inwoners. In dit verband zouden wij in een afweging van belangen niet kiezen voor een winning onder stedelijk gebied met een risico op bevingen.

Mocht u desondanks het winningsplan accorderen, dan moet er gezorgd worden voor een goede, vlotte en soepele schaderegeling. Onderdeel hiervan is dat de omgekeerde bewijslast zoals die van toepassing is voor het Groninger Veld (Wet bewijsvermoeden gaswinning Groningen) ook voor het gebied Westerveld moet gelden. Het valt aan inwoners immers niet uit te leggen waarom gedupeerden in de provincie Groningen van een speciale wettelijke uitzondering ter verlichting van de op hen rustende bewijslast zouden kunnen profiteren, terwijl dit aan inwoners elders in Nederland onthouden wordt. Wij stellen hierbij de vraag of er geen sprake is van strijdigheid met het gelijkheidsbeginsel.

Kijken wij naar de situatie zoals die bestond in Groningen waarbij inwoners hun gelijk soms via de rechter moesten halen, dan hebben wij vooralsnog weinig vertrouwen in de door de NAM geschetste afhandeling van schade gevallen via het burgerlijk recht.

## Advies

Gelet op bovenstaande en de onzekerheden en risico's adviseren wij u dan ook om 'nee' te zeggen tegen het Winningsplan Westerveld.

Mocht u toch besluiten om de winning toe te staan, dan vind u bijgevoegd ons advies met het zeer uitdrukkelijke verzoek om dit over te nemen.

Met vriendelijke groet,  
burgemeester en wethouders,

burgemeester

gemeentesecretaris



## BEGELEIDINGSFORMULIER CONCEPT BRIEF

***LET OP: Lever alle bijbehorende stukken incl. ingekomen brief aan bij het secretariaat***

**NAAM VAN HET DOCUMENT:** Advies Winningsplan Westerveld

---

**Concept via :** ██████████  
**Paraaf voor gezien :**  
**Briefpapier :**

---

**Concept d.d. :** 21 december 2016  
**Eenheid/Programma :** Beleid  
**Steller :** ██████████  
**Toestel :** ██████  
**Paraaf eenheids-  
/programmamanager :**

---

<b>Origineel :</b> 1	<b>Brief nr.(docbase) :</b>
<b>Archiefexemplaren :</b> 1	<b>Procesnummer :</b>
	(Docbase)
<b>Afschriften :</b> 3	<b>Zaaknummer :</b>
	(Docbase)
<b>Totaal :</b> 5	

### Afschriften:

1. ██████████
2. ██████████
3. ██████████

### Meezenden:

Advies Winningsplan Westerveld

### Opmerkingen:

Verzenden na definitieve besluitvorming door college waarschijnlijk  
17 januari. Pas verzenden na accoord [REDACTED].  
Let op verzenden uiterlijk 18 januari ook per mail.

**Wijze afhandeling na verzending van de brief:**

- Proces afhandelen en archiveren door secretariaat (let op: alle relevante stukken toevoegen)

19 December 2016

*concept*

---

***Advies Winningsplan  
Westerveld***

<b>INHOUD</b>	<b>BLAD</b>
1 INLEIDING	3
2 SAMENVATTING	4
3 HOOFDADVIES	7
4 ALGEMEEN	8
5 COMMUNICATIE	9
6 REIKWIJDTE EN KADERS WINNINGSPLAN	11
6.1 Doelmatigheid	11
6.2 Kadern schade	11
6.3 Natuur en milieu – Nationaal Park Drentse Aa	11
6.4 Reikwijdte winningsplan m.b.t. aantal verschillende velden	12
7 PRODUCTIE	14
7.1 Productie put Vries-10	14
7.2 Productiesnelheid	14
7.3 Productieniveau high case	15
8 ONZEKERHEDEN/ ONTBREKENDE ZAKEN	16
8.1 Onzekerheden	16
8.2 Ontbrekende/onjuiste gegevens	16
9 BODEM BEWEGING	17
9.1 Bodemdaling	17
9.2 Bodemtrilling	17
9.3 Reservoirstimulatie/ Fracken	19
10 SCHADE	20
10.1 Voorkomen van schade (wettelijke verplichting)	20
10.2 Afhandeling van schade	20
10.3 Lusten en lasten	23
11 RISICOBEHEERSYSTEEM	24

## 1 INLEIDING

U heeft ons in de gelegenheid gesteld om een advies uit te brengen over het door NAM ingediende Winningsplan Westerveld. Aangezien dit plan betrekking heeft op de winning uit aardgasvelden binnen onze verschillende gebiedsbegrenzingsen maken wij graag gebruik van deze mogelijkheid. Bij het maken van het advies hebben wij intensief samengewerkt met de verschillende decentrale overheden die een adviesrecht hebben op het Winningsplan Westerveld.

Wij zijn u erkentelijk dat u in een vroegtijdig stadium van uw besluitvorming ons om advies vraagt op het winningsplan Westerveld 2016 van NAM. Wij maken graag gebruik van dit adviesrecht vanwege de zorg die wij hebben over de directe en indirecte gevolgen van de gaswinning op het leven van de inwoners van het gebied. Wij erkennen dat in de afgelopen periode meer aandacht is gekomen voor de aspecten veiligheid en welzijn van burgers in relatie tot gaswinning. Wij menen echter toch blijvend te moeten aandringen om hierin de positie van de inwoners centraal te stellen. Wij hebben daarom ervoor gekozen ons advies breed in te steken.

Als decentrale overheden hebben wij niet de technisch-inhoudelijke kennis in huis om seismische risico's en alles wat daarmee samenhangt exact te kunnen beoordelen en controleren. Wij hebben dan ook gemeend geen nacalculatie te (laten) doen van de berekeningen in het winningsplan met bijbehorende addenda. Dit laten wij graag over aan de door u gevraagde adviseurs (Staatstoezicht op de Mijnen (SodM, Technische commissie bodembeweging (Tcbb).

Wij vertrouwen erop dat u het advies behandelt conform de relevante bepalingen van de Algemene wet bestuursrecht en de overwegingen uit ons advies op een zorgvuldige wijze betreft bij uw besluitvorming en ons transparant informeert over uw overwegingen terzake.

### **Leeswijzer**

Wij hebben onze bevindingen, hoofdconclusies en hoofdadvisie samengevat in het eerste hoofdstuk. In de analyse daarachter treft u een uitgebreidere beoordeling aan van het winningsplan met op onderdelen deelconclusies en -adviezen.

## 2 SAMENVATTING

Vanuit betrokkenheid en zorg en oprechte belangstelling hebben wij de rapporten intensief bestudeerd. Veiligheid van inwoners en het voorkomen en beperken van schade wegen hierin het zwaarst. Alle andere aspecten moeten daaraan ondergeschikt zijn, waaronder economische aspecten en leveringszekerheid.

De Onderzoeksraad voor Veiligheid (OvV) geeft over het erkennen van onzekerheden en communiceren de volgende toelichting: Onzekerheid en het reduceren ervan dienen uitgangspunten te zijn van het handelen van betrokken partijen, ook in de communicatie naar burgers. Onderzoek over onzekerheden en het daaraan verbinden van maatregelen is daarbij van cruciaal belang volgens de Raad. Onderzoek mag geen excuus zijn om geen maatregelen te treffen of besluiten uit te stellen. Zij pleit derhalve ook voor het hanteren van het voorzorgsprincipe in dat geval “Better safe than sorry”. Dat betekent in de communicatie over onzekerheden in samenspraak met deskundigen en risicodragers zoeken naar manieren van beheersing van het risico. Communiceren met burgers moet volgens de OvV meer zijn dan alleen voorlichting geven.

Veiligheid wordt door de OvV breed gedefinieerd in termen van objectieve- en subjectieve veiligheid, respectievelijk het uitblijven van lichamelijk letsel ten gevolge van aardbevingen en gemoedsrust van bewoners. “Het gaat om veiligheid van burgers. Kunnen zij erop rekenen dat incidenten worden voorkomen, schade wordt beperkt, risico’s worden beheerst en onzekerheden worden verkend?”. U hebt hierop gereageerd met: “De Raad heeft met haar rapportage en aanbevelingen vooral willen bereiken dat bij activiteiten in de diepe ondergrond nu en in de toekomst het veiligheidsbelang voldoende aandacht krijgt”. U heeft alle aanbevelingen uit het rapport van de OvV overgenomen. In dit licht bezien dient bij de beoordeling en toetsing van de verschillende aspecten dan ook te worden uitgegaan van een brede benadering van de belangenafweging die aan uw uiteindelijke besluit ten grondslag moet liggen. Het past hierbij niet om u te beperken tot een exacte en enge uitleg van voorgenomen wetgeving.

We hebben ook geconstateerd dat in het winningsplan nog een aantal essentiële onderdelen ontbreekt en het plan gepaard gaat met onzekerheden die betrekking hebben op een veilige gaswinning. Ook constateren wij dat ondanks de ervaringen opgedaan in Groningen, er vooralsnog geen sprake is van een adequate regeling voor de rest van Nederland voor afdoening en vergoeding van schades en compensatie van alle bijkomende negatieve effecten.

Bij bestudering van het winningsplan en onderliggende stukken hebben wij samengevat de volgende vragen, opmerkingen en adviezen.

### *Veiligheid*

Uit het winningsplan van NAM en de bijbehorende adviezen van TNO en SodM maken wij op dat er geen veiligheidsrisico’s bestaan voor de gebieden rond de verschillende gasvelden en haar inwoners.

Omdat volgens ons rond de effecten en gevolgen van gaswinning op de ondergrond en bovengrondse bouwwerken nog altijd veel onduidelijk is, adviseren wij u met uiterste terughoudendheid conclusies te verbinden aan de berekeningsresultaten van de maximaal te verwachten seismische activiteit.

Tevens hebben wij een aantal ontbrekende zaken geconstateerd. Wij komen hier verderop in ons advies op terug.

#### *Communicatie*

De communicatie van zowel NAM, als het ministerie van EZ naar burgers moet zorgvuldiger en publieksvriendelijker dan tot nu toe is gebeurd. De lokale overheden hechten er grote waarde aan dat onze inwoners gedegen, consistent en transparant worden geïnformeerd over de (gevolgen van) gaswinning.

#### *Voorkomen en beperken van schade*

In het winningsplan worden optredende schades als niet te voorkomen beschouwd. NAM bepaalt daarmee zelf welk niveau van acceptatie daarbij aan de orde is. Er wordt geen aandacht geschonken aan maatregelen om schade door bodembeweging te voorkomen dan wel te beperken, terwijl dit een voorschrift in de Mijnbouwwet is.

Wij willen dat er door NAM alles aan gedaan wordt om schade door gaswinning aan eigendommen van inwoners en overheid te voorkomen. Inwoners kiezen er niet voor om te worden blootgesteld aan deze risico's.

#### *Bodemdaling*

NAM dient inzichtelijk te maken welke gevolgen de uiteindelijke totale bodemdaling (als resultaat van dit winningsplan Westerveld) kan hebben voor het normale beheer en onderhoud van waterkeringen en waterlopen en welke (waterhuishoudkundige) maatregelen in dat verband genomen moeten worden.

Wij zijn van mening dat NAM dient te worden verplicht tot vergoeding van deze te nemen maatregelen en van eventuele overige schade voortvloeiend uit bovengenoemde bodemdaling.

#### *Schadeafhandeling*

Wij zijn van mening dat een adequate regeling voor afdoening en vergoeding van schades en compensatie van alle bijkomende negatieve effecten een harde voorwaarde bij het instemmingsbesluit dient te zijn. Evenals in het aardbevingsgebied Groningen dient er een volledig onafhankelijk orgaan te worden ingesteld voor de afwikkeling van schade als gevolg van alle mijnbouwactiviteiten. Een dergelijke regeling en onafhankelijk toetsingsorgaan dienen op voorhand een feit te zijn.

#### *Meet- en regelprotocol*

De reeds bevende velden Eleveld en Vries-Zuid liggen dicht tegen de grens met risicocategorie II aan. Op basis hiervan adviseert SodM om ook enkele maatregelen te nemen die van toepassing zijn voor velden waarvan de Seismische Risico Analyse (SRA) in categorie II valt. Wij vinden dit een goede zaak. Het gaat hier om het ontwikkelen van een risicobeheerssysteem. Het risicobeheerssysteem is bedoeld om tijdig te kunnen reageren zodat (grotere) schade en veiligheidsrisico's niet zullen optreden. Wij zijn van mening dat een risicobeheerssysteem een voorwaarde moet zijn van de eventueel door de minister te verlenen winningsvergunning.

*Fracken en zuurstimulatie*

Vanwege de mogelijke gevolgen zijn wij van mening dat geen omstreden technieken zoals zuurstimulatie en fracken moeten worden toegestaan.

Schadelijke gevolgen van zuurstimulatie / fracken kunnen bovengronds optreden door lekkage van frackvloeistoffen en chemicaliën en ondergronds door het falen van de integriteit van afdekkende lagen waardoor ongecontroleerde bodemprocessen kunnen optreden. De kans op deze gebeurtenissen dienen geheel uitgesloten te worden, omdat naast lokale schade aan gebouwen ook de drinkwatervoorziening in het geding is. Vanwege de mogelijke lokale impact vinden wij dat voor deze beslissing ook het burgerperspectief moet worden meegenomen en dus de lokale overheden, inwoners en de Waterleiding Maatschappij Drenthe een stem in deze afweging moeten krijgen met bijbehorende beroepsmogelijkheid.



### 3 HOOFDADVIES

Onze bevindingen afgewogen hebbende en uitgaande van de geformuleerde uitgangspunten komen wij tot het volgende hoofdadvis:

Wij zijn primair van mening dat de veiligheid nooit in het geding mag zijn. Verder zijn wij van mening dat derden (burgers, bedrijven, gemeenten) niet de dupe mogen worden van gaswinningsactiviteiten of de gevolgen daarvan. Dit geldt zowel nu als ook in de toekomst.

Wij adviseren u vanwege de geconstateerde omissies, bestaande onzekerheden, geen aandacht voor maatregelen om schade door bodembeweging te voorkomen dan wel te beperken en het ontbreken van een adequate schaderegeling voor afdoening en vergoeding van schades en compensatie van alle bijkomende negatieve effecten:

Primair: **niet** in te stemmen met het winningsplan Westerveld 2016 zoals het nu voorligt;

Subsidiar: mocht dit niet uw keuze zijn vanwege de grote onzekerheden en ontbrekende onderdelen slechts in te stemmen met het winningsplan door het hanteren van het voorzorgprincipe "Better safe than sorry" en:

1. NAM en Sodm, binnen een door u gestelde termijn, onvolkomenheden te laten aanvullen;
2. te voorzien in onafhankelijke validatie van onderzoeken en bevindingen;
3. een termijn te stellen aan het winningsplan;
4. hierbij zaken als schadebeperking, schadeafwikkeling en een risicobeheersingsysteem op voorhand goed en volledig te regelen.

In onderstaande hoofdstukken vindt u de onderbouwing van ons hoofdadvis en overige adviezen.

#### 4 ALGEMEEN

Het adviesrecht voor de decentrale overheden, zoals dat dit jaar in de wijzigingen Mijnbouwwet is vertaald, hangt vooral samen met de maatschappelijke impact en de maatschappelijke acceptatie van gaswinning.

In uw adviesverzoek schrijft u: “Een van de belangrijkste aanbevelingen uit het rapport van de Onderzoeksraad voor Veiligheid (OVV) richt zich op de veiligheid van de burgers en de infrastructurele werken. Een ander belangrijk punt betreft meer aandacht voor het burgerperspectief”.

In het winningsplan Westerveld wordt volledig voorbijgegaan aan het burgerperspectief ofwel de maatschappelijke impact en de maatschappelijke acceptatie van gaswinning. Het is voorstelbaar dat NAM in het winningsplan redeneert vanuit haar commercieel belang. NAM dient echter ook maatschappelijk verantwoord te ondernemen. Dit komt in het winningsplan niet tot uitdrukking. Wij verwachten dat u in uw besluit uw maatschappelijke verantwoordelijkheid duidelijk naar voren laat komen.

Het maatschappelijk draagvlak voor (nieuwe) gaswinningen in ons land neemt af. Dit als gevolg van de aardbevingen in de provincie Groningen, de daarmee samenhangende veiligheidsproblematiek en andere negatieve effecten van de gaswinning. Ook de Drentse decentrale overheden constateren die ontwikkeling. Het versneld terugdringen van het gebruik van fossiele brandstoffen is een belangrijke opgave voor onze samenleving. Wij pleiten ervoor dat u met spoed uw beleid inzet op duurzame energie.

Bij de besluitvorming in Groningen heeft u veiligheid, het zo veel mogelijk voorkomen en beperken van schade en het belang van leveringszekerheid het zwaarst laten wegen.

De Drentse situatie is op verschillende onderdelen anders dan Groningen.

Wij hechten vooral waarde aan de volgende aspecten:

- Veiligheid
- Communicatie
- Voorkomen en beperken van schade
- Schadeafhandeling a.g.v. bodemdaling/ bodemtrilling
- Meet- en regelprotocol
- Fracken en zuurstimulatie

Uit het winningsplan van NAM en de bijbehorende adviezen van TNO en SodM maken wij op dat er geen veiligheidsrisico's bestaan voor de gebieden rond de verschillende gasvelden en haar inwoners. Dat wil zeggen dat deze organisaties aangeven dat er geen dusdanige bevingen optreden dat er gevaar ontstaat voor personen. Wel zien wij aanleiding om ten aanzien van de gasvelden Eleveld en Vries-Zuid een risicobeheerssysteem te laten opstellen en het daar horende meet- en regelprotocol onafhankelijk te laten monitoren. De resultaten van dit risicobeheerssysteem moeten voor iedereen toegankelijk zijn.

## 5 COMMUNICATIE

Voor een adequate invulling van het burgerperspectief, zoals u in het adviesverzoek aangeeft, is gedegen, transparante en consistente communicatie een absolute voorwaarde.

### **Advies:**

De communicatie van zowel NAM, als het ministerie van EZ naar burgers moet zorgvuldiger en publieksvriendelijker dan tot nu toe is gebeurd. De lokale overheden hechten er grote waarde aan dat onze inwoners gedegen, consistent en transparant worden geïnformeerd over de (gevolgen van) gaswinning. Wij adviseren u in uw besluit voorwaarden op te nemen waarmee dit wordt geborgd.

### **Toelichting:**

De verantwoordelijkheid van de lokale overheid is oog te hebben voor de belangen van onze inwoners en deze te borgen.

Wij zijn daarom van mening dat de rol van informatievoorziening over de (gevolgen van) gaswinning niet uitsluitend aan NAM moet worden overgelaten. De communicatie van zowel NAM, als het ministerie van EZ naar burgers moet zorgvuldiger en publieksvriendelijker dan tot nu toe is gebeurd. De lokale overheden hechten er grote waarde aan dat onze inwoners gedegen, consistent en transparant worden geïnformeerd over de (gevolgen van) gaswinning. Hiermee moet onnodige onrust en zorg bij inwoners worden weggenomen.

Typerend is de gebrekkige communicatie en afstemming tussen NAM en het ministerie van EZ over de start van de gaswinning uit put Vries-10, die onder het winningsplan Westerveld valt (zie ook hfst 7.1).

Communicatie is een essentieel onderdeel van het omgevingsmanagement, zoals is verwoord in uw visie in de brief aan de Tweede Kamer van 1 februari 2016\*).

Uw uitgangspunten daarbij zijn duidelijk:

1. Samenbinden van belanghebbenden
2. Betrek de omgeving zo vroeg mogelijk
3. Transparantie en vertrouwen
4. Omgevingsmanagement is een gezamenlijke verantwoordelijkheid
5. Maatwerk

Het mag duidelijk zijn dat uw ambitie verder moet gaan dan het organiseren van informatiebijeenkomsten en publicaties over de procedure.

Wij willen graag met u meedenken aan de verdere invulling van de communicatie en het omgevingsmanagement. Daarbij nemen wij graag uw visie als vertrekpunt.

Wij geven u als suggestie dat NAM een breed communicatieplan opstelt dat in overleg en instemming met u en lokale overheden tot stand komt. Communicatie die staat in een breder perspectief van omgevingsmanagement, rekening houdend met de 'belevingswereld' van onze inwoners.

Het winningsplan is geschreven voor ingewijden en lastig leesbaar voor inwoners. Zij mogen een zienswijze op het winningsplan indienen maar dan moeten zij de inhoud hiervan wel kunnen doorgronden. Daarom adviseren wij u voorafgaand aan het maken van een ontwerpbesluit een publieksvriendelijke oplegger van het winningsplan op te stellen.

In dit kader vragen wij u tevens de risicoanalyse van de gasvelden Vries Zuid en Eleveld nader te duiden. Uit het winningsplan blijkt dat volgens de SRA de gasvelden Vries Zuid en Eleveld bijna in risicoklasse 2 vallen. In zowel het winningsplan als in de adviezen van Sodm en Tcbb ontbreekt een nadere analyse waarom deze velden hogere risico's met zich meebrengen dan de overige velden. Ligt het aan de inrichting van het gebied of komt het door de bodemopbouw die gevoelig is voor trilling? Toevoeging van deze analyse maakt dat de aangegeven risico's beter zijn te duiden en uit te leggen aan onze inwoners.

## 6 REIKWIJDTE EN KADERS WINNINGSPLAN

In dit hoofdstuk geven we aan welke kaders onduidelijk zijn of ontbreken waaraan het winningsplan is getoetst.

### 6.1 Doelmatigheid

#### Advies

Wij verzoeken u inzicht te geven in de kaders waaraan het winningsplan is getoetst op het aspect doelmatigheid.

#### Toelichting

In het advies van Sodm is een toetsing opgenomen van de winning aan doelmatigheid. Onduidelijk is hoe en waaraan is getoetst. We willen graag inzicht in de afwegingskaders waaraan dit aspect wordt getoetst. De Tweede Kamer heeft aangegeven dat de Minister een afweging moet maken tussen landelijk economische belangen en de lokale veiligheid en schade-effecten. In het verleden zijn de lokale effecten volgens de Tweede Kamer in die afweging onvoldoende meegenomen. In dit kader vragen wij ons af hoe de balans uitvalt tussen economische belangen en de maatschappelijke aanvaardbare gevolgen en risico's die met gaswinning gepaard gaan.

### 6.2 Kadere schade

#### Advies

De minister dient zo spoedig mogelijk een kader op te stellen waarin duidelijk beschreven staat wat onder 'schade' verstaan wordt.

#### Toelichting

De (nog niet vastgestelde) wijziging van de Mijnbouwwet noemt als toetsingsgrond voor het eventueel onthouden van de instemming met een winningsplan 'schade aan gebouwen of infrastructurele werken of de functionaliteit daarvan'. Wij constateren dat de adviserende organen Tcbb en Sodm kennelijk ieder een verschillende typering hanteren voor het begrip schade. Dat is niet uit te leggen aan inwoners.

Zolang niet duidelijk is wat onder 'schade' verstaan dient te worden, is toetsing van het winningsplan op dit onderdeel lastig voor velden die gebeeft hebben en in verband waarmee 'schade' is gemeld.

### 6.3 Natuur en milieu – Nationaal Park Drentse Aa

#### Advies

Met betrekking tot het Nationale Park Drentse Aa adviseren wij u:

- het winningsplan te toetsen op nationale en internationale wetgeving op het gebied van natuur- en soortenbescherming gelet op het aanwezige Natura2000 gebied;
- in uw goedkeuringsbesluit op te nemen dat bij verdere ontwikkelingen rondom de velden Vries-Zuid (met name het blok Vries-ZZ) en Eleveld het Drentse Aa gebied zoveel mogelijk wordt ontzien.

### **Toelichting**

Wij stellen vast dat de gevolgen van de gasvelden in dit winningsplan Westerveld voor de beschermde status van het Natura-2000-gebied Drentse Aa niet zijn onderzocht althans onvoldoende in beeld zijn gebracht. Er blijkt ook uit niets dat met zekerheid zou kunnen worden gesteld dat de natuurlijke kenmerken van het Natura 2000-gebied Drentse Aa door de exploitatie van de gasvelden in dit winningsplan niet zullen worden aangetast.

Het Drentse Aa gebied is een internationaal uniek gebied, met een zeer hoge beschermingsstatus. Het gebied is een beek- en esdorpenlandschap; het oppervlaktewater van de Drentse Aa dient tevens als bron van drinkwater. Het is een waardevol gebied met een kwetsbaar geohydrologisch systeem waar invloeden vanwege de gaswinning (zoals bodemdaling, zuurstimulatie) niet mogen plaatsvinden.

Voor een correcte beoordeling van de mogelijke gevolgen van de exploitatie van het winningsplan Westerveld voor het Drentse Aa-gebied zou het overigens niet juist zijn om de getroffen en te treffen waterhuishoudkundige maatregelen in het natuurgebied bij het beschouwen van mogelijke effecten van mijnbouwactiviteiten op de instandhoudingsdoelstellingen van het natuurgebied te betrekken. Compenserende maatregelen maken immers in juridische zin geen onderdeel uit van de beoordeling in het kader van de significantie-toets. Bovendien zijn de watergerelateerde maatregelen in zekere zin met de mijnbouwactiviteiten verbonden, omdat de waterhuishouding noodzakelijkerwijs wel moet worden aangepast als gevolg van de opgetreden bodemdaling die het resultaat is van de gaswinning.

Wij wijzen er op dat de vaststelling en goedkeuring van het winningsplan door de Minister met zich mee brengt dat er een toetsingsmoment ontstaat waarop moet worden beoordeeld of mogelijk significante gevolgen ten gevolge van de mijnbouwactiviteiten in het Westerveld kunnen ontstaan. Dat geldt uiteraard niet alleen voor het Drentse Aa-gebied, maar voor alle Natura 2000-gebieden die door het instemmingsbesluit worden beïnvloed. Deze beoordeling heeft niet of in onvoldoende mate plaatsgevonden ten gevolge waarvan effecten op Natura-2000-gebieden niet op voorhand kunnen worden uitgesloten.

Bij de actuele stand van zaken voor wat betreft de onbekendheid van de impact van de gaswinning is er naar ons oordeel aanleiding om in het instemmingsbesluit aanvullende restricties op te nemen die waarborgen dat het Nationaal Park Drentse Aa zo veel mogelijk ongemoeid wordt gelaten.

### **6.4 Reikwijdte winningsplan m.b.t. aantal verschillende velden**

#### **Advies:**

Wij verzoeken u aan te geven welke overwegingen ten grondslag liggen aan de keuze om een grote variëteit van kleine gasvelden in het winningsplan Westerveld te vatten? In het kader van de maatschappelijke verantwoording vinden wij het transparanter om per gasveld een winningsplan op te stellen.

**Toelichting:**

Het winningsplan Westerveld bevat een groot aantal afzonderlijke gasvelden die geen directe relatie met elkaar hebben. Uit het winningsplan Westerveld wordt afgeleid dat een aantal velden nu en naar verwachting in de toekomst niet meer produceren. Waarom zijn die dan toch opgenomen in het winningsplan? Voor de afweging tussen economische belangen en de maatschappelijke effecten is het logischer per producerend gasveld een aparte vergunning en winningsplan op te stellen. De gehanteerde methodiek belemmerd nu voor al deze velden afzonderlijk een transparante afweging te kunnen maken.

## 7 PRODUCTIE

### 7.1 Productie put Vries-10

**Advies:**

Wij adviseren u om uw toezegging jegens NAM om binnen de bestaande vergunning te mogen winnen uit de nieuw geboorde put (put Vries-10) in te trekken en NAM op te dragen hiervoor de uitkomst van de procedure voor onderhavige winningsplan af te wachten.

**Toelichting:**

“Tijdens het vragenuur van 16 juni 2015 is gesproken over een voorgenomen gaswinning door NAM in Drenthe. Tijdens de mondelinge beantwoording is in algemene zin aangegeven dat er bij winning uit kleine velden een winningsplan moet komen en dat omwonenden, gemeenten en provincies hierop zienswijzen kunnen indienen. Dit is ook bevestigd in de beantwoording van aanvullende schriftelijke vragen van het lid Dik-Faber (CU), waarin is aangegeven dat “in alle gevallen waarbij op basis van boringen besloten wordt om gas te gaan winnen, een nieuw of gewijzigd winningsplan ingediend moet worden” (Kamerstukken 2015-2016, Aanghangsel van de Handelingen, 57).”

In het geval van Vries-10 is er een nieuwe boring geweest op basis waarvan NAM voornemens is om gas te gaan winnen. Daarnaast is er juist door de minister aan de Tweede Kamer toegezegd, dat er een adviesrecht wordt toegepast in deze situaties. In het Winningsplan Westerveld is voor Vries-10 sprake van een te winnen hoeveelheid van 0,6 Miljard M3 (high case). Wij zijn van mening dat deze nieuwe winning onderdeel is van dit winningsplan en dat NAM de procedure moet afwachten voordat er uit put Vries-10 gas gewonnen mag worden.

Los van de vraag of er wel of geen vigerend Winningsplan is, moeten wij constateren dat het oude Winningsplan niet voldoet aan de zaken die door de Onderzoeksraad voor de veiligheid zijn geconstateerd. Zo is bij de afgifte van de instemmingsvergunning op het vigerende winningsplan niet getoetst op de veiligheid van burgers (seismische risico analyse). Wij zijn dan ook van mening dat er niet kan worden teruggevallen op een vergunning waarin geen rekening is gehouden met zo een belangrijk aspect.

### 7.2 Productiesnelheid

**Advies:**

Wij verzoeken u in uw besluit aandacht te besteden aan de productiesnelheid uit de verschillende gasvelden. Te meer daar vrijwel alle velden in dit winningsplan zich bevinden in de laatste fase van de feitelijke gaswinning. Er lijkt door NAM bij de bepaling van de productiescenario's geen rekening te zijn gehouden met de relatie snelheid drukdaling-bodemtrilling.

**Toelichting**

De snelheid waarmee gas uit de bodem wordt onttrokken is van invloed op de bodemtrilling. Een snelle drukdaling in het gesteente kan eerder tot bevingen leiden dan wanneer deze



drukdaling geleidelijk verloopt. Kan NAM aangeven welke hoeveelheid er per jaar per gasveld kan worden onttrokken zonder dat dit tot extra risico op bodemtrilling leidt?

Uit een toelichting van NAM blijkt dat de productiescenario's in het winningsplan zijn gebaseerd op een technische inschatting wat uit de bodem te halen is. In het plan is de winningssnelheid niet aangegeven.

### **7.3 Productieniveau high case**

**Advies:**

In uw besluit op te nemen dat als NAM het "high case" scenario overschrijdt zij een nieuw winningsplan dient op te stellen en deze ter besluitvorming aan dient te bieden.

**Toelichting:**

In het advies van Sodm wordt op blz 5 aangegeven dat als een winning het "high case" scenario overschrijdt NAM een nieuwe SRA moet uitvoeren en tevens het winningsplan dient te actualiseren. Deze opmerking bevreemd ons, aangezien wij in de veronderstelling verkeren dat winning buiten de grenzen van het winningsbesluit niet is toegestaan.

Wij zijn van mening dat indien deze situatie zich voordoet er te allen tijde een nieuw winningsplan dient te worden opgesteld.

## 8 ONZEKERHEDEN/ ONTBREKENDE ZAKEN

### 8.1 Onzekerheden

**Advies:**

Omdat volgens ons rond de effecten en gevolgen van gaswinning op de ondergrond en bovengrondse bouwwerken nog altijd veel onduidelijk is, adviseren wij u met uiterste terughoudendheid conclusies te verbinden aan de berekeningsresultaten van de maximaal te verwachten seismische activiteit.

**Toelichting:**

Voor de berekeningen is gebruik gemaakt van gegevens van de ondergrond. De samenstelling van de diepe ondergrond is complex en nooit precies in kaart te brengen. De ligging van breuken, de compactiecoëfficiënt etc. zijn gebaseerd op interpretatie van een beperkt aantal bodemgegevens. Dit houdt in dat de resultaten altijd met grote voorzichtigheid moet worden geïnterpreteerd. De Tcbb geeft aan dat in het ergste geval een beving met een magnitude van 3,9 kan plaatsvinden. De zwaarste beving tot nu toe in Groningen was 3,6 in Huizinge (2012). De velden Eleveld en Vries Zuid scoren op factoren als bebouwingsdichtheid en bevolkingsdichtheid duidelijk minder gunstig dan Huizinge. Wij vermoeden op basis van deze aspecten dat in het stedelijk gebied van Assen meer schade kan ontstaan dan de door NAM geformuleerde licht schade aan meerdere, tot matige schade aan enkele gebouwen.

### 8.2 Ontbrekende/onjuiste gegevens

**Advies:**

Wij verzoek u NAM op te dragen de SRA berekening opnieuw uit te voeren. Hierin rekening te houden met de toekomstige ruimtelijke ontwikkelingen in de gebieden rond de betreffende gasvelden. Evenals de correcte bevolkingsdichtheid ten aanzien van het stedelijke gebied rond het gasveld Eleveld te hanteren. Deze nieuwe SRA-berekening te beschouwen als een aanvulling op het voorliggende winningsplan en dit om advies voor te leggen aan Sodm, Tcbb, lokale overheden en de Mijnraad.

**Toelichting:**

In de SRA is geen rekening gehouden met de toekomstige inrichting van Werklandschap Assen Zuid en de toeristisch recreatieve zone. De inrichting leidt tot intensievere bebouwing van bedrijven in het gebied dan nu het geval is. Ook de noordelijke blokken van Eleveld vallen binnen het stedelijk gebied van Assen met o.a. de aanwezigheid van een ziekenhuis in de directe nabijheid.

Waarom wordt voor bepaling risicoklasse uitgegaan van lage bevolkingsdichtheid (250-500 inw/km<sup>2</sup>)? Een substantieel deel van het gasveld Eleveld ligt namelijk in het stedelijk gebied van Assen met hogere dichtheid (500-1000 inw/km<sup>2</sup>). Een herberekening zal leiden tot een andere risico inschatting. Dit maakt het noodzakelijk dat alle adviesorganen zich hierover opnieuw een oordeel moeten kunnen vormen.

## 9 BODEMBEWEGING

### 9.1 Bodemdaling

#### Advies

Voor wat betreft de prognose van de bodemdaling die gepaard kan gaan met de gaswinning, adviseren wij u:

- NAM in samenspraak met de betrokken decentrale overheden te laten inventariseren:
  - 1) welke gevolgen de *uiteindelijke totale bodemdaling* die het gevolg is van de gaswinning uit de velden van het winningsplan Westerveld kan hebben voor het normale beheer en onderhoud van waterkeringen en waterlopen;
  - 2) welke (waterhuishoudkundige) maatregelen in dat verband genomen moeten worden;
  - 3) NAM te verplichten tot vergoeding van deze te nemen maatregelen en van eventuele overige schade voortvloeiend uit bovengenoemde bodemdaling als voorwaarde te verbinden aan het winningsplan;
- NAM de bodemdalingscomponent die het gevolg is van het leeg produceren van het gasveld Norg na beëindigen van de gasopslag aldaar, weer op te laten nemen in de bodemdalingsprognose voor de jaren 2050 en 2080.

#### Toelichting

Volgens de prognose zal de verwachte bodemdaling van de resterende gaswinning enkele centimeters bedragen; het merendeel van de daling heeft al plaatsgevonden.

De uiteindelijke *totale* bodemdaling als gevolg van de gaswinning is echter van die omvang dat er wel effecten te verwachten zijn op de waterhuishouding. De kosten voor mitigerende maatregelen zijn uiteraard voor NAM. Daarom is het van belang te inventariseren welke afspraken er bestaan tussen NAM en betrokken waterschap(pen), gemeenten en provincie voor zover er voor hen negatieve effecten zijn. Er mag geen onduidelijkheid bestaan over de vergoeding van dergelijke onkosten.

Het beëindigen en leeg produceren van de gasopslag Norg zal volgens NAM in de toekomst tot een additionele 10 cm bodemdaling leiden. Deze component is verdwenen uit de huidige set prognoses, vanuit de veronderstelling van NAM de gasopslag tot 2080 in werking te zullen hebben. Gezien de grote onzekerheden die er momenteel heersen omtrent de aard van onze toekomstige energievoorziening achten wij deze aanname niet terecht. Wij achten het zinvol op voorhand te weten welke additionele daling in het gebied (op mogelijk kortere termijn dan nu verwacht) nog verdisconteerd moet gaan worden.

### 9.2 Bodemtrilling

#### Advies

Omdat NAM in het winningsplan aangeeft dat de kans op schade ten gevolge van een geïnduceerde beving niet valt uit te sluiten, verzoeken wij u:

- het advies van het Staatstoezicht op de Mijnen (SodM) over te nemen en NAM op te dragen in aanvulling op het KNMI-netwerk seismische apparatuur in en rond de gasvoorkomens Vries-Zuid en Eleveld op te stellen;
- het advies van SodM over te nemen en NAM voor de bevende velden een risicobeheerssysteem te laten ontwikkelen en operationeel te hebben (zie hoofdstuk 9);
- de parameters en randvoorwaarden die NAM hanteert in het door haar op te stellen risicobeheerssysteem goed te laten onderbouwen alvorens dit systeem goed te keuren;
- te verduidelijken in hoeverre zaken als vallende objecten zijn meegenomen in de overwegingen die aan het winningsplan ten grondslag liggen.

### **Toelichting**

Als decentrale overheden hebben wij niet de technisch-inhoudelijke kennis in huis om seismische risico's en alles wat daarmee samenhangt exact te kunnen beoordelen en controleren. Wij hebben dan ook gemeend geen nacalculatie te (laten) doen van de berekeningen in het winningsplan met bijbehorende addenda. Dit laten wij graag over aan de door u gevraagde adviseurs (SodM, Tcbb).

Wij zijn primair van mening dat de veiligheid nooit in het geding mag zijn. Wij zijn daarom blij met de toegenomen belangstelling voor dit belangrijke aspect rond de gaswinning. Verder zijn wij van mening dat derden (burgers, bedrijven, gemeenten) niet de dupe mogen worden van gaswinningsactiviteiten of de gevolgen daarvan. Dit geldt zowel nu als ook in de toekomst.

Uit de analyse van NAM volgt dat alle gasvelden in de laagste seismische risicogroep vallen (categorie I). TNO constateert in haar advies dat de risicoanalyse is uitgevoerd volgens de SRA-leidraad en kan zich vinden in de toedeling tot de laagste risicogroep (categorie I). SodM onderschrijft de analyse van TNO, met de aanvulling dat de reeds bevende velden Eleveld en Vries-Zuid wel dicht tegen categorie 2 aan liggen.

Uit het winningsplan van NAM en de bijbehorende adviezen van TNO en SodM menen wij daarom te kunnen opmaken dat er in het kader van bodemtrilling geen veiligheidsrisico's bestaan voor de gebieden rond de betreffende gasvelden.

Hoewel de veiligheid niet in het geding lijkt te zijn, geeft NAM in het winningsplan aan dat de kans op schade ten gevolge van een geïnduceerde beving niet valt uit te sluiten. In het ernstigste geval kan sprake zijn van lichte, niet constructieve schade aan meerdere gebouwen en matige schade aan enkele gebouwen. Daarom zien wij wel aanleiding om ten aanzien van de gasvelden Eleveld en Vries-Zuid een risicobeheerssysteem te laten opstellen en implementeren voor 1 juni 2017. Tevens het meet- en regelprotocol onafhankelijk te laten monitoren (zie hoofdstuk 9).

Tevens kan het risicobeheerssysteem helpen een eventuele zwaardere beving te voorkomen, mits sprake is van de juiste keuze van signaalparameters en het daarbij behorende actieprotocol. Een goede onderbouwing van de gekozen parameters en acties is dus van belang wil het risicobeheerssysteem zinvol zijn. Ook een adequaat seismisch netwerk is hierbij van belang.

### 9.3 Reservoirstimulatie/ Fracken

#### Advies

Wij adviseren u vanwege de mogelijke gevolgen:

- geen omstreden technieken zoals zuurstimulatie en fracken toe te staan zoals in het winningsplan is omschreven;
- tevens besluitvorming over de toepassing van deze technieken niet alleen bij de toezichthouder (Sodm) neer te leggen, maar hiervoor aparte besluitvorming aan NAM op te leggen met mogelijkheden tot inspraak, zienswijzen en beroep van lokale overheden, inwoners en de Waterleiding Maatschappij Drenthe;
- mocht dit niet uw keuze zijn, dan verzoeken wij u toch in ieder geval in het goedkeuringsbesluit voorwaarden op te nemen ter beperking van risico's voor grond- en drinkwater en ecologie én het optreden van bodemtrilling.

#### Toelichting

De velden Assen, Assen-Zuid en Vries-Zuid vallen gedeeltelijk samen met de boringsvrije zone van de grondwaterwinning Assen-Oost; het veld Assen valt bovendien samen met het grondwaterbeschermingsgebied Assen-West.

Schadelijke gevolgen van reservoirstimulatie / fracken kunnen bovengronds optreden door lekkage van frackvloeistoffen en chemicaliën en ondergronds door het falen van de integriteit van afdekkende lagen waardoor ongecontroleerde bodemprocessen kunnen optreden. De kans op deze gebeurtenissen dienen geheel uitgesloten te worden omdat naast lokale schade aan gebouwen ook de drinkwatervoorziening in het geding is. Het advies van Sodm is gebaseerd op de bevoegdheid van de afweging over fracken bij de toezichthouder van de gaswinning. Vanwege de mogelijke lokale impact vinden wij dat voor deze beslissing ook het burgerperspectief moet worden meegenomen en dus de lokale overheden, inwoners en de Waterleiding Maatschappij Drenthe een stem in deze afweging moeten krijgen met bijbehorende beroepsmogelijkheid.

## 10 SCHADE

### 10.1 Voorkomen van schade (wettelijke verplichting)

#### Advies:

Wij adviseren u vanwege het ontbreken van een beschrijving van preventieve maatregelen in het winningsplan NAM te verplichten om preventieve maatregelen voor schade op te nemen in het winningsplan alvorens hierover een besluit te nemen. Deze beschrijving te zien als een aanvulling op het voorliggende winningsplan en dit om advies voor te leggen aan Sodm, Tcbb, lokale overheden en de Mijnraad.

#### Toelichting:

In de Mijnbouwwet ligt primair de nadruk op het voorkomen van schade door mijnbouwactiviteiten (preventief handelen), en niet op het geoorloofd zijn van mijnbouwactiviteiten, mits de nadelige gevolgen daarvan door de exploitant / operator worden weggenomen of verzacht (curatief handelen). NAM heeft als initiatiefnemer de zorgplicht voor het voorkomen van schade. In winningsplan wordt geconcludeerd dat er lichte en lokaal mogelijk matige schade kan optreden aan gebouwen. Nergens is in het winningsplan echter terug te lezen wat wordt gedaan om schade te voorkomen. Wij stellen vast dat ten aanzien van het optreden van schade in het winningsplan geen aandacht is op het voorkomen van schade. In het winningsplan worden optredende schades als niet te voorkomen beschouwd.

Het Mijnbouwbesluit schrijft voor dat het winningsplan een beschrijving bevat van de mogelijke omvang en verwachte aard van de schade door bodembeweging. Uit het winningsplan blijkt dat het niet goed mogelijk is de omvang en de verwachte aard adequaat te beschrijven. NAM lijkt niet in staat causaliteit aan te geven tussen aardbevingen en omvang en aard van de schade. Het winningsplan lijkt op dit punt niet te voldoen aan de eisen die de wet stelt aan een plan.

Wij willen dat er door NAM alles aan gedaan wordt om schade door gaswinning aan eigendommen van inwoners en overheid te voorkomen. Inwoners kiezen er niet voor om te worden blootgesteld aan deze risico's.

### 10.2 Afhandeling van schade

#### Advies

Wij zijn van mening dat:

- een adequate regeling voor afdoening en vergoeding van schades en compensatie van alle bijkomende negatieve effecten een harde voorwaarde is, alvorens door uw minister een positief besluit op dit winningsplan kan en mag worden genomen;
- evenals in het aardbevingsgebied Groningen er een volledig onafhankelijk orgaan dient te worden ingesteld voor de afwikkeling van schade als gevolg van alle mijnbouwactiviteiten.
- in uw besluit op te nemen dat in geval van een schademelding ter verbetering van de huidige wijze van onderzoek opdracht gegeven wordt tot het doen van onderzoek naar de oorzaak van de schade;



**Toelichting:**

Zoals reeds in voorgaande alinea door ons is aangegeven dient het voorkomen en beperken van alle schade als uitgangspunt te worden genomen. Echter kan NAM de kans op schade aan bebouwing in de nabije omgeving van het epicentrum van een geïnduceerde aardbeving niet uitsluiten. Dit wordt ook door SodM in haar advies als zodanig aangegeven. In het ernstigste geval kan een geïnduceerde beving leiden tot het ontstaan van lichte, niet constructieve schade aan meerdere gebouwen en matige schade aan enkele gebouwen.

NAM geeft in het winningsplan aan dat de historische schademeldingen voor "lichte, niet constructieve schade" hebben gezorgd en dat deze vergoed zijn (of worden) wanneer het duidelijk is dat zij de schade heeft veroorzaakt. Overeenkomstig de regels van het burgerlijk recht rust op NAM de verplichting om schade veroorzaakt door aardbevingen, die worden veroorzaakt door de gaswinning, te vergoeden. Wij zijn van mening dat voornoemde regeling op basis van het burgerlijk wetboek niet altijd voldoende soelaas biedt voor burgers, bedrijven en lokale overheden om op een vlotte en toegankelijke wijze schade te kunnen claimen.

De gaswinning in Groningen heeft voor veel overlast gezorgd in de regio en het gevoel van veiligheid en vertrouwen van de bewoners aangetast. Er is dan ook sprake van een groot wantrouwen van burgers jegens NAM en rijksoverheid. Dit heeft zowel betrekking op de feitelijke gaswinning, als ook het nemen van adequate en toereikende maatregelen om de gevolgen (waaronder schade en overige hinder) zo veel mogelijk te voorkomen en/of te beperken.

Herstel van vertrouwen van onze burgers is naar onze mening dan ook gebaat bij een transparante en toegankelijke organisatie voor de afwikkeling van schademeldingen. Een regeling waarbij het voor burgers en andere partijen niet nodeloos ingewikkeld is om een schademelding in te dienen en de onafhankelijkheid in voldoende mate gewaarborgd is. Dit zodat iedereen in redelijkheid kan vertrouwen op een eerlijke en adequate schadeafwikkeling. Het past niet om daarbij onderscheid te maken tussen de omvang of de locatie waar de schade is ontstaan. Iedere schademelding dient op zijn eigen merites te worden beoordeeld.

Gezien het voorgaande zijn wij van mening dat een adequate regeling voor afdoening en vergoeding van schades en compensatie van alle bijkomende negatieve effecten een harde voorwaarde bij het instemmingsbesluit dient te zijn. Tevens dient hierbij de onafhankelijkheid en objectiviteit van de schadeafwikkeling in voldoende mate gegarandeerd te zijn. Wij dringen er daarom bij u op aan dat – evenals in het aardbevingsgebied Groningen – er een volledig onafhankelijk orgaan wordt ingesteld voor de afwikkeling van schade als gevolg van alle mijnbouwactiviteiten. Tevens zorgt het instellen van een dergelijk orgaan ervoor dat ook ingeval van gestapelde mijnbouw (en beheersmaatregelen voor het grondwaterpeil) gedupeerde partijen weten tot welke partij zij zich hiertoe dienen te wenden.

Hoewel door uw minister in de Tweede Kamer reeds toezeggingen zijn gedaan aangaande het instellen een dergelijke onafhankelijk orgaan voor de afwikkeling van mijnbouwschade, is één en ander vooralsnog geen feit. Wij adviseren u haast te maken met het instellen van een dergelijk onafhankelijk orgaan. Tevens dit te regelen alvorens in te stemmen met het onderhavige winningsplan Westerveld.



### 10.3 Lusten en lasten

#### **Advies**

Gaswinning kan gepaard gaan met nadelige gevolgen voor inwoners door hinder, overlast en schade aan eigendommen. Wij verzoeken u ervoor zorg te dragen voor een goede verdeling van lusten en lasten bij mijnbouwactiviteiten, waarbij het zeer gewenst is dat u aangeeft hoe baten terugvloeien naar het gebied.

#### **Toelichting**

Gaswinning zal in Nederland nog jarenlang plaatsvinden en inwoners zullen hier last van ondervinden. Inwoners staan veelal afwijzend en wantrouwend tegenover plannen voor gebruik van de ondergrond. De lokale inwoners vinden dat zij de lasten dragen voor het belang van Nederland als geheel. Mijnbouwactiviteiten brengen met zich mee dat er in zekere mate regionale of lokale belasting is. Schade dient volgens de wet te worden vergoed, maar inwoners ervaren extra ongemak waar ze niet om hebben gevraagd en waar niets tegenover staat. Het belang van mijnbouwactiviteiten voor de Nederlandse samenleving is evident. Het gebruik van de ondergrond zal ook in de toekomst een grote rol spelen bij onze verder te verduurzamen energievoorziening. Voor het ook in de toekomst gebruiken van de ondergrond is van belang dat er een goede verdeling is van lusten en lasten.

## 11 RISICOBEBEERSYSTEEM

### Advies:

Met betrekking tot het risicobeheerssysteem adviseren wij u:

- NAM te verplichten een onafhankelijke nulmeting uit te voeren aan alle gebouwen boven en nabij de voorkomens van Eleveld en Vries-Zuid;
- het advies van SodM over te nemen en NAM voor de bevende velden Eleveld en Vries-Zuid extra versnellingsopnemers te laten installeren en operationeel te hebben;
- bij dit winningsplan een risicobeheerssysteem te laten opstellen en als onderdeel op te nemen bij de eventueel door de minister te verlenen winningsvergunning;
- het meet- en regelprotocol onafhankelijk te laten monitoren.

### Toelichting:

Om de schade door gaswinning goed te kunnen vaststellen is het belangrijk dat de uitgangssituatie goed wordt vastgelegd. Het is aan de initiatiefnemer om dit te doen naar goedkeuring van de vergunningverlener. Er wordt al jaren gas gewonnen in het veld maar dit winningsplan is de markering van het moment dat ook het burgerperspectief wordt meegewogen in de besluitvorming. In dat kader is het belangrijk dat schade aan particuliere eigendommen goed wordt geregistreerd.

Zowel NAM als TNO concluderen op basis van de seismische risicoanalyse (SRA) dat alle velden in categorie I vallen. Volgens de leidraad van SodM volstaat voor deze velden monitoring met het huidige gefoon en accelerometer netwerk van het KNMI. Met dit monitoringsnetwerk kunnen aardbevingen met een magnitude van 1,5 en groter worden gelokaliseerd.

Hoewel alle velden in categorie I vallen, liggen de reeds bevende velden Eleveld en Vries-Zuid echter dicht tegen de grens met categorie II aan. Op basis hiervan adviseert SodM om ook enkele maatregelen te nemen die van toepassing zijn voor velden waarvan de SRA in categorie II valt. Wij vinden dit een goede zaak. Het gaat hier om het ontwikkelen van een risicobeheerssysteem.

Het risicobeheerssysteem is bedoeld om tijdig te kunnen reageren zodat (grotere) schade en veiligheidsrisico's niet zullen optreden. De keuze van signaalparameters en bijbehorende (re)acties dient dan ook zodanig onderbouwd te zijn dat hiermee aannemelijk wordt gemaakt dat het systeem zinvol is. Dat wil zeggen, dat aan de hand van de signaalparameters zodanig tijdig kan worden ingegrepen dat het mogelijk optreden van bedoelde schade en risico's voorkomen kan worden.



Nederlandse Aardolie Maatschappij

Postbus 28000  
9400 HH ASSEN

Contactpersoon [REDACTED]  
Telefoon [REDACTED]  
Bezoekadres Noordersingel 33  
Uw brief van  
Uw kenmerk  
Ons kenmerk 2016-04538  
Datum 14 december 2016  
Verzenddatum 14/12

Onderwerp Stoppen opstarten gaswinning put Vries-10

Geachte mevrouw [REDACTED]

Op vrijdag 2 december jl. hebben wij van u twee mails ontvangen over de winning van aardgas uit de put Vries-10. Uw mails zijn een reactie op het bestuurlijk overleg van 30 november.

Wij stellen het zeer op prijs dat u terugkomt op uw eerdere besluit om op dit moment de productie te starten uit put Vries-10. Uw besluit doet recht aan door u gedane toezeggingen over het niet produceren uit de put Vries-10 richting onze inwoners en ons. (De betreffende stukken hebben wij u eerder gemaald). Wij gaan er vanuit dat conform de wens van de 2e Kamer eerst het proces van advies, zienswijze en eventueel beroep wordt doorlopen.

Met betrekking tot de gedachtenlijn in uw mails berichten wij u het volgende.

In de brief van minister Kamp aan de 2<sup>e</sup> Kamer lezen wij het volgende:

“Tijdens het vragenuur van 16 juni 2015 is gesproken over een voorgenomen gaswinning door NAM in Drenthe. Tijdens de mondelinge beantwoording is in algemene zin aangegeven dat er bij winning uit kleine velden een winningsplan moet komen en dat omwonenden, gemeenten en provincies hierop zienswijzen kunnen indienen. Dit is ook bevestigd in de beantwoording van aanvullende schriftelijke vragen van het lid Dik-Faber (CU), waarin is aangegeven dat “in alle gevallen waarbij op basis van boringen besloten wordt om gas te gaan winnen, een nieuw of gewijzigd winningsplan ingediend moet worden” (Kamerstukken 2015-2016, Aangangsel van de Handelingen, 57).”

In het geval van Vries-10 is er een nieuwe boring geweest op basis waarvan door u besloten is om gas te gaan winnen. U heeft hiervoor een winningsplan ingediend. In dit Winningsplan Westerveld is voor Vries-10 sprake van een te winnen hoeveelheid van 0,6 Miljard M3 (high case). Hiermee onderkent u dat er geen bestaande vergunning is en dat een nieuw winningsplan nodig is. Het Sodem heeft in haar advies op het winningsplan niet aangegeven dat de aangevraagde hoeveelheid deels al vergund is en onderkent hiermee dat een nieuw winningsplan nodig is.

Los van de vraag of er wel of geen vigerend Winningsplan is, moeten wij constateren dat het oude Winningsplan niet voldoet aan de zaken die door de Onderzoeksraad voor de veiligheid zijn geconstateerd. Zo is het oude winningsplan niet getoetst op de veiligheid van burgers en infrastructuur (seismische risico analyse). Wij zijn dan ook van mening dat er niet kan worden teruggevallen op een winningsplan waarin geen rekening is gehouden met zo een belangrijk aspect.

In uw mail lezen wij het volgende:

‘De NAM heeft in 2016 een wijziging van het winningsplan ingediend. Bij het indienen van het gewijzigde winningsplan heeft NAM op verzoek van de Minister rekening gehouden met de lopende

wijziging van de Mijnbouwwet en de daarin opgenomen aangescherpte eisen voor winningsplannen. In dit winningsplan is ook een seismische risicoanalyse opgenomen. Deze seismische risicoanalyse geeft volgens de Minister geen aanleiding om de voorgenomen productie uit Vries-10 niet op te starten.'

Wij kunnen deze gedachtenlijn niet volgen. In het Sodem rapport lezen wij namelijk dat er wel een kans bestaat op bevingen en schades als gevolg van, onder andere, de winning uit put Vries-10. Daarnaast is er juist door de minister aan de Tweede Kamer toegezegd, dat er een adviesrecht wordt toegepast in deze situaties.

Wij vinden nogmaals dat conform de wens van de 2e Kamer eerst het proces van advies, zienswijze en eventueel beroep moet worden doorlopen.

Naar aanleiding van de mails heeft er ook telefonisch contact plaatsgevonden. Hieruit blijkt dat u ondanks toezeggingen en andere genoemde argumenten het genoemde proces niet wilt afwachten. Wij betreuren dit in hoge mate.

Op 21 december staat een bestuurlijk overleg gepland waarin wij dit onderwerp verder met u zullen bespreken.

Mede namens de colleges van burgemeester en wethouders van de gemeenten Aa en Hunze en Tynaarlo,

Met vriendelijke groet,

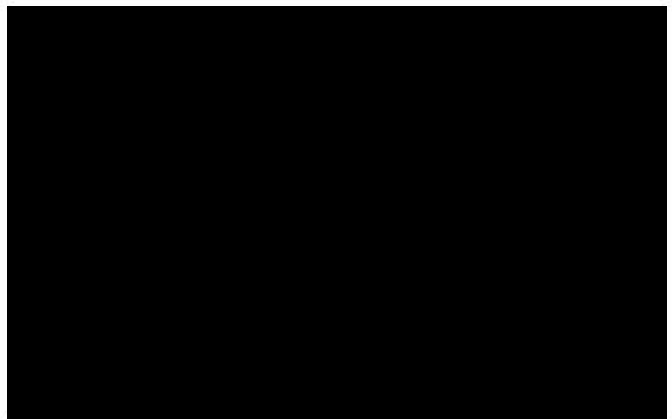
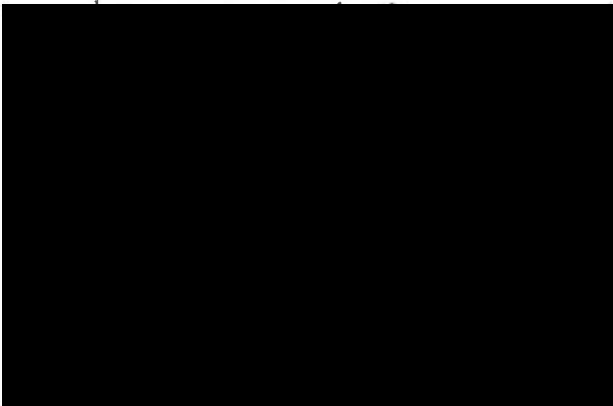

Date : 14-11-2018 17:49:49

16.558

From : ██████████

T ██████████

"██████████@aaenhunze.nl," "██████████@gemeentenordenveld.nl

C ██████████

Subject : opzet proces besluit EZK winningsplan Westerveld

Dag allemaal,

Het besluit van het winningsplan Westerveld is nu eindelijk dan toch gepubliceerd!

██████████ en ik hebben het eerdere planningschema voor Assen nu geactualiseerd (zie hieronder). Ons plan was om, net zoals bij de zienswijze, weer met de kerngroep het besluit te gaan analyseren op de technische/maatschappelijke aspecten. Voor de juridische aspecten wordt een advocaat ingeschakeld. Ook de overige overheden binnen het gebied van het winningsplan Westerveld worden van harte uitgenodigd hierbij aan te schuiven.

Mijn voorstel is om op **dinsdag 20 november van 14:00 -17:00uur in het gemeentehuis van Assen** bij elkaar te komen om het besluit ambtelijk te bespreken en te analyseren.

Eventueel is woensdag 21 nov van 9:00-12:00 uur een alternatief mocht je niet kunnen maar dat heeft niet mijn voorkeur.

Graag verneem ik voor morgenmiddag een reactie of dinsdag gaat lukken. Dan stuur ik morgenmiddag de overige overheden via de mail een uitnodiging.

Weeknr	Week	Activiteit
1	15/11	publicatie van instemmingsbesluit
	15-23/11	juridische analyse door advocatenkantoor van Tynaarlo PlasBossinade (gespecialiseerd in aardgaswinning tevens kantoor van de Groningse overheden) in opdracht van Tynaarlo, Aa en Hunze en Assen.
	15-20/11	technische en maatschappelijke analyse door ambtenaren van o.a. Assen, Tynaarlo, Aa en Hunze, Noordenveld en provincie
	20/11	Ambtelijke bespreking analyse (juridisch en maatschappelijk/technische analyse
2	27/11	Resultaten analyse in college
2	28-29-30/11	Overleg bestuurders decentrale overheden binnen gebied Winningsplan Westerveld
3	3-7/12	Overleg met Stop Gaswinning Marsdijk Nu en Dorpsbelangen Loon
	3-7/12	Eventueel opstellen beroepsschrift door Advocatenkantoor
	3-7/12	Opstellen college- en raadsvoorstel
	6-7/12	College- en raadsvoorstel naar B&W
4	11/12	Bespreking college-raadsvoorstel in college
	>11/12	Verzending raadsvoorstel
5	17-21/12	Bespreking in raad 20 december
	21-12	Uiterlijke verzending van een eventueel beroepsschrift

Met vriendelijk groet,

██████████  
Beleidsadviseur gemeente Assen  
Team Strategie en Advies

Website: [www@assen.nl](http://www@assen.nl)

Date : 6-9-2018 10:34:41

16.559

F [REDACTED]

T [REDACTED]

C [REDACTED]

Subject : oude winningsplannen

Attachement : NLOG\_FieldAsset\_5788\_Instemming\_gewijzigd\_winningsplan\_Westerveld.pdf;NLOG\_FieldAsset\_8543\_Winningsplan\_Westerveld\_-\_actualisering\_december\_2013.pdf;

Hoi [REDACTED],

Naar aanleiding van je vraag.

Dit is wat wij hebben.

Alle vergunningen staan op NLOG.nl of kunnen worden opgevraagd bij Sodm.

Ik vraag mij af of deze stukken wel naar de raad moeten. Het gaat wel heel erg de diepte in kan er toe leiden dat raadsleden het spoor bijster raken. Het is nu eigenlijk al te veel informatie.

Groet,

[REDACTED]

Disclaimer:

Aan de informatie in deze e-mail en ieder aangehecht databestand kunnen geen rechten worden ontleend. De e-mail is vertrouwelijk en is uitsluitend bestemd voor de geadresseerde. De gemeente Assen aanvaardt geen aansprakelijkheid voor schade als gevolg van onjuistheden, gedateerde informatie of van een onjuiste en onvolledige verzending en ontvangst van informatie.





> Retouradres Postbus 20101 2500 EC Den Haag

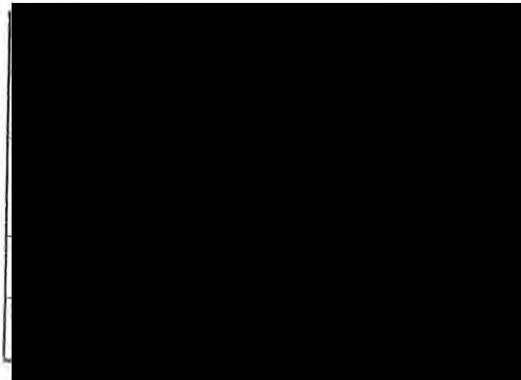

**Directoraat-generaal voor  
Energie, Telecom en  
Mededinging**

Directie Energiemarkt

Bezuidenhoutseweg 30  
Postbus 20101  
2500 EC Den Haag

T 070 379 8911 (algemeen)  
www.rijksoverheid.nl/eleni

**Ons kenmerk**

ETM/EM / 11125149

**Uw kenmerk**

-

**Bijlage(n)**

-

Datum 04 OKT 2011

Betreft Instemming gewijzigd winningsplan Westerveld (artikel 34, derde lid,  
van de Mijnbouwwet)

## Besluit van de Minister van Economische Zaken, Landbouw en Innovatie:

### 1. Onderwerp aanvraag

Op 9 maart 2011 is een aanvraag, gedateerd 8 maart 2011, ontvangen van Nederlandse Aardolie Maatschappij B.V. (hierna: NAM) tot instemming met het gewijzigd winningsplan Westerveld, ingevolge artikel 34, tweede lid, van de Mijnbouwwet (hierna: Mbw).

Het winningsplan betreft de voorkomens Appelscha, Assen, Een, Eleveld, Eleveld Noord Noord, Norg-Zuid, Roden, Vries-Noord, Vries-Centraal, Vries-Zuid, Witterdiep en Zevenhuizen.

De Minister van Economische Zaken, Landbouw en Innovatie (hierna: EL&I) is ingevolge artikel 34, derde lid, Mbw, bevoegd te beslissen op deze aanvraag.

### 2. Adviezen naar aanleiding van de aanvraag

Staatstoezicht op de mijnen (hierna: Sodm) en TNO hebben op 6 juni 2011 gezamenlijk advies uitgebracht ten aanzien van de aan het besluit te verbinden voorschriften (kenmerk: 11077904). TNO en Sodm adviseren in te stemmen met het gewijzigd winningsplan.

De Technische commissie bodembeweging (hierna: Tcbb) heeft overeenkomstig artikel 35, tweede lid, Mbw op 5 augustus 2011 advies uitgebracht (kenmerk: TCBB/11104955). De Tcbb onderscheidt in haar advies twee componenten die zich bij bodembeweging voordoen: bodemdaling en bodemtrilling. De Tcbb ziet op grond van het winningsplan en het ingewonnen advies van TNO en Sodm geen bezwaar om in te stemmen met het gewijzigd winningsplan Westerveld.

### 3. Beoordeling van de aanvraag

Het ingediende winningsplan Westerveld bevat de, in artikel 35, eerste lid Mbw en artikel 24, eerste lid, van het Mijnbouwbesluit, voorgeschreven informatie.

Sodm en TNO constateren dat het winningsplan, op basis van de thans beschikbare gegevens, in lijn is met de principes van planmatig beheer van delfstoffen.

De belangrijkste redenen voor actualisatie zijn:

- het toevoegen van verwachte productie uit de nieuw te boren put VRS-8;
- het toevoegen van de voorkomens Assen, Witterdiep, Eleveld, Eleveld Noord Noord en Zevenhuizen aan het winningsplan Westerveld;
- het verlengen van de verwachte levensduur van de voorkomens Appelscha, Assen, Eleveld, Eleveld Noord Noord, Vries-Noord, Vries-Centraal, Vries-Zuid, Witterdiep en Zevenhuizen. Roden, Een en Norg-Zuid zijn uitgeproduceerd, maar er zijn plannen om deze voorkomens weer tot ontwikkeling te brengen.

Alle voorkomens uit het Westerveld-systeem hebben enigszins te maken met compartimentalisatie, waterproductie en slechte reservoir eigenschappen waardoor het winningspercentage in sommige gevallen wat laag uitvalt. Door toepassing van compressie, cyclisch produceren en deliquificatie technieken, probeert NAM het winningspercentage te verhogen.

NAM heeft in onderdeel B5, pagina 10, van het winningsplan het te verwachten winningspercentage per voorkomen aangegeven. Deze winningspercentages zijn afhankelijk van de reservoir eigenschappen en het productiegedrag.

NAM heeft in kaart gebracht hoeveel bodemdaling er zal optreden door gaswinning uit de voorkomens van het Westerveld-systeem (onderdeel C2). Aangegeven is dat de in 2008 gemeten bodemdaling sinds 1975 ter plaatste van het centrum van de te verwachten extra bodemdalingsskom 4 cm is en dat de gezamenlijke additionele bodemdaling van de gaswinning uit de in het winningsplan beschreven voorkomens over de periode 2010 tot 2025 maximaal 8 cm zal bedragen met een onzekerheid van 25%. De totale verwachte bodemdaling zal ten hoogste 14 cm bedragen, afhankelijk van de plaats. Sodm en TNO geven in hun gezamenlijk advies aan dat deze gegevens juist zijn. De Tcbb onderschrijft het advies van Sodm en TNO omtrent de te verwachten bodemdaling.

NAM heeft in het winningsplan een risicoanalyse voor bodemtrillingen gegeven van de verschillende voorkomens. NAM heeft bij deze risicoanalyse onder andere gebruik gemaakt van een rapport van TNO en KNMI: Seismisch hazard van geïnduceerde aardbevingen; Integratie van deelstudies (NITG 04- 244-B/ KNMI-publicatie 208, 2004). Op basis van deze analyse heeft NAM de kans op een geïnduceerde beving per voorkomen in kaart gebracht (onderdeel C3). NAM motiveert op pagina 24 van het winningsplan dat de kans op het ontstaan van lichte schade aan gebouwen door bodemtrillingen als gevolg van de mijnbouwactiviteiten niet valt uit te sluiten. NAM geeft aan dat het KNMI heeft berekend dat dergelijke lichte trillingen niet zwaarder zullen zijn dan magnitude 3,9 op de schaal van Richter en dat in het ernstigste geval matige schade aan enkele gebouwen kan optreden. Deze inschaling is door Sodm en TNO geverifieerd en reëel bevonden. De Tcbb onderschrijft de conclusie van Sodm en TNO omtrent het risico op bodemtrillingen als gevolg van de gaswinning.

Sodm en TNO adviseren het gewijzigd winningsplan Westerveld goed te keuren. De Tcbb ziet op grond van het winningsplan en het ingewonnen advies van Sodm en TNO geen bezwaar om in te stemmen met het gewijzigd winningsplan Westerveld.



#### 4. Conclusie

Gelet op de inhoud van het door NAM ingediende gewijzigd winningsplan Westerveld en de hierover ingewonnen adviezen, bestaat er geen aanleiding de gevraagde instemming te weigeren.

#### 5. Besluit

De Minister van Economische Zaken, Landbouw en Innovatie, gelet op de artikelen 34 tot en met 36 van de Mijnbouwwet en artikel 24 van het Mijnbouwbesluit.

##### Besluit:

##### Artikel 1

Het ingediende gewijzigd winningsplan Westerveld voor de voorkomens Appelscha, Assen, Een, Eleveld, Eleveld Noord Noord, Norg-Zuid, Roden, Vries-Noord, Vries-Centraal, Vries-Zuid, Witterdiep en Zevenhuizen, verkrijgt de instemming als bedoeld in artikel 34, derde lid, van de Mijnbouwwet.

##### Artikel 2

Deze beschikking treedt in werking met ingang van de dag na die waarop de beschikking is bekendgemaakt.

Deze beschikking wordt bekendgemaakt door toezending aan de aanvrager.

De Minister van Economische Zaken, Landbouw en Innovatie,  
namens deze;



Themacoördinator mijnbouw en mijnbouwklimaat directie Energiemarkt

Tegen dit besluit kan degene wiens belang rechtstreeks bij dit besluit is betrokken binnen 6 weken na verzending van dit besluit een gemotiveerd bezwaarschrift indienen bij de Minister van Economische Zaken, Landbouw en Innovatie, Directie Wetgeving en Juridische Zaken (ALP: X/050), Postbus 20101, 2500 EC 's-Gravenhage. Dit besluit is verzonden op de in de aanhef vermelde datum.

**Formulier aanvraag instemming winningsplan ex artikel 34 lid 1 Mijnbouwwet (Mw)**  
**juncto artikel 24 Mijnbouwbesluit (Mb)**

Dit formulier dient ervoor om te zorgen dat de aanvraag om instemming voldoet aan de eisen die de Mijnbouwwet en Mijnbouwbesluit aan het opstellen van een winningsplan stelt. Indien de ruimte op het formulier te beperkt is dan kan worden verwezen naar een bijlage.

**Indienen in zesvoud bij:**  
**Ministerie van Economische Zaken**  
**Directie Energieproductie**  
**Postbus 20101**  
**2500 EC DEN HAAG**

<b>Artikel 1)</b>	<b>Onderwerp</b>	<b>Beschrijving</b>
Mw 34 lid 1	<b>Verzoek om instemming voor een wijziging/actualisatie van het winningsplan</b>  Westerveld	<input type="checkbox"/> een winningsplan voor voorkomens in het continentaal plat vanaf de 3 zeemijlszone  <input checked="" type="checkbox"/> een winningsplan voor voorkomens in Nederlands territorium tot 3 zeemijl De wijziging/actualisatie bestaat voornamelijk uit een verlenging van de winningduur van enkele voorkomens.
	<b>A) Algemene gegevens</b>	
	<b>A1.1) Naam indiener</b>	Nederlandse Aardolie Maatschappij B.V.
	<b>A1.2) Adres</b>	Postbus 28000 9400 HH Assen
	<b>A1.3) Contactpersoon</b>	████████████████████
	<b>A1.4) E-mail</b>	████████████████████@shell.com
	<b>A1.5) Fax</b>	████████████████████
Mw 22	<b>A1.6) Indiener</b>	<input checked="" type="checkbox"/> is houder van de vergunning  <input type="checkbox"/> is uitvoerder cf artikel 22 Mw
	<b>A2) Winningsvergunninggebied(en)</b>	<input type="checkbox"/> winningsvergunning(en) - Drenthe II (K.B. 4/11/1968, laatstelijk gewijzigd d.d. 17 juli 2007 bij beschikking ET-EM-7075840) - Groningen (K.B. 30/5/1963)
Mw 34 lid 1 Mb 24 lid 1a	<b>A2.1) Voorkomens koolwaterstoffen</b>	<ul style="list-style-type: none"> <li>• Appelscha</li> <li>• Assen</li> <li>• Een</li> <li>• Eleveld</li> <li>• Norg-Zuid</li> <li>• Roden</li> <li>• Vries-Noord</li> <li>• Vries-Centraal</li> <li>• Vries-Zuid</li> <li>• Witterdiep</li> <li>• Zevenhuizen</li> </ul>
Mb 24 lid 1a	<b>A2.2) Soort koolwaterstof die wordt gewonnen</b>	<input type="checkbox"/> olie <input checked="" type="checkbox"/> hoog calorisch gas <input type="checkbox"/> Groningen kwaliteit gas <input type="checkbox"/> laag calorisch gas <input type="checkbox"/> zwavelhoudend gas <input checked="" type="checkbox"/> aardgascondensaat  Uit alle voorkomens wordt hoogcalorisch gas gewonnen.
Mr 1.2.1 lid 3	<b>A3) Bestaande of nieuwe winning</b>	<input checked="" type="checkbox"/> winningsplan voor reeds bestaande winning (inclusief voorziene uitbreiding)  <input type="checkbox"/> winningsplan voor nieuwe winning
Mw 38	<b>A4) Samenloop vergunningen Wet milieubeheer</b>	<input checked="" type="checkbox"/> nee  <input type="checkbox"/> ja: te weten:

## B) Bedrijfs- en productiegegevens

Mw 35 lid 1

### B1) Beknopte beschrijving van het winningsplan

De ondergrondse gasvelden (voorkomens) van Appelscha, Norg Zuid, Zevenhuizen, Een, Eleveld, Witterdiep, Assen, Vries-Zuid en Vries-Centraal worden geproduceerd via respectievelijk de volgende satellietlocaties APS, NRZ, ZVH, NOR-3, ELV, WIT, VRS-1 en VRS-2, naar de behandelingslocatie VRS-4. Het voorkomen Vries-Noord wordt geproduceerd vanaf de behandelingslocatie VRS-4.

Het gas wordt bij locatie Westerveld (WTV) afgeleverd aan GasTerra b.v.

Het Roden gasveld dat ook aangesloten was op het Westerveld systeem produceert niet meer sinds 2003. Een redevelopment feasibility voor Roden zal in in 2015 worden afgesloten. De productie uit de voorkomens Norg Zuid en Een is gestopt in respectievelijk 2006 en 2007; er zijn plannen om de productie uit het voorkomen Norg Zuid middels een nieuw te boren put weer op gang te brengen (2017). Het plan is om het Een voorkomen voor eind 2015 weer onstream te brengen.

Van de gasvelden Vries-Zuid, Zevenhuizen en Witterdiep wordt verwacht dat de productie in respectievelijk 2014, 2015 en 2017 zal stoppen. De overige voorkomens zullen naar verwachting langer produceren, met Eleveld als hekkesluis (laatste productie in 2025).

De reden voor deze actualisatie van het winningsplan voor het Westerveld systeem is het langer dan voorheen voorzien doorproduceren van het voorkomen Zevenhuizen.

Mw 35 lid 1c  
Mb 24 lid 1c,d

### B1.1) Beknopte beschrijving van wijze van winning door middel van (een) mijnbouwwerk(en)

Het onder lage druk geproduceerde aardgas en aardgascondensaat op Eleveld, dat op de locatie WTV gecompriemd wordt, stroomt tezamen met het onbehandelde gas van de locaties WIT en ASN en VRS-1 via de satelliet locatie VRS-2, naar de VRS-4 behandelingsinstallatie. Op VRS-4 wordt deze gasstroom van ELV, WIT, ASN, VRS-1 en VRS-2 samengevoegd met het gas van VRS-4 en het onbehandelde gas van de satellietlocaties APS, NRZ, NOR-3 en ZVH. Alleen op de behandelingslocaties WTV and VRS-1 worden de vrije vloeistoffen van het gas gescheiden ter voorkoming van slokvorming en blokkades en de reductie van de hoeveelheid te injecteren chemicaliën (corrosie and hydraat inhibitie). Op de behandelingslocatie VRS-4 worden deze gecombineerde gasstromen gecompriemd en middels een Joule/Thompson proces op specificatie gebracht en naar WTV getransporteerd voor aflevering aan GasTerra b.v.

#### Schematische voorstelling gas evacuatie

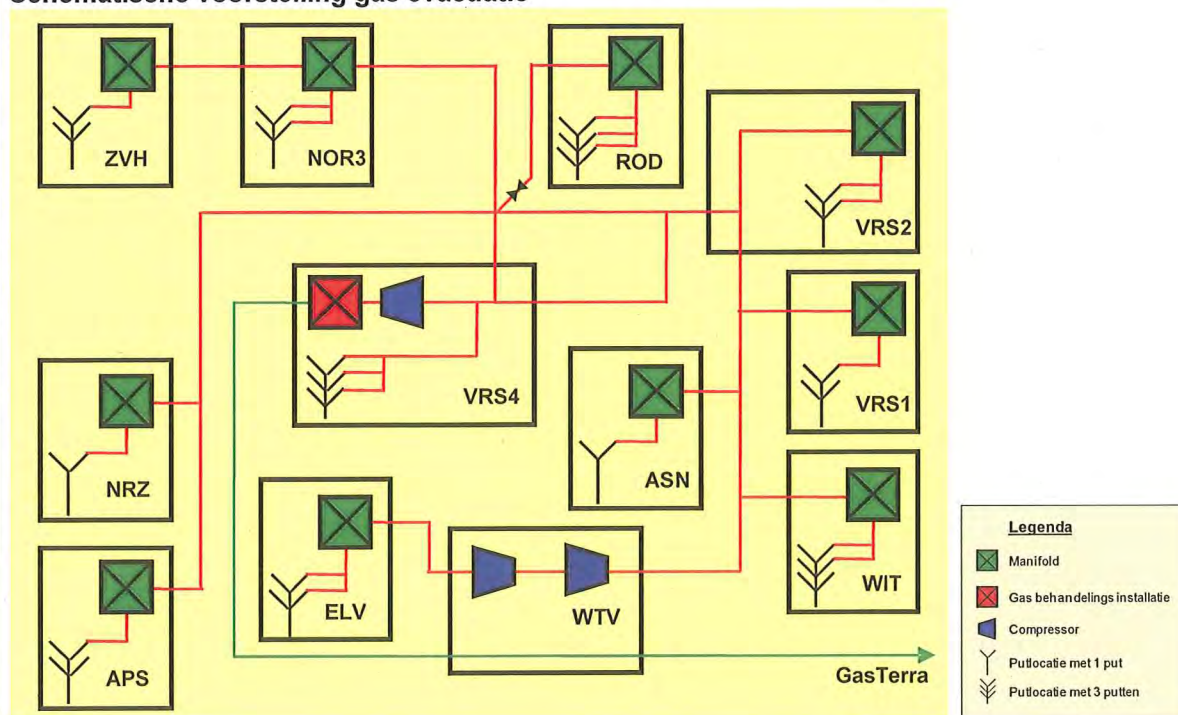



Mb 24 lid 1a

### B2) Geologische beschrijving van voorkomen(s)

Het gas is gevormd in de koollagen van het geologische tijdperk Carboon. Vervolgens is het gas gemigreerd naar bovenliggende zandsteenlagen in het Rotliegend. Dit reservoir wordt afgesloten door het zout van de Zechstein formatie, beide uit het geologische tijdperk Perm.

Mb 24 lid 1a  
Mb 24 lid 1b

### B2.1) Geologische doorsnede van voorkomen(s)

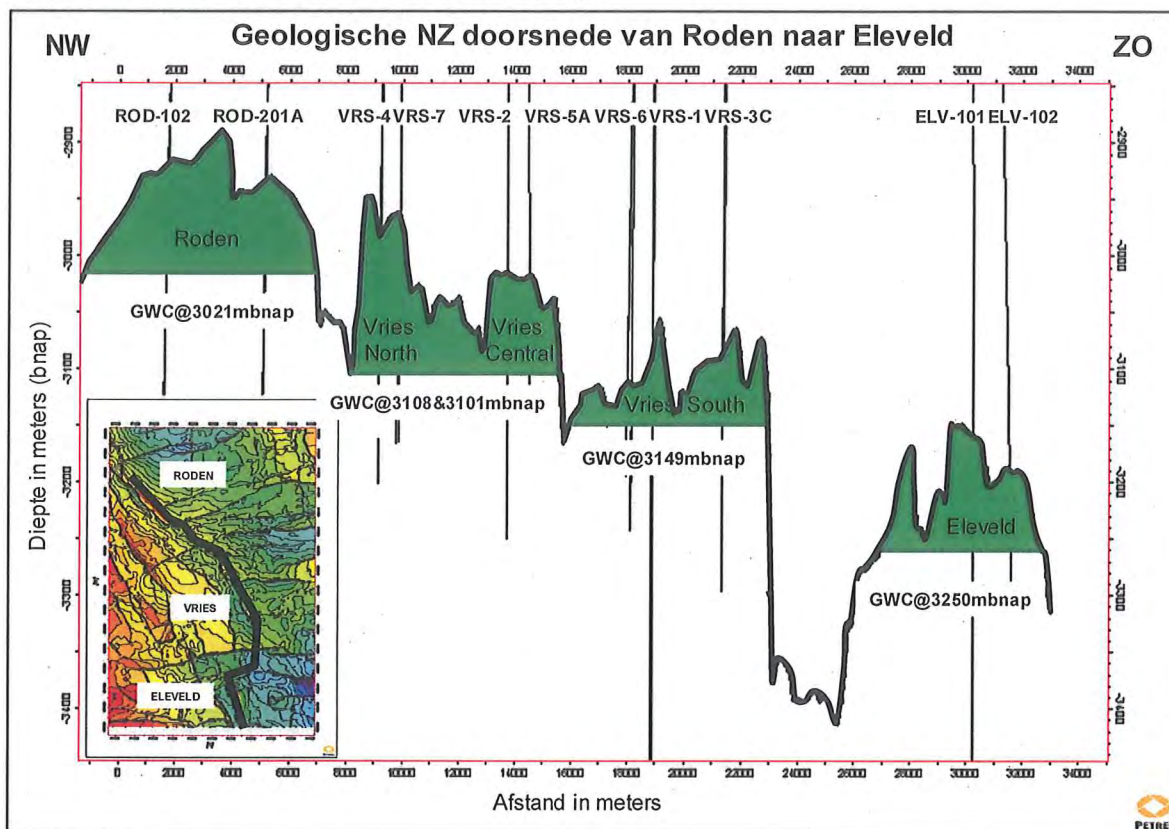

**B3) Overzicht ligging voorkomens, gasputten**

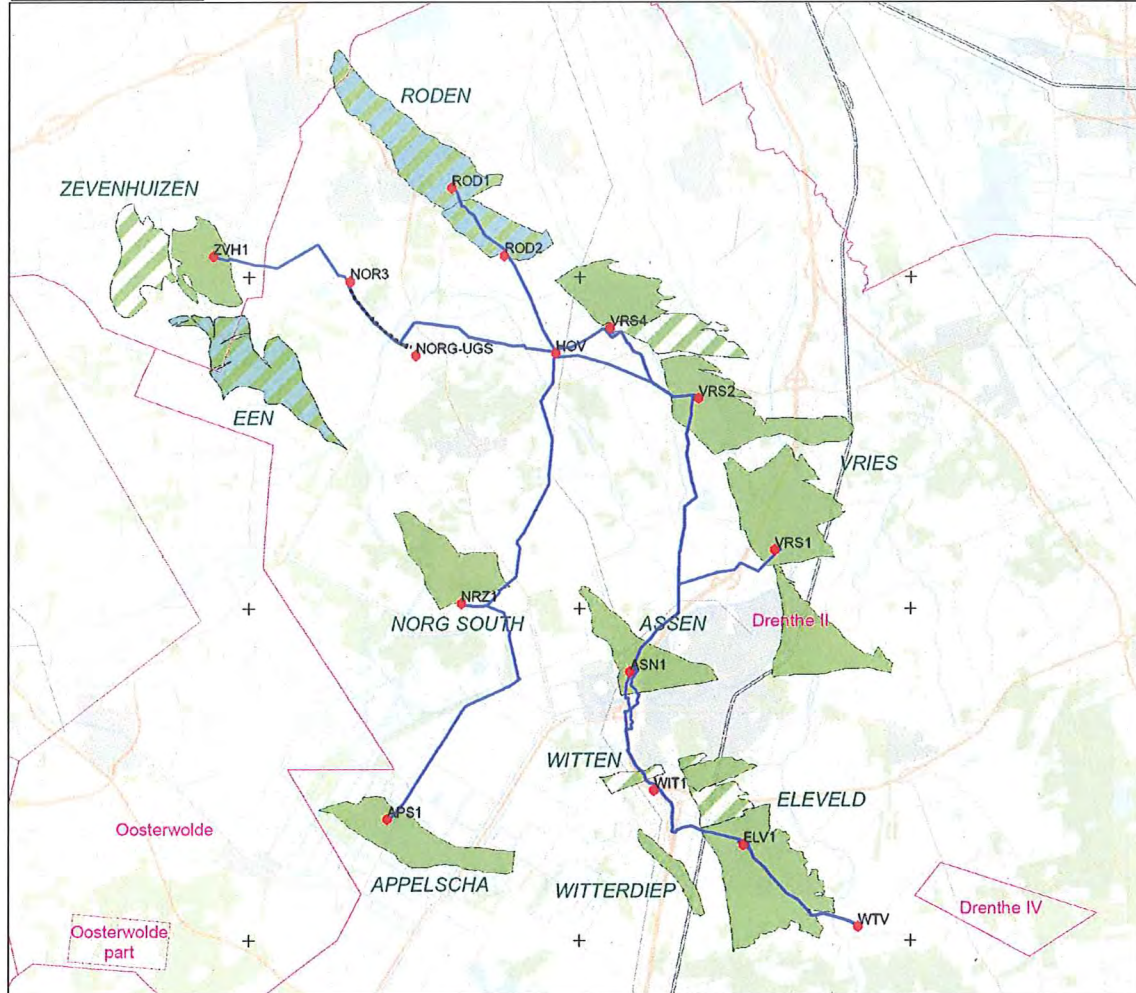

In het navolgend overzichten zijn de bestaande locaties met de bijbehorende putten aangegeven.

Per 2013-12-01

Locatie	Voorkomen	Producterende putten	Gesuspenderde putten	Geabondeneerde putten
APS	Appelscha	1	1	
ASS	Assen	1		
ELV	Eleveld	2		
NOR-3	Een	1		
NGZ	Norg-Zuid	1		
ROD-1	Roden		2	
ROD-2	Roden		1	
VRS-1	Vries-Zuid	2	1	
VRS-2	Vries-Central	2		
VRS-3	Vries-Zuid			1
VRS-4	Vries-Noord	3		
WIT	Witterdiep	1		
	Eleveld	1		
ZVH	Zevenhuizen	1	1	



**B3.1) Situering mijnbouwwerken situatietekening /eventueel foto's)**

De productielocatie APS is gelegen in de gemeente Oostellingwerf (provincie Friesland), de productielocaties ASN en WIT zijn gelegen in de gemeente Assen, de productielocaties NRZ en NOR-3 zijn gelegen in de gemeente Noordenveld (provincie Drenthe), de productielocaties ELV en WTV zijn gelegen in de gemeente Aa en Hunze (provincie Drenthe) en de productielocaties VRS-1, VRS-2 en VRS-4 zijn gelegen in de gemeente Tynaarlo (provincie Drenthe).



**Appelscha Satelliet**

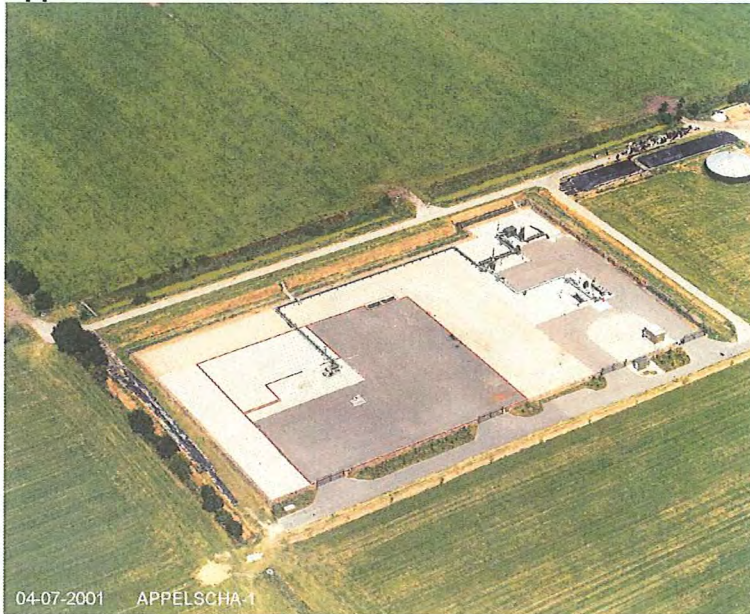

**Assen Satelliet**





**Eleveld Satelliet**



**Norg-Zuid Satelliet**



**Norg-3 Satelliet**





**Vries-1 satelliet**



**Vries-2 satelliet**

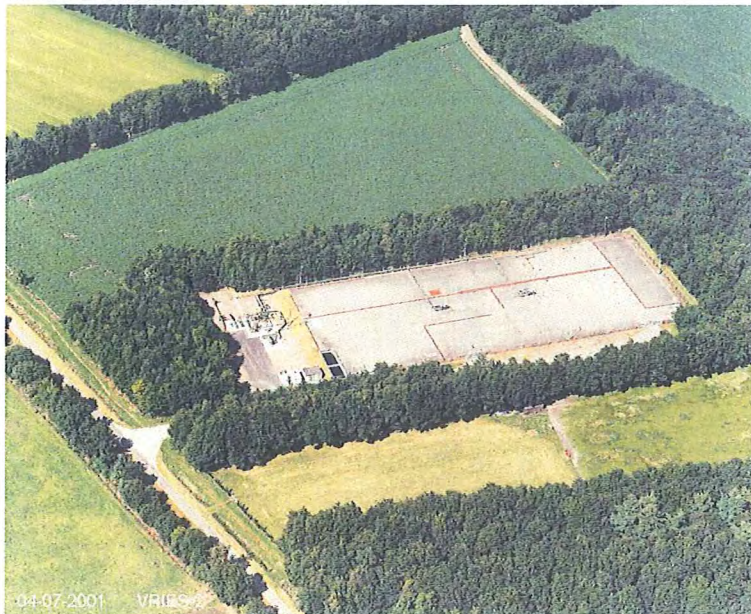

**Vries-4 Productie Faciliteit**





**Witten satelliet**



17-02-2008 WITTEN-1

**Westerveld Productie Faciliteit**



14-10-2003 WESTERVELD

**Zevenhuizen satelliet**



04-07-2001 ZEVENHUIZEN-1

Mb 24 lid 1e,f **B4) Overzicht boringen in voorkomen(s)**  
 Het is mogelijk dat er nog één of meerdere putten in de in dit winningsplan genoemde voorkomens geboord zullen gaan worden.

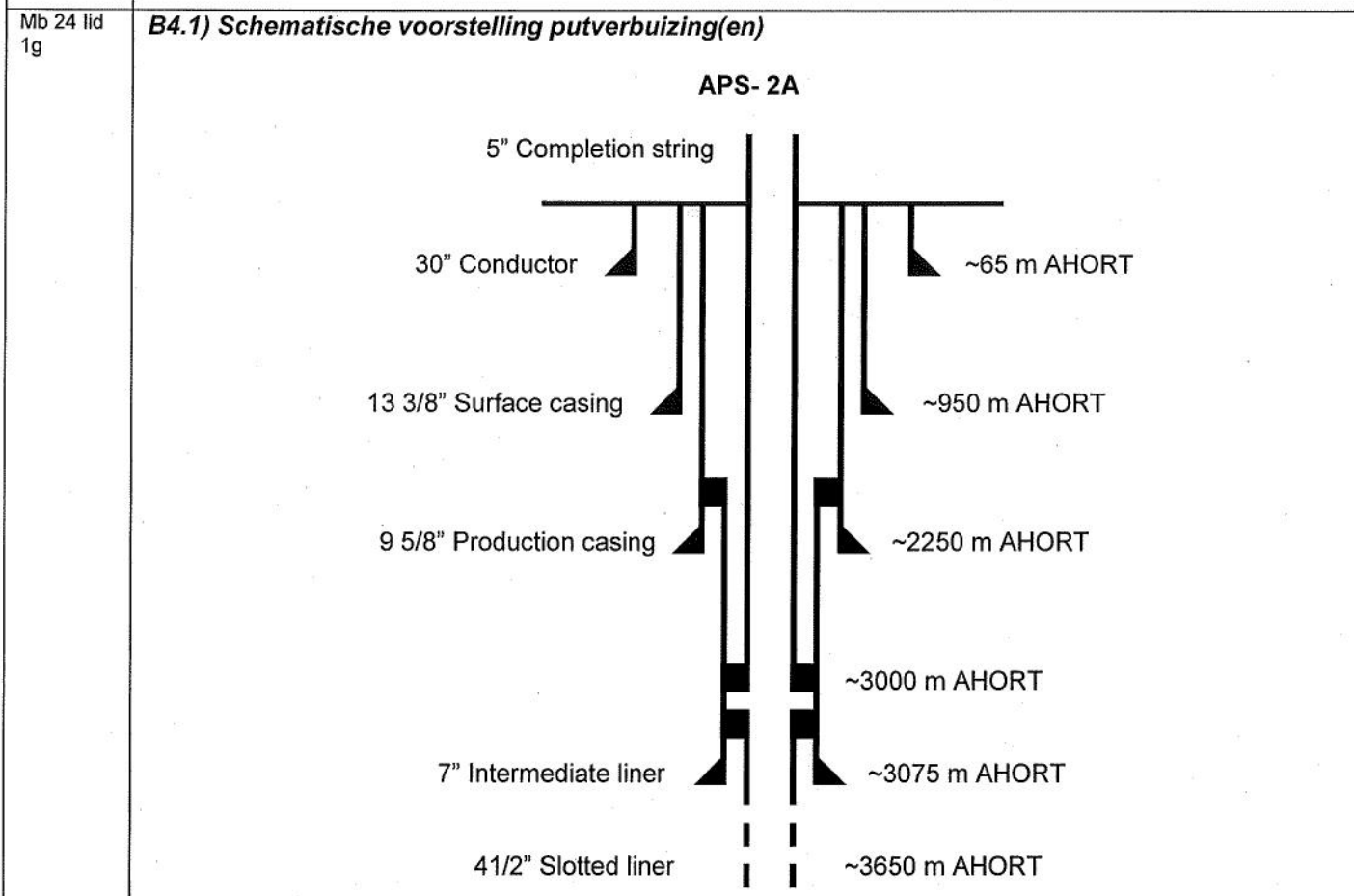

Mb 24 lid 1h **B4.1) Plaats en wijze waarop koolwaterstoffen in verbuizing treden**  
 De putten zijn tussen 2700 en 3700 meter (verticaal) diep en verbonden met de gashoudende Rotliegend formatie op een diepte van tussen de 2600 en 3250 meter beneden NAP.

Mb 24 lid 2 **B5) Productieontwikkelings strategie**

In navolgend overzicht wordt het verwachte winningspercentage per voorkomen gegeven:

	Stat GIIP mrd Nm3	Dyn. GIIP mrd Nm3	Ultimate Recovery mrd Nm3	RF
Appelscha	2.617	2.930	2.140	81.7%
Assen	0.755	0.470	0.227	29.9%
Een	0.654	0.230	0.129	19.9%
Eleveld	11.975	8.730	9.102	76.0%
Norg-Zuid	0.995	0.990	1.061	35.4%
Roden	9.348	9.200	6.543	70.0%
Vries-North	4.472	3.780	3.129	70.0%
Vries-Central	3.111	3.200	2.440	78.4%
Vries-South	5.498	4.400	1.634	29.7%
Witterdiep	0.700	0.500	0.432	61.8%
Zevenhuizen	0.140	0.130	0.110	78.8%

Voor Norg Zuid en de extensie naar het oosten als ook een mogelijke extensie naar het zuiden worden in 2024 onderzocht. De statische GIIP is een eerste resultaat van deze redevelopment studie.



	<p>Voor de voorkomens Norg Zuid, Vries-Zuid, Assen en Een geldt dat het winningspercentage laag uitvalt in verband met waterproductie en de slechte kwaliteit van het reservoir.</p>
Mb 24 lid 2	<p><b>B5.1) Productie filosofie</b></p> <p>De voorkomens Appelscha, Assen, Eleveld, Vries-Noord, -Centraal en -Zuid, Witterdiep en Zevenhuizen worden dusdanig geproduceerd dat er maximaal gebruik wordt gemaakt van de productiefaciliteiten. De locaties APS, ASN, ELV, NRZ, VRS-4, VRS-1, VRS-2, WIT, ZVH en de locatie WTV worden voor een belangrijk deel op afstand bestuurd. De installaties kunnen altijd van afstand veilig uitgeschakeld worden. Niet alle faciliteiten kunnen op afstand gestart worden. Er vinden regelmatig bezoeken plaats door operators voor controle en eventuele reparaties.</p> <p>De productie uit alle voorkomens genoemd in dit winningsplan, gebeurt door middel van de aanwezige compressiefaciliteiten op VRS-4 en op WTV.</p>
Mb 24 lid 2	<p><b>B5.2) Reservoir management</b></p> <p>Voor alle voorkomens binnen dit winningsplan geldt:</p> <ul style="list-style-type: none"> <li>• Via regelmatige drukmetingen wordt de mate van de drukopbouw veroorzaakt door water instroom, en druk daling als gevolg van de productie, bepaald.</li> <li>• De waterproductie wordt constant gecontroleerd op systeem niveau.</li> <li>• Maatregelen zullen genomen worden om waterproductie tegen te gaan.</li> <li>• Ontwateringsplannen zijn gereed om toenemende waterproductie aan te pakken.</li> </ul> <p><b>Vries voorkomens (Noord/Centraal/Zuid)</b></p> <p>De gashoudende voorkomens Vries-Centraal en Vries-Zuid bestaan grotendeels uit conglomeraten waarvan de productiviteit slecht is. Vries-Noord heeft meer zand in de gaszone en daardoor een betere productiviteit. De bestaande Vries putten hebben allemaal problemen en produceren ook formatiewater. De productie van Vries-Zuid is snel gedaald door overmatig waterproductie. Reservoir management zal bestaan uit continuous foam installatie, gecontroleerde onderbroken productie en waterpreventiemaatregelen. Voor zowel Vries Zuid en Vries Central wordt er gewerkt aan een redevelopment studie. Als de uitkomsten van deze studie leiden tot extra productie en of een verandering in de bodemdaling dan zal dat leiden tot een addendum op dit Winningsplan.</p> <p><b>Appelscha</b></p> <p>De put is gestopt te produceren. Verschillende opties worden onderzocht om de productie uit dit voorkomen te hervatten, waaronder een sidetrack in de bestaande put of nieuwe putten.</p> <p><b>Een</b></p> <p>De drukopbouw in de put NOR-6 wordt continu gecontroleerd. Door de lage permeabiliteit zal de productie van de put doormiddel van onderbroken cycli gebeuren. De productie wordt in 2014 hervat na overeenstemming bereikt te hebben omtrent de toepasbaarheid van de meer opbrengst regeling op het gas uit dit voorkomen.</p> <p><b>Eleveld</b></p> <p>ELV-101 produceert met behulp van compressie, terwijl de productie van ELV-102 gestopt is. De WIT-3 put produceert uit het Eleveld-NN blok. Een verdere ontwikkeling met extra putten wordt onderzocht mocht dit leiden tot een hogere produktie of een mogelijke verhoogde prognose in bodembeweging dan zal dat leiden tot een addendum op dit winningsplan.</p> <p><b>Assen</b></p> <p>Het voorkomen Assen laat een snelle afname in productie zien, hoogstwaarschijnlijk veroorzaakt door waterproductie en zoutafzetting. Mogelijkheden tot productieoptimalisatie worden bekeken om het niveau van de productie uit dit voorkomen te herstellen.</p> <p><b>Witterdiep</b></p> <p>De reservoirdruk van dit voorkomen wordt regelmatig gecontroleerd. Metingen laten een slow gas effect zien door de slechte communicatie tussen de verschillende compartimenten. Controle van de druk wordt gecontinueerd om te onderzoeken of alle compartimenten geproduceerd worden. Mochten niet alle compartimenten geproduceerd worden dan zullen infill opties bekeken worden.</p> <p><b>Zevenhuizen</b></p> <p>Als gevolg van de lage reservoirdruk in de put vindt productie plaats doormiddel van onderbroken cycli. De reservoirdruk zal regelmatig gecontroleerd worden.</p>

### B5.3) Omvang winning (hoeveelheden per voorkomen/per jaar)

Het 'low' scenario gaat uit van de resterende gas hoeveelheden die worden ingeschat op basis van de bestaande putten (Low-case NFA), waarbij er naar een trend in de exponentiële afname van de productie stroomsnelheid vs cumulatieve productie plot (DCA- Decline curve analyse) wordt gekeken tot een minimum stroomsnelheid van de put bereikt wordt.

Het 'mid' scenario gaat uit van de resterende gas hoeveelheden die worden ingeschat op basis van de bestaande putten (Mid-case NFA), tevens zijn de Mid-case productie profielen van een tweetal geplande putten meegenomen, die geboord gaan worden in de voorkomens Eleveld en Norg-Zuid, als ook een kort profiel van de deliëficatie activiteiten in het Vries voorkomen.

Het 'high' scenario gaat uit van de resterende gas hoeveelheden die worden ingeschat op basis van de bestaande putten (High-case NFA), tevens zijn de High-case productie profielen van een tweetal geplande putten meegenomen, die geboord gaan worden in de voorkomens Eleveld en Norg-Zuid, als ook een verlengd profiel van de deliëficatie activiteiten in het Vries voorkomen.

In de scenario's zijn geen extreme omstandigheden meegenomen waardoor de productie bijvoorbeeld voor langere tijd stil zou kunnen komen te liggen.

De werkelijke toekomstige productie zal zeer waarschijnlijk binnen de aangegeven range van low-mid-high blijven; echter, afwijkingen van de voorspelling door onvoorziene omstandigheden van reservoir technische en/of economische aard zijn mogelijk zowel wat betreft fasering als verwachte hoeveelheid productie.

Alle voorkomens in het winningsplan Westerveld, worden middels 3-traps compressiefaciliteiten geproduceerd.

In onderstaande grafiek wordt naast de historische productie van 2003-2012, ook de verwachte productie weergegeven (low-mid-high scenario's) van de nog te verwachten gasproductie uit de voorkomens zoals omschreven in dit winningsplan:

Vries-4 - Westerveld winningsplan  
- productie voorspelling -

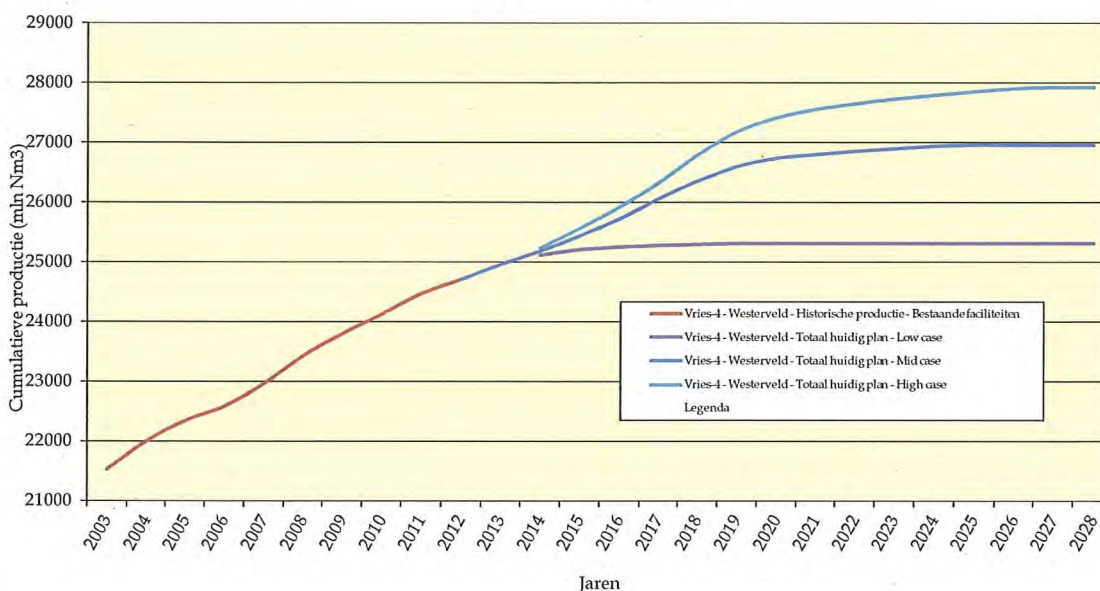

Historische jaarlijkse productie uit de voorkomens uit de in dit winningsplan omschreven voorkomens:

Winningsplan Vries-4 - Westerveld		Historic	2003	2004	2005	2006	2007	2008	2009	2010	2011	2012	
Historische productie - Totaal		mrd Nm3	20.974	0.562	0.470	0.345	0.235	0.381	0.463	0.372	0.323	0.341	0.234
Appelscha		mrd Nm3	1.508	0.228	0.148	0.046	0.053	0.036	0.000	0.006	0.002	0.013	
Assen		mrd Nm3						0.031	0.065	0.063	0.034	0.007	0.006
Een		mrd Nm3				0.030	0.017	0.006					
Eleveld		mrd Nm3	7.192	0.081	0.067	0.045	0.034	0.043	0.031	0.105	0.158	0.173	0.130
Norg-Zuid		mrd Nm3	0.477	0.062	0.068	0.052	0.029						
Roden		mrd Nm3	6.543	0.000									
Vries-North		mrd Nm3	2.377	0.099	0.092	0.112	0.042	0.024	0.031	0.007	0.013	0.035	0.032
Vries-Central		mrd Nm3	1.606	0.072	0.083	0.053	0.058	0.064	0.076	0.051	0.053	0.052	0.043
Vries-South		mrd Nm3	1.269	0.020	0.010	0.006	0.003	0.087	0.080	0.050	0.006		
Witterdiep		mrd Nm3						0.091	0.147	0.072	0.049	0.035	0.018
Zevenhuizen		mrd Nm3							0.033	0.018	0.009	0.027	0.005



Verwachte totale productie uit de in dit winningsplan omschreven voorkomens. De drie scenario's (low-mid-high) geven de onzekerheid aan met betrekking tot de nog te verwachten hoeveelheden geproduceerd gas:

Winningsplan Vries-4 - Westerveld			2013	2014	2015	2016	2017	2018	2019	2020	2021	2022	2023	2024	2025	2026
Huidig plan - Jaar productie	Low case	mrd Nm3		0.169	0.090	0.043	0.027	0.018	0.016							
Huidig plan - Jaar productie	Mid case	mrd Nm3	0.257	0.225	0.259	0.282	0.340	0.295	0.243	0.139	0.062	0.054	0.046	0.039	0.019	
Huidig plan - Jaar productie	High case	mrd Nm3		0.285	0.330	0.354	0.408	0.462	0.392	0.229	0.144	0.093	0.081	0.060	0.051	
Huidig plan - Cumulatief	Low case	mrd Nm3		24.868	24.959	25.002	25.029	25.047	25.063	25.063	25.063	25.063	25.063	25.063	25.063	25.063
Huidig plan - Cumulatief	Mid case	mrd Nm3	24.956	25.181	25.440	25.722	26.062	26.358	26.600	26.739	26.801	26.855	26.901	26.940	26.959	26.959
Huidig plan - Cumulatief	High case	mrd Nm3		25.242	25.571	25.926	26.333	26.795	27.188	27.417	27.561	27.653	27.734	27.795	27.855	27.907

Verwachte productie per voorkomen (mid-case) uit de in dit winningsplan omschreven voorkomens:

Jaarlijkse verwachte productie per voorkomen			2013	2014	2015	2016	2017	2018	2019	2020	2021	2022	2023	2024	2025	2026
Appelscha	mrd Nm3			0.026	0.025	0.020	0.016	0.013								
Assen	mrd Nm3		0.004	0.010	0.008											
Een	mrd Nm3			0.022	0.021	0.019	0.014									
Eleveld	mrd Nm3		0.098	0.062	0.127	0.172	0.139	0.112	0.094	0.063	0.052	0.042	0.034	0.028	0.019	
Norg-Zuid	mrd Nm3					0.117	0.106	0.097	0.053							
Vries-North	mrd Nm3		0.039	0.028	0.027	0.025	0.013	0.028	0.030	0.012	0.010	0.012	0.012			
Vries-Central	mrd Nm3		0.023	0.037	0.042	0.043	0.040	0.036	0.020							
Vries-South	mrd Nm3		0.077	0.026												
Witterdiep	mrd Nm3		0.008	0.006	0.003	0.002	0.001									
Zevenhuizen	mrd Nm3		0.007	0.006	0.005											

Mw 35 lid 1b

#### B5.4) Duur van de winning (per voorkomen)

De verwachte einddatum van de productie in het Westerveld systeem is volgens de huidige voorspellingen gesteld op 2025. Het gedrag van de bestaande en mogelijke toekomstige putten bij hoge waterproductie en de lage drukken die optreden wanneer het veld bijna leeg is, moeilijk te voorspellen. Om deze reden is de onzekerheidsmarge met betrekking tot de precieze einddatum van productie aanzienlijk.

De winning zal worden beëindigd indien de totale kosten van de winning de opbrengsten van de winning zullen overtreffen dan wel zoveel eerder indien door onvoorziene technische, geologische, geofysische of andere oorzaak voortzetting van de winning niet plaats kan vinden.

Mb 24 lid 1i

#### B6) Stoffen die jaarlijks worden mee geproduceerd

Met de gasproductie worden water en aardgascondensaat meegeproduceerd. De geproduceerde hoeveelheid water en aardgascondensaat is afhankelijk van de totale gasproductie. De hoeveelheid aardgascondensaat wordt gegeven door de (aardgas-) Condensaat Gas Ratio (CGR) en het water door de Water Gas Ratio (WGR). Navolgend overzicht geeft de bijbehorende waarden van de CGR en de WGR per voorkomen:

voorkomen	CGR (m <sup>3</sup> /mln m <sup>3</sup> gas)	WGR (m <sup>3</sup> /mln m <sup>3</sup> gas)
Appelscha	14	44
Assen	35	23
Eleveld	8	14
Norg-Zuid	11	58
Vries-Noord	64	25
Vries-Centraal	38	79
Vries-Zuid	37	43
Witterdiep	9	22
Zevenhuizen	10	8

De waarden voor de WGR stijgen naarmate de druk van het reservoir afneemt.

Mb 24 lid 1i

#### B7) Jaarlijks eigengebruik bij winning

OP de locatie VRS-1 staat een E-gen installatie, die gas gebruikt voor het opwekken van elektriciteit. Op de locatie WTV wordt d.m.v. een gas-motor een compressor aangedreven voor het op de juiste druk brengen van het gas om op de locatie VRS-4 te kunnen worden behandeld. Op de locatie VRS-4 wordt alleen gas gebruikt voor het stoken van het fornuis.

De hieronder vermelde gegevens zijn gebaseerd op de werkelijke waarden uit het jaar 2002 t/m 2011 en dienen als indicatie gebruikt te worden voor de komende jaren. Het wordt verwacht dat de productie van VRS-N geen merkbare invloed op dit gebruik zal hebben.

- VRS-1 - 0.05 mln Nm<sup>3</sup>
- VRS-4 - 0.33 mln Nm<sup>3</sup>

Mb 24 lid 1j	<ul style="list-style-type: none"> <li>• WTV - 0.09 mln Nm<sup>3</sup></li> </ul> <p><b>B8) Jaarlijks bij winning afgeblazen/afgefakkelde koolwaterstoffen</b></p> <p>Per jaar wordt op de verschillende locaties een volume aan gas afgeblazen dan wel afgefakkeld.</p> <p>De hieronder vermelde gegevens zijn gebaseerd op de werkelijke waarden uit het jaar 2002 t/m 2011 en dienen als indicatie gebruikt te worden voor de komende jaren. Het wordt verwacht dat de productie van VRS-N geen merkbare invloed op dit gebruik zal hebben.</p> <ul style="list-style-type: none"> <li>• VRS-1 - 0.02 mln Nm<sup>3</sup></li> <li>• VRS-4 - 0.32 mln Nm<sup>3</sup></li> <li>• WTV - 0.03 mln Nm<sup>3</sup></li> </ul>
Mb 24 lid 1k	<p><b>B9) Jaarlijks bij winning in de ondergrond terug te brengen delfstoffen en andere stoffen</b></p> <p>Het vrijkomende productiewater wordt uiteindelijk via de injectieput Borgsweer geïnjecteerd in de diepe ondergrond.</p>

**C) Gegevens inzake bodembeweging als gevolg van de winning van koolwaterstoffen.**  
*(Alleen in te vullen voor winningsplannen voor voorkomens gelegen aan de landzijde van de 3 zeemijlszone).*

Mw 35 lid 1f

**C1) Aard van de bodembeweging**

bodemdaling

Door de winning van koolwaterstoffen uit olie- en gasvoerende gesteentelagen zal de druk in de poriën van het gesteente verminderen waardoor compactie van de olie- en gasvoerende lagen optreedt. Dit manifesteert zich aan de oppervlakte in de vorm van bodemdaling. Zie voor een uitgebreide beschrijving van het bodemdalingsproces "Bodemdaling door Aardgaswinning –NAM-velden in Groningen, Friesland en het Noorden van Drenthe– Status Rapport 2010 en Prognose tot het jaar 2070" (EP201006302236).

bodemtrilling

Compactie van de olie- en gasvoerende lagen kan onderlinge beweging tussen gesteentelagen veroorzaken. Dit kan zich soms aan de oppervlakte manifesteren in de vorm van bodemtrillingen.

Mb 24 lid 1m

**C2.) Bodemdalingscontour (uiteindelijk verwachte mate van bodemdaling)**

Gebaseerd op beschikbare gegevens over de ondergrond en het productiescenario zoals beschreven in sectie B5.3 van dit winningsplan is een prognose voor de bodemdaling ten gevolge van gaswinning voor de in dit winningsplan beschreven voorkomens opgesteld.

De nog te verwachten bodemdaling door gaswinning uit de in dit winningsplan beschreven voorkomens, die zal worden bereikt in het jaar 2025, is weergegeven in figuur C1.

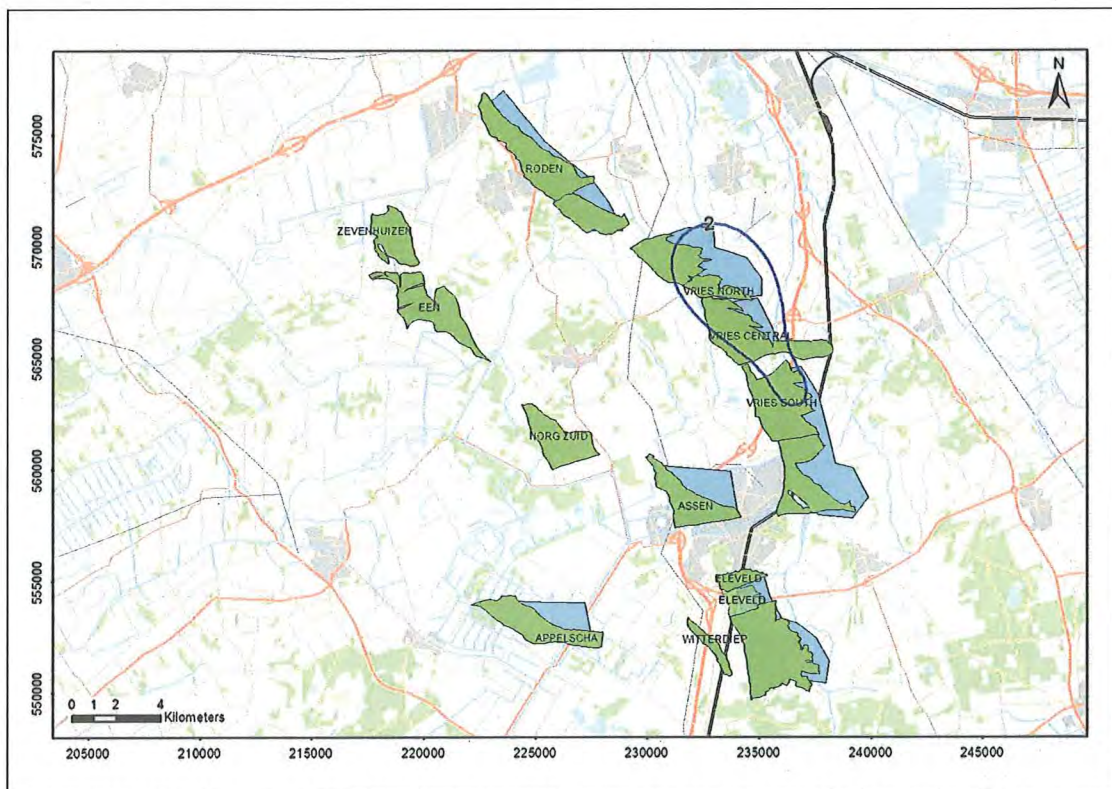

*Fig. C1 Nog te verwachten bodemdaling (2013 – 2025) veroorzaakt door de gasproductie uit de voorkomens Appelscha, Assen, Een, Eleveld, Norg-Zuid, Roden, Vries-Noord, Vries-Centraal, Vries-Zuid, Witterdiep en Zevenhuizen (cm). De omvang van het gasvoerend gedeelte van het reservoir is in groen aangegeven, die van het watervoerend gedeelte in blauw.*

De nog te verwachten bodemdaling die wordt veroorzaakt door de gasproductie uit de individuele voorkomens Appelscha, Assen, Een, Eleveld, Norg-Zuid, Roden, Vries-Centraal, Vries-Zuid, Witterdiep en Zevenhuizen bedraagt minder dan 2 cm. Aangezien een dergelijke daling kleiner is dan de onzekerheid van de berekening en het ook niet mogelijk is een dergelijke kleine daling met voldoende precisie te meten, zijn er geen figuren getoond van de toekomstige bodemdaling van deze individuele



voorkomens.

De individuele toekomstige bodemdalingscontouren die worden veroorzaakt door de gasproductie uit het voorkomen Vries-Noord wordt weergegeven in figuur C2.

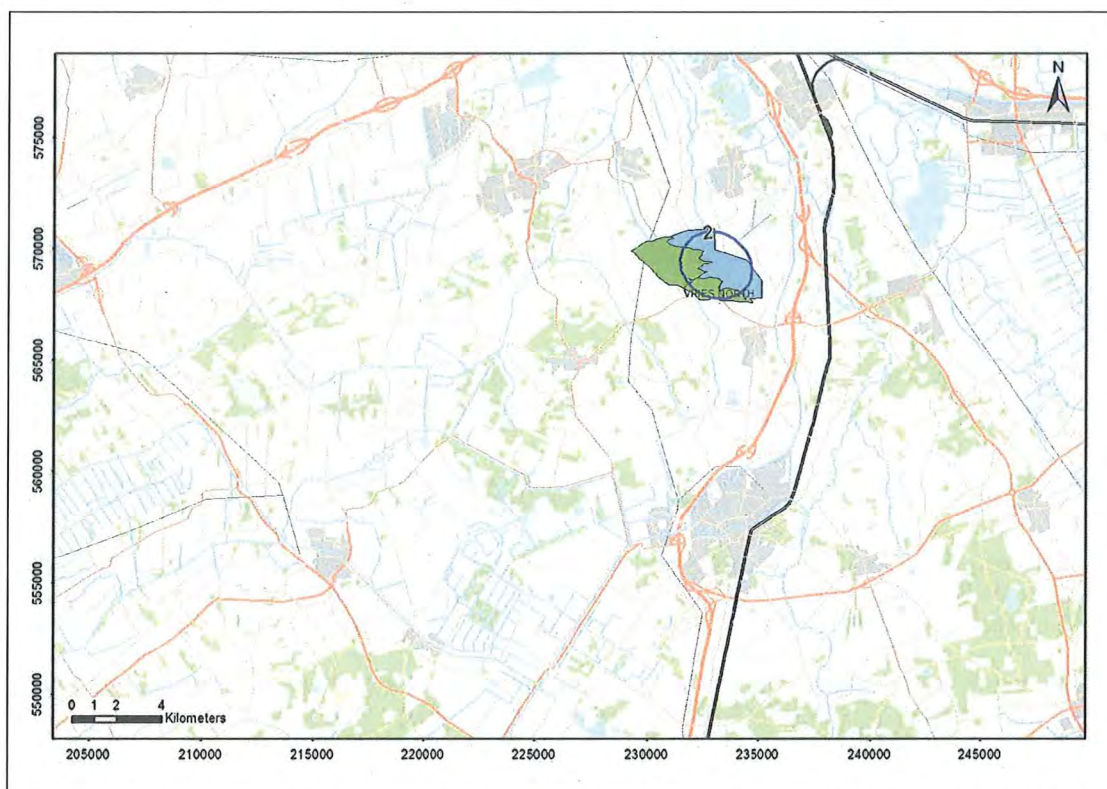

Fig. C2 Nog te verwachten bodemdaling (2013 – 2025) veroorzaakt door de gasproductie uit het voorkomen Vries-Noord (cm). De omvang van het gasvoerend gedeelte van het reservoir is in groen aangegeven, die van het watervoerend gedeelte in blauw.

Eventuele toekomstige incrementale productie door nieuwe putten en/of compressie (op dit moment nog niet voorzien) zou kunnen leiden tot een ander beeld, dat dan zondig zal worden beschreven in een volgende wijziging van dit winningsplan.

Enkele algemene kentallen van de in dit winningsplan beschreven voorkomen zijn samengevat in tabel C1. Deze (gemiddelde) kentallen reflecteren een zeer vereenvoudigd model van de voorkomens. De omvang van de voorkomens worden weergegeven in figuur C1, waarbij in groen het gasvoerend en in blauw het watervoerend gedeelte is aangegeven van het reservoir dat expliciet wordt gemodelleerd in het reservoir model. Dit reservoirmodel ligt ten grondslag aan de bodemdalingsberekeningen zoals gepresenteerd in dit winningsplan.

**Tabel C1.** Enkele kentallen ter indicatie van de in dit winningsplan beschreven voorkomens.

	Appelscha	Eleveld	Norg-Zuid	Roden	Vries Noord	Vries Zuid
Diepte veld [m]	2640	3170	2700	2950	3100	3090
Dikte reservoir [m]	93	100	142	165	145	138
Initiële Druk [bar]	303	377	317	343	362	356
Druk in 2013 [bar]	87	100 <sup>1</sup>	90	89	131	240
Eind Druk	77	20	90	89	58	203
C <sub>m</sub> [10 <sup>-5</sup> bar <sup>-1</sup> ]	0,51	0,48	0,54	0,53	0,60	0,47



	Vries Centraal	Zevenhuizen	Witterdiep	Assen	Een
Diepte veld [m]	3027	2675	2900	2886	2650
Dikte reservoir [m]	149	75	125	13 <sup>2</sup>	45
Initiële Druk [bar]	356	306	343	335	299
Druk in 2013 [bar]	196	51	91	159	306
Eind druk [bar]	143	51	43	156 <sup>3</sup>	37
C <sub>m</sub> [10 <sup>-5</sup> bar <sup>-1</sup> ]	0,58	0,56	0,52	0,50	0,57

- 1) De drukken in de tabel geven de gemiddelde druk weer over de compartimenten.
- 2) Voor de bodemdalingsprognose is aangenomen dat alleen het gasvoerende gedeelte van de Rotliegende formatie (gemiddelde dikte 13 m) ten gevolge van de gasproductie in druk zal dalen. De totale Rotliegende zandsteen formatie is ongeveer 155 m dik. De overige 142 m is watervoerend en aangezien deze in communicatie is met de het Norg veld is hiervoor geen verdere drukkudaling aangenomen aangezien i.v.m UGS operaties de gemiddelde druk van Norg gelijk zal blijven.
- 3) De einddruk van 156 bar geldt alleen voor het gasvoerende gedeelte. Voor het watervoerende gedeelte is aangenomen dat de druk op 308 bar (de gasdruk tijdens de start van de gaswinning van het voorkomen Assen) blijft gehandhaafd.

Mb 24 lid 1n  
Mb 24 lid 1o

### C2.1) Verloop bodemdaling in tijd

In deze sectie wordt aandacht besteed aan de huidige status en het verwachte verloop in tijd van de bodemdaling ten gevolge van winning uit de in dit winningsplan beschreven voorkomens gecombineerd met de effecten van winning uit naburige gasvelden.

De meest recente uitgebreide bodemdalingsmeting in dit gebied heeft plaatsgevonden in het jaar 2008 (Meetregister bij de meetplannen Noord Nederland, Groningen, Rapportage van de nauwkeurigheidswaterpassing Noord Nederland 2008, EP200903235982). In figuur C3 wordt de in 2008 gemeten daling (sinds de nulmeting in 1975) weergegeven op de peilmerken met de contouren van de gemodelleerde bodemdaling door gaswinning.

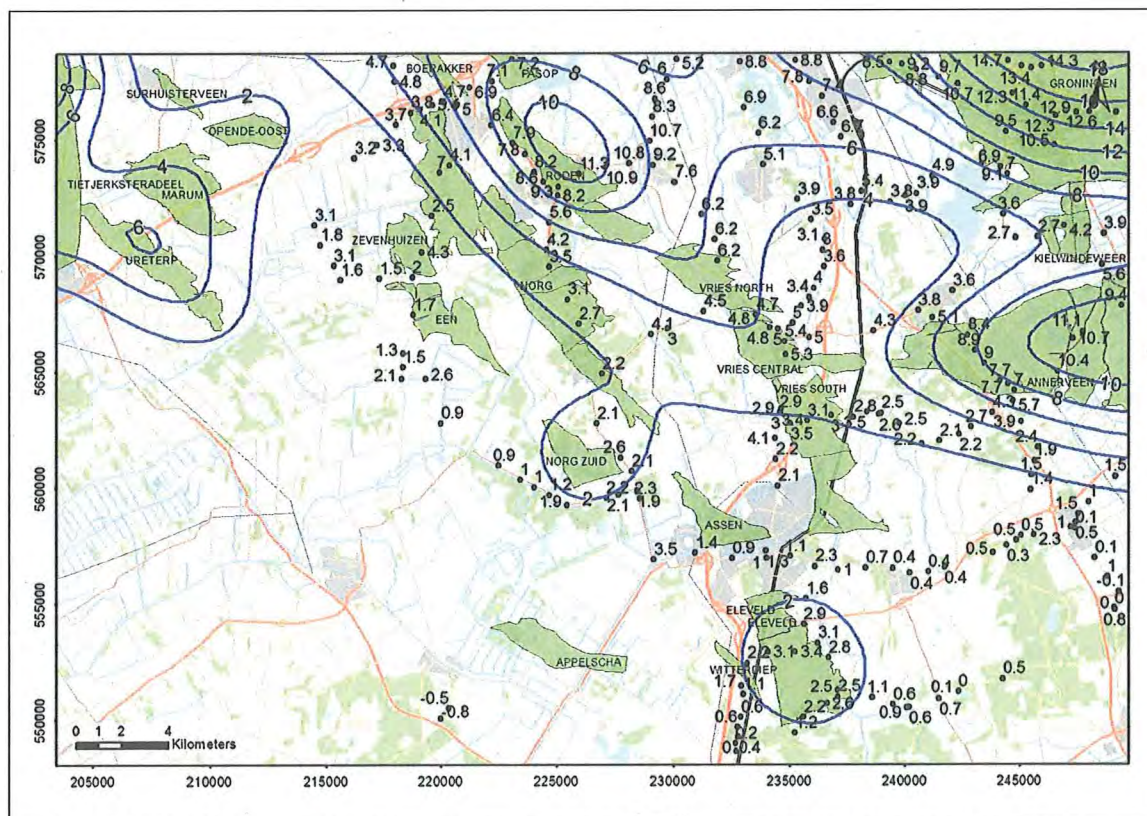
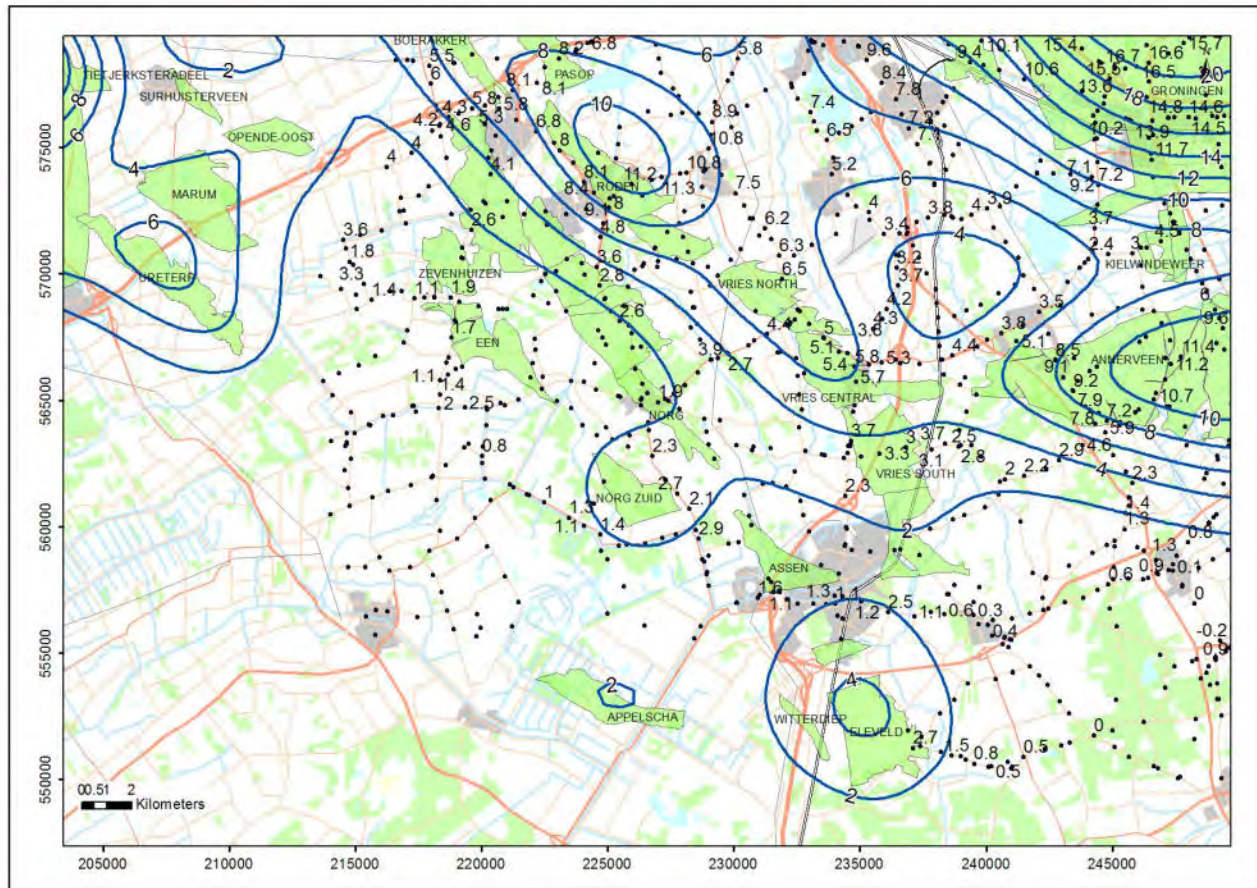

Fig. C3 :In 2008 gemeten daling in cm op de peilmerken (sinds 1975) en contourlijnen van de gemodelleerde bodemdaling ten gevolge van gaswinning uit de in dit winningsplan beschreven voorkomens en naburige voorkomens.

Bij het opstellen van de prognose voor bodemdaling door gaswinning in dit gebied is uitgegaan van hetgeen beschreven is in rapport "Bodemdaling door Aardgaswinning –NAM-velden in Groningen, Friesland en het Noorden van Drenthe– Status Rapport 2010 en Prognose tot het jaar 2070" (EP201006302236). Dit model van de ondergrond is geactualiseerd met de laatste geologische en



De meest recente uitgebreide bodemdalingsmeting in dit gebied heeft plaatsgevonden in het jaar 2013, "Bodemdaling Noord Nederland satelliet radar interferometrie", rapportage behorende bij het meetplan Noord Nederland 2013, NAM EP201312202348".



*In 2013 gemeten bodemdaling sinds de nulmeting in 1975 als gevolg van gaswinning van alle voorkomens in dit gebied weergegeven op de peilmerken (zwarte cijfers) met de contouren van de gemodelleerde bodemdaling in cm.*



reservoir technische inzichten van de voorkomens zoals beschreven in dit winningsplan. Met dit vernieuwde model is de prognose voor de uiteindelijk te verwachten bodemdaling in dit gebied uitgevoerd.

De onzekerheid in de uiteindelijk verwachte bodemdaling wordt bepaald door de onzekerheden in de bij de berekening gebruikte invoergegevens en de betrouwbaarheid van het gebruikte gesteentemechanische model. Het resultaat hiervan is dat de onzekerheid (1 maal de standaardafwijking) wordt geschat op gemiddeld 25% (bereik: - 25 % tot + 25% van de berekende daling), met een minimum van 2 cm. Deze onzekerheidsschatting geldt in het algemeen voor velden die al langer produceren.

Figuren C4 en C5 tonen respectievelijk de totale bodemdaling als gevolg van gaswinning van de in dit winningsplan beschreven en naburige voorkomens voor respectievelijk het jaar 2025 en voor de situatie na afloop van de in de winningsplannen beschreven productieprofielen (2080). Eventuele ontwikkeling van nieuwe velden in de buurt van de Westerveld voorkomens en / of incrementele productie door nieuwe putten en / of toepassen van compressie op bestaande velden die behoren tot de Westerveld voorkomens is niet meegenomen in de huidige prognose en kan leiden tot een ander beeld.

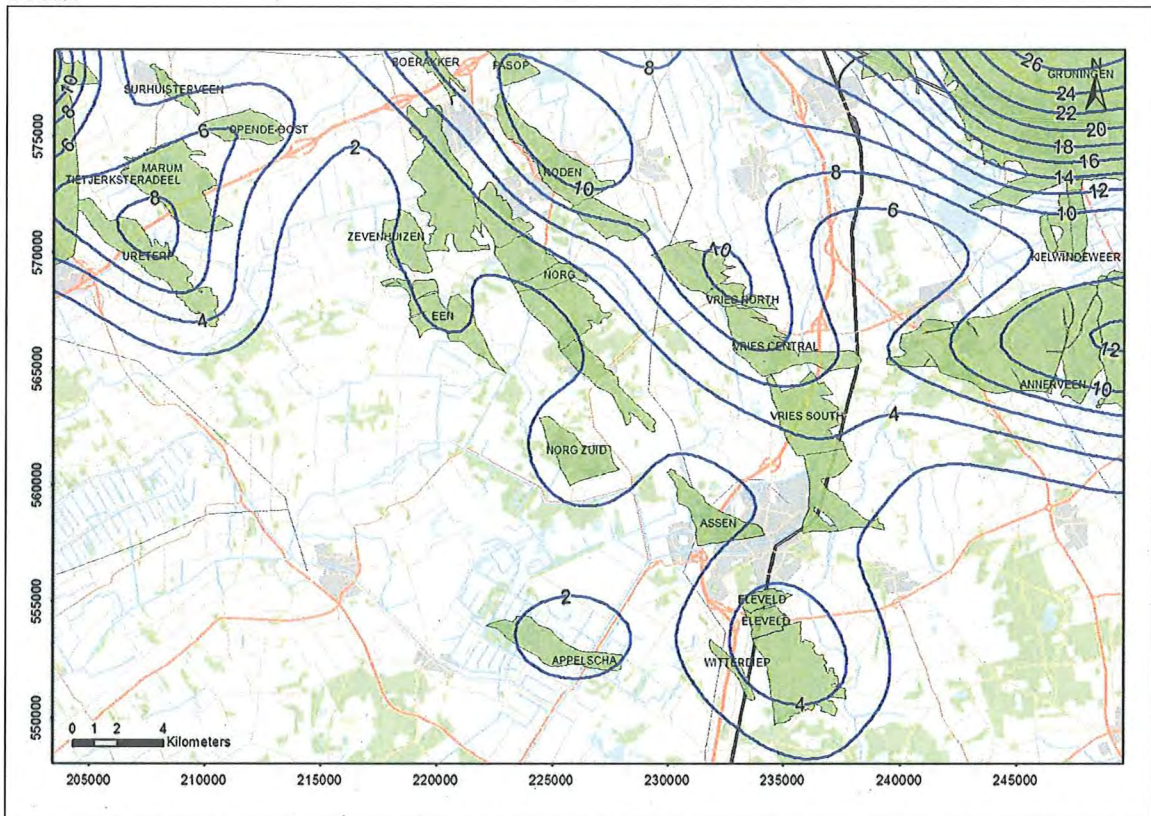

Fig. C4 Bodemdalingprognose voor 2025 van de totale bodemdaling door gaswinning voor de in dit winningsplan beschreven voorkomens (op basis van de mid case verwachte gasproductie) in combinatie met naburige voorkomens. De contourlijnen geven de bodemdaling in cm aan



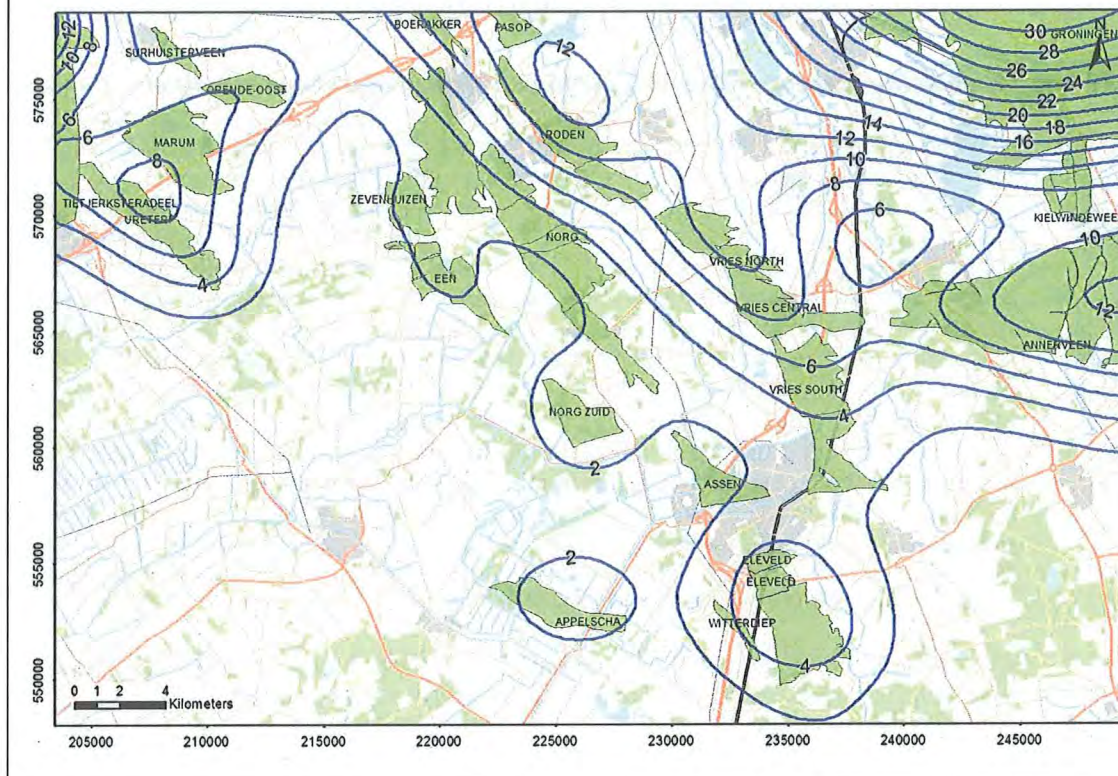

Fig. C5 Verwachte eindsituatie (2080) van de totale bodemdaling voor de in dit winningsplan beschreven voorkomens (op basis van de mid case verwachte gasproductie) in combinatie met naburige voorkomens. De contourlijnen geven de bodemdaling in cm aan

Mb 24 lid 1p

### C3) Risicoanalyse bodemtrilling

De winning van aardolie en/of aardgas gaat in het algemeen gepaard met een daling van de druk in de ondergrond. Dit soort spanningsverandering kan leiden tot plotselinge bewegingen langs bestaande breuken, waardoor een lichte aardbeving plaatsvindt.

Sinds het begin van de jaren negentig hebben verschillende instanties, waaronder de overheid, kennisinstututen en mijnbouwmaatschappijen, zich gezamenlijk met deze problematiek bezig gehouden. Bevindingen zijn o.a. gedocumenteerd in een aantal rapportages zoals "Eindrapport multidisciplinair onderzoek naar de relatie tussen Gaswinning en Aardbevingen in Noord-Nederland; Begeleidingscommissie Onderzoek Aardbevingen, 1993", "De relatie tussen schade aan gebouwen en lichte ondiepe aardbevingen in Nederland; TNO Bouw, 1998" en "Seismisch risico in Noord-Nederland; de Crook et al., KNMI, 1998" en "Kalibratiestudie schade door aardbevingen" TNO-034-DTM-2009-04435 (2009).

Momenteel zijn bovengenoemde instanties verenigd in het Technisch Platform Aardbevingen (TPA). Hiermee is alle aanwezige kennis op het gebied van aardtrillingen gebundeld en kan deze optimaal worden ingezet met gebruikmaking van de meest actuele stand der techniek.

In respons op het in het Mijnbouwbesluit gestelde met betrekking tot het uitvoeren van een risicoanalyse omtrent bodemtrillingen als gevolg van winning van olie of gas zijn onder begeleiding van het TPA een aantal studies uitgevoerd, waarvan de bevindingen zijn gedocumenteerd in de volgende rapporten: "Seismisch hazard van geïnduceerde aardbevingen; Wassing et al., TNO-NITG rapporten 03-185-C (2003), 03-186-C (2004), 04-233-C (2004)", "Seismic hazard due to small shallow induced earthquakes; van Eck et al., KNMI 2004" en "Deterministische hazard analyse voor geïnduceerde seismiteit; van Thienen-Visser et al., TNO-rapport 2012". Tevens is in dit kader een samenvattend rapport uitgebracht waarin de resultaten van bovengenoemde studies zijn geïntegreerd (Seismisch hazard van geïnduceerde aardbevingen. Integratie van deelstudies; NITG 04-244-B / KNMI-publicatie 208, 2004).

In Nederland is/wordt uit ruim 100 olie- en gasvelden op het vasteland geproduceerd. Boven een beperkt aantal velden (ca. 20%) zijn bevingen geregistreerd. In het kader van de Seismisch Risico Analyse zijn de velden opgedeeld in drie categorieën:

A. Groningen, Bergermeer en Roswinkel, waar magnitudes 3,0 en hoger zijn opgetreden.



- B. Andere velden waar lichte aardbevingen met magnitudes kleiner dan 3,0 zijn opgetreden.
- C. Velden waar geen bevingen zijn geregistreerd.

**Appelscha, Eleveld, Roden, Vries-Noord, Vries-Centraal en Vries Zuid**

Door KNMI en TNO-NITG onderzoek uitgevoerd ter bepaling van het risico op aardbevingen ten gevolge van gasproductie. De resultaten van dit onderzoek geven aan dat er boven de velden van categorie B, waarin ook de in dit winningsplan beschreven voorkomens Appelscha, Eleveld, Roden, Vries-Noord en Vries-Centraal en Vries Zuid vallen, gemiddeld jaarlijks 2 bevingen met magnitude boven 1,5 op de schaal van Richter (d.w.z. voor mensen voelbaar) kunnen optreden. Ook heeft het KNMI geconcludeerd [Van Eck et al. 2004] dat eventuele door gaswinning geïnduceerde lichte aardbevingen niet zwaarder zullen zijn dan magnitude 3,9 op de schaal van Richter. In 1998 is voor Noord-Nederland door het KNMI beschreven (de Crook et al., 1998) dat de maximaal te verwachten intensiteit bij het optreden van een geïnduceerde aardbeving ongeveer VI-VII op de Europese Macroseismische Schaal is. Dat betekent (kwalitatief) dat in het ernstigste geval in de nabijheid van het voorkomen lichte, niet constructieve schade kan optreden aan veel gebouwen en matige schade aan enkele gebouwen. Dit is in overeenstemming met de praktijkervaring met lichte aardbevingen boven de voorkomens Groningen en Roswinkel sinds het begin van de productie in 1963, en met de resultaten van de eerder genoemde seismische hazard studie van TNO-NITG (Wassing et al., 2004). Verder is de relatie tussen lichte aardbeving en schade uitgewerkt in "Kalibratiestudie schade door aardbevingen" TNO-034-DTM-2009-04435 (2009).

Ook de praktijkervaring van de afgelopen 27 jaren waarin er in totaal circa 50 lichte aardbevingen door het KNMI boven de voorkomens Assen, Appelscha, Eleveld, Roden, Vries-Noord, Vries-Centraal en Vries-Zuid zijn geregistreerd en waarvan de zwaarste een magnitude van 2,8 op de schaal van Richter had passen in dit hierboven geschetste beeld. Meer over de aard en omvang van mogelijk te verwachten schade is beschreven in sectie C4.

**Assen, Witterdiep, Zevenhuizen, Norg-Zuid en Een**

Boven de in dit winningsplan beschreven voorkomens Assen, Witterdiep, Zevenhuizen, Norg-Zuid en Een is tijdens de gasproductie, waarbij reeds meer dan 90% van de winbare hoeveelheid gas is geproduceerd, geen enkele beving geregistreerd. Deze voorkomens vallen dus in categorie C.

Door het KNMI is aangegeven dat voor dergelijke velden met de huidige wetenschappelijke kennis nog geen algemeen seismisch 'hazard' model opgesteld kan worden, dat een betrouwbare seismisch risico analyse mogelijk zou maken. Om het op basis van velden in de categorieën A en B opgestelde algemene hazard model te verfijnen en een gekwantificeerde schatting te kunnen geven van de kans op een geïnduceerde beving voor velden in categorie C, is op initiatief en onder begeleiding van het TPA door TNO een studie uitgevoerd naar de fysische en geologische parameters die de gevoeligheid van olie/gasvelden voor het optreden van aardbevingen bepalen. Hierbij zijn veel gegevens gebruikt die via de winningsplannen beschikbaar zijn gekomen. Een van de conclusies van deze studie is, dat er twee meetbare parameters aan te wijzen zijn die aantoonbaar gerelateerd kunnen worden aan de kans op het optreden van geïnduceerde bevingen. De eerste parameter (E) is de verhouding tussen de Young's moduli van de overburden en het reservoir. De tweede parameter (B) is de breukdichtheid. Uitgaande van deze parameters is in de onderstaande tabel een overzicht gegeven van de kans (met onzekerheid) dat er in de toekomst tijdens gaswinning uit het in dit winningsplan beschreven voorkomen lichte aardbevingen geïnduceerd zullen worden (zie ook Deterministische hazard analyse voor geïnduceerde seismiciteit; van Thienen-Visser et al., TNO-rapport 2012).

Voorkomen	E	B	Kans op geïnduceerde bevingen
Witterdiep	2,55	7,6	42% (± 8%)
Assen	2,55	0,56	verwaarloosbaar
Zevenhuizen	1,17	0,81	19% (± 5%)
Norg-Zuid	2,63	2,63	42% (± 8%)
Een	2,63	1,40	42% (± 8%)

Op basis van bevindingen van het KNMI (Van Eck et al 2004) wordt aangenomen dat door gaswinning geïnduceerde lichte bevingen niet zwaarder zullen zijn dan magnitude 3,9 op de schaal van Richter. Ook in het KNMI rapport van januari 2013 (The August 16, 2012 earthquake near Huizinge, Groningen

pp 21) wordt vastgesteld dat voor andere gasvelden dan Groningen er geen reden is om aan te nemen dat deze veronderstelde maximale magnitude moet worden aangepast. Al in 1998 is voor Noord-Nederland ook door het KNMI beschreven (de Crook et al., 1998) dat de maximaal te verwachten intensiteit bij het optreden van een dergelijke geïnduceerde aardbeving ongeveer VI-VII op de Europese Macroseismische Schaal is. Dat betekent (kwalitatief) dat in het ernstigste geval in de nabijheid van het voorkomen lichte, niet constructieve schade kan optreden aan veel gebouwen en matige schade aan enkele gebouwen. Dit is in overeenstemming met de praktijkervaring bij voorkomens in de categorieën A en B en met de resultaten van de eerder genoemde seismische hazard studie van TNO-NITG (Wassing et al., 2004). Meer over de aard en omvang van mogelijk te verwachten schade is beschreven in sectie C4.

In onderdeel C6 worden de schadebeperkende maatregelen en condities voor eventuele vergoedingen in geval van schade uiteengezet.

Met de voortzetting van de gaswinning en mogelijk verder onderzoek dat in het kader van het TPA zal worden verricht, zullen steeds meer gegevens over de eigenschappen van het voorkomen en de mate van seismiteit worden verkregen. Deze informatie zal aanleiding kunnen geven de risicoanalyse op onderdelen te herzien dan wel op enig onderdeel nader onderzoek uit te voeren.

Zoals beschreven in het meetplan Noord Nederland, vindt in het gebied boven de in dit winningsplan beschreven voorkomens continu monitoring van eventuele aardbevingen plaats. Deze monitoring wordt uitgevoerd door het KNMI met behulp van een daartoe aangelegd netwerk van seismische registratie-apparatuur.

Mb 24 lid 1q

#### **C4) Omvang en aard van de schade**

##### **C 4.1 Algemeen**

Bodemdaling door gaswinning manifesteert zich aan de oppervlakte in de vorm van een platte, zeer gelijkmatige schotel. Die veroorzaakt een hellend vlak in het maaiveld, waarvan de gradiënt zeer gering is. Zoals in figuur C1 is aangegeven, bedraagt de nog te verwachten bodemdaling door gaswinning uit de in dit winningsplan beschreven voorkomens maximaal ongeveer 4 centimeter.

Voor de verwachting van aard en omvang van mogelijke schade door geïnduceerde lichte aardbevingen wordt gebruik gemaakt van de verschillende rapporten genoemd in onderdeel C3.

##### **C4.2 Schade aan openbare infrastructuur door bodembeweging**

Omdat bodemdaling een geleidelijk en gelijkmatig verloop heeft, wordt geen directe schade aan infrastructuur verwacht. Niet uitgesloten is echter dat de bodemdaling gevolgen kan hebben voor het normale beheer en het onderhoud van waterkeringen en waterlopen. Voor zover dat beheer onvermijdelijk te maken meerkosten met zich meebrengt die, in overeenstemming met het gestelde in onderdeel C6, voor vergoeding in aanmerking komen dan rust op NAM de verplichting die schade overeenkomstig de regels van het burgerlijk recht te vergoeden. In sommige gevallen loopt dat via een hiertoe ingestelde commissie. In andere gevallen kunnen afspraken worden gemaakt in bilateraal verband. Verder onderzoek is uitgevoerd naar de mogelijke schade door aardbevingen aan buisleidingen (Deltares 2010) Schade aan buisleiding door aardbeving). Hierin wordt onder andere geconcludeerd dat het aantal verwachte schades door geïnduceerde aardbevingen klein zal zijn.

##### **C4.3 Schade aan bouwwerken door bodembeweging**

Omdat bodemdaling door gaswinning een geleidelijk en gelijkmatig verloop heeft en de resulterende vervorming (zoals scheefstand, kromming en horizontale rek) van de bovengrond zeer klein is, wordt geen directe schade aan bebouwing verwacht. Hierbij wordt verwezen naar "Studieresultaten betreffende ongelijkmatige zakkings in verband met aardgaswinning in de provincie Groningen; een uitgave van de Commissie Bodemdaling door Aardgaswinning; maart 1987".

De praktijkervaring met gasproductie in Nederland over de afgelopen jaren leert dat de lichte aardbevingen ten gevolge van gasproductie in de meeste gevallen niet leiden tot schade. Toch kan, zoals in de praktijk is gebleken en in de seismisch risico analyse (sectie C3) is beschreven, de kans op schade aan bebouwing in de nabije omgeving van het epicentrum van een geïnduceerde aardbeving niet volledig worden uitgesloten. Het KNMI heeft berekend dat dergelijke lichte aardbevingen niet zwaarder zullen zijn dan magnitude 3,9 op de schaal van Richter (van Eck, 2004) en dat in het ernstigste geval matige schade aan enkele gebouwen kan optreden (de Crook, 1998).

Dit laatste wordt bevestigd door de resultaten van de seismische hazard studie van TNO-NITG (Wassing et al., 2004), waaruit tevens blijkt dat de omvang van het gebied waar mogelijk schade kan optreden, ruwweg beperkt blijft tot een cirkel met een straal van 7 km rond het epicentrum van de

beving. Bij een beving die krachtig genoeg is om schade te veroorzaken, is het aantal potentiële schadegevallen binnen dit gebied uiteraard sterk afhankelijk van de dichtheid van bebouwing, terwijl de mate van schade (geen, lichte, matige) op een bepaalde afstand van het epicentrum in grote mate wordt bepaald door het type bebouwing en de staat van onderhoud. Deze afhankelijkheid wordt verder onderzocht en beschreven in het TNO rapport TNO-034-DTM-2009-04435. Ook de samenstelling van de ondiepe ondergrond kan daarbij een rol spelen, zoals in kaart gebracht door TNO-NITG

#### **C4.4 Schade aan natuur en milieu door bodemdaling**

Bij een daling van minder dan 4 cm in gebieden met een kunstmatig peilbeheer is de mate van bodemdaling aanzienlijk kleiner dan de jaarlijkse schommelingen in de waterstand (verschil zomer- en winterpeil). De waterhuishouding in het gebied dat wordt beïnvloed door bodemdaling ten gevolge van gaswinning, is in de loop van eeuwen tot stand gekomen en tegenwoordig volledig kunstmatig geregeld. Waterpeilen zijn vastgelegd in peilbesluiten. Indien een relatieve stijging van het waterpeil t.o.v. het maaiveld de geldende norm dreigt te overschrijden, moet dit worden tegengaan door aanpassingen in de waterafvoer (compartimentering, versnelde afvoer waterbezwaar). Het waterschap is verantwoordelijk voor het waterbeheer in het beheersgebied.

In dit relatief kleine dalingsgebied wordt, gelet op het beperkte volume van de schotel en gezien het feit dat de daling aanzienlijk minder is dan de jaarlijkse schommelingen in de waterstand, geen effect van betekenis op de waterhuishouding, natuur en milieu verwacht.

Mb 24 lid 1r

#### **C5) Maatregelen om bodembeweging te voorkomen / te beperken**

Gezien de nog te verwachten geringe effecten door bodembeweging als gevolg van de nog resterende gasproductie en omdat het hierbij gaat om productie met behulp van al bestaande faciliteiten uit al producerende voorkomens worden in verband hiermee in het bestaande productieproces zelf geen extra maatregelen voorzien. Dergelijke maatregelen zullen bij voorkeur bij het ontwerp van nieuwe plannen voor nieuwe winning in overweging worden genomen zodat daarover al in de ontwerpfase kan worden beslist.

Mb 24 lid 1s

#### **C6) Maatregelen die gevolgen van schade door bodembeweging beperken of voorkomen**

Teneinde schade door bodembeweging te beperken of te voorkomen wordt de winning uitgevoerd overeenkomstig de in het winningsplan aangegeven productieprofielen, vindt meting van de bodembeweging plaats volgens een goedgekeurd meetplan en zijn er diverse regelingen opgesteld zoals hieronder beschreven.

Omdat gaswinning een geleidelijke en gelijkmatige bodemdaling zal veroorzaken, wordt geen schade aan bouwwerken verwacht. Indien als gevolg van bodemdaling door gaswinning de waterhuishouding of andere waterstaatkundige werken in betekenende mate worden beïnvloed dan zullen, in overleg met de beheerders of onderhoudsplichtigen van die werken, de maatregelen of voorzieningen kunnen worden getroffen ter beperking of voorkoming van hieruit voortvloeiende schade of gevaar. Als met het nemen van maatregelen niet alle door gaswinning veroorzaakte schade afdoende kan worden voorkomen dan rust op NAM de verplichting die schade overeenkomstig de regels van het burgerlijk recht te vergoeden.

Om een regeling te treffen voor de vergoeding van kosten en kosten van te treffen maatregelen die teruggevoerd kunnen worden op bodemdaling/stijging ten gevolge van gaswinning en/of opslag in de provincie Groningen, werd op 31 augustus 1983 de overeenkomst Groningen -NAM inzake de regeling vergoeding kosten bodemdaling aardgaswinning aangegaan. Deze overeenkomst gaf aanleiding tot de installatie op 9 maart 1984 van de Commissie Bodemdaling door Aardgaswinning ([www.commissiebodemdaling.nl](http://www.commissiebodemdaling.nl)). De Commissie heeft tot taak vast te stellen welke maatregelen aan te merken zijn als redelijkerwijs noodzakelijk te treffen maatregelen om nadelige effecten van bodemdaling/stijging door aardgaswinning en/of opslag te voorkomen, te beperken of anderszins tegen te gaan. Tevens beoordeelt de Commissie welke kosten NAM, onverminderd het bepaalde in de overeenkomst, dient te vergoeden. Ook particulieren kunnen van deze regeling gebruikmaken. Uitgangspunt bij de besluitvorming over vergoeding van kosten voor te nemen maatregelen is onder meer de ter zake opgestelde bodemdalingprognose.

Voor mogelijke schade veroorzaakt door aardbevingen die worden veroorzaakt door gaswinning rust op de NAM de verplichting deze te vergoeden overeenkomstig de regels van het burgerlijk recht. De praktijkervaring met gasproductie in Nederland over de afgelopen jaren leert dat de lichte aardbevingen ten gevolge van gasproductie in de meeste gevallen niet leiden tot schade. Toch kan, zoals in de praktijk is gebleken en in sectie C3 is beschreven, de kans op schade aan bebouwing in de nabije omgeving van het epicentrum van een geïnduceerde aardbeving niet volledig worden uitgesloten. Er is



	<p>een schaderegeling opgesteld voor schade veroorzaakt door aardbevingen als gevolg van gaswinning en/of opslag. Deze regeling is beschreven in de folders "Bodemdaling", "Lichte Aardbevingen" en "Gaswinning en Lichte Aardbevingen"(<a href="http://www.nam.nl">www.nam.nl</a>)</p> <p>Ter additionele bescherming en ter verzekering van het belang van gelaedeerden is een hoofdstuk "waarborgfonds mijnbouwschade" in de Mijnbouwwet opgenomen en rust daarenboven op de exploitant van een mijnbouwwerk een risico aansprakelijkheid voor schade die ontstaat door beweging van de bodem als gevolg van de exploitatie van dat werk.</p>
--	--

<p><b>Ondertekening</b> </p> <p>Naam: </p> <p>Functie: Asset Manager LAND</p>	<p>Datum: 23 december 2013</p> <p>Plaats: Assen</p>
---	---

<p><b>Bijlagen</b> Omschrijving</p>	<p>niet van toepassing</p>
---	----------------------------

Date : 6-12-2016 16:17:32

Subject : overleg casco advies winningsplan Westerveld: 15 december 9.00 uur Gemeenhuis Tynaarlo te Vries, kamer 142

Hoi [redacted] en [redacted],

Zal ik volgende week donderdag weer bij de sessie zij als technisch voorzitter?  
En zullen we dan aankomst doen vanaf 9.00 uur en beginnen om 9.30 uur?  
Graag jullie mening over genodigden, zie vraag onderaan.

Groet, [redacted]

Uit de uitnodiging via de datumprikker komt het volgende beeld van aanwezigheid:

[redacted] provincie Drenthe  
[redacted], gemeente Assen  
[redacted] gemeente Tynaarlo  
[redacted], provincie Groningen  
[redacted] waterschap Drents Overijsselse Delta  
[redacted] gemeente Aa en Hunze (vanaf 9.30 uur)  
( [redacted] gaf 1 december aan dat haar inbreng toen eindigde)

Afwezig:

[redacted] rovincie Drenthe  
[redacted], gemeente Noordenveld  
[redacted] waterschap Noorderzijvest  
[redacted], gemeente Midden-Drenthe  
[redacted], provincie Groningen heeft niet gereageerd

De volgende personen stonden eerder op de maillijst maar heb ik er af gehaald:

[redacted] (Westerveld), [redacted] (Emmen), [redacted] (De Wolden en Hoozevee), [redacted] (Coevorden) omdat het winningsplan Westerveld geen betrekking heeft op hun gemeente.

En [redacted] van waterschap Noorderzijvest omdat zijn collega [redacted] betrokken is bij dit winningsplan.

[redacted], waterschap Vechtstromen omdat het winningsplan Westerveld volgens mij geen betrekking heeft op dit waterschap.

De volgende personen/organisaties moeten denk ik nog genodigd worden:

- [redacted], Hunze en Aa's (is volgens mij contactpersoon; [redacted] was er op 1 december niet en reageert nog niet)
- ???, Gemeente Leek (andere grensgemeenten?) Wie???
- [redacted], communicatie Aa en Hunze ??

Zijn de verwijderingen en toevoegingen terecht? Graag advies.

**Van:** [redacted]

**Verzonden:** donderdag 1 december 2016 13:57

**Aan:** [redacted]@aaenhunze.nl'; [redacted]@GemeenteNoordenveld.nl'; [redacted]@hunzeenaas.nl'; [redacted]@groningen.nl'; [redacted]

**Onderwerp:** overleg casco advies winningsplan Westerveld: 15 december 9.00 uur Gemeenhuis Tynaarlo te Vries, kamer 142

Er is door mij een kamer gereserveerd op donderdag 15 december hier in het gemeentehuis in Vries.

Tot dan!

**Van:** [redacted]@drenthe.nl]

**Verzonden:** dinsdag 29 november 2016 15:56

**Aan:** [redacted]

**Onderwerp:** RE: casco advies winningsplan Westerveld: bespreking 1 december 9.00 uur Gemeenhuis Assen projectkamer 3.15

**Van:** [redacted]

**Verzonden:** dinsdag 29 november 2016 15:55

**Aan:** [redacted]@aaenhunze.nl'; [redacted]@GemeenteNoordenveld.nl'; [redacted]@tynaarlo.nl'; [redacted]@hunzeenaas.nl'; [redacted]@groningen.nl'; [redacted]

**CC:** [redacted]@dewoldenhoogeveen.nl'; [redacted]@gemeentewesterveld.nl'; [redacted]@noorderzijvest.nl'; [redacted]@coevorden.nl'; 'advies@noorderzijvest.nl'; [redacted]@middendrenthe.nl'

**Onderwerp:** casco advies winningsplan Westerveld: bespreking 1 december 9.00 uur Gemeenhuis Assen projectkamer 3.15

Dag collega's,

We vergaderen donderdagmorgen in het gemeentehuis van Assen.

Dus niet in het provinciehuis want de vergaderkamers zijn bezet, maar gelukkig biedt gemeente Assen ons onderdak!

En we vergaderen tot uiterlijk 11 uur en niet tot 12 uur, want er is een vervolgbespreking op 15 december van 9 tot 12 uur.

In overleg met [redacted] en [redacted] stel ik voor dat ik de rol van technisch voorzitter op mij neem.

Vandaar dat ik deze mail aan jullie stuur, met dank voor de voorbereiding door [redacted], die datum, agenda, stukken en locatie regelde.

Ik stuur dit aan de mij bekende deelnemers op het lijstje dat ik heb bijgevoegd en CC aan de overige door [redacted] genodigden via de datumprikker.

Het lijkt mij handig dat duidelijk is wie er per organisatie contactpersoon voor mijnbouwactiviteiten is en daarom maak ik een overzicht daarvan.

Het voorbeeld van het advies winningsplan Groningen mail ik afzonderlijk aan de deelnemers i.v.m. de omvang.

Tot donderdag!

Groet,

[redacted]

Date : 19-10-2017 14:12:02

16.561

[redacted]@noorderzijlvest.nl, "[redacted] coevorden.nl,  
[redacted]@dewoldenhoogeveen.nl, "[redacted]@dewoldenhoogeveen.nl,  
"[redacted]@hunzeenaas.nl, "[redacted]@hunzeenaas.nl, "[redacted] vechtstromen.nl"  
[redacted]@vechtstromen.nl, "[redacted]@wdodelta.nl, "[redacted]@wdodelta.nl,  
"[redacted]@emmen.nl, "[redacted]@emmen.nl,  
[redacted]@borger-odoorn.nl, "[redacted]@meppel.nl, "[redacted] middendrenthe.nl,  
"[redacted]@gemeentenoordenveld.nl, "[redacted]@gemeentenoordenveld.nl,  
"[redacted] westerveld.nl, "[redacted]@drenthe.nl, "[redacted]@drenthe.nl, "[redacted]@drenthe.nl, "[redacted]@drenthe.nl, "[redacted]@drenthe.nl,  
[redacted]@ruddrenthe.nl, "[redacted]@ruddrenthe.nl, "[redacted]@ruddrenthe.nl, "[redacted]@ruddrenthe.nl, "[redacted]@ruddrenthe.nl,  
[redacted]@ruddrenthe.nl, "[redacted]@ruddrenthe.nl, "[redacted]@ruddrenthe.nl, "[redacted]@ruddrenthe.nl, "[redacted]@ruddrenthe.nl,

Subject : Overleg extern kennisnetwerk mijnbouwwet - schadeprotocol  
Attachment : Publieke Regie in Groningen NJB 29 2017.pdf;image001.png;

Dag allen,

Naar aanleiding van het overleg van gisteren nog even het artikel uit NJB waaraan ik refereerde ook in verband met de onderzoeken van Witteveen+Bos.

Uiteindelijk zullen wij ervoor moeten zorgen dat de afwikkeling van alle schades als gevolg van Mijnbouwactiviteiten in Drenthe op vergelijkbare wijze wordt afgewikkeld als in Groningen.

Voor wie het nog niet had gelezen onderstaand nog 2 voortgangsberichten over het nieuwe schadeprotocol Groningen.

<http://www.rtvnoord.nl/nieuws/184892/Overeenstemming-over-nieuw-schadeprotocol-Den-Haag-is-aan-zet>

[http://www.binnenlandsbestuur.nl/bestuur-en-organisatie/nieuws/partijen-groningen-eens-over-opzet-nieuw.9573521.lynk?utm\\_source=NB\\_BB\\_bb20171019\\_dagelijks\\_donderdag&utm\\_medium=email&utm\\_term=&utm\\_content=&utm\\_campaign=19-10-2017&mt=cKi3Ro9\\_nxqPmKnnin9wQ&vk=f17W0JP2dJnbybvtiBvkOg&pub=1002](http://www.binnenlandsbestuur.nl/bestuur-en-organisatie/nieuws/partijen-groningen-eens-over-opzet-nieuw.9573521.lynk?utm_source=NB_BB_bb20171019_dagelijks_donderdag&utm_medium=email&utm_term=&utm_content=&utm_campaign=19-10-2017&mt=cKi3Ro9_nxqPmKnnin9wQ&vk=f17W0JP2dJnbybvtiBvkOg&pub=1002)

Met vriendelijke groet,

[redacted]  
Projectcoördinator - beleidsmedewerker RO  
Gemeente Aa en Hunze  
Postbus 93 • 9460 AB Gieten  
Spiekersteeg 1 • 9461 BH Gieten  
[www.aaenhunze.nl](http://www.aaenhunze.nl)

**Van:** [redacted]  
**Verzonden:** woensdag 11 oktober 2017 13:10

**Aan:** [redacted]@coevorden.nl; [redacted]@dewoldenhoogeveen.nl; [redacted]@dewoldenhoogeveen.nl; [redacted]@hunzeenaas.nl; [redacted]@hunzeenaas.nl; [redacted]@wdodelta.nl; [redacted]@emmen.nl; [redacted]@emmen.nl; [redacted]@borger-odoorn.nl; [redacted]@meppel.nl; [redacted]@middendrenthe.nl; [redacted]@gemeentenoordenveld.nl; [redacted]@tynaarlo.nl; [redacted]@assen.nl; [redacted]@westerveld.nl; [redacted]@ruddrenthe.nl; [redacted]@ruddrenthe.nl; [redacted]@ruddrenthe.nl; [redacted]@ruddrenthe.nl; [redacted]@ruddrenthe.nl; [redacted]@ruddrenthe.nl; [redacted]@ruddrenthe.nl; [redacted]@hunzeenaas.nl;

**Onderwerp:** Overleg extern kennisnetwerk mijnbouwwet 18 oktober 2017

Dag allemaal,

Bijgaand de agenda voor volgende week met het verslag van het vorige overleg. Tevens ter kennisname de evaluatie advisering winningsplan Westerveld.

Met vriendelijke groet,

Team Milieu, Bodem en Energie

[redacted]  
[www.provincie.drenthe.nl](http://www.provincie.drenthe.nl)  

DISCLAIMER:

Aan de informatie in deze e-mail en ieder aangehecht databestand kunnen geen rechten worden ontleend en de gemeente Aa en Hunze aanvaardt geen aansprakelijkheid voor schade als gevolg van onjuistheden en/of gedateerde informatie.

Als u niet de bedoelde ontvanger bent wilt u dan dit bericht en ieder aangehecht databestand verwijderen en de afzender hiervan via e-mail op de hoogte stellen.

# ‘Publieke regie’ in Groningen

## Publiekrechtelijke schadeafhandeling en het vertrouwen in de overheid

Georgina Kuipers & Michiel Tjepkema, datum 28-08-2017 Jurisprudentie (2)

De aanpak van de NAM en de overheid met betrekking tot de schadeafhandeling is vooral gebaseerd op het aansprakelijkheidsrecht en draagt mede daardoor niet bij aan het herstel van het vertrouwen. Inmiddels pleiten steeds meer auteurs en instanties voor ruimhartigheid in de compensatie van de Groninger bevolking. Van de NAM lijkt een dergelijke ruimhartigheid niet te hoeven worden verwacht. Wat voor rol kan de centrale overheid in de schadeafhandeling spelen om het vertrouwen van Groningen terug te winnen en hoe kan van staatswege betachte ruimhartigheid bijdragen aan het herstel van vertrouwen? In dit artikel wordt gepleit voor een bestuursrechtelijke aanpak die niet alleen over herstel van vertrouwen spreekt, maar zich daadwerkelijk rekenschap geeft van inzichten uit de sociaalpsychologische literatuur over dit onderwerp.

## 1. Het Groningse aardbevingsdossier en de roep om publieke regie

Er gaat bijna geen dag voorbij zonder dat het dossier van de Groninger gaswinning en de aardbevingen ten gevolge hiervan in het nieuws komen. Eind maart signaleerde de Onderzoeksraad voor Veiligheid dat de aanbevelingen uit haar kritische rapport *Aardbevingsrisico's in Groningen* uit 2015 niet of althans onvoldoende zijn opgevolgd.<sup>2</sup> Hierop maakte de Nationaal Coördinator Groningen (NCG) bekend dat de exploitant van de gaswinning, de Nederlandse Aardolie Maatschappij (NAM), niet langer verantwoordelijk zal zijn voor de schadeafhandeling.<sup>3</sup> Deze zal in handen komen van de overheid, maar hoe deze er precies uit zal gaan zien is onduidelijk: dat moet het resultaat zijn van een ‘open dialoog’.<sup>4</sup>

Vele rapporten en onderzoeken dragen suggesties aan voor verbeteringen in de wijze van afhandeling van de schadeclaims van inwoners in het Groninger aardbevingsgebied. Uit deze stroom aan rapporten en inmiddels ook rechterlijke uitspraken komt stevast het beeld naar voren van falend beleid en wantrouwen van burgers richting de NAM in het bijzonder en de overheid in het algemeen. Steeds vaker wordt in de richting van de centrale overheid gekeken om structurele verbetering in de situatie aan te brengen, ook wel het versterken van de ‘publieke regie’<sup>5</sup> genoemd. Naast de schadeafhandeling gaat het hierbij om versterking van gebouwen, het formuleren van kaders voor risico- en crisisbeheersing en het komen tot flankerend beleid om de economie, arbeidsmarkt en leefbaarheid van de regio Groningen op peil te houden. In deze bijdrage beperken wij ons tot de vraag hoe de ‘publieke regie’ het beste kan worden vormgegeven in het schadeafhandelingsproces, bekeken vanuit juridisch en sociaalpsychologisch perspectief.

Met het versterken van de publieke regie beoogt de NCG het sterk geschonden vertrouwen van de Groninger burgers in de overheid en de NAM te herstellen. Men werkt aan een nieuw schadeprotocol, maar over de inhoud en het moment van inwerkingtreding daarvan is ten tijde van dit schrijven nog onvoldoende bekend. Het zal vermoedelijk weinig veranderen aan de vergaande complexiteit van het huidige ‘schadegebouw’, dat we in par. 2 zullen schetsen.

Ook zonder dat de precieze plannen van de NCG bekend zijn, kunnen we vaststellen aan welke randvoorwaarden een meer ‘publiek(rechtelijk)e’ inrichting van het schadegebouw zou moeten voldoen om daadwerkelijk vertrouwen van de burgers te (her)winnen. Wij ontlenen die randvoorwaarden aan de sociale psychologie (par. 3) en aan eerdere bestuursrechtelijke schadevergoedingsregelingen (par. 4), die naar ons idee procedurele en materiële voordelen bieden boven de huidige, vooral op het civiele recht geënte inrichting en normering van het proces van schadeafhandeling.

## 2. Het complexe en intransparante proces van schadeafhandeling

Op papier is het eenvoudig om te bepalen wie de aansprakelijke partij is voor mijnbouwschade. De exploitant van een mijnbouwwerk is op grond van [artikel 6:177 BW](#) aansprakelijk voor schade die ontstaat door de uitstroming van delfstoffen als bedoeld in [artikel 1](#) sub a Mijnbouwwet. Deze exploitant is in Groningen de NAM, die in 1963 een eeuwigdurende concessie heeft verkregen.<sup>6</sup> De NAM vormt samen met (onder meer) 100%-staatsdeelneming Energie Beheer Nederland (EBN) het ‘gasgebouw’, de juridische constructie waarin de rijksoverheid samenwerkt met private partijen om aardgas te winnen en te verkopen aan de markt.<sup>7</sup> De partijen in dit gasgebouw zagen lange tijd geen noodzaak om buiten de civielrechtelijke aansprakelijkheid iets te regelen. Dat veranderde toen op steeds grotere schaal aardbevingen voorkwamen, en raakte in een stroomversnelling na de tot nu toe zwaarste beving in Huizinge op 16 augustus 2012. Voortbouwend op de complexiteit van het gasgebouw ontstond een wirwar aan instanties die verantwoordelijk zijn voor de schadeafhandeling.

Deze versnippering is grotendeels historisch verklaarbaar. Zonder centrale regie en voortbouwend op de complexiteit van het gasgebouw ging de minister over tot oprichting van instanties die (deel)verantwoordelijk waren voor de afhandeling van schade ten gevolge van aardbevingen en bodemdalingen. Omwille van de ruimte noemen wij enkel die instanties die voor de huidige praktijk met name relevant zijn. Het in 2014 door rijksoverheid, provincie en negen gemeentes gesloten bestuurlijk akkoord *Vertrouwen op herstel en herstel van vertrouwen* leidde, met instemming van de NAM, tot de oprichting van het Centrum Veilig Wonen (CVW) dat – in de woorden van minister Kamp – ‘op enige afstand doch onder aansturing en verantwoordelijkheid van NAM’<sup>8</sup> staat. Naast het CVW werd in het bestuurlijk akkoord voor ‘schrijnende’ schadegevallen de Commissie Bijzondere Situaties (CBS) ingesteld, een fonds met geld van de NAM maar beheerd door een onafhankelijke commissie.<sup>9</sup> Toch bleek de instelling van nóg een instantie nodig om aan de toenemende roep om meer regie op het aardbevingsdossier tegemoet te komen. Zo kwam het in 2015 tot een aanvullend akkoord, waarbij minister Kamp van EZ de Nationaal Coördinator Groningen (NCG) instelde. Deze heeft als onderdeel van zijn opdracht ‘versterking van het publieke spoor’,<sup>10</sup> maar hij heeft enkel adviserende bevoegdheden gekregen, waarover later meer. De NCG is als onderdeel van zijn Meerjarenplan vervolgens ook instanties op gaan richten, zoals de Arbitrer Bodembeweging en een nog in te stellen woonbedrijf voor vastgoedoperaties. Typerend voor het huidige stelsel van schadevergoeding is dat verschillende soorten *schades* gepaard gaan met verschillende instanties die voor de afhandeling daarvan verantwoordelijk zijn. Het Centrum Veilig Wonen is er voor ‘reguliere’ schade, de Commissie Bijzondere Situaties voor ‘schrijnende’ gevallen, en de Nationaal Coördinator Groningen voor ‘complexe’ gevallen. Deze verkaveling van het schadeproces hoeft geen probleem te zijn als op voorhand helder is wanneer een situatie ‘regulier’, ‘schrijnend’ of ‘complex’ is, maar dat is niet het geval. Zo kunnen complexe zaken volgens het protocol





apart te worden gemeld bij het NAM Bedrijvenloket, waar de claim op basis van ons onbekende criteria zal worden beoordeeld. Gaat het om schade in de vorm van waardevermindering van woningen, dan geldt weer een andere regeling: de door de NAM opgestelde Regeling Waardedaling. Zal deze regeling ook onder het regime van de het Instituut Mijnbouwschade blijven bestaan en zo nee, wat komt ervoor in de plaats? De criteria die de Commissie Bijzondere Situaties hanteert zijn voorts rijkelijk vaag: enige informatie over de vergoedbare schade, de hoogte van eventuele vergoedingen (al dan niet in natura) en de te volgen procedure is niet in een regeling opgenomen. Overigens is deze commissie er alleen voor particulieren; hebben ondernemers schade (die vaak vervlochten zijn met privéomstandigheden), dan vangen zij bij de CBS bot. De NCG is onlangs een adviespunt gestart om iets voor deze groep te betekenen – het zoveelste bewijs van versplinterde rechtsbescherming in het aardbevingsdossier. Tot slot is ten aanzien van bij de Onafhankelijke Raadsman aanhangige klachten ook geen regeling (bijvoorbeeld over beslistermijnen) voorhanden.

Het bovenstaande doet er niet aan af dat de schadeafhandeling voor een aanzienlijk aantal claims succesvol is: de NAM heeft tot op heden voor ruim 53 000 van de 80 000 aardbevingschades langs deze weg een akkoord met de schademelder bereikt.<sup>15</sup> Ook de CBS heeft sommige, zij het zeker niet alle, schademelders verder geholpen.<sup>16</sup> Toch beklijft het beeld dat met substantiële aantallen melders geen overeenstemming is bereikt; ook rapportages van de Onafhankelijke Raadsman (OR) en opinieonderzoeken geven reden om tevens te twifelen aan de tevredenheid over het schadeproces. De Onafhankelijk Raadsman signaleert dat het al snel kan misgaan als de situatie ook maar enigszins afwijkt van het normale proces (een noodzaak om nader onderzoek te laten plaatsvinden, een niet in het eerste rapport gerapporteerde scheur, enz.). De behandeling van risicovolle gebouwelementen als schoorstenen duurt ‘onacceptabel lang’, aldus de OR, en afhandelingstermijnen worden niet zelden fors overschreden, waarbij het soms gaat om heel kleine schades.<sup>17</sup> In een recent onderzoek geven sommige Groningers aan niet eens meer schade te claimen bij het CVW omdat het ‘gedoe’ niet opweegt tegen de mogelijke uitkomst.<sup>18</sup>

### 3. Een sociaalpsychologisch perspectief op schadeafhandeling

#### 3.1. ‘Publieke regie’ nader geduid

Het verbaast niet dat er in het licht van het voorgaande aanhoudende klachten klinken over de complexiteit, stroperigheid en het ervaren gebrek aan onafhankelijkheid in de Groningse schadeafhandeling. Daarop is ook een van de doelstellingen van de onder de NCG ressorterende Overheidsdienst Groningen gericht. Deze heeft onder meer als taak om een ‘heldere procedure [te] ontwikkelen voor het oplossen van conflicten over bijvoorbeeld de afhandeling van schade.’<sup>19</sup> Als gezegd zoekt de NCG een oplossing voor de aanhoudende klachten over het schadeproces mede in de versterking van de ‘publieke regie’. Blijkens een notitie van de Overheidsdienst Groningen moet hieronder worden verstaan een ‘verbreding van betrokkenheid en belangenafweging op Rijksniveau, het gezamenlijk en zoveel mogelijk vanuit gelijkwaardigheid optrekken van betrokken overheden, doorzettingsmacht en beslissingsbevoegdheid binnen de door bestuurlijke/verantwoordelijke partijen vastgestelde kaders en verbindend en coördinerend vermogen om uitvoering te bespoedigen en vertrouwen in de overheid terug te winnen.’<sup>20</sup>

Daarmee is een woord gevallen dat in de gaswinningscasus ver te zoeken is: vertrouwen. In Groningen is sprake van zowel verlies van vertrouwen door het veiligheidsrisico dat burgers beleven naar aanleiding van het niveau van de gaswinning, als door de wijze van schadeafhandeling. Respondenten in een lopend Gronings onderzoek gaven aan dat zij de hoeveelheid gas die gewonnen wordt, onrechtvaardig vinden (67%), maar nog slechter beoordeeld worden de besluitvorming (76% vindt deze onrechtvaardig), de hoogte van de vergoedingen (77%), en de regelingen rond de schadeafhandeling (78%). Bovendien vinden directe omwonenden de situatie net zo onrechtvaardig als respondenten die verder verwijderd worden. [21](#)

Hoe kan meer ‘publieke regie’ op het schadeafhandelingsproces in de visie van de NCG nu bijdragen aan het herstel van vertrouwen in de burger? Dat wordt enigszins duidelijk uit een brief die de NCG op 18 april 2017 heeft gestuurd aan de voorzitter van de Groninger Bodem Beweging, die actievoert voor een ruimhartiger vergoedingsbeleid. [22](#) De NCG stelt dat een onafhankelijke commissie schadeafhandeling, ‘geworteld (...) in publieke regelgeving’, hierbij zal helpen. De NCG ziet heil in schadeafhandelingsinstanties die niet op basis van privaatrecht maar op basis van publiekrecht zijn opgericht. De veronderstelling is dat daarmee voldoende afstand tot de NAM zal worden gecreëerd en dat de NAM nog uitsluitend een ‘betalende’ maar niet langer een ‘bepalende’ instantie zal zijn. Inmiddels lijkt de rijksoverheid zelfs te willen werken aan een schadefonds, [23](#) hoewel de precieze inrichting daarvan nog wordt onderzocht. Het is echter de vraag of onder het regime van het Instituut Mijnbouwschade, respectievelijk een schadefonds, er in *materieel* opzicht veel zal wijzigen. Uitgangspunt van de NCG lijkt tot nu toe dat men zal oordelen aan de hand van al eerder door de NAM gehanteerde aansprakelijkheidscriteria. [24](#) Een einde aan de complexiteit van het ‘schadegebouw’ is vooralsnog niet in zicht.

## 3.2. Enkele sociaalpsychologische inzichten in vertrouwensherstel toegepast op Groningen

De wens om te komen tot meer ‘publieke regie’ in het Groninger aardbevingsdossier juichen wij op zichzelf toe. Immers, het is de Minister van EZ die op grond van [art. 6 lid 1](#) sub b Mijnbouwwet, alvorens gaswinning kan plaatsvinden, dient in te stemmen met het door de NAM opgestelde winningsplan en die dus bepaalt in welke mate de Nederlandse bodemschatten dienen te worden benut. Bovendien speelt de Staat binnen het gasgebouw ook een rol in de bedrijven EBN en GasTerra. Ook de gigantische aardgasbaten – € 265 miljard sinds de ontdekking van het gasveld [25](#) – vragen een rol van de Staat die verder gaat dan het faciliteren van door privaatrechtelijke partijen uitgevoerde gaswinning. Er is een publieke taak en daarbij hoort publieke regie.

Wij verwachten echter niet dat de onrust in het Groningse aardbevingsdossier structureel zal veranderen als de Staat, eventueel in samenwerking met de NCG, bij de invulling van het begrip ‘publieke regie’ enkel de over schadevergoeding beslissende instantie op basis van publiekrecht instelt. Deze formeel-juridische handeling zal weinig tot geen effect hebben wanneer zij niet gepaard gaat met een andere benadering van het schadedossier die beter aansluit bij waar het de Groningers echt om te doen is. Er is, kortom, een breder perspectief op ‘publieke regie’ gewenst. Wij bepleiten dat de Staat als integraal onderdeel van haar ‘publieke regie’ gebruik maakt van de kennis die de sociale psychologie biedt over vertrouwensherstel, waarbij wij ons vooral richten op de factoren ‘procedurele rechtvaardigheid’ en ‘erkenning’. Een invulling van ‘publieke regie’ die deze factoren een



zichtbare en duidelijke plaats geeft zou, zo vermoeden wij, zeer dienstbaar kunnen zijn aan het herstel van vertrouwen van de Groninger burgers in de overheid.

### 3.2.1. Procedurele rechtvaardigheid

Juristen zien burgers vaak als volledig rationele wezens, die altijd op de hoogte zijn van al hun rechten en plichten. Sociaalwetenschappelijk onderzoek heeft uitgewezen dat dit een onvolledige blik op de mens is. Mensen zijn voortdurend ‘sense-maker’, bewust en onbewust op zoek naar verklaringen waarom de wereld werkt zoals deze doet. Contact met de overheid is te vergelijken met contact met ieder ander: een burger probeert voortdurend deze relatie en haar rol hierin te begrijpen. Of de overheid een vertrouwenswaardige partner is, wordt dus medebepaald door interacties die de burger met de overheid heeft.<sup>26</sup> Het is van groot belang of de burger ervaart dat zij rechtvaardig wordt behandeld. Dit bepaalt grotendeels hoe legitiem een overheid op haar burgers overkomt.<sup>27</sup>

Hoewel het ervaren van ‘procedurele rechtvaardigheid’ uiteindelijk neerkomt op een algemene indruk bij de burger, kan de overheid concrete stappen nemen om de wijze van handelen richting de burger te verbeteren. Volgens de literatuur draagt procedurele rechtvaardigheid bij aan het daadwerkelijk oplossen van conflicten en aan het sterker worden van de band met de tegenpartij (in dit geval de Staat). Men is minder geneigd zich oncoöperatief op te stellen, te klagen of over te gaan tot juridische procedures. Bovendien heeft ervaren procedurele rechtvaardigheid een sterker effect als de uitkomst voor de burger negatief is: de burger is dan alsnog relatief tevreden.<sup>28</sup> De rijksoverheid onderschrijft het belang van procedurele rechtvaardigheid ook zelf, bijvoorbeeld in het project *Prettig contact met de overheid*: ‘Ervaren procedurele rechtvaardigheid [leidt] ertoe dat burgers tevredener zijn over de uitkomst die wordt bereikt, dat zij er vertrouwen in hebben dat de uitkomst door de overheid wordt nageleefd, en dat zij meer vertrouwen in de overheid krijgen.’<sup>29</sup>

Het brede begrip ‘procedurele rechtvaardigheid’ is in de literatuur in enkele onderdelen nader uitgewerkt: inspraak (*voice*), uitleg (*explanations*), respect (*respect & dignity*), en onpartijdigheid (*bias avoidance*).<sup>30</sup> Deze factoren sluiten aan bij de algemene beginselen van behoorlijk bestuur (het zorgvuldigheidsbeginsel, het motiveringsbeginsel en het fair-play-beginsel), en passen bij ideeën van de Nationale Ombudsman over behoorlijk omgaan met schadeclaims door de overheid.<sup>31</sup>

### Procedurele rechtvaardigheid in Groningen

In het Groningse dossier zijn diverse pogingen gedaan om Groningers *inspraak* te geven in de wijze van schadeafhandeling, maar of die effectief zijn geweest, is de vraag. Een van de door het bestuurlijk akkoord ingestelde instanties, de Dialoogtafel, is gestrand omdat de rijksoverheid eigenlijk niet in *gesprek* wilde, maar eenrichtingsverkeer prefereerde, aldus medevoorzitter Wallage achteraf.<sup>32</sup> Hierna werden twee losse gespreksinstanties opgericht, een Maatschappelijke en Bestuurlijke Stuurgroep, waardoor burgerinbreng juist gescheiden wordt van de gesprekken die de NCG met het CVW, de NAM en lokale bestuurders voert. Ook het organiseren van inspraak rond het schadeprotocol verloopt moeizaam. Dit protocol werd lange tijd eenzijdig door de NAM vastgesteld. Nu de NAM uit de schadeafhandeling is gestapt heeft de NCG meer te zeggen over een nieuw protocol, en het doet dit in overleg met o.a. de burgerorganisatie Groninger Bodem Beweging (GBB). Dit overleg is echter meermaals gestrand, volgens de GBB omdat de NCG ook in het nieuwe protocol te zeer vasthoudt aan de aansprakelijkheidsmaatstaven.<sup>33</sup> De GBB is in overleg met provincie en gemeenten tot een alternatief voorstel gekomen, maar de onderhandelingen gaan moeizaam en

duren voort: de oorspronkelijke deadline van 1 juli is niet behaald, en het is op dit moment niet duidelijk wanneer een nieuw protocol gereed zal zijn. Daarmee lijken we nog ver verwijderd van de realisatie van de door de Tweede Kamer unaniem aangenomen motie waarin wordt gepleit voor een breed maatschappelijk draagvlak jegens het nieuwe protocol.<sup>34</sup> Het lijkt er dus op dat burgerinspraak vooral door lokale overheden wordt geboden, en niet door de rijksoverheid.

Het ‘schadegebouw’ is hoogst ingewikkeld, zoals hiervoor is gebleken. Gezien de vorige paragraaf zou de overheid *uitleg* van het schadeproces als kerntaak moeten hebben, om duidelijkheid over procedures te creëren en de mist rond compensatie weg te nemen. De NCG doet hier pogingen toe, maar streeft tot nu toe niet naar een éénloketgedachte. Met ingang van 1 januari 2017 is een Landelijk Loket Mijnbouwschade onder de Rijksdienst voor Ondernemend Nederland ingesteld, dat voor alle mijnbouwschade *behalve* Groningen kan worden geraadpleegd.<sup>35</sup> Schijnbaar wil de rijksoverheid het oerwoud aan schadeafhandelende instanties hoe dan ook intact laten. Het is onzes inziens ook in dit stadium mogelijk om voor de burger daadwerkelijk één loket te creëren en, indien gewenst, ‘achter de schermen’ de meerdere wegen te laten bestaan. Deze welingelichte (overheids-)instantie zou vervolgens alle verzoeken naar de juiste plek kunnen verwijzen en het proces en de wijze van besluitvorming over ieder verzoek voor de burger kunnen verhelderen. Wat betreft het derde onderdeel van procedurele rechtvaardigheid, respect, hebben wij geen signalen opgevangen dat burgers disrespectvol of onbeleefd worden behandeld door de overheid en de NAM. Het lijkt hier vooral belangrijk om de wijze waarop burgers inspraak en verduidelijking kunnen krijgen op een behoorlijke en respectvolle manier te laten verlopen. Een essentieel onderdeel van procedurele rechtvaardigheid dat in Groningen wél een probleem is, is de schijnbare *partijdigheid* van de overheid. Dit beeld is moeilijk te kantelen vanwege de grote economische belangen die het Ministerie van EZ bij de gaswinning heeft, en de gedeelde belangen van EZ met de NAM. Het ministerie speelt niet alleen een rol in de schadeafhandeling, maar is ook verantwoordelijk voor alle besluiten die tot de schade hebben geleid én ontkende jarenlang enige relatie tussen gaswinning en aardbevingen. Daarom is het een gemiste kans dat de aanbeveling van de OvV om andere ministeries te betrekken bij de gaswinning, niet opgevolgd is. Een probleem is verder dat medewerkers van EZ, NCG, NAM en CVW eerdere werkervaring in ‘verbonden’ organisaties hebben gehad. Zo bleken casemanagers die bij de NCG aangesteld waren NAM-medewerkers.<sup>36</sup> Ook de vorige functie van Nationaal Coördinator Groningen Hans Alders – als directeur van Energie-Nederland, belangenvertegenwoordiger van de energiesector – leidt niet tot vertrouwen bij schadelijdende burgers en hun belangenorganisaties. De relatie tussen de NAM en het ‘op afstand geplaatste’ CVW is niet transparant, aangezien hun overeenkomst niet openbaar is. Tot slot bepaalt de NAM weliswaar vanaf juli niet meer haar eigen schadeprotocol, maar is het afwachten of het nieuwe protocol fundamenteel van het vorige zal verschillen. Hoewel provincie, gemeenten, en burgerorganisaties pleitten voor de opname van de vier pijlers ‘verantwoordelijke staat, rechtvaardige schadebepaling, menselijke maat en onafhankelijkheid’, wilde minister Kamp zich hier in de Tweede Kamer niet op vastleggen.<sup>37</sup>

### 3.2.2. Erkenning

Erkenning van het aangedane leed, zo blijkt uit allerlei onderzoek over schadeafhandeling, is een essentieel onderdeel van de verwerking én van het begin van herstel van relaties (waarna vertrouwen kan volgen).<sup>38</sup> Het belang van erkenning van leed is binnen het burgerlijk recht aanvaard door de Hoge Raad<sup>39</sup> en in het wetsvoorstel affectieschade.<sup>40</sup> Nauw verband met het begrip ‘erkenning’ houdt het begrip ‘bevestiging’ (*affirmation*). Slachtoffers krijgen deze

bevestiging als schadeveroorzakers hun gedrag verklaren en verantwoordelijkheid nemen voor het door hen aangedane leed. Hierbij is belangrijk dat daders in hun erkenning en bevestiging duidelijk gericht zijn op de ander en niet enkel op de nadelige gevolgen die de schade voor de dader zelf heeft. <sup>41</sup> Recent onderzoek stelt dat publieke excuses bijdragen aan relatieherstel, aangezien de dader gedwongen wordt fouten te erkennen, de hierbij komende vernedering ervaart, en hiermee de kans op toekomstige fouten verkleint. <sup>42</sup>

In een evaluatie van het Schadefonds Geweldsmisdrijven bleek dat slachtoffers het ontvangen van een financiële bijdrage ervoeren als erkenning van het hen gedane leed, en als bevestiging van hun onschuld. <sup>43</sup> Deze observatie zien we ook terug in ander onderzoek. <sup>44</sup> Men is na gedane schade echter vaak niet primair op zoek naar financiële compensatie, <sup>45</sup> al kan geld wel helpen. <sup>46</sup> Veroorzaakte schade moet volgens het BW worden hersteld, en hier kan geld voor nodig zijn in het geval van materiële schade. Maar ook erkenning van immateriële, emotionele of geestelijke pijn zou volgens literatuur leiden tot herstel van relaties. <sup>47</sup> De verhouding burger-overheid is niet alleen rationeel maar juist emotioneel, waardoor in veel situaties meer nodig is dan enkel een geldelijke schadevergoeding: ‘reacties tegenover de overtreder waren significant positiever wanneer deze naast een compensatie ook relationele bezorgdheid uitte.’ <sup>48</sup> In schadeafhandeling zou erkenning dus een vooraanstaande rol moeten spelen.

## Erkenning in Groningen

Een gebrek aan erkenning blijkt bijvoorbeeld uit de bestuurlijke houding in reactie op het ervaren gebrek aan veiligheid door de Groninger burgers. De Onderzoeksraad voor Veiligheid stelde in 2014: ‘[H]et vertrouwen van de burgers in Groningen in NAM en rijksoverheid is na de beving in Huizinge verder afgenomen. Aangekondigde maatregelen en intensievere communicatie verbeteren dit vertrouwen niet of gooien zelfs olie op het vuur. NAM en rijksoverheid onderkennen onvoldoende de boosheid en het wantrouwen bij de bevolking.’ <sup>49</sup> Deze boodschap is in 2017 nog steeds van toepassing. De erkenning voor het gebrek aan toewijding aan veiligheid van de Groningers, die werd gevraagd in het OvV rapport <sup>50</sup> – en die als basis zou dienen van herstel van vertrouwen – is niet gekomen. In de reactie van de NAM stelt zij dat de beschikbare wetenschappelijke kennis niet verlangde dat men veiligheid als een risico zag; <sup>51</sup> in de kabinetsreactie wordt onderstreept dat ‘[h]et veiligheidsrisico wel [werd] onderkend en gewogen, maar in de context waarbinnen partijen beslissingen moesten nemen gering [werd] bevonden.’ <sup>52</sup>

Hiernaast wordt veel schade door het CVW aangewezen als niet-aardbevingsgerelateerde schade en hiermee niet erkend: de NAM ontwijkt hiermee in de ogen van Groningers haar verantwoordelijkheid. De wetwijziging die leidde tot de introductie van het bewijsvermoeden ([artikel 6:177a BW](#)) zou dit moeten veranderen. <sup>53</sup> Hoewel deze wet kan worden gezien als enige mate van erkenning vanuit de politiek, hangt haar succes af van de vraag hoe stevig de NAM gaat inzetten op het ‘ontzenuwen’ van het vermoeden dat de aanleg of de exploitatie van het mijnbouwwerk niet de oorzaak is van de schade, en hoe de civiele rechter daar vervolgens mee omgaat. Een garantie dat deze wet zal leiden tot meer schadevergoedingen is geenszins gegeven. <sup>54</sup>

Hoewel er wel overheidsgeld naar de regio gaat, gebeurt dit onder noemers als ‘verduurzaming’ en ‘regievoering’: ‘schadeafhandeling’ doet alleen de NAM. De relatie tussen overheid en private organisaties veroorzaakt complicaties in de besluitvorming en aansprakelijkheid. De rijksoverheid lijkt terughoudend om zich als verantwoordelijke partij op te stellen vanwege de vrees dat dit erkenning van aansprakelijkheid zou kunnen impliceren.

Een (directe) financiële bijdrage vanuit het rijk, vanuit de gedachte van *coulance* (zie ook par. 4.3), zou de Groningers juist erkenning bieden voor het aangedane leed.

Als laatste moet worden vastgesteld dat Groningers ook immaterieel lijden door de aardbevingen: de geestelijke gezondheid verslechtert na (meervoudige) schade. [55](#) De NAM heeft aangegeven in beroep te gaan tegen de uitspraak die de deur openzette voor vergoeding voor immaterieel leed in Groningen. [56](#) Dergelijke juridische procedures zorgen voor verdere polarisatie in de relatie tussen de Groningers en de overheid en de NAM. Erkenning van de emotionele en geestelijke pijn van getroffenen lijkt dus nog ver weg.

## 4. De rol van het bestuursrecht in de zaak-Groningen

### 4.1. Schadeafhandeling op basis van het bestuursrecht

Gezien de roep om meer ‘publieke regie’ is het de vraag welke rol publiekrecht kan spelen bij de afhandeling van aardbevingsschade. Dit proces van afhandeling is nu overwegend op privaatrechtelijke leest geschoeid. De instanties die verantwoordelijk zijn voor de beoordeling van schadeclaims zijn privaatrechtelijk van aard, en hetzelfde geldt voor de grondslag van de aansprakelijkheid ([artikel 6:177 BW](#)). Publiekrechtelijk zijn (vanzelfsprekend) wel de besluiten op grond waarvan de gaswinning mogelijk wordt gemaakt, en die deels ook succesvol bij de bestuursrechter zijn aangevochten. In deze paragraaf willen wij bepleiten dat ook een op publiekrechtelijke leest gebaseerd schadeafhandelingsproces voor het Groninger dossier goede diensten kan bewijzen.

Een steviger in het publiekrecht geworteld schadeafhandelingsproces is beslist geen vreemde gedachte. Hiervoor is al gesteld dat zonder het handelen van de Staat – de verlening van vergunningen en de instemming met winningsplannen – de schade van de Groningers niet zou zijn ontstaan, maar ook dat het profijt dat de Staat heeft getrokken en nog steeds trekt van de gaswinning enorm is. De gasbaten bieden een krachtig argument om de Staat op te roepen om in te grijpen in het schadeafhandelingsproces door de schadeafhandeling niet langer te baseren op een civielrechtelijk protocol. Daarbij zou zij zich kunnen baseren op talloze bestuursrechtelijke schade-/compensatieregelingen, waarbij over vergoedingsverzoeken in de vorm van besluiten in de zin van de Awb wordt besloten. De grondslag van die besluiten varieert: soms berusten zij op een formele wet ([Wet Schadefonds geweldsmisdrijven](#)) soms wordt op basis van de Wet gemeenschappelijke regelingen een Schadeschap opgericht (Schiphol, HSL-Zuid), soms wordt volstaan met een ministeriële regeling ([Regeling Nadeelcompensatie Betuweroute](#)) of een beleidsregel ([Beleidsregel Nadeelcompensatie Infrastructuur en Milieu 2014](#)).

Welke vorm ook gekozen wordt, feit is dat een algemene regeling vele voordelen biedt boven een civielrechtelijke afdoening van de schade. Vanzelfsprekend gelden de algemene voordelen van het bestuurs(proces)recht: laagdrempeligheid, lage proceskosten, ongelijkheidscompensatie en snellere doorlooptijden. Een van overheidswege opgestelde algemene regeling geeft echter ook de mogelijkheid tot erkenning en tot het neerleggen van procedurele en materiële waarborgen, inclusief een op [artikel 6:177a BW](#) gelijkende bepaling. Een bestuursrechtelijke schaderegeling stuurt – net als de huidige situatie – in beginsel aan op buitengerechtelijke schadeafdoening, maar houdt de weg naar de rechter open. Dat is in beginsel de bestuursrechter, die immers oordeelt over besluiten op grond van publiekrechtelijke schaderegelingen. Dat betekent niet dat de weg naar de civiele rechter geheel kan worden afgesloten: op grond van [artikel 6:177 BW](#) heeft de burger immers nog steeds de bevoegdheid om de civiele rechter te benaderen, bijvoorbeeld wanneer hij meent dat

bepaalde schade ten onrechte onvergoed is gebleven. Een beroep op de civiele rechter zou kunnen worden voorkomen door ruimhartigheid van een publiekrechtelijke regeling (waarover meer in par. 4.3). Een eventuele bestuursrechtelijke regeling betekent overigens niet dat er iets verandert in de partij die uiteindelijk de rekening betaalt. Dat blijft, uit hoofde van artikel 6:177 BW, de NAM, op wie de Staat een verhaalsrecht zou kunnen uitoefenen.<sup>57</sup>

## 4.2. Bijzondere aandachtspunten in Groningen

Bij een publiekrechtelijke vormgeving van het afhandelingsproces speelt een aantal bijzondere aandachtspunten, die sterk verband houden met procedurele rechtvaardigheid. Uit een recente enquête onder Groningers is gebleken dat zo'n 90% van de ondervraagden aangaf één vast aanspreekpunt van belang te vinden, en dat zij hiernaast verkorting van de afhandelingstermijn en onafhankelijkheid in het nieuwe schadeprotocol wilden zien.<sup>58</sup> Dit soort belangen kunnen via het bestuursrecht worden gewaarborgd.

Ten eerste de éénloketedachte, die we thans reeds in veel bestuursrechtelijke compensatieregelingen aantreffen. Ook als de claim niet op dezelfde aansprakelijkheidsgrondslag wordt vergoed, bepalen veel regelingen dat het aan de *overheid* is om uit te zoeken op welke grondslag de schade het beste kan worden beoordeeld. Zo kan bij de aanleg van de Amsterdamse Noord/Zuidlijn zowel sprake zijn van bouwschade (scheuren in gevels, verzakkingen) als van schade door rechtmatige schadeoorzaken (feitelijke werkzaamheden, wegafsluitingen). Voor beide vormen van schade kunnen verzoeken om vergoeding worden gericht aan het Schadebureau Noord/Zuidlijn, die op die schades het toepasselijke regime toepast ([artikel 6:162 BW](#) versus het nadeelcompensatierecht).<sup>59</sup> Om dezelfde reden heeft men bij de schade ten gevolge van het functioneren van onze nationale luchthaven ervoor gekozen om één Schadeschap in te richten.<sup>60</sup>

Een tweede aandachtspunt betreft de waarborging van de *onafhankelijkheid* van de besluitvorming over schade. Ook op dit punt scoren bestuursrechtelijke compensatieregelingen hoog. Weliswaar beslist in veel gevallen een bestuursorgaan dat behoort tot de rechtspersoon die de rekening zal moeten betalen (zodat bij de aanleg van de Noord/Zuidlijn het college van B&W als onderdeel van de rechtspersoon Gemeente Amsterdam beslist), maar dat gebeurt op basis van adviezen die door onafhankelijke adviseurs zijn verstrekt. De schaderegeling rond Schiphol voorziet eveneens in een zogenaamde Besliscommissie bestaande uit 'drie onafhankelijke deskundigen'.<sup>61</sup> Ook is veelal gewaarborgd dat de aanvrager kan reageren op het (concept)advies op basis waarvan het bestuursorgaan zal moeten beslissen – tevens bijdragend aan de factor *inspraak*. Aan het nieuwe Instituut Mijnbouwschade zou derhalve een dergelijke status van bestuursorgaan moeten worden toegekend.

Een derde punt van aandacht is dat in het bestuursrecht sneller tot rechtsvaststelling (zowel voor burger als voor bestuursorgaan) kan worden gekomen. Besluiten van bestuursorganen stellen immers juridisch vast wat rechtens is. De binding aan het recht door middel van een besluit is tevens van belang omdat de NCG het als een probleem ervaart dat hij niet over 'doorzettingsmacht' beschikt: hij kan in het proces van schadeafhandeling geen 'knopen doorhakken' richting de NAM.<sup>62</sup> Zo heeft de NCG bij onenigheid over complexe schades slechts een bemiddelende rol. Bij het uitblijven van resultaat volgt een beroep op de Geschillenregeling en eventueel een civiele rechtsgang.<sup>63</sup> Ook het CVW en de CBS nemen geen (schade)besluiten in de zin van de Awb. Binding en derhalve 'doorzettingsmacht' wordt in het aardbevingsdossier gecreëerd door oprichting van instanties als de genoemde Arbiter Bodembeweging, die de NAM kan binden, maar de burger niet. Gedupeerden willen soms



juridische helderheid over hun zaak en zitten lang niet altijd te wachten op een informele aanpak.<sup>64</sup> Een regeling die uitgaat van het (Awb-)besluitmodel kan daarin voorzien. De toepasselijkheid van de Awb betekent voorts dat ook tijdigheid van besluitvorming is gewaarborgd, met de Wet dwangsom als stok achter de deur.

Ook op andere vlakken kan een bestuursrechtelijke regeling voordelen bieden. Zo valt bij een vergelijking tussen de gemiddelde bestuursrechtelijke schaderegeling en het Groningse schadeprotocol op hoe karig en onuitgewerkt laatstgenoemd protocol is, en over hoeveel – ook voor het Groninger dossier relevante – onderwerpen de gemiddelde schaderegeling bepalingen bevat, terwijl het schadeprotocol op deze punten zwijgt. Te denken valt aan bepalingen over bevoorschotting, vergoedbare schades, weigeringsgronden, beslistermijnen, enzovoort. Bovendien kan binnen het bestuursrecht altijd worden teruggevallen op de kaders van de Awb en zouden de algemene beginselen van behoorlijk bestuur en de klachtenregeling uit de Awb van toepassing zijn, daar waar thans voor de procedure bij de als klachtinstantie fungerende Onafhankelijke Raadsman geen regeling voorhanden is.

Een regeling zou er voorts voor moeten zorgen dat een wettelijke basis ontstaat voor het opvragen van privégegevens, een punt dat vooral speelt bij de Commissie Bijzondere Situaties die gedupeerden om diepgaand inzicht in hun medisch dossier vraagt. Wanneer de schade zo evident een publieke achtergrond heeft als in het Groninger dossier, is het vanuit staatsrechtelijk oogpunt gewenst dat burgers alleen om inzicht in hun medische dossiers kan worden gevraagd wanneer daar een wettelijke grondslag voor is.<sup>65</sup> Dat de CBS stelt zich te houden aan de Wet bescherming persoonsgegevens neemt dit bezwaar niet weg. Ook uit de jaarverslagen van de CBS blijkt dat burgers zich verbazen over de gegevens die zij ten overstaan van de CBS moeten presenteren.<sup>66</sup>

De bestuursrechter beschikt, tot slot, over ruime ervaring als schadevergoedingsrechter. Er staat reeds bestuursrechtelijke rechtsbescherming open tegen toekenning van schadevergoedingen uit het Waarborgfonds mijnbouwschade (die onder meer hulp biedt in gevallen waarin de exploitant van een mijnbouwwerk niet meer bestaat).<sup>67</sup> Verder heeft de bestuursrechter veel ervaring ten aanzien van de vergoeding van waardevermindering, die ook in het Groninger dossier relevant is.

### 4.3. Coullance als bron van vertrouwen

Over de grenzen van aansprakelijkheid (in het bijzonder over de vergoeding van immateriële schade en waardevermindering) lopen reeds rechterlijke procedures tegen de NAM en EBN. We maakten al de kanttekening dat deze procedures eerder tot polarisatie dan tot vertrouwen in de overheid en de NAM leiden. Dat besef is ook tot ‘de politiek’ doorgedrongen, waar steeds vaker wordt gepleit voor ruimhartigheid in de vergoeding van schade aan de burgers. Pleidooien voor ruimhartigheid bij de vergoeding van schade van de Groningers klinken bijvoorbeeld bij de Nationale Ombudsman en de Kinderombudsman, die verzoeken om een ‘gemakkelijke, coullante en onafhankelijke procedure’ om schade van inwoners te vergoeden of herstellen.<sup>68</sup> Een recente Tweede Kamermotie met als strekking dat een nieuw schadeprotocol niet alleen een ‘technisch-juridische benadering moet zijn, maar dat daarin ook ruimhartigheid en de persoonlijke omstandigheden van mensen als uitgangspunt worden genomen’ werd aangenomen, al stemden VVD, CDA en D66 tegen.<sup>69</sup>

Een geldelijke bijdrage van staatswege zou een koerswijziging ten aanzien van het huidige regeringsbeleid betekenen. Het huidige beleid gaat uit van een strikte scheiding tussen de schadelijke gevolgen van de gaswinning, die voor rekening van de NAM zijn, en de (mede financiële) verantwoordelijkheid voor ‘flankerend beleid’, waarin de Staat wel een rol speelt. Tot op heden is de financiële bijdrage van de Staat aan Groningen beperkt tot kosten voor de verduurzaming van de provincie, het leefbaarder maken van de provincie, het versterken van

de economie, en het oprichten van diverse instanties. *Indirecte* investeringen dus, geen *directe* vergoedingen aan burgers.

Barkhuysen heeft in dit blad bepleit dat weloverwogen inzet van *coulance* een toonbeeld kan zijn van behoorlijk omgaan met schadeclaims.<sup>70</sup> Ook hier geldt dat een publiekrechtelijke regeling uitstekende mogelijkheden biedt om die *coulance* weloverwogen in te zetten. Dat neemt niet weg dat *coulance* een bijzondere rechtvaardiging vraagt. Elke euro aan belastinggeld kan immers maar één keer worden uitgegeven. Bovendien is het kabinetsbeleid dat eenieder in het Nederlandse rechtssysteem zijn eigen schade draagt. Een harde wet is dit echter niet. Waar de minister in de Q-koortszaak aanvankelijk stelde dat er in beginsel geen ruimte bestaat voor vergoedingen van overheidswege buiten het aansprakelijkheidsrecht om,<sup>71</sup> is het demissionaire kabinet daar recentelijk op teruggekomen.<sup>72</sup> Wij willen enige argumenten noemen die pleiten voor *coulance* in aanvulling op de door de NAM op basis van het aansprakelijkheidsrecht betaalde vergoedingen.

Ten eerste zou dit bij uitstek een manier zijn om het geschonden vertrouwen terug te winnen. Hoewel, zoals eerder gesteld, vertrouwensherstel niet alleen over financiële compensatie gaat, kan het daaraan wel een bijdrage leveren.<sup>73</sup> Dit argument sluit aan bij het profijtbeginself: er is veel staatsgeld verdiend aan Groningen, en dit kan dus worden aangewend om de ontstane situatie recht te zetten.

Een tweede reden kan worden gevonden in de bijzondere voorgeschiedenis van het Groningse schadedossier, waarin het zeer lang heeft geduurd voordat de overheid beseftte dat haar activiteiten het aardbevingsgevaar in de regio Groningen vergroten. Dat was geen ‘onbekend gevaar’ maar veeleer een gevaar dat de overheid, ondanks tal van waarschuwingen, weigerde te onderkennen, aldus de OvV. De vervolgens gebleken terughoudendheid ten aanzien van de vergoeding van (onder meer) waardevermindering en immateriële schade heeft partijen ertoe bewogen hierover het oordeel van de rechter te vragen. We staan pas aan het begin van een jurisprudentiële ontwikkeling, waarbij in de rechtbankprocedure duidelijk is geworden dat naast de NAM ook EBN en de Staat (hoofdelijk) kunnen worden aangesproken en er zelfs een begin is gemaakt van een strafrechtelijke procedure tegen de Staat. De vraag is of de overheid haar mogelijke aansprakelijkheid tot aan de Hoge Raad wil uitprocederen of dat zij – gelet op de bijzondere voorgeschiedenis en de lange duur van een procedure – besluit om gemotiveerd van haar mogelijkheden gebruik te maken om *coulance* te betrachten.

Een derde reden is gelegen in de causaliteitsonzekerheid: voor wiens rekening moet de onzekerheid omtrent het causale verband tussen bodembeweging en schade aan woningen komen? Ten aanzien van de NAM maakt [artikel 6:177a BW](#) duidelijk dat de burger niet met deze onzekerheid mag worden belast, hoewel nog onduidelijk is wat deze wijziging in de praktijk zal betekenen. Het causaal verband tussen het handelen van de Staat en de aardbevingen is lastig te bepalen. Ook over deze vraag kan tot in cassatie worden geprocedeerd, maar denkbaar is evenzeer dat de Staat het zo ver niet laat komen en – om te beginnen – [artikel 6:177a BW](#) ook in relatie tot de Staat laat gelden. Bij de interpretatie van dat artikel zou welwillendheid voorop moeten staan, en zou de Staat spaarzaam gebruik moeten maken van haar bevoegdheid om het vermoeden dat de aanleg of de exploitatie van het mijnbouwwerk niet de oorzaak is van de schade te ontzenuwen.

Tot slot zij erop gewezen dat de Staat in het kader van de vergoeding van mijnbouwschade al eerder onverplichte tegemoetkomingsregelingen heeft getroffen. Het strikte uitgangspunt dat geen ruimte bestaat voor *coulance* is dus al verlaten.<sup>74</sup> Ook de door minister Kamp opgestelde [Regeling waardevermeerdering woningen gaswinning Groningenveld](#)<sup>75</sup> is een voorbeeld van *coulance* ter tegemoetkoming in schade, zij het dat deze is ‘vermomd’ als subsidie voor energiebesparende maatregelen.

De uiteindelijke keuze om in meer situaties *coulant* te zijn is vanzelfsprekend politiek van aard, maar er kan in elk geval gedacht worden aan vergoeding van waardevermindering,

schade in de zogenaamde buitengebieden en immateriële schade. Ook zou de Staat kunnen besluiten om geen beroep te zullen doen op enig recht van verjaring van de schade, mocht zij in (hoger) beroep aansprakelijk worden gesteld. In combinatie met de door ons bepleite procedurele inrichting van het schadegebouw kan een coulante benadering van schadegevallen een substantieel groter vertrouwen van burgers in de overheid en de NAM opleveren.

## 5. Slot

De aardbevingen in Groningen zorgen al jaren voor onrust onder de bevolking. De aanpak van de NAM en de overheid is vooral gebaseerd op het aansprakelijkheidsrecht en draagt mede daardoor niet bij aan het herstel van het vertrouwen. Inmiddels pleiten steeds meer auteurs en instanties voor ruimhartigheid in de compensatie van de Groninger bevolking. Van de NAM lijkt een dergelijke ruimhartigheid niet te hoeven worden verwacht. In onze bijdrage hebben wij gekeken naar de invulling van de groeiende roep om ‘publieke regie’. Wat voor rol kan de centrale overheid in de schadeafhandeling spelen om het vertrouwen van Groningen terug te winnen en hoe kan van staatswege betrachte ruimhartigheid bijdragen aan het herstel van vertrouwen?

Wij pleiten voor een aanpak die niet alleen over herstel van vertrouwen *spreekt*, maar zich daadwerkelijk rekenschap geeft van inzichten uit de sociaalpsychologische literatuur over dit onderwerp. Uit de randvoorwaarden die deze literatuur ons rond procedurele rechtvaardigheid en erkenning biedt, maken wij op dat een publiekrechtelijke insteek van het schadeproces een aantal verbeteringen met zich meebrengt. Een algemene (coulance)regeling of een (op basis daarvan opgericht) fonds, waarbij wordt uitgegaan van de éénloketedachte, onpartijdigheid is gewaarborgd en rekening wordt gehouden met inspraak is in dat verband een aantrekkelijk idee. Het biedt Groningse burgers erkenning en laagdrempelige rechtsbescherming, die in eerste instantie buitengerechtelijk is maar de weg naar de (bestuurs) rechter niet afsluit. Een schadeafhandelingsproces dat is ingebed in het publiekrecht, liefst vanuit coulance uitgedacht, biedt al met al duidelijke voordelen boven de huidige zeer complexe en weinig rechtszekerheid biedende situatie.

[Verberg alle voetnoten](#)

### Voetnoten

1.

G.M. Kuipers MSc en mr. dr. M.K.G. Tjepkema zijn als promovenda respectievelijk universitair hoofddocent verbonden aan de afdeling Staats- en bestuursrecht van de Universiteit Leiden. Zij zijn student Sarah Deaney erkentelijk voor haar bijdrage aan dit project. Ook danken zij Janet van de Bunt en Willemien den Ouden voor hun opmerkingen.

2.

*Aardbevingsrisico's in Groningen*, Den Haag: Onderzoeksraad voor de Veiligheid 2017. Zie ook *Aardbevingsrisico's in Groningen*, Den Haag: OvV 2015.

3.

[Kamerstukken II 2016/17, 33529, 330.](#)

4.

*Handelingen II 2016/17*, 71, item 5.

5.

[Kamerstukken II 2016/17, 33529, 321.](#)

6.

KB van 30 mei 1963, 39, *Stert.* 1963, 129.

7.

Zie over het complexe gasgebouw *Aardbevingsrisico's in Groningen*, 2015.

8.

[Kamerstukken II 2013/14, 33529, 59.](#)

9.

[Kamerstukken II 2013/14, 33529, 39](#), p. 2.

10.



*Kamerstukken II 2014/15, 33529, 96.*

11.

*Protocol Schadeafhandeling*, Groningen: NAM 2016, p. 17.

12.

Men streefde naar 1 juli 2017 maar deze deadline is niet gehaald, en het hele Groningse dossier lijkt inmiddels onderdeel te zijn van de formatieonderhandelingen.

13.

*Kamerstukken II 2016/17, 33529, 330*; brief van de NCG van 21 juli 2017, NCG/17119030.

14.

Zie bijv. *Protocol Schadeafhandeling* 2016, p. 21.

15.

*Kwartaalrapportage Q2 2017*, Den Haag: NCG, p. 4-5.

16.

Zie *Jaarverslag 2016*, Groningen: Commissie Bijzondere Situaties 2016; en *Bestuurlijke Spaghetti?*, Den Haag: Nationale ombudsman 2016/035.

17.

*Jaarrapportage 2016*, Groningen: Onafhankelijke Raadsman 2017.

18.

*Wetenschappelijk Rapport 3*, Groningen: Gronings Perspectief 3 juli 2017.

19.

‘Overheidsdienst Groningen per 1 juni 2015 van start’, 1 mei 2015, [www.nationaalcoordinatorgroningen.nl](http://www.nationaalcoordinatorgroningen.nl).

20.

*Wetenschappelijk Rapport 3*, Groningen: Dialoogtafel 2015.

21.

*Tussenrapport 2*, Groningen: Gronings Perspectief 5 oktober 2016.

22.

Brief van de NCG van 18 april 2017, NCG/17059107.

23.

*Handelingen II 2016/17, 95*, item 29.

24.

*Kamerstukken II 2016/17, 33529, 330.*

25.

Op basis van onderzoek van de Algemene Rekenkamer uit 2014; inmiddels dus hoger.

26.

Zie voor deze theorie K. van den Bos, *Vertrouwen in de overheid*, Den Haag: MinBZK 2011.

27.

T.R. Tyler, *Why do people obey the law?*, New Haven: Yale University Press 1990.

28.

K. van den Bos & L. van der Velden, *Prettig Contact met de Overheid 4*, Den Haag: MinBZK 2013, p. 79-83.

29.

Van den Bos & Van der Velden 2013, p. 7.

30.

E.A. Lind & C. Arndt, ‘Perceived Fairness and Regulatory Policy: A Behavioural Science Perspective on Government-Citizen Interactions’, *OECD Regulatory Policy Working Papers 6*, Parijs: OECD Publishing 2016.

31.

*Behoorlijk omgaan met schadeclaims*, Den Haag: Nationale ombudsman 2009/135.

32.

E. Ellenbroek, ‘Jacques Wallage: het gasoverleg mislukt’, *Trouw* 10 september 2015.

33.

*Kamerstukken II 2016/17, 33529, 330.*

34.

*Kamerstukken II 2016/17, 33529, 339.*

35.

Zie *Kamerstukken II 2015/16, 32849, 79.*

36.

*Aanhangsel Handelingen II 2015/16, 2497.*

37.

*Handelingen II 2016/17, 95*, item 29.

38.

R.M.E. Huver e.a., *Slachtoffers en aansprakelijkheid*, Den Haag: WODC 2007.

39.

HR 22 februari 2002, [ECLI:NL:HR:2002:AD5356](http://ecli.nl/hr:2002:ad5356).

40.

*Kamerstukken 2014/15, 34257, nr. 3*, p. 3.

41. A. Allan, 'Functional Apologies in Law', *Psychiatry, Psychology and Law* 2008, vol. 15, afl. 3, p. 369-381.
42. G. van Dijk, 'The Ordered Apology', *Oxford Journal of Legal Studies* 2017, p. 1-26.
43. J.D.W.E. Mulder, *Compensatie na geweld*, Tilburg: INTERVICT 2009.
44. V.C. Ammerlaan, *Na de ramp* (diss. Tilburg), UvT, 2009; J. van de Bunt, *Het Rampenfonds* (diss. Leiden), Deventer: Kluwer 2016.
45. Bijv. T. Relis, "'It's Not About the Money!'", *University of Pittsburgh Law Review* 2007, vol. 68, afl. 3, p. 701-746.
46. T. Haesevoets, e.a., 'Money Isn't All That Matters', *Journal of Economic Psychology* 2013, afl. 35, p. 95-107.
47. Huver e.a. 2007.
48. P.T.M. Desmet, 'De psychologie van financiële compensaties: maakt geld alles goed?' in: T. Barkhuysen, W. den Ouden & M.K.G. Tjepkema (red.), *Coulant Compenseren?*, Deventer: Kluwer 2012.
49. *Aardbevingsrisico's in Groningen*, 2015, p. 86.
50. *Aardbevingsrisico's in Groningen*, 2015, p. 9.
51. G. Schotman, 'Reactie NAM op OvVrapport', 21 april 2015, p. 3.
52. [Kamerstukken II 2014/15, 33529, 143](#), p. 2.
53. [Wet bewijzvermoeden gaswinning Groningen](#), *Stb.* 2016, 553.
54. Zo ook R.D. Lubach, 'Aardbevingsschade en het aansprakelijkheidsrecht: over vergoeding van waardevermindering en omkering van de bewijslast', *MvV* 2016, p. 67.
55. T. Postmes e.a., *Veiligheidsbeleving, gezondheid en toekomstperspectief van Groningers*, Groningen: Rijksuniversiteit Groningen 2017.
56. 'NAM in hoger beroep in zaak Dijk c.s.', 5 mei 2017, [www.nam.nl](http://www.nam.nl).
57. Dat kan via een volmacht, cessie, private last of wettelijk verhaalsrecht. Zie Van de Bunt 2016, p. 211-212.
58. F.L. de Haan, J. Kruijer & R. Ringersma, *Groninger Panel over het nieuwe schadeprotocol*, Sociaal Planbureau Groningen 2017.
59. Zie uitgebreider D. van Manen, 'Aanleg Noord/Zuidlijn en schademanagement', *Bouwrecht* 2003, afl. 10, p. 865.
60. Zie de toelichting bij de Verordening Schadeschap Luchthaven Schiphol, blad 3.
61. [Art. 19](#) Gemeenschappelijke regeling Schadeschap Luchthaven Schiphol.
62. Zie de brief van de Dialoogtafel Gaswinning aan de Provincie Groningen inzake de Evaluatie Dialoogtafel Gaswinning d.d. 2 juli 2015.
63. Zie *Meerjarenprogramma Aardbevingsbestendig en Kansrijk Groningen 2017- 2021*, Den Haag: NCG 2016, p. 29-30.
64. *Bestuurlijke Spaghetti?*, 2016.
65. Vgl. M.K.G. Tjepkema, 'Tegemoetkomingen van overheidswege: ongeregeld en ondoorzichtig bestuur anno 2014', *NTB* 2014/3, afl. 1, p. 27.
66. *Jaarverslag 2016*, Groningen: Commissie Bijzondere Situaties 2016.
67. Zie [art. 137](#) van de Mijnbouwwet en bijv. ABRvS 24 augustus 2016, [ECLI:NL:RVS:2016:2324](#).
68. 'Een fundament met scheuren', 6 april 2017, [www.nationaleombudsman.nl](http://www.nationaleombudsman.nl).
- 69.

*Kamerstukken II 2016/17, 33529, 346.*

70.

T. Barkhuysen, 'Behoorlijke omgang met schadeclaims door de overheid', *NJB 2016/823*, afl. 17, p. 1173.

71.

Zie bijv. *Kamerstukken II 2012/13, 28286, 610*, p. 3.

72.

*Kamerstukken II 2016/17, 25295, nr. 42*, p. 1.

73.

Desmet 2012.

74.

Zie E. Bauw e.a. (red.), *Rechtsvergelijkend onderzoek naar de vergoeding van schade als gevolg van (voormalige) steenkoolwinning in Nederland, België en Duitsland*, Utrecht: Ucall 2016, die wijzen op de Stichting Calamiteitenfonds Mijn(water) schade Limburg.

75.

*Stcrt.* 2017, 15110



Date : 11-10-2017 13:10:26

To : "[REDACTED]@noorderzijvest.nl, "[REDACTED]@aaenhunze.nl, "[REDACTED]@coevorden.nl, "[REDACTED]@dewoldenhoogeveen.nl, "[REDACTED]@hunzeenaas.nl, "[REDACTED]@dewoldenhoogeveen.nl, "[REDACTED]@hunzeenaas.nl, "[REDACTED]@hunzeenaas.nl, "[REDACTED]@vechtstromen.nl, "[REDACTED]@wdodelta.nl, "[REDACTED]@wdodelta.nl, "[REDACTED]@wdodelta.nl, "[REDACTED]@emmen.nl, "[REDACTED]@borger-odoorn.nl, "[REDACTED]@meppel.nl, "[REDACTED]@middendrenthe.nl, "[REDACTED]@gemeentenoordenveld.nl, "[REDACTED]@tynaarlo.nl, "[REDACTED]@assen.nl, "[REDACTED]@ruddrenthe.nl, "[REDACTED]@ruddrenthe.nl, "[REDACTED]@ruddrenthe.nl, "[REDACTED]@witteveenbos.com, "[REDACTED]@vechtstromen.nl

Subject : Overleg extern kennisnetwerk mijnbouwwet 18 oktober 2017

Attachment : 17-07-06 Afsprakenlijstje.doc;17-10-18 Agenda.docx;Evaluatiegesprek Westerveld dd 25-9-2017 definitief.docx;Evaluatiegesprek Westerveld met F.Rozema dd 27-9 definitief.docx;image001.png;

Dag allemaal,

Bijgaand de agenda voor volgende week met het verslag van het vorige overleg. Tevens ter kennisname de evaluatie advisering winningsplan Westerveld.

Met vriendelijke groet,

Team Milieu, Bodem en Energie

Telefoon [REDACTED]

[www.provincie.drenthe.nl](http://www.provincie.drenthe.nl)

provincie Drenthe



## Overleg extern kennisnetwerk mijnbouwwet d.d. 6 juli 2017

Aanwezig:

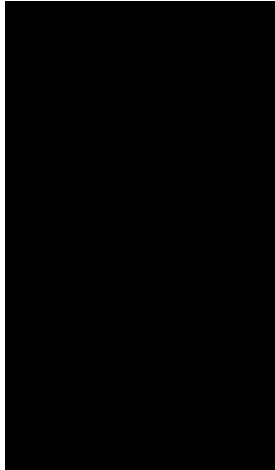

gemeente Aa en Hunze  
Gemeente de Wolden en Hoogeveen  
Waterschap Hunze en Aa's  
Waterschap Vechtstromen  
Waterschap Drents Overijsselse Delta  
Waterschap Drents Overijsselse Delta  
Gemeente Emmen  
Gemeente Noordenveld  
Gemeente Assen  
Provincie Drenthe  
Provincie Drenthe  
Provincie Drenthe

### 1. Kennismakingsrondje

■■■■ heet iedereen welkom in dit eerste overleg en er volgt een voorstelrondje. ■■■■ heeft een punt voor de rondvraag. De rondvraag wordt toegevoegd aan de agenda.

### 2. Vergaderwijze

■■■■ wordt tot voorzitter benoemd. Hij licht toe, dat er door de teamleiders van de diverse overheden is gesuggereerd om een kennisnetwerk op te richten, wat jaarlijks of met een andere intensiteit overlegt, los van de winningsplannen. De vergadering stelt vast dat dit zinvol is en stemt in. Goed om kennis te delen, info uit te wisselen en het lerend vermogen te vergroten. Ook nieuwe ontwikkelingen kunnen gedeeld worden en ervaringen met andere winningsplannen. ■■■■ vraagt of het een idee is om ook af en toe externen uit te nodigen als bijv. de NAM om zorgpunten te bespreken en verbindingen te leggen.

Verdere thema's voor overleggen zijn beleid, bodemdaling, juridische punten, communicatie en leesbaarheid winningsplannen. Dit laatste punt is volgens ■■■■ bij de laatste bijeenkomst met EZ aan de orde geweest. Het nieuwe format voldoet beter. Er zijn suggesties gedaan voor verdere verbetering. ■■■■ heeft contact gehad met iemand die wel de essentie van een winningsplan eenvoudig kon uitleggen. Zijn naam is ■■■■. ■■■■ stelt voor om nuttige contacten in een documentje te zetten.

■■■■ wil graag het externe netwerk ook gebruiken om dingen op te halen voor eigen organisatie, als doorgeefluik en dingen in de week leggen. ■■■■ voegt toe dat het belangrijk is om het kennisnetwerk organisch te hebben, het kan op papier of aan tafel naar behoefte krimp of uitzetten.

Conclusie is: nut en noodzaak is duidelijk. ■■■■ vraagt iedereen dringend om een vervanger te noemen. Er zal een contactenlijst gemaakt worden met mail adressen, telefoonnummers en vervangers, nadat iedereen deze gegevens naar ■■■■ gestuurd heeft.

Vergaderschema: 2x per jaar. Dit kan vaker of minder vaak, afhankelijk van ad hoc spannende zaken.

■■■■ stuurt een datumprikker rond voor de weken van 9 en 16 oktober 's morgens.

Vergaderlocatie: provinciehuis of duurzaamheidscentrum, afhankelijk van uitkomst datum.

## Afspraken

Wie	Wat	Wanneer	Uitkomst
Allen	Stemmen in met kennisnetwerk met een vergaderintensiteit van 2x per jaar en voorzitterschap ■■■■		
Allen	Mailadressen contactpersonen, telefoonnummers en vervanger aan ■■■■	z.s.m.	
Thema's	Beleid, bodemdaling, juridische punten, communicatie, leesbaarheid winningsplannen		
■■■■	Contactenlijst maken na ontvangst van bovenstaande	z.s.m.	
■■■■	Datumprikkers rondsturen voor volgend overleg		
Allen	Nuttige contacten komen in een documentje		

### 3. Schadeprotocol

■■■■ licht toe: een aantal burgemeesters en een gedeputeerde hebben bedacht dat er een schadeprotocol moet komen. De nationaal coördinator Groningen kampt met dezelfde problematiek. Gedeputeerde Stelpstra wil gelijkheid voor Nederland. Het is verder aan de minister. Drentse overheden stellen zich op als koploper. Na instemming van de vergadering met dit concept schadeprotocol wordt afgesproken dat iedereen dit terugkoppelt naar haar/zijn eigen bestuurder en binnen 14 dagen terugkoppelt. Als er bestuurlijk overleg nodig is daarna, wordt dat geregeld. ■■■■ maakt een conceptbrief voor de minister van EZ en stuurt die vervolgens rond, alvorens hij naar de minister gaat. Het signaal wordt zo gezamenlijk afgegeven.

## Afspraken

Wie	Wat	Wanneer	Uitkomst
Allen	Schadeprotocol bespreken met eigen bestuurder. Binnen 14 dagen terugkoppelen	Uiterlijk 20 juli	
■■■■	Conceptbrief opstellen voor minister en rondsturen.	z.s.m.	

### 4. Stappenschema



█ geeft een toelichting op het stappenschema. Aanleiding was, dat er steeds ad hoc vergaderd wordt als er een winningsplan binnenkomt. De bedoeling is om te kijken hoe bij elkaar te komen om het proces gemakkelijker te doorlopen en in vroeg stadium de samenwerking te bespreken. De 1<sup>e</sup> aanzet is in een kleine groep besproken. De vraag is of de vergadering dit een goed idee en een goede stap vindt. █ voegt toe dat het bedoeld is als hulpmiddel.

█ stelt een stap 0 voor, nl. opstarten en opsporing en voorsorteren. Bij elke winningsplan wordt men min of meer overvallen. Hij zou willen dat als een winningsplan wordt ingediend bij EZ dat er dan al een melding naar gemeente en waterschappen gaat. █ zou er de voorkeur aan geven, dat als het plan wordt opgesteld, er door de operator al inzicht in de inhoud gegeven wordt.

█ voegt toe dat hij bij EZ de werkvoorraad voor Drenthe heeft opgevraagd. Deze komt z.s.m.

#### Afspraken

Wie	Wat	Wanneer	Uitkomst
Provincie Overijssel	Er wordt een stap 0 toegevoegd aan het schema	z.s.m.	
Provincie Overijssel	De letters in het schema worden aangepast	z.s.m.	
Allen	Het is een hulpmiddel, niet bestuurlijk. Er wordt ingestemd met het schema		

#### 5. Rondvraag en sluiting

█ vraagt wie er aanwezig is bij de bijeenkomst energielandschappen op 7 juli. Een aantal wel en een aantal niet. Waterschappen zijn niet uitgenodigd.

#### Actiepunten

Wie	Wat	Wanneer	Uitkomst
Provincie Overijssel	Stappenschema aanpassen	z.s.m.	
Allen	Mailadressen contactpersonen, telefoonnummers en vervanger aan █	z.s.m.	
█	Contactenlijst maken na ontvangst van bovenstaande	z.s.m.	
█	Datumprikkers rondsturen voor volgend overleg		
Allen	Nuttige contacten doorgeven via █	z.s.m. en doorlopend	



<b>Allen</b>	Schadeprotocol bespreken met eigen bestuurder. Binnen 14 dagen terugkoppelen	Uiterlijk 20 juli
■	Conceptbrief opstellen voor minister en rondsturen.	z.s.m.



**Overleg extern kennisnetwerk mijnbouwwet  
d.d. 18 oktober 2017**

**Aanvang 9.30 uur – k. 0.67 provinciehuis**

**Concept agenda**

1. Opening en kennismakingsrondje
2. Toelichting op onderzoek bij schademeldingen door [REDACTED] van Witteveen + Bos
3. Vragen
4. Mededelingenrondje
- 5.. Verslag vorige vergadering – zie bijlage
6. Rondvraag en sluiting



**Directie Nationale  
Programma's**  
team Gebied en Ruimtelijke  
Ontwikkeling

Croeselaan 15  
3521 BJ Utrecht  
Postbus 8242  
3503 RE Utrecht  
www.rvo.nl

**Contactpersoon**

██████████  
projectleider

██████████@rvo.nl

# verslag

Evaluatie adviesprocedure winningsplannen Drenthe

---

Omschrijving	definitief
Vergaderdatum en -tijd	25 september 2017, 10:00 - 11.30 uur
Vergaderplaats	provinciehuis Drenthe
Aanwezig	██████████ (gemeente Assen), ██████████ (gemeente Assen), ██████████ (Samenwerkingsorganisatie De Wolden Hoogeveen), ██████████ (provincie Drenthe), ██████████ (provincie Drenthe), ██████████ (RVO.nl) en ██████████ (RVO.nl, verslag)
Afwezig	██████████ (gemeente Tynaarlo), ██████████ (gemeente Westerveld), ██████████ (waterschap Drents Overijsselse Delta)
Kopie aan	██████████ (ministerie van Economische Zaken) ██████████

---

**Datum**

10 oktober 2017

## 1. Kennismaking, doel van de bespreking

██████████ geeft aan wat de bedoeling is van het gesprek. Het gesprek heeft tot doel om de advisering in het kader van het Winningsplan Westerveld te evalueren. Vanaf 1 januari 2017 is de gewijzigde mijnbouwwet in werking waardoor zowel gemeenten, waterschap als de provincie adviesrecht hebben. Het betekent voor alle partijen een verandering. EZ heeft om die reden aan RVO.nl gevraagd om met een aantal partijen te gaan praten om hun ervaringen tot nu toe te inventariseren met als doel om EZ te informeren over de bevindingen en waar nodig aanbevelingen te doen aan zowel EZ als de overige betrokken partijen over het proces. De resultaten van deze evaluatie kunnen het proces stroomlijnen voor volgende winningsplannen.

Winningsplan Westerveld is een van de eerste winningsplannen die volgens de nieuwe procedure wordt afgehandeld.

Een korte introductie van de aanwezigen:

- ██████████ zijn werkzaam bij RVO.nl en hebben van ██████████ van EZ de opdracht om deze evaluatie uit te voeren.
- ██████████ van gemeente Assen zijn werkzaam bij de gemeente Assen. ██████████ zorgt voor de inhoudelijke inbreng in mijnbouwprocedures. ██████████ verzorgt de afstemming met derden en de bestuurlijke afstemming.

- ██████████ van Samenwerkingsorganisatie De Wolden Hoogeveen is adviseur Milieu en ondermeer verantwoordelijk voor de gemeentelijke inbreng rond winningen. Ze was als enige van de aanwezigen niet betrokken bij winningsplan Westerveld maar bij de advisering over winningsplan De Wijk fase 2 en winningsplan Wanneperveen.
- ██████████ zijn werkzaam bij de provincie Drenthe. ██████████ is verantwoordelijk voor het proces rond mijnbouwactiviteiten en de afstemming met derden. Onder meer verzorgt hij de coördinerende rol bij de afstemming tussen de verschillende overheden. ██████████ is inhoudelijk deskundige voor de ondergrond.

Directie Nationale  
Programma's  
team Gebied en Ruimtelijke  
Ontwikkeling

Datum  
10 oktober 2017

██████████ van de gemeente Tynaarlo is verhinderd, ██████████ heeft aanstaande woensdag telefonisch contact met hem om kennis te nemen van zijn ervaringen/adviezen. ██████████ van de gemeente Aa en Hunze wil graag een evaluatiemoment samen met EZ.

## 2. Bespreking evaluatievragen

### a. Voorbereiding

Gemeente Assen geeft aan niet op de hoogte te zijn geweest dat de nieuwe wet reden was voor een nieuw winningsplan. Daarbij had ze graag in een vroeg stadium een aankondiging gezien van wat er van hen verwacht werd.

Gemeente Assen betreurt het dat EZ de NAM heeft toegestaan om vooruitlopend op een nieuw winningsplan vanuit de put Vries 10 onder een woonwijk te gaan winnen. Hierdoor werd de afspraak van de NAM met burgers en college van B&W om dit niet te doen niet gestand gedaan.

De Provincie constateert een dubbele rol voor EZ als bevoegd gezag en sparring partner voor de NAM. Hierdoor worden vragen aan de NAM soms als ongewenst beleefd. Dit gevoel werd versterkt door de procedurele aanpak van EZ waardoor er geen ruimte was voor zaken die zich buiten de procedure bevonden.

De Provincie vindt het winningsplan vooral een technische onderbouwing dat zich onvoldoende leent voor communicatie met de burger. De gemeente geeft aan dat het op de een of andere manier wel begrijpelijk moet worden gemaakt. Het gaat ten slotte om het burgerperspectief.

NAM spreekt in het kader van relatiemanagement periodiek afzonderlijk met betrokken bestuurders, maar daar gaat het niet technisch-inhoudelijk over specifieke winningen.

NAM had geen vooroverleg met betrokken overheden specifiek over het winningsplan voordat ze dit indienden bij EZ.

Door het ontbreken van een integraal overleg is o.a. het winningsplan als communicatiemiddel niet ter sprake gekomen. Gemeente Assen vult aan dat tijdens een info-avond, georganiseerd door de NAM, over de winning uit Put Vries-10, de emoties hoog opliepen doordat er slecht onderbouwde technische antwoorden waren op vragen. Dit heeft er mede voor gezorgd dat de weerstand

tegen de winning onder Assen is vergroot. De gemeente Assen stelt dat de NAM zich heeft laten zien als een incapabele organisatie.

Directie Nationale  
Programma's  
team Gebied en Ruimtelijke  
Ontwikkeling

De informatie over de nieuwe adviesprocedure door EZ aan de lokale overheden **was technisch en procedureel (schema's) van aard en ontbeerde volgens de** Provincie aandacht voor gevoeligheden. Dit blijkt bijvoorbeeld uit het onderscheid dat EZ maakt tussen schade en veiligheid. Voor de burger hangt het gevoel van veiligheid nauw samen met schade waarbij wordt gekeken naar Groningen. Inwoners willen ook gewoon geen schade aan hun woning, zeker ook omdat de NAM in veel gevallen ontkent dat er schade is veroorzaakt door een beving als gevolg van een gaswinning. Inwoners weten hoe er bijvoorbeeld in Groningen, Emmen en Zuidlaren is omgegaan met schades. Gemeente Assen vult aan dat informatie die betrekking had op de toegevoegde seismische risicoanalyse leidde tot verontwaardiging omdat er geen onderscheid is gemaakt in schade en veiligheid.

Datum  
10 oktober 2017

#### b. Adviesaanvraag

De informatievoorziening over het winningsplan Westerveld vanuit EZ heeft gefaseerd plaatsgevonden.

De vooraankondiging en de brief met de adviesaanvraag waren summier van inhoud. Voor de Provincie was helder dat de Minister de procedure volgt conform het wettelijk kader en niets zou doen met adviezen **die "onredelijk" en niet "to the point" zijn**. De gemeenten waren op zoek naar hun rol in de adviesfase waarbij de invulling van het burgerperspectief doorslaggevend is geweest. Gemeenten kijken daarom niet alleen naar techniek, maar zijn er om te zorgen voor de belangen van de inwoners. Het advies is niet alleen een technische aangelegenheid, maar ook een communicatiemiddel.

Gemeente Assen had graag gezien dat EZ een planningsoverzicht had **meegezonden met "wat er aankomt en wanneer"**. De Provincie geeft aan een dergelijk overzicht later van EZ te hebben ontvangen. Door bekend te zijn met wat wanneer wordt toegezonden wordt voorkomen dat stukken, die bij een verkeerde afdeling binnenkomen, daar onnodig lang blijven liggen. Het maakt het ook mogelijk om dingen te plannen omdat de adviesprocedure relatief kort is als ook de gemeenteraad hierover wil besluiten.

De Provincie heeft in dit stadium de betrokken partijen bijeen geroepen om tot een gezamenlijk advies te komen en politieke onrust te beperken. Gemeenten en waterschap hadden toen reeds met elkaar gesproken. De gemeente Assen heeft het voortouw genomen en gezorgd voor de coördinatie om te komen tot een breed gedragen advies. De provincie meldt dat alle adviezen van partijen bestuurlijke besluiten zijn. Alleen de advisering door waterschap Hunze en Aa wordt ambtelijk afgehandeld.

In gemeente Assen heeft het college van B&W aan de raad een voorstel gedaan over de punten waar het advies op zou moeten ingaan. Op basis van dit voorstel heeft B&W van Assen een concept advies gemaakt. Dit is opnieuw in de raad behandeld met als voorstel **aan de raad "kennis te nemen van het advies"**. Hierna pas heeft het college van B&W het advies definitief vastgesteld. De gemeente heeft bij het opstellen van het advies actief afstemming gehad met

bewonersgroepen en bewoners. Wil je als gemeente op een fatsoenlijke wijze je inwoners en de gemeenteraad meenemen in het advies traject, dan is de adviestermijn te kort.

De overheden hebben in hun advies aan EZ het gezamenlijke opgestelde adviesdocument als bijlage gebruikt. In de begeleidende brief hebben ze elk vanuit een eigen belang de nuance aangebracht en/of accenten gelegd. Alleen provincie heeft besloten het gezamenlijke adviesdocument niet letterlijk te gebruiken in haar advies aan EZ.

Directie Nationale  
Programma's  
team Gebied en Ruimtelijke  
Ontwikkeling

Datum  
10 oktober 2017

Het advies van de SodM is later in de procedure toegestuurd.

Samenwerkingsorganisatie De Wolden-Hoogeveen vindt het samenvallen van de planning tijdens de vakantie minder geslaagd temeer daar zij wilden wachten op het advies van de SodM. De Provincie en gemeente Assen onderkennen de waarde van het SodM-advies. Hiermee kon het winningsplan beter worden geduid omdat het winningsplan Westerveld ingewikkeld en onleesbaar was. In plaats van te wachten op dat advies kan vooruitlopend reeds een stramen worden opgesteld voor het eigen advies. Gemeente Assen vond het daarbij jammer dat SodM en Tcbb in hun adviezen verschillende maximale magnitudes hanteerden.

Intermezzo De Wijk fase 2 in gemeente De Wolden

De Samenwerkingsorganisatie deelt haar ervaring met het winningsplan voor Wanneperveen in gemeente De Wolden. De politiek had daar geen bezwaar zolang huidige functies niet worden belemmerd. Het advies is in het College gebracht en toen naar de Raad gestuurd. Het leverde een compliment op van de wethouder dat gebruik was gemaakt van het adviesrecht. Gemeente Hoogeveen nam het standpunt in dat reageren geen zin heeft omdat de NAM toch doet wat ze wil. Deze reactie is daarmee de enige negatieve reactie toe nu toe op de veranderde adviesrol. De Provincie vult aan dat de opstelling van gemeente Hoogeveen een bestuurlijke strategisch keuze was.

Intermezzo gevolgen winningsplan De Wijk fase 2

In het Winningsplan De Wijk was te weinig aandacht voor de gevolgen van de bodemdaling. Dit heeft de provincie, gemeenten en waterschap doen besluiten om zelf onderzoek te laten doen naar de te verwachten maaiveld daling, dit met kennisgeving daarvan aan de NAM. Opvallend was de houding van de NAM die de kosten van het onderzoek naar bodemdaling voor haar rekening wilde nemen. Na overleg met provincie, waterschap en gemeente werd afgezien van een NAM-bijdrage zodat de NAM onafhankelijk kan blijven vooruitlopend op een besluit van EZ. Het winningsplan voorzien van adviezen ligt nu bij EZ, een ontwerp besluit moet nog genomen worden.

De Provincie en de gemeenten adviseren EZ om in de begeleidende brief de status aan te geven van de omgevingsvergunning. Hierover is diverse keren verwarring ontstaan omdat zowel de omgevingsvergunning als het winningsplan door de minister moeten worden geaccordeerd / vastgesteld, maar wel een aparte procedure doorlopen.

De Provincie geeft aan dat de zij de expertmeeting, die EZ georganiseerd heeft, een goed initiatief vond. Echter de beantwoording van NAM was zo technisch dat deze niet echt veel duidelijkheid heeft gegeven. Helaas konden sommige vragen

niet beantwoord worden doordat op dat moment de gevraagde kennis niet beschikbaar was.

Directie Nationale  
Programma's  
team Gebied en Ruimtelijke  
Ontwikkeling

De gemeente vond de enorme omvang van het winningsplan Westerveld met talrijke gasvelden verwarrend voor de burger. Ook heeft deze omvang ervoor gezorgd dat er veel instanties betrokken zijn wat noodzaakte tot veel overleg. De Provincie ziet ook kansen als gevolg van dit omvangrijke winningsplan doordat mogelijke interferenties tussen kleine winningsvelden onderling in het advies kunnen worden meegenomen. Omdat het winningsplan Westerveld na die van Groningen in procedure is gebracht is kennis opgehaald bij provincie, gemeente en waterschap in Groningen.

Datum  
10 oktober 2017

Gemeente Assen en de Provincie hebben hun advies en zienswijze gecommuniceerd met Raad en PS, waardoor deze openbaar waren voordat de minister zijn besluit bekend maakte. Door de lokale media-aandacht die dit tot gevolg heeft gehad heeft dit tot spanning/onduidelijkheid geleid.

Gemeente Assen stelt dat zij honderden uren heeft gespendeerd aan haar nieuwe adviesrol. In combinatie met het opstellen van een zienswijze (incl. **advocatenkosten**) heeft dit gemeente Assen vele tienduizenden euro's gekost. In Groningen is EZ de betrokken partijen in de gemaakte advieskosten tegemoet gekomen. De vraag aan EZ is of zij de gemeente eveneens tegemoet wil komen in de gemaakte kosten. Temeer daar het advies een waardevolle en noodzakelijke aanvulling is op het winningsplan van de NAM (Het winningsplan zit vol met omissies).

De Provincie onderstreept het belang van de burger. De adviezen moeten leiden tot een kwalitatief goed onderbouwd besluit van de minister en daarmee een verantwoord winningsplan. De gemeente Assen bevestigt dat een goed winningsplan nodig is om tot een goede besluitvorming te komen. Een goede besluitvorming had volgens gemeente Assen in dit geval moeten leiden tot een ontwerp-weigeringsbesluit van de minister. Het winningsplan zoals de NAM dit had ingediend creëert maatschappelijke weerstand doordat informatie ontbreekt, onduidelijk is en/of niet klopt.

De vorm van het adviesverzoek werd, door de samenvatting waarin de context werd neergezet, goed gewaardeerd.

#### c. Adviesprocedure

Een aantal suggesties voor verbetering:

EZ wordt geadviseerd de werkdruk van medewerkers te verminderen.

Waarschijnlijk is de grote werkvoorraad bij EZ er debet aan dat de coördinatie, afhandeling van mail e.d. niet altijd snel en soepel loopt.

EZ wordt geadviseerd om zo vroeg mogelijk de partijen (informeel) te informeren over de procedurestappen en planning van de winningsplannen.

Minister heeft in een TK-brief aangekondigd meer aandacht te gaan besteden aan omgevingsmanagement, ook rond mijnbouwactiviteiten. Rond de winningsplannen die nu in procedure zijn is dit nog niet gebleken (verbeterpunten: transparantie,

leesbaarheid, luisteren naar lokale wensen/vragen etc). EZ wordt geadviseerd om het omgevingsmanagement rondom mijnbouw verder te ontwikkelen.

Directie Nationale  
Programma's  
team Gebied en Ruimtelijke  
Ontwikkeling

Het winningsplan moet beter leesbaar zijn voor inwoners en ambtenaren van lokale overheden zodat het burgerperspectief goed kan worden meegenomen. Hiertoe dient het winningsplan zowel als een technische- als een maatschappelijk/communicatie aangelegenheid te worden beschouwd.

Datum  
10 oktober 2017

### 3. Conclusie, leer- en verbeterpunten

De Provincie ziet een verbeterpunt in het ontsluiten van kennis waar gemeenten en provincies gebruik van kunnen maken.

De inhoudelijke kennis is bijvoorbeeld aanwezig bij SodM, de suggestie is gedaan dat de overheden ook direct van hun expertise gebruik kunnen maken.

█ geeft aan dat provincie Noord-Brabant, in afstemming met het IPO-overleg DOG bezig is met een werkwijze voor provincies hoe om te gaan met de procedures rond mijnbouwactiviteiten.

### 4. Afronding: afspraken over rapportage en terugkoppeling

█ bedankt de aanwezigen voor de inbreng.

RVO maakt verslag van dit overleg en zal dit na akkoord van de aanwezigen delen met EZ. Provincie organiseert medio oktober een overleg met alle betrokken overheden in de provincie en zal daarin dit verslag agenderen.

De gezamenlijke wens is er om vervolgens een gesprek te hebben met het ministerie. Vragen aan hen zijn bijvoorbeeld: Wat vindt EZ van de adviezen en hoe zijn ze meegenomen in het besluit van EZ.





**Directie Nationale  
Programma's**  
Team Gebied en Ruimtelijke  
Ontwikkeling

Croeselaan 15  
3521 BJ Utrecht  
Postbus 8242  
3503 RE Utrecht  
www.rvo.nl

**Contactpersoon**

██████████  
projectleider

██████████@rvo.nl

# verslag

Evaluatie adviesprocedure winningsplan Westerveld

---

Omschrijving	definitief
Vergaderdatum en -tijd	28-9-2017, 10.15 uur
Vergaderplaats	telefonisch overleg
Aanwezig	██████████ (gemeente Tynaarlo) en ██████████ ██████████ (RVO.nl)
Afwezig	
Kopie aan	██████████ (ministerie van Economische Zaken) + overige overheden betrokken bij Winningsplan Westerveld

---

**Datum**  
27 september 2017

## 1) Kennismaking, doel van de bespreking

██████████ geeft aan wat de bedoeling is van het gesprek. Het gesprek heeft tot doel om de advisering in het kader van het Winningsplan Westerveld te evalueren. Vanaf 1 januari 2017 is de gewijzigde mijnbouwwet in werking waardoor zowel gemeenten, waterschap als de provincie adviesrecht hebben. Het betekent voor alle partijen een verandering. EZ heeft om die reden aan RVO.nl gevraagd om met een aantal partijen te gaan praten om hun ervaringen tot nu toe te inventariseren met als doel om EZ te informeren over de bevindingen en waar nodig aanbevelingen te doen aan zowel EZ als de overige betrokken partijen over het proces.

██████████ is werkzaam bij de gemeente Tynaarlo als beleidsadviseur Wonen en Ruimte en al geruime tijd betrokken bij gaswinnings, mede door de ligging van gemeente Tynaarlo in/nabij het gasveld Groningen.

██████████ is werkzaam bij RVO.nl en heeft, samen met een collega, de opdracht van ██████████ van het ministerie van Economische Zaken om deze evaluatie uit te voeren

Winningsplan Westerveld is een van de eerste winningsplannen die volgens de nieuwe procedure wordt afgehandeld. Afgelopen maandag heeft RVO.nl een gesprek gehad met provincie Drenthe, gemeente Assen en samenwerkingsorganisatie Wolden-Hoogeveen. Het verslag van dit gesprek zal ██████████ opsturen als het definitief is.

## 2) Mijnbouwwet in zijn algemeenheid

- In Tynaarlo is sprake van bodemdalingen / -trillingen als gevolg van gaswinning. Er is daardoor wantrouwen naar EZ en NAM.
- Er zijn vanuit gemeente Tynaarlo goede contacten met buurgemeenten in zowel Drenthe en Groningen en met de beide provincies
- Bewoners reageren bij gaswinning vanuit wantrouwen, emotie en negatieve ervaringen met slechte communicatie en schade-afhandeling. Hier dient rekening mee gehouden te worden als afstemming/communicatie is met bewoners. Dit gebeurt, vanuit het ministerie, nog onvoldoende.
- Het kost tijd en veel energie om bij burgers het vertrouwen in de overheid ten aanzien van gaswinning weer terug te krijgen.

Directie Nationale  
Programma's  
Team Gebied en Ruimtelijke  
Ontwikkeling

Datum  
27 september 2017

## 3) Winningsplan Westerveld

- Het winningsplan van de NAM en de bijbehorende brief van EZ hebben een procedurele en technische insteek, dit maakt het voor de bewoners niet leesbaar en sluit onvoldoende aan bij de belevingswereld van bewoners en daardoor niet bruikbaar in de communicatie.
- Bij de beoordeling van het winningsplan Westerveld is door de gemeente gebruik gemaakt van de ervaringen die opgedaan zijn bij de winningen in gasveld Groningen.
- De intentie van EZ is goed geweest om een bijeenkomst te organiseren voor overheden om een toelichting te geven, samen met oa NAM en SodM, over het winningsplan. Er is tijdens deze bijeenkomst veel aandacht besteed aan put 10 waar, tegen afspraken met omwonenden en gemeenten in, gas wordt gewonnen.
- Het is lastig om als provincie, gemeenten en waterschap een gemeenschappelijke boodschap af te geven omdat de belangen/standpunten verschillen.
- Bij het uitbrengen van het advies naar aanleiding van de adviesaanvraag van EZ is intensieve afstemming geweest tussen de verschillende overheden. Een kopgroep heeft een adviesrapport opgesteld.
- Dit heeft uiteindelijk niet geleid tot een eensluidend advies van de verschillende overheden. De provincie heeft ervoor gekozen om zelfstandig een advies uit te brengen. In de reactie van de gemeenten is meer aandacht besteed aan de belangen van de burgers. De gemeenten hebben het adviesrapport als bijlage gebruikt bij een begeleidende brief. In de brief heeft elke gemeente, vanuit haar eigen belang, nog accenten aangebracht.
- Voor het indienen van zienswijze is extern juridisch advies ingewonnen.
- Het omgevingsmanagement, waarvan de minister in een Tweede Kamer-brief aangeeft dat erg belangrijk te vinden, wordt nog niet (goed) ingevuld.
- Een publieksvriendelijk winningsplan en adviesbrief zijn daarbij een vereiste.
- Daarnaast is in het vervolg winst te behalen door vroegtijdig, dus voor de formele proceduretijd al de overheden actief te informeren/betrekken, zodat ze in staat zijn binnen de beperkte reactietermijnen hun advies/zienswijze in te dienen.

## 4) Ten slotte

■■■■ bedankt ■■■■ voor zijn tijd en nuttige inbreng. Het verslag zal ook worden toegestuurd aan EZ en de aanwezigen bij het gesprek van 25 september.



Date : 21-11-2017 09:02:56

[REDACTED]  
[REDACTED]@wdodelta.nl)" [REDACTED]@wdodelta.nl, "[REDACTED]  
[REDACTED]@tynaarlo.nl, [REDACTED] gemeentewesterveld.nl, "[REDACTED]@wdodelta.nl,  
"[REDACTED]@aaenhunze.nl, "[REDACTED]  
[REDACTED]@dewoldenhoogeveen.nl,  
"[REDACTED] echtstromen.nl, [REDACTED]@ruddrenthe.nl, "[REDACTED]@hunzeenaas.nl,  
[REDACTED]@coevorden.nl, "[REDACTED]@ruddrenthe.nl,  
[REDACTED]@noorderzijvest.nl, [REDACTED]@gemeentenoordenveld.nl)" [REDACTED]@gemeentenoordenveld.nl,  
[REDACTED]@meppel.nl, "[REDACTED]@hunzeenaas.nl, "[REDACTED]@dewoldenhoogeveen.nl, "[REDACTED]  
[REDACTED] assen.nl, "[REDACTED]@overijssel.nl, [REDACTED]@overijssel.nl

Cc : "[REDACTED]

Subject : Overleg extern kennisnetwerk mijnbouwwet december

Attachement : 17-10-18 Afsprakenlijstje.doc;17-07-06 Afsprakenlijstje.doc;17-12-06 Agenda.docx;Verslag evaluatie advisering winningsplan De Wijk fase 2 (2).docx;Evaluatie advisering winningsplannen Drenthe.docx;17-11-20 Contactpersonen en vervangers en telefoonnummers (2).docx;17-11-21 Lijst met nuttige adressen.xlsx;image001.png;

Dag allemaal,

Op 6 december a.s. vergaderen we in het theehuis van het Duurzaamheidscentrum (bij de kinderboerderij), Bosrand 2 in Assen van 10.30 tot 12.30. **Ik wil graag inventariseren, wie er belangstelling heeft voor een lunch, dan regel ik die erbij.**

Bijgaand stuur ik alvast de concept-agenda, de verslagjes van 6 juli en 18 oktober, het verslag evaluatie advisering winningsplan de Wijk II en de evaluatie advisering winningsplannen. Tevens het contactpersonenlijstje ter aanvulling en een begin van een nuttige adressenlijst, ook ter aanvulling.

Met vriendelijke groet,

Team Milieu, Bodem en Energie

Telefoon [REDACTED]

[www.provincie.drenthe.nl](http://www.provincie.drenthe.nl)

provincie Drenthe



## Overleg extern kennisnetwerk mijnbouwwet d.d. 18 oktober 2017

Aanwezig:

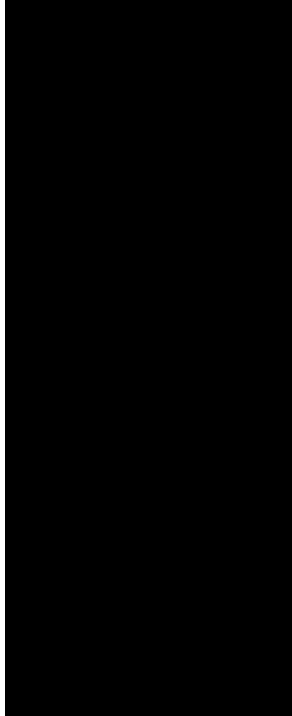

gemeente Aa en Hunze  
Gemeente de Wolden en Hoogeveen  
Waterschap Vechtstromen  
Waterschap Vechtstromen  
Waterschap Drents Overijsselse Delta  
Waterschap Drents Overijsselse Delta  
Gemeente Emmen  
Gemeente Noordenveld  
Gemeente Midden-Drenthe  
Gemeente Aa en Hunze  
Gemeente Tynaarlo  
Witteveen+Bos  
Witteveen+Bos  
Gemeente Assen  
RUD  
RUD  
Provincie Drenthe  
Provincie Drenthe  
Provincie Drenthe

### 1. Kennismakingsrondje

■■■■ heet iedereen welkom, speciaal de heren van Witteveen+Bos. Er volgt een voorstelrondje. De ■■■■ ■■■■ de afhandeling is bij schade aan gebouwen etc. en daarna de rest van de agenda af te werken.

### 2. Toelichting op onderzoek bij schademeldingen.

■■■■■ licht toe. Een aantal jaren geleden is men gestart met schadeonderzoek in gebieden verder af van epicentra. Eerst in Emmen, daarna in het zogeheten buitengebied van het Groningenveld. Het contact met de mensen was goed, maar bij de resultaten kwam veel gevoel los. Het is moeilijk voor bewoners en moeilijk voor mensen die het onderzoek uitvoeren. Arcadis had onderzoek gedaan in het buitengebied maar de steekproef was te klein. Daarna is in opdracht van de NAM door Witteveen+Bos onderzoek gedaan bij alle woningen met uitbreiding van het gebied van Arcadis, bijvoorbeeld ook Langelo. Er is een panel opgericht vanuit verschillende disciplines, wat voorbereidend werk deed voor de inspecteurs. Er werd info verzameld door bezoek aan de woningen en alle schade werd opgenomen en opgeslagen voor deelbaarheid van de info. Alles werd ingetekend en kreeg een nummer. Het inspectieverslag wordt door de bewoner nagekeken. Het panel verzamelde intussen info uit de omgeving, zoals luchtfoto's, bodemopbouw in het gebied, grondwaterstand.

■■■ vraagt of de bodemopbouw info komt uit lokale info of leatuuronderzoek. ■■■■ antwoordt, dat de informatie in deze fase uit het Dinoloket komt. De bodemopbouw is niet per woning bekeken, dit is niet haalbaar qua tijd en kosten omdat het aantal locaties daarvoor te groot is. ■■■■ vraagt of de steekproef overeen kwam. ■■■■ antwoordt bevestigend. Er is info verzameld over trillingen en

bevingen. De op woningniveau verwachte trilling kwam uit. ■■■■ vraagt naar de foutmarge. ■■■■ antwoordt dat er geen zekerheid is. ■■■■ vraagt waar de modellen vandaan komen. W+B antwoordt, dat deze zijn opgesteld door de Londense heer ■■■■ in samenwerking met het KNMI en notaris, model V4, gericht op Groningen en bodemopbouw. Het gaat het om geverifieerde modellen. Een ■■■■ sensoren.

Beoordeling: info van woning en omgeving. De beoordeling vindt niet ter plekke plaats, daarom wordt de schade vastgelegd met foto's, tekeningen etc. Een aantal mogelijke oorzaken wordt afgelopen en aangekruist via de TNO-methode. W+B kan niet zien of een scheur ontstaat door trilling of beving. De trillingsintensiteit is te licht. ■■■■ merkt op dat daarom de wet bewijsvermoeden in Groningen er is. ■■■■ vraagt wat de insteek is. ■■■■ antwoordt: afpellen. Mijnbouwactiviteiten, model erin schuiven, grenswaarde op basis SBR (Stichting Bouw Research). ■■■■ vraagt of de grenswaarde feitelijk of wettelijk is. ■■■■ antwoordt dat wanneer dat bijv. met de aannemer van een bouwproject (bij heien) is vastgelegd dat het wettelijk is, in dit geval dus niet. ■■■■ vraagt of er bij de volgende trilling weer gekeken wordt. ■■■■ antwoordt, dat dit wel de aanbeveling is. ■■■■ merkt op dat e.e.a. ook afhangt van de ouderdom van een woning. ■■■■ vraagt of de beoordelaar beslisbevoegd is. ■■■■ antwoordt, dat dit het geval is, maar dat het panel nog een controleslag doet. Hij voegt toe dat de schade in het noorden allemaal bijzonder lijkt, maar ook weer niet heel veel verschilt van de schades in de rest van het land door bijv. manier van bouwen, slappe grond, hoge grondwaterstand. Er zijn diverse partijen uitgenodigd om te oordelen over het werk van W+B, een klankbordgroep met ook 2 Groningse bestuurders. ■■■■ vraagt wie de factuur ontvangt. Dit is de NAM. ■■■■ vraagt of hij goed begrijpt dat het onderzoek van nu ook wordt gebruikt voor de werking van het schadeprotocol. Dit is niet bekend bij W+B. Het rapport ligt daar. ■■■■ vraagt of de opdrachtgever W+B carte blanche heeft gegeven. ■■■■ antwoordt bevestigend. Het is benoemd tot proef van NCG. De begeleidingscommissie stuurde wel. ■■■■ vraagt of de uitkomst "geen mijnbouwschade" is als er een andere oorzaak kan zijn. ■■■■ antwoordt, dat alle mogelijke oorzaken worden opgenomen. ■■■■ vraagt wie de keuze maakt. ■■■■ antwoordt, dat W+B het bouwkundig onderzoek doet en dat NAM moet besluiten hoe hiermee om te gaan. ■■■■ merkt op dat binnen Groningen CVW verantwoordelijk is en daarbuiten de NAM. ■■■■ merkt op dat men er dus vanuit gaat dat de trillingen in het buitengebied te klein zijn om ■■■■ t in het binnengebied ligt. ■■■■ vraagt of e.e.a. door de TU gevalideerd wordt. ■■■■ antwoordt, dat dit eigenlijk door heel Nederland gevalideerd wordt. ■■■■ merkt op dat dit de reden is voor een landelijke protocol. ■■■■ geeft aan dat W+B naar schade en oorzaak kijkt, maar dat professor ■■■■? kijkt naar de effecten op de ondergrond. ■■■■ voegt toe dat de heer ■■■■ de prioriteringsregel heeft bedacht. W+B maakt nu een modelberekening. Als de SBR-grenswaarde wordt overschreden, dan is er kans op schade door trillingen.

Toets: er kunnen modelfouten zijn als de SBR niet overschreden is. Het panel komt bij elkaar, alle info komt op het scherm en er volgt deductie, eliminatie etc. De verwachting zou zijn meer schade bij meer trilling, maar bij zo'n 2000 gebouwen is dit niet geconstateerd. Er is meer schade na 2000 in binnenwanden door krimp. ■■■■ vraagt of waarneming van de een op de andere dag van een scheur is meegewogen. ■■■■ antwoordt bevestigend, welke schade, wanneer ontstaan wordt open besproken. In de vergelijking in de data-analyse is geen patroon te vinden. Dit is onbetrouwbare info. Ook met de bewoners is afgesproken dat dit niet geldt als leidmotief. ■■■■ zit nog met trillingen in het buitengebied in vergelijking met de rest van Nederland. ■■■■ antwoordt, dat men na een tijd enorm schrok. Trillingen lagen onder de grenswaarde. Ver genoeg weg, waar achtergrondverkeer groter werd dan de trillingen. Het gebied is daar afgegrensd. Men had af kunnen zakken maar is het binnengebied ingegaan en heeft woningen onderzocht. Daar had 70 tot 80% aardbeving als oorzaak.



■■■■ merkt op dat dit terugkijken is, maar dat er vooruitgekeken moet worden. Hij vraagt of een ultieme 0-meting zin heeft. ■■■■ voegt toe dat dit het zwakke punt van dit onderzoek is. In hoeverre is een aardbeving het laatste zetje voor een scheur. Blijft W+B dan bij een constructiefout?

■■■■ antwoordt, dat hij de fout gemaakt heeft om in Emmen te zeggen dat de kans op schade nihil is, hij bedoelde dat de kans klein is, geen patroon, geen grote impact, wel in binnengebied, wel bij nieuw metselwerk. Er zijn hoge trillingen nodig om scheuren te veroorzaken.

Wat SBR anders doet is hier rekening mee houden. Men heeft panden opgenomen, er meters op gezet en er allerlei spanningen opgezet. SBR houdt rekening met opgebouwde spanningen. ■■■■ merkt op, dat als je schademeldingen geografisch inkleurt, er minder schade optreedt naarmate de afstand groter wordt. Het laatste zetje, het aspect emotie komt niet terug. ■■■■ merkt op dat W+B dit niet gaat oplossen, er is een technische laag en een juridische laag. ■■■■ beaamt dat de gelaagdheid er in zit en dat W+B alleen de technische kant doen. W+B wil graag een normering in context. Men weet ook niet of de SBR ook hier geldt.

■■■■ merkt op dat er iets gaat gebeuren vanuit winningsplannen. Hij gaat uit van een soort 0-meting. ■■■■ begrijpt dat W+B niet concreet kunnen ingaan op bepaalde schades, maar merkt op dat het wel een gegeven is dat Sodm heeft aangegeven dat in nieuwe winningsplannen een 0-meting moet worden gedaan, dus een bouwkundige vooropname.

■■■■ deelt mee, dat er op 1 november een vervolgoverleg is met EZ, KNMI en Sodm over dit punt. Hij roept iedereen op om daarbij te zijn.

■■■■ zal dit inplannen in de agenda's. ■■■■ vraagt verder of men een vervolgoverleg wil met W+B over dit onderwerp. Hierover zijn de meningen verdeeld.

■■■■ vraagt naar het handelingskader nieuwe winningsplannen. Bodemdaling, trillingen, wel of niet meenemen. Dit punt kan ook op november aan de orde komen. ■■■■ adviseert om bij mijnbouwactiviteiten te monitoren in de regio. Je kunt trilling niet uitsluiten. ■■■■ merkt op dat nu alle woningen achteraf zijn onderzocht. Wanneer is dit representatief? ■■■■ antwoordt, dat er wel representatieve bouwkundige vooropname gedaan wordt, dus niet op adresniveau. Maak foto's en plaats voldoende sensoren om te kunnen ijken. Normeer iets over de maatschappelijke kans dat zo'n model het fout heeft en stel bestuurlijk vast.

Voor het volgende overleg stuurt ■■■■ een datumprikker rond voor de eerste week van december.

■■■■ stelt voor om ■■■■ een toelichting te laten geven op winningsplannen. ■■■■ antwoordt dat binnen Sodm al een club bezig is met vereenvoudiging van winningsplannen. ■■■■ vraagt iedereen na te denken over agendapunten en bedankt ■■■■ en ■■■■ voor hun bijdrage. ■■■■ merkt nog op dat men bezig is met vervolgonderzoek en dat iedereen welkom is om te komen kijken.

**Door tijdgebrek wordt de rest van de agenda doorgeschoven naar een volgend overleg.**

## Afspraken

Wie	Wat	Wanneer	Uitkomst
■■■■	Stuurt een uitnodiging voor de bijeenkomst met EZ, KNMI en Sodm op 1 november a.s. over 0-meting	18 oktober	
■■■■	Stuurt een datumprikker voor een volgend overleg voor de eerste week van december	z.s.m.	

**Allen**

Nadenken over agendapunten

z.s.m.





## Overleg extern kennisnetwerk mijnbouwwet d.d. 6 juli 2017

Aanwezig:

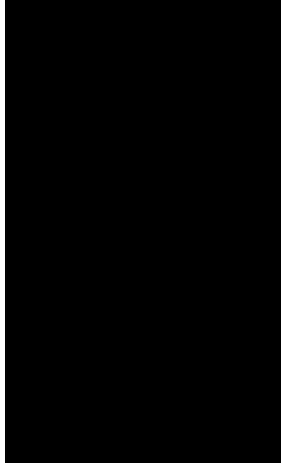

gemeente Aa en Hunze  
Gemeente de Wolden en Hoogeveen  
Waterschap Hunze en Aa's  
Waterschap Vechtstromen  
Waterschap Drents Overijsselse Delta  
Waterschap Drents Overijsselse Delta  
Gemeente Emmen  
Gemeente Noordenveld  
Gemeente Assen  
Provincie Drenthe  
Provincie Drenthe  
Provincie Drenthe

### 1. Kennismakingsrondje

■■■■ heet iedereen welkom in dit eerste overleg en er volgt een voorstelrondje. ■■■■ heeft een punt voor de rondvraag. De rondvraag wordt toegevoegd aan de agenda.

### 2. Vergaderwijze

■■■■ wordt tot voorzitter benoemd. Hij licht toe, dat er door de teamleiders van de diverse overheden is gesuggereerd om een kennisnetwerk op te richten, wat jaarlijks of met een andere intensiteit overlegt, los van de winningsplannen. De vergadering stelt vast dat dit zinvol is en stemt in. Goed om kennis te delen, info uit te wisselen en het lerend vermogen te vergroten. Ook nieuwe ontwikkelingen kunnen gedeeld worden en ervaringen met andere winningsplannen. ■■■■ vraagt of het een idee is om ook af en toe externen uit te nodigen als bijv. de NAM om zorgpunten te bespreken en verbindingen te leggen.

Verdere thema's voor overleggen zijn beleid, bodemdaling, juridische punten, communicatie en leesbaarheid winningsplannen. Dit laatste punt is volgens ■■■■ bij de laatste bijeenkomst met EZ aan de orde geweest. Het nieuwe format voldoet beter. Er zijn suggesties gedaan voor verdere verbetering. ■■■■ heeft contact gehad met iemand die wel de essentie van een winningsplan eenvoudig kon uitleggen. Zijn naam is ■■■■. ■■■■ stelt voor om nuttige contacten in een documentje te zetten.

■■■■ wil graag het externe netwerk ook gebruiken om dingen op te halen voor eigen organisatie, als doorgeefluik en dingen in de week leggen. ■■■■ voegt toe dat het belangrijk is om het kennisnetwerk organisch te hebben, het kan op papier of aan tafel naar behoefte krimpen of uitzetten.

Conclusie is: nut en noodzaak is duidelijk. ■■■■ vraagt iedereen dringend om een vervanger te noemen. Er zal een contactenlijst gemaakt worden met mail adressen, telefoonnummers en vervangers, nadat iedereen deze gegevens naar ■■■■ gestuurd heeft.

Vergaderschema: 2x per jaar. Dit kan vaker of minder vaak, afhankelijk van ad hoc spannende zaken.

■■■■ stuurt een datumprikker rond voor de weken van 9 en 16 oktober 's morgens.

Vergaderlocatie: provinciehuis of duurzaamheidscentrum, afhankelijk van uitkomst datum.

## Afspraken

Wie	Wat	Wanneer	Uitkomst
Allen	Stemmen in met kennisnetwerk met een vergaderintensiteit van 2x per jaar en voorzitterschap ■■■■		
Allen	Mailadressen contactpersonen, telefoonnummers en vervanger aan ■■■■	z.s.m.	
Thema's	Beleid, bodemdaling, juridische punten, communicatie, leesbaarheid winningsplannen		
■■■■	Contactenlijst maken na ontvangst van bovenstaande	z.s.m.	
■■■■	Datumprikkers rondsturen voor volgend overleg		
Allen	Nuttige contacten komen in een documentje		

### 3. Schadeprotocol

■■■■ licht toe: een aantal burgemeesters en een gedeputeerde hebben bedacht dat er een schadeprotocol moet komen. De nationaal coördinator Groningen kampt met dezelfde problematiek. Gedeputeerde Stelpstra wil gelijkheid voor Nederland. Het is verder aan de minister. Drentse overheden stellen zich op als koploper. Na instemming van de vergadering met dit concept schadeprotocol wordt afgesproken dat iedereen dit terugkoppelt naar haar/zijn eigen bestuurder en binnen 14 dagen terugkoppelt. Als er bestuurlijk overleg nodig is daarna, wordt dat geregeld. Arjan maakt een conceptbrief voor de minister van EZ en stuurt die vervolgens rond, alvorens hij naar de minister gaat. Het signaal wordt zo gezamenlijk afgegeven.

## Afspraken

Wie	Wat	Wanneer	Uitkomst
Allen	Schadeprotocol bespreken met eigen bestuurder. Binnen 14 dagen terugkoppelen	Uiterlijk 20 juli	
Arjan	Conceptbrief opstellen voor minister en rondsturen.	z.s.m.	

### 4. Stappenschema

█ geeft een toelichting op het stappenschema. Aanleiding was, dat er steeds ad hoc vergaderd wordt als er een winningsplan binnenkomt. De bedoeling is om te kijken hoe bij elkaar te komen om het proces gemakkelijker te doorlopen en in vroeg stadium de samenwerking te bespreken. De 1<sup>e</sup> aanzet is in een kleine groep besproken. De vraag is of de vergadering dit een goed idee en een goede stap vindt. █ voegt toe dat het bedoeld is als hulpmiddel.

█ stelt een stap 0 voor, nl. opstarten en opsporing en voorsorteren. Bij elke winningsplan wordt men min of meer overvallen. Hij zou willen dat als een winningsplan wordt ingediend bij EZ dat er dan al een melding naar gemeente en waterschappen gaat. █ zou er de voorkeur aan geven, dat als het plan wordt opgesteld, er door de operator al inzicht in de inhoud gegeven wordt.

█ voegt toe dat hij bij EZ de werkvoorraad voor Drenthe heeft opgevraagd. Deze komt z.s.m.

#### Afspraken

Wie	Wat	Wanneer	Uitkomst
Provincie Overijssel	Er wordt een stap 0 toegevoegd aan het schema	z.s.m.	
Provincie Overijssel	De letters in het schema worden aangepast	z.s.m.	
Allen	Het is een hulpmiddel, niet bestuurlijk. Er wordt ingestemd met het schema		

#### 5. Rondvraag en sluiting

█ vraagt wie er aanwezig is bij de bijeenkomst energielandschappen op 7 juli. Een aantal wel en een aantal niet. Waterschappen zijn niet uitgenodigd.

#### Actiepunten

Wie	Wat	Wanneer	Uitkomst
Provincie Overijssel	Stappenschema aanpassen	z.s.m.	
Allen	Mailadressen contactpersonen, telefoonnummers en vervanger aan █	z.s.m.	
█	Contactenlijst maken na ontvangst van bovenstaande	z.s.m.	
█	Datumprikkers rondsturen voor volgend overleg		
Allen	Nuttige contacten doorgeven via █	z.s.m. en doorlopend	

<b>Allen</b>	Schadeprotocol bespreken met eigen bestuurder. Binnen 14 dagen terugkoppelen	Uiterlijk 20 juli
■	Conceptbrief opstellen voor minister en rondsturen.	z.s.m.





**Overleg extern kennisnetwerk mijnbouwwet  
d.d. 6 december 2017**

**Aanvang 10.30 uur – Duurzaamheidscentrum, Bosrand 2, Assen**

**Concept agenda**

1. Opening (aanwezigheid, eventueel kennismakingsrondje, agenda vaststellen)
2. Aanpassing lijst contactpersonen en vervangers en lijst met nuttige contacten
3. Afspraken 6 juli (tekstueel, actiepunten, opmerkingen naar aanleiding van)
4. Afspraken 18 oktober (idem)
5. Mededelingen
  - a. Terugkoppeling gesprek 17 oktober EZ over rijksbeleid
  - b. Terugkoppeling bijeenkomst 1 november EZK/KNMI/SodM over metingen
  - c. ....
6. Winningsplannen (gesprek met projectleidster ██████████, Directie Energie en Omgeving)
  - a. Gesprekspunten uit evaluatie advisering De Wijk fase II
  - b. Gesprekspunten uit evaluatie advisering winningsplan Westerveld.
  - c. Adviesrol decentrale overheden
  - d. Vervolg op de brief van 14 april
  - e. ....
7. Rondvraag, afspraken, volgend overleg, sluiting.

## Verslag evaluatie advisering winningsplan De Wijk fase 2

### Evaluatievragen:

#### Inhoud

- a. Hoe beoordeel je de kwaliteit van het gezamenlijke advies in het algemeen?  
(rapportcijfer)
- b. Hoe denk je over de breedte van het advies?  
(op een schaal van breed tot specifiek)
- c. Heb je gedeelten uit het gezamenlijke advies weggelaten of er gedeelten aan toegevoegd?  
(ja/nee) Zo ja, waarover / welke?
- d. Wat vind je van het gekozen concept van een woordelijk gezamenlijke advies dat ieder afzonderlijk inzendt, al dan niet ingekort of uitgebreid, met een eigen begeleidende brief?  
(goed, slecht, maakt niet uit)
- e. Heb je nog opmerkingen over de inhoud van het gezamenlijke advies die je kwijt wilt?

#### Proces

- f. Hoe beoordeel je de kwaliteit van het samenwerkingsproces in het algemeen?  
(rapportcijfer)
- g. Hoe denk je over de ruimte die je kreeg om inbreng te leveren voor het gezamenlijke advies wat betreft inhoud, aanpak, afspraken?  
(op een schaal van veel tot weinig)
- h. Had je achteraf gezien het proces zoals dat ging toch liever anders gedaan dan het gegaan is?  
(ja/nee) Zo ja op welke punten dan en hoe?
- i. Wat vind je van de keuze om ambtelijk samen te werken en vervolgens bestuurlijk terugkoppelen en besluiten en hoe vond je dat gaan?  
(goed, slecht, maakt niet uit)
- j. Heb je nog opmerkingen over het gezamenlijke proces die je kwijt wilt?

#### Algemeen

Ruimte voor algemene opmerkingen, zoals over taakverdeling, sfeer, algemeen oordeel

Adviseur	vraag a.	vraag b.	vraag c.	vraag c. toelichting: op welke punten heb je iets weggelaten of toegevoegd
Gemeente Meppel	5 (goed)	Breed	Ja	In de begeleidende brief extra aandacht gevraagd voor Meppeler belang, maar inhoudelijk geen toevoeging gedaan aan het advies.
Gemeente Staphorst	4	Breed	Nee	
Provincie Overijssel	4	Breed	Nee	
SWO De Wolden-Hoogeveen	5 (goed)	Breed	Ja	- lusten en lasten verdeling - Wet natuurbescherming  zijn de 2 onderdelen die zijn weg gelaten uit het gezamenlijke advies. Ten aanzien van lusten en lasten, hebben we in de aanbiedingsbrief een alinea opgenomen met het standpunt van het college met betrekking tot dit onderwerp.
Waterschap Drents Overijsselse Delta	5 (goed)	Breed	Nee	
SWO De Wolden-Hoogeveen	4	Specifiek	Ja	Alles. Advies niet overgenomen. Op verzoek van wethouder zelf korte reactiebrief opgesteld.

Adviseur	vraag a.	vraag b.	vraag c.	vraag c. toelichting: op welke punten heb je iets weggelaten of toegevoegd
Provincie Drenthe	3	Breed	Ja	Deel basis opgesteld
Provincie Overijssel	4	Breed	Nee	
Provincie Drenthe	5 (goed)	Zeer breed	Nee	



Adviseur	vraag d.	vraag e. Heb je nog opmerkingen over de inhoud van het gezamenlijke advies	vraag f.	vraag g.
Gemeente Meppel	Goed	Het gezamenlijk aanpakken van de advisering is ons zeer goed bevallen. Wij hebben niet voldoende kennis over dit onderwerp in huis, en nu hebben we een goed en gedragen advies kunnen uitbrengen waarbij onze belangen goed zijn vertegenwoordigd.	5 (goed)	Veel
Gemeente Staphorst	Goed	Wij hebben als gemeente zeer beperkte kennis op het gebied van winningsplannen. Voor ns heeft de samenwerking (kwalitatief) veel opgeleverd.	4	Veel
Provincie Overijssel	Goed	Advies breed, het bevat ook zaken die feitelijk buiten het winningsplan vallen, zoals aandacht voor de Wnb. Het advies heeft wel (ruim) voldoende diepgang.  De inbreng van kennis vanuit verschillende disciplines heeft heel goed gewerkt.	4	Veel
SWO De Wolden-Hoogeveen	Goed		5 (goed)	Veel
Waterschap Drents Overijsselse Delta	Goed	Misschien was het achteraf wel goed om bij het gezamenlijk advies te vermelden van welke organisatie het advies kwam. Dat helpt EZ bij de behandeling van het advies. Die doen ze namelijk wel op naam van organisatie.	4	Veel
SWO De Wolden-Hoogeveen	Goed		4	Veel

Adviseur	vraag d.	vraag e. Heb je nog opmerkingen over de inhoud van het gezamenlijke advies	vraag f.	vraag g.
Provincie Drenthe	Slecht	Verschillende overheden hebben verschillende verantwoordelijkheden; dit zou in het advies tot uiting moeten (kunnen) komen. Delen van het advies zijn nu niet strak genoeg opgesteld, omdat op het laatste moment nog allerlei opmerkingen toegevoegd werden.	4	Neutraal
Provincie Overijssel	Goed		5 (goed)	Zeer veel
Provincie Drenthe	Goed		5 (goed)	Zeer veel

Adviseur	vraag h.	toelichting vraag h: op welke punten had je het liever anders gedaan?	vraag i.	vraag j. Heb je nog opmerkingen over het proces
Gemeente Meppel	Nee		Goed	Nee, houden zo.
Gemeente Staphorst	Nee		Goed	Niet elke bestuurder is goed bekend met deze problematiek. Door eerst ambtelijk samen te werken waren we in de gelegenheid de bestuurder op dit vlak bij te praten voordat er een bestuurlijke richting gekozen moest worden.
Provincie Overijssel	Ja	<p>Het schrijven en vaststellen van de eindversie was nogal rommelig, met veel te veel versies die over en weer gingen. Dat moeten we volgende keer anders aanpakken, met minder schrijvers en minder aanpassingsronden.</p> <p>Het gesprek met NAM en EZ leverden wat weinig nieuwe informatie op. We hebben vooral gebracht. Wellicht kan een dergelijk gesprek meer opleveren door vooraf vragen en gespreksonderwerpen toe te sturen. In ieder geval iets om over na te denken en te bespreken</p>	Goed	Dank aan █████ voor zijn prima voorzitterschap en het leiden van het proces, inclusief voortgangsbewaking. Verder dank aan de gemeenten Staphorst voor alle gastvrijheid.
SWO De Wolden-Hoogeveen	Nee		Goed	



Adviseur	vraag h.	toelichting vraag h: op welke punten had je het liever anders gedaan?	vraag i.	vraag j. Heb je nog opmerkingen over het proces
Waterschap Drents Overijsselse Delta	Nee		Goed	
SWO De Wolden-Hoogeveen	Nee		Goed	
Provincie Drenthe	Ja	teveel aanpassingen in een laat stadium.	Maakt niet uit	Zal wsch. wel niet anders kunnen, maar des te meer een reden om meer individuele adviezen in te dienen. Ook dan kun je nog aangeven dat je gezamenlijk bent opgetrokken.
Provincie Overijssel	Ja	De tijdsdruk zorgde ervoor dat de volgorde in het geding kwam. M.a.w eerst meningsvorming en daarna informatie en analyse. Echter ondanks deze mogelijke tekortkomingen heeft het proces er niet echt onder geleden.	Goed	
Provincie Drenthe	Ja	Tevoren bestuurlijke opdracht voor gezamenlijk advies lijkt me beter. Het is vooral een bestuurlijke keuze of men volledig samen wil optrekken met gezamenlijk advies, of liever individueel advies geeft, of een tussenvorm. Nu moest maar blijken of men daartoe bereid was op basis van ambtelijk advies.	Slecht	Het was tot het laatst ongewis hoe de bestuurlijke terugkoppeling zou gaan. Ook was er weinig discipline in de tijdslimieten voor het geven van opmerkingen en tekstvoorstellen, zodat op het laatste de versies over elkaar heen rolden.

Adviseur	algemene opmerkingen
Gemeente Meppel	Sfeer goed, complimenten over de inbreng van de provincie en het waterschap.
Gemeente Staphorst	
Provincie Overijssel	
SWO De Wolden-Hoogeveen	Ik heb de samenwerking als zeer prettig ervaren en was blij met de inhoudelijke specifieke kennis die door de betrokken partijen zijn geleverd.
Waterschap Drents Overijsselse Delta	Goede taakverdeling. Prettig samenwerken en goede sfeer. Misschien nog een idee om EZ eens te vragen wat ze vinden van de kwaliteit van ons advies?
SWO De Wolden-Hoogeveen	Prima proces.

Adviseur	algemene opmerkingen
Provincie Drenthe	
Provincie Overijssel	<p>Dikke prima, alleen jammer dat het kennisniveau over dit onderwerp in het algemeen beperkt was. Hierdoor bestaat de kans dat de mening van aantal personen dominant was in het proces en uiteindelijk advies. Daarnaast was de aangeleverde informatie niet altijd even goed begrijpbaar of sloot het voldoende aan bij de vragen die leefde in de groep. Dit was naar mijn inziens ook het geval bij de technische sessie met NAM en EZ. Wellicht was het achter af beter geweest om onze vragen van te voren op te sturen.</p>
Provincie Drenthe	<p>Ik vond de sfeer heel goed en de bereidheid tot samenwerking hoog in de groep, klasse! Er was bereidheid tot luisteren naar elkaar en aanpassingen te doen. De omvang en inhoud van inbreng vond ik wel zeer verschillen per persoon, maar dat was geen probleem. In hoeverre per organisatie deskundige collega's voldoende zijn ingeschakeld blijft voor mij onduidelijk, hier is niet expliciet naar gevraagd in het proces.</p>

## Verlag evaluatiegesprek advisering Winningsplan De Wijk fase 2

Aan

[Redacted]

Van

[Redacted]

cc

Datum

22.05.2017

Kenmerk

\*

Pagina

10/13

Op 4 mei 2017 hebben we een evaluatiegesprek gehad over het adviseringstraject voor Winningsplan De Wijk Fase 2. Aanwezig waren:

- [Redacted]
- [Redacted]
- [Redacted]
- [Redacted]
- [Redacted]
- [Redacted]

Doel van de evaluatie was het gelopen traject te bekijken en hiervan te leren voor komende adviestrajecten. Hoe behouden we wat goed ging, wat ging er minder en hoe kunnen we dat een volgende keer beter doen. Onderstaand een korte impressie, met cursief eerst de vragen en de antwoorden die daarop schriftelijk zijn ingediend. Daarna niet-cursief de aanvullingen die tijdens het gesprek naar voren zijn gebracht.

### Inhoud advies

k. *Hoe beoordeel je de kwaliteit van het gezamenlijke advies in het algemeen?*

*Op een schaal van 0-5 scoren wordt merendeels 4 en 5 gescoord, met 1 maar een 3.*

Toelichting: overwegend tevreden. Kanttekening is dat op het laatst nog veel punten zijn toegevoegd, waardoor de kracht uit het advies is gegaan, het is niet overal meer even helder. Aanbeveling: bij aanvullende punten, niet blijven toevoegen, maar op basis van alle punten het advies herschrijven.

l. *Hoe denk je over de breedte van het advies?*

*Merendeels wordt het advies gezien als breed tot zeer breed opgezet. "Advies breed, het bevat ook zaken die feitelijk buiten het winningsplan vallen, zoals aandacht voor de Wnb. Het advies heeft wel (ruim) voldoende diepgang. De inbreng van kennis vanuit verschillende disciplines heeft heel goed gewerkt".*

*Een maal wordt "specifiek" genoemd: "Advies niet overgenomen. Op verzoek van wethouder zelf korte reactiebrief opgesteld".*

De betreffende wethouder heeft het beeld dat advisering aan EZ vooral voor de Bühne bedoeld is en EZ er niets mee zal doen. De praktijk moet dit uitwijzen.

- m. *Heb je gedeelten uit het gezamenlijke advies weggelaten of er gedeelten aan toegevoegd? (ja/nee) Zo ja, waarover / welke?*

*Meppel: "In de begeleidende brief extra aandacht gevraagd voor Meppeler belang, maar inhoudelijk geen toevoeging gedaan aan het advies.*

*De Wolden: "Verdeling lusten en lasten verdeling en Wet natuurbescherming zijn de 2 onderdelen die zijn weg gelaten uit het gezamenlijke advies. Ten aanzien van lusten en lasten, hebben we in de aanbiedingsbrief een alinea opgenomen met het standpunt van het college met betrekking tot dit onderwerp".*

Andere deelnemers hebben ook wel aan het advies geschaafd en bijvoorbeeld delen uit het advies gehaald en naar de brief overgeheveld.

- n. *Wat vind je van het gekozen concept van een woordelijk gezamenlijke advies dat ieder afzonderlijk inzendt, al dan niet ingekort of uitgebreid, met een eigen begeleidende brief?*

*Merendeels goed, met 1 maal slecht. De toelichting op dit laatste*

*Drenthe: "Verschillende overheden hebben verschillende verantwoordelijkheden; dit zou in het advies tot uiting moeten (kunnen) komen. Delen van het advies zijn nu niet strak genoeg opgesteld, omdat op het laatste moment nog allerlei opmerkingen toegevoegd werden".*

*Waterschap: "Misschien was het achteraf wel goed om bij het gezamenlijk advies te vermelden van welke organisatie het advies kwam. Dat helpt EZ bij de behandeling van het advies. Die doen ze namelijk wel op naam van organisatie.*

Hier komen twee duidelijk verschillende visies op tafel:

- een gezamenlijk advies is een sterk signaal richting EZ;
- het sterkste advies is het advies waarbij een wettelijk adviseur vanuit de hem toegekende belangen adviseert.

Dit laatste hoeft samenwerking niet in de weg te staan, maar het advies zou alleen de eigen punten moeten bevatten.

- o. *Heb je nog opmerkingen over de inhoud van het gezamenlijke advies die je kwijt wilt?*

*Meppel: "Het gezamenlijk aanpakken van de advisering is ons zeer goed bevallen. Wij hebben niet voldoende kennis over dit onderwerp in huis, en nu hebben we een goed en gedragen advies kunnen uitbrengen waarbij onze belangen goed zijn vertegenwoordigd".*

*Staphort: "Wij hebben als gemeente zeer beperkte kennis op het gebied van winningsplannen. Voor ons heeft de samenwerking (kwalitatief) veel opgeleverd".*

## **Proces advisering**

- p. *Hoe beoordeel je de kwaliteit van het samenwerkingsproces in het algemeen?*

*Op een schaal van 0-5 allemaal 4 of 5, dus dat zat wel snor.*

- q. *Hoe denk je over de ruimte die je kreeg om inbreng te leveren voor het gezamenlijke advies wat betreft inhoud, aanpak, afspraken?*

*Veel ruimte ondervonden.*



**Overijssel:** "jammer dat het kennisniveau over dit onderwerp in het algemeen beperkt was. Hierdoor bestaat de kans dat de mening van aantal personen dominant was in het proces en uiteindelijk advies".

Niet iedereen had evenveel inbreng, wat gezien het verschil in kennis ook logisch was. En ook prima. We profiteren van ieders kennis.

In Drenthe wordt gewerkt aan het organiseren van een kennisnetwerk, om actief kennis te delen.

r. Had je achteraf gezien het proces zoals dat ging toch liever anders gedaan dan het gegaan is? (Ja/nee) Zo ja op welke punten dan en hoe?

"- Teveel aanpassingen in een laat stadium.

- Het schrijven en vaststellen van de eindversie was nogal rommelig, met veel te veel versies die over en weer gingen. Dat moeten we volgende keer anders aanpakken, met minder schrijvers en minder aanpassingsronden.

- Het was tot het laatst ongewis hoe de bestuurlijke terugkoppeling zou gaan. Ook was er weinig discipline in de tijdslijnen voor het geven van opmerkingen en tekstvoorstellen, zodat op het laatste de versies over elkaar heen rolden."

De oplossing hiervoor wordt vooral gezocht in het aanstellen van 1 redacteur (beperk het aantal bijdragen) en het beperken van het aantal rondes om aanpassingen voor te stellen.

**Overijssel:** "De tijdsdruk zorgde ervoor dat de volgorde van de geding kwam. M.a.w eerst meningsvorming en daarna informatie en analyse. Echter ondanks deze mogelijke tekortkomingen heeft het proces er niet echt onder geleden".

Dit slaat terug op het gesprek met NAM en EZ.

**Overijssel:** "De aangeleverde informatie was niet altijd even goed begrijpbaar of sloot het voldoende aan bij de vragen die leefde in de groep. Dit was naar mijn inzien ook het geval bij de technische sessie met NAM en EZ. Wellicht was het achter af beter geweest om onze vragen van te voren op te sturen".

Het gesprek met NAM en EZ leverde niet op wat we gehoopt hadden. Wij hebben in dit traject niet vooraf vragen aan NAM en EZ voorgelegd. Of dit tot betere informatie had geleid, is moeilijk te zeggen. EZ moet in komende trajecten sneller op verzoeken om informatie inspelen.

"Tevoren bestuurlijke opdracht voor gezamenlijk advies lijkt me beter. Het is vooral een bestuurlijke keuze of men volledig samen wil optrekken met gezamenlijk advies, of liever individueel advies geeft, of een tussenvorm. Nu moest maar blijken of men daartoe bereid was op basis".

Hier is zeker iets voor te zeggen, maar meer dan een intentieverklaring tot samenwerking wordt van bestuurders niet verwacht. Zij zullen zich niet vast willen leggen op de inhoud, zolang het gezamenlijk advies nog niet beschikbaar is.

Voor komende trajecten is het zeker te overwegen om eerder juridische kennis bij te schakelen, hetzelfde geldt wel voor een communicatiedeskundige. Op welk moment in het proces dit zinvol is, is niet vooraf te bepalen.

s. Wat vind je van de keuze om ambtelijk samen te werken en vervolgens bestuurlijk terugkoppelen en besluiten en hoe vond je dat gaan?

**Goed.**

"Staphorst: Niet elke bestuurder is goed bekend met deze problematiek. Door eerst ambtelijk samen te werken waren we in de gelegenheid de bestuurder op dit vlak bij te praten voordat er een bestuurlijke richting gekozen moest worden".

t. Heb je nog opmerkingen over het gezamenlijke proces die je kwijt wilt?

**Staphorst:** "Sfeer goed, complimenten over de inbreng van de provincie en het waterschap".

**De Wolden-Hoogeveen:** "Ik heb de samenwerking als zeer prettig ervaren en was blij met de inhoudelijke specifieke kennis die door de betrokken partijen zijn geleverd".

Overijssel: "Dank aan [REDACTED] voor zijn prima voorzitterschap en het leiden van het proces, inclusief voortgangsbewaking. Verder dank aan de gemeenten Staphorst voor alle gastvrijheid".

Drenthe: "Ik vond de sfeer heel goed en de bereidheid tot samenwerking hoog in de groep, klasse! Er was bereidheid tot luisteren naar elkaar en aanpassingen te doen. De omvang en inhoud van inbreng vond ik wel zeer verschillen per persoon, maar dat was geen probleem. In hoeverre per organisatie deskundige collega's voldoende zijn ingeschakeld blijft voor mij onduidelijk, hier is niet expliciet naar gevraagd in het proces.

Waterschap: "Goede taakverdeling. Prettig samenwerken en goede sfeer. Misschien nog een idee om EZ eens te vragen wat ze vinden van de kwaliteit van ons advies?"

Een compliment voor het advies, afkomstig van de Mijnraad. Een mooie opsteker.

Wie neemt het initiatief tot overleg bij een nieuw winningsplan? De provincie waar de grootste impact wordt verwacht. Vanwege de krappe termijn voor advisering is het wenselijk dat dit zo vroeg mogelijk in het traject gebeurt.

Het is wenselijk dat de impact van winning vooraf beter wordt onderzocht en dat lokale overheden bij dat onderzoek betrokken worden. Nu ligt er een globale water-studie en doen de lokale overheden een ander onderzoek, maar in feite lopen we daarmee achter de feiten aan.

Het gezamenlijke locatiebezoek wordt positief en waardevol gevonden. Bij komende winningsplannen is het aan te raden om een vroeg stadium gezamenlijk het betreffende gebied te bezoeken.

[REDACTED]  
[REDACTED]



**Directie Nationale  
Programma's**  
team Gebied en Ruimtelijke  
Ontwikkeling

Croeselaan 15  
3521 BJ Utrecht  
Postbus 8242  
3503 RE Utrecht  
www.rvo.nl

**Contactpersoon**

██████████  
projectleider

██████████@rvo.nl

# verslag

Evaluatie adviesprocedure winningsplannen Drenthe

---

Omschrijving	definitief
Vergaderdatum en -tijd	25 september 2017, 10:00 - 11.30 uur
Vergaderplaats	provinciehuis Drenthe
Aanwezig	██████████ (gemeente Assen), ██████████ (gemeente Assen), ██████████ (Samenwerkingsorganisatie De Wolden Hoogeveen), ██████████ (provincie Drenthe), ██████████ (provincie Drenthe), ██████████ (RVO.nl) en ██████████ (RVO.nl, verslag)
Afwezig	██████████ (gemeente Tynaarlo), ██████████ (gemeente Westerveld), ██████████ (waterschap Drents Overijsselse Delta)
Kopie aan	██████████ (ministerie van Economische Zaken) ██████████

---

**Datum**  
10 oktober 2017

## 1. Kennismaking, doel van de bespreking

██████████ geeft aan wat de bedoeling is van het gesprek. Het gesprek heeft tot doel om de advisering in het kader van het Winningsplan Westerveld te evalueren. Vanaf 1 januari 2017 is de gewijzigde mijnbouwwet in werking waardoor zowel gemeenten, waterschap als de provincie adviesrecht hebben. Het betekent voor alle partijen een verandering. EZ heeft om die reden aan RVO.nl gevraagd om met een aantal partijen te gaan praten om hun ervaringen tot nu toe te inventariseren met als doel om EZ te informeren over de bevindingen en waar nodig aanbevelingen te doen aan zowel EZ als de overige betrokken partijen over het proces. De resultaten van deze evaluatie kunnen het proces stroomlijnen voor volgende winningsplannen.

Winningsplan Westerveld is een van de eerste winningsplannen die volgens de nieuwe procedure wordt afgehandeld.

Een korte introductie van de aanwezigen:

- ██████████ en ██████████ zijn werkzaam bij RVO.nl en hebben van ██████████ van EZ de opdracht om deze evaluatie uit te voeren.
- ██████████ en ██████████ van gemeente Assen zijn werkzaam bij de gemeente Assen. ██████████ zorgt voor de inhoudelijke inbreng in mijnbouwprocedures. ██████████ verzorgt de afstemming met derden en de bestuurlijke afstemming.

- ██████████ van Samenwerkingsorganisatie De Wolden Hoogeveen is adviseur Milieu en ondermeer verantwoordelijk voor de gemeentelijke inbreng rond winningen. Ze was als enige van de aanwezigen niet betrokken bij winningsplan Westerveld maar bij de advisering over winningsplan De Wijk fase 2 en winningsplan Wanneperveen.
- ██████████ en ██████████ zijn werkzaam bij de provincie Drenthe. ██████████ is verantwoordelijk voor het proces rond mijnbouwactiviteiten en de afstemming met derden. Onder meer verzorgt hij de coördinerende rol bij de afstemming tussen de verschillende overheden. ██████████ is inhoudelijk deskundige voor de ondergrond.

Directie Nationale  
Programma's  
team Gebied en Ruimtelijke  
Ontwikkeling

Datum  
10 oktober 2017

██████████ van de gemeente Tynaarlo is verhinderd, ██████████ heeft aanstaande woensdag telefonisch contact met hem om kennis te nemen van zijn ervaringen/adviezen. ██████████ van de gemeente Aa en Hunze wil graag een evaluatiemoment samen met EZ.

## 2. Bespreking evaluatievragen

### a. Voorbereiding

Gemeente Assen geeft aan niet op de hoogte te zijn geweest dat de nieuwe wet reden was voor een nieuw winningsplan. Daarbij had ze graag in een vroeg stadium een aankondiging gezien van wat er van hen verwacht werd.

Gemeente Assen betreurt het dat EZ de NAM heeft toegestaan om vooruitlopend op een nieuw winningsplan vanuit de put Vries 10 onder een woonwijk te gaan winnen. Hierdoor werd de afspraak van de NAM met burgers en college van B&W om dit niet te doen niet gestand gedaan.

De Provincie constateert een dubbele rol voor EZ als bevoegd gezag en sparring partner voor de NAM. Hierdoor worden vragen aan de NAM soms als ongewenst beleefd. Dit gevoel werd versterkt door de procedurele aanpak van EZ waardoor er geen ruimte was voor zaken die zich buiten de procedure bevonden.

De Provincie vindt het winningsplan vooral een technische onderbouwing dat zich onvoldoende leent voor communicatie met de burger. De gemeente geeft aan dat het op de een of andere manier wel begrijpelijk moet worden gemaakt. Het gaat ten slotte om het burgerperspectief.

NAM spreekt in het kader van relatiemanagement periodiek afzonderlijk met betrokken bestuurders, maar daar gaat het niet technisch-inhoudelijk over specifieke winningen.

NAM had geen vooroverleg met betrokken overheden specifiek over het winningsplan voordat ze dit indienden bij EZ.

Door het ontbreken van een integraal overleg is o.a. het winningsplan als communicatiemiddel niet ter sprake gekomen. Gemeente Assen vult aan dat tijdens een info-avond, georganiseerd door de NAM, over de winning uit Put Vries-10, de emoties hoog opliepen doordat er slecht onderbouwde technische antwoorden waren op vragen. Dit heeft er mede voor gezorgd dat de weerstand

tegen de winning onder Assen is vergroot. De gemeente Assen stelt dat de NAM zich heeft laten zien als een incapabele organisatie.

Directie Nationale  
Programma's  
team Gebied en Ruimtelijke  
Ontwikkeling

De informatie over de nieuwe adviesprocedure door EZ aan de lokale overheden **was technisch en procedureel (schema's) van aard en ontbeerde volgens de** Provincie aandacht voor gevoeligheden. Dit blijkt bijvoorbeeld uit het onderscheid dat EZ maakt tussen schade en veiligheid. Voor de burger hangt het gevoel van veiligheid nauw samen met schade waarbij wordt gekeken naar Groningen. Inwoners willen ook gewoon geen schade aan hun woning, zeker ook omdat de NAM in veel gevallen ontkent dat er schade is veroorzaakt door een beving als gevolg van een gaswinning. Inwoners weten hoe er bijvoorbeeld in Groningen, Emmen en Zuidlaren is omgegaan met schades. Gemeente Assen vult aan dat informatie die betrekking had op de toegevoegde seismische risicoanalyse leidde tot verontwaardiging omdat er geen onderscheid is gemaakt in schade en veiligheid.

Datum  
10 oktober 2017

#### b. Adviesaanvraag

De informatievoorziening over het winningsplan Westerveld vanuit EZ heeft gefaseerd plaatsgevonden.

De vooraankondiging en de brief met de adviesaanvraag waren summier van inhoud. Voor de Provincie was helder dat de Minister de procedure volgt conform het wettelijk kader en niets zou doen met adviezen **die "onredelijk" en niet "to the point" zijn**. De gemeenten waren op zoek naar hun rol in de adviesfase waarbij de invulling van het burgerperspectief doorslaggevend is geweest. Gemeenten kijken daarom niet alleen naar techniek, maar zijn er om te zorgen voor de belangen van de inwoners. Het advies is niet alleen een technische aangelegenheid, maar ook een communicatiemiddel.

Gemeente Assen had graag gezien dat EZ een planningsoverzicht had **meegezonden met "wat er aankomt en wanneer"**. De Provincie geeft aan een dergelijk overzicht later van EZ te hebben ontvangen. Door bekend te zijn met wat wanneer wordt toegezonden wordt voorkomen dat stukken, die bij een verkeerde afdeling binnenkomen, daar onnodig lang blijven liggen. Het maakt het ook mogelijk om dingen te plannen omdat de adviesprocedure relatief kort is als ook de gemeenteraad hierover wil besluiten.

De Provincie heeft in dit stadium de betrokken partijen bijeen geroepen om tot een gezamenlijk advies te komen en politieke onrust te beperken. Gemeenten en waterschap hadden toen reeds met elkaar gesproken. De gemeente Assen heeft het voortouw genomen en gezorgd voor de coördinatie om te komen tot een breed gedragen advies. De provincie meldt dat alle adviezen van partijen bestuurlijke besluiten zijn. Alleen de advisering door waterschap Hunze en Aa wordt ambtelijk afgehandeld.

In gemeente Assen heeft het college van B&W aan de raad een voorstel gedaan over de punten waar het advies op zou moeten ingaan. Op basis van dit voorstel heeft B&W van Assen een concept advies gemaakt. Dit is opnieuw in de raad behandeld met als voorstel **aan de raad "kennis te nemen van het advies"**. Hierna pas heeft het college van B&W het advies definitief vastgesteld. De gemeente heeft bij het opstellen van het advies actief afstemming gehad met

bewonersgroepen en bewoners. Wil je als gemeente op een fatsoenlijke wijze je inwoners en de gemeenteraad meenemen in het advies traject, dan is de adviestermijn te kort.

De overheden hebben in hun advies aan EZ het gezamenlijke opgestelde adviesdocument als bijlage gebruikt. In de begeleidende brief hebben ze elk vanuit een eigen belang de nuance aangebracht en/of accenten gelegd. Alleen provincie heeft besloten het gezamenlijke adviesdocument niet letterlijk te gebruiken in haar advies aan EZ.

Directie Nationale  
Programma's  
team Gebied en Ruimtelijke  
Ontwikkeling

Datum  
10 oktober 2017

Het advies van de SodM is later in de procedure toegestuurd.

Samenwerkingsorganisatie De Wolden-Hoogeveen vindt het samenvallen van de planning tijdens de vakantie minder geslaagd temeer daar zij wilden wachten op het advies van de SodM. De Provincie en gemeente Assen onderkennen de waarde van het SodM-advies. Hiermee kon het winningsplan beter worden geduid omdat het winningsplan Westerveld ingewikkeld en onleesbaar was. In plaats van te wachten op dat advies kan vooruitlopend reeds een stramen worden opgesteld voor het eigen advies. Gemeente Assen vond het daarbij jammer dat SodM en Tcbb in hun adviezen verschillende maximale magnitudes hanteerden.

Intermezzo De Wijk fase 2 in gemeente De Wolden

De Samenwerkingsorganisatie deelt haar ervaring met het winningsplan voor Wanneperveen in gemeente De Wolden. De politiek had daar geen bezwaar zolang huidige functies niet worden belemmerd. Het advies is in het College gebracht en toen naar de Raad gestuurd. Het leverde een compliment op van de wethouder dat gebruik was gemaakt van het adviesrecht. Gemeente Hoogeveen nam het standpunt in dat reageren geen zin heeft omdat de NAM toch doet wat ze wil. Deze reactie is daarmee de enige negatieve reactie toe nu toe op de veranderde adviesrol. De Provincie vult aan dat de opstelling van gemeente Hoogeveen een bestuurlijke strategisch keuze was.

Intermezzo gevolgen winningsplan De Wijk fase 2

In het Winningsplan De Wijk was te weinig aandacht voor de gevolgen van de bodemdaling. Dit heeft de provincie, gemeenten en waterschap doen besluiten om zelf onderzoek te laten doen naar de te verwachten maaiveld daling, dit met kennisgeving daarvan aan de NAM. Opvallend was de houding van de NAM die de kosten van het onderzoek naar bodemdaling voor haar rekening wilde nemen. Na overleg met provincie, waterschap en gemeente werd afgezien van een NAM-bijdrage zodat de NAM onafhankelijk kan blijven vooruitlopend op een besluit van EZ. Het winningsplan voorzien van adviezen ligt nu bij EZ, een ontwerp besluit moet nog genomen worden.

De Provincie en de gemeenten adviseren EZ om in de begeleidende brief de status aan te geven van de omgevingsvergunning. Hierover is diverse keren verwarring ontstaan omdat zowel de omgevingsvergunning als het winningsplan door de minister moeten worden geaccordeerd / vastgesteld, maar wel een aparte procedure doorlopen.

De Provincie geeft aan dat de zij de expertmeeting, die EZ georganiseerd heeft, een goed initiatief vond. Echter de beantwoording van NAM was zo technisch dat deze niet echt veel duidelijkheid heeft gegeven. Helaas konden sommige vragen

niet beantwoord worden doordat op dat moment de gevraagde kennis niet beschikbaar was.

Directie Nationale  
Programma's  
team Gebied en Ruimtelijke  
Ontwikkeling

De gemeente vond de enorme omvang van het winningsplan Westerveld met talrijke gasvelden verwarrend voor de burger. Ook heeft deze omvang ervoor gezorgd dat er veel instanties betrokken zijn wat noodzaakte tot veel overleg. De Provincie ziet ook kansen als gevolg van dit omvangrijke winningsplan doordat mogelijke interferenties tussen kleine winningsvelden onderling in het advies kunnen worden meegenomen. Omdat het winningsplan Westerveld na die van Groningen in procedure is gebracht is kennis opgehaald bij provincie, gemeente en waterschap in Groningen.

Datum  
10 oktober 2017

Gemeente Assen en de Provincie hebben hun advies en zienswijze gecommuniceerd met Raad en PS, waardoor deze openbaar waren voordat de minister zijn besluit bekend maakte. Door de lokale media-aandacht die dit tot gevolg heeft gehad heeft dit tot spanning/onduidelijkheid geleid.

Gemeente Assen stelt dat zij honderden uren heeft gespendeerd aan haar nieuwe adviesrol. In combinatie met het opstellen van een zienswijze (incl. **advocatenkosten**) heeft dit gemeente Assen vele tienduizenden euro's gekost. In Groningen is EZ de betrokken partijen in de gemaakte advieskosten tegemoet gekomen. De vraag aan EZ is of zij de gemeente eveneens tegemoet wil komen in de gemaakte kosten. Temeer daar het advies een waardevolle en noodzakelijke aanvulling is op het winningsplan van de NAM (Het winningsplan zit vol met omissies).

De Provincie onderstreept het belang van de burger. De adviezen moeten leiden tot een kwalitatief goed onderbouwd besluit van de minister en daarmee een verantwoord winningsplan. De gemeente Assen bevestigt dat een goed winningsplan nodig is om tot een goede besluitvorming te komen. Een goede besluitvorming had volgens gemeente Assen in dit geval moeten leiden tot een ontwerp-weigeringsbesluit van de minister. Het winningsplan zoals de NAM dit had ingediend creëert maatschappelijke weerstand doordat informatie ontbreekt, onduidelijk is en/of niet klopt.

De vorm van het adviesverzoek werd, door de samenvatting waarin de context werd neergezet, goed gewaardeerd.

#### c. Adviesprocedure

Een aantal suggesties voor verbetering:

EZ wordt geadviseerd de werkdruk van medewerkers te verminderen.

Waarschijnlijk is de grote werkvoorraad bij EZ er debet aan dat de coördinatie, afhandeling van mail e.d. niet altijd snel en soepel loopt.

EZ wordt geadviseerd om zo vroeg mogelijk de partijen (informeel) te informeren over de procedurestappen en planning van de winningsplannen.

Minister heeft in een TK-brief aangekondigd meer aandacht te gaan besteden aan omgevingsmanagement, ook rond mijnbouwactiviteiten. Rond de winningsplannen die nu in procedure zijn is dit nog niet gebleken (verbeterpunten: transparantie,

leesbaarheid, luisteren naar lokale wensen/vragen etc). EZ wordt geadviseerd om het omgevingsmanagement rondom mijnbouw verder te ontwikkelen.

Directie Nationale  
Programma's  
team Gebied en Ruimtelijke  
Ontwikkeling

Het winningsplan moet beter leesbaar zijn voor inwoners en ambtenaren van lokale overheden zodat het burgerperspectief goed kan worden meegenomen. Hiertoe dient het winningsplan zowel als een technische- als een maatschappelijk/communicatie aangelegenheid te worden beschouwd.

Datum  
10 oktober 2017

### 3. Conclusie, leer- en verbeterpunten

De Provincie ziet een verbeterpunt in het ontsluiten van kennis waar gemeenten en provincies gebruik van kunnen maken.

De inhoudelijke kennis is bijvoorbeeld aanwezig bij SodM, de suggestie is gedaan dat de overheden ook direct van hun expertise gebruik kunnen maken.

█ geeft aan dat provincie Noord-Brabant, in afstemming met het IPO-overleg DOG bezig is met een werkwijze voor provincies hoe om te gaan met de procedures rond mijnbouwactiviteiten.

### 4. Afronding: afspraken over rapportage en terugkoppeling

Yvette bedankt de aanwezigen voor de inbreng.

RVO maakt verslag van dit overleg en zal dit na akkoord van de aanwezigen delen met EZ. Provincie organiseert medio oktober een overleg met alle betrokken overheden in de provincie en zal daarin dit verslag agenderen.

De gezamenlijke wens is er om vervolgens een gesprek te hebben met het ministerie. Vragen aan hen zijn bijvoorbeeld: Wat vindt EZ van de adviezen en hoe zijn ze meegenomen in het besluit van EZ.



---

Omschrijving	definitief
Vergaderdatum en -tijd	28-9-2017, 10.15 uur
Vergaderplaats	telefonisch overleg
Aanwezig	██████████ (gemeente Tynaarlo) en ██████████ ██████████ (RVO.nl)
Afwezig	
Kopie aan	██████████ (ministerie van Economische Zaken) + overige overheden betrokken bij Winningsplan Westerveld

---

Directie Nationale  
Programma's  
team Gebied en Ruimtelijke  
Ontwikkeling

Datum  
10 oktober 2017

#### 1) Kennismaking, doel van de bespreking

██████████ geeft aan wat de bedoeling is van het gesprek. Het gesprek heeft tot doel om de advisering in het kader van het Winningsplan Westerveld te evalueren. Vanaf 1 januari 2017 is de gewijzigde mijnbouwwet in werking waardoor zowel gemeenten, waterschap als de provincie adviesrecht hebben. Het betekent voor alle partijen een verandering. EZ heeft om die reden aan RVO.nl gevraagd om met een aantal partijen te gaan praten om hun ervaringen tot nu toe te inventariseren met als doel om EZ te informeren over de bevindingen en waar nodig aanbevelingen te doen aan zowel EZ als de overige betrokken partijen over het proces.

██████████ is werkzaam bij de gemeente Tynaarlo als beleidsadviseur Wonen en Ruimte en al geruime tijd betrokken bij gaswinningen, mede door de ligging van gemeente Tynaarlo in/nabij het gasveld Groningen.

██████████ is werkzaam bij RVO.nl en heeft, samen met een collega, de opdracht van ██████████ van het ministerie van Economische Zaken om deze evaluatie uit te voeren

Winningsplan Westerveld is een van de eerste winningsplannen die volgens de nieuwe procedure wordt afgehandeld. Afgelopen maandag heeft RVO.nl een gesprek gehad met provincie Drenthe, gemeente Assen en samenwerkingsorganisatie Wolden-Hoogeveen. Het verslag van dit gesprek zal ██████████ opsturen als het definitief is.

#### 2) Mijnbouwwet in zijn algemeenheid

- In Tynaarlo is sprake van bodemdalingen / -trillingen als gevolg van gaswinning. Er is daardoor wantrouwen naar EZ en NAM.
- Er zijn vanuit gemeente Tynaarlo goede contacten met buurgemeenten in zowel Drenthe en Groningen en met de beide provincies
- Bewoners reageren bij gaswinning vanuit wantrouwen, emotie en negatieve ervaringen met slechte communicatie en schade-afhandeling. Hier dient rekening mee gehouden te worden als afstemming/communicatie is met bewoners. Dit gebeurt, vanuit het ministerie, nog onvoldoende.
- Het kost tijd en veel energie om bij burgers het vertrouwen in de overheid ten aanzien van gaswinning weer terug te krijgen.

### 3) Winningsplan Westerveld

- Het winningsplan van de NAM en de bijbehorende brief van EZ hebben een procedurele en technische insteek, dit maakt het voor de bewoners niet leesbaar en sluit onvoldoende aan bij de belevingswereld van bewoners en daardoor niet bruikbaar in de communicatie.
- Bij de beoordeling van het winningsplan Westerveld is door de gemeente gebruik gemaakt van de ervaringen die opgedaan zijn bij de winningen in gasveld Groningen.
- De intentie van EZ is goed geweest om een bijeenkomst te organiseren voor overheden om een toelichting te geven, samen met oa NAM en SodM, over het winningsplan. Er is tijdens deze bijeenkomst veel aandacht besteed aan put 10 waar, tegen afspraken met omwonenden en gemeenten in, gas wordt gewonnen.
- Het is lastig om als provincie, gemeenten en waterschap een gemeenschappelijke boodschap af te geven omdat de belangen/standpunten verschillen.
- Bij het uitbrengen van het advies naar aanleiding van de adviesaanvraag van EZ is intensieve afstemming geweest tussen de verschillende overheden. Een kopgroep heeft een adviesrapport opgesteld.
- Dit heeft uiteindelijk niet geleid tot een eensluidend advies van de verschillende overheden. De provincie heeft ervoor gekozen om zelfstandig een advies uit te brengen. In de reactie van de gemeenten is meer aandacht besteed aan de belangen van de burgers. De gemeenten hebben het adviesrapport als bijlage gebruikt bij een begeleidende brief. In de brief heeft elke gemeente, vanuit haar eigen belang, nog accenten aangebracht.
- Voor het indienen van zienswijze is extern juridisch advies ingewonnen.
- Het omgevingsmanagement, waarvan de minister in een Tweede Kamer-brief aangeeft dat erg belangrijk te vinden, wordt nog niet (goed) ingevuld.
- Een publieksvriendelijk winningsplan en adviesbrief zijn daarbij een vereiste.
- Daarnaast is in het vervolg winst te behalen door vroegtijdig, dus voor de formele proceduretijd al de overheden actief te informeren/betrekken, zodat ze in staat zijn binnen de beperkte reactietermijnen hun advies/zienswijze in te dienen.

### 4) Ten slotte

■■■■ bedankt ■■■■ voor zijn tijd en nuttige inbreng. Het verslag zal ook worden toegestuurd aan EZ en de aanwezigen bij het gesprek van 25 september.

Directie Nationale  
Programma's  
team Gebied en Ruimtelijke  
Ontwikkeling

Datum  
10 oktober 2017

**Contactpersonen advisering mijnbouwactiviteiten ('kennisnetwerk')**

Versie 20 november 2017

<i>waterschap</i>	<i>1<sup>e</sup> contactpersoon</i>	<i>mailadres</i>	<i>2<sup>e</sup> contactpersoon</i>	<i>mailadres</i>
Drents Overijsselse Delta				
Hunze en Aa's				
Noorderzijvest				
Vechtstromen				
<i>gemeente</i>				
Aa en Hunze				
Assen				
Borger-Odoorn				
Coevorden				
Emmen				
Hoogeveen				
Meppel				
Midden-Drenthe				
Noordenveld				
Tynaarlo				
Westerveld				
De Wolden				

<i>provincie</i>	<i>contactpersoon</i>	<i>mailadres</i>	<i>2<sup>e</sup> contactpersoon</i>	<i>mailadres</i>
Drenthe				
Drenthe				
Juridisch				
<i>RUD</i>				
Externe veiligheid				



tie Energie en Omgeving. (DGETM-EO)



Date : 7-12-2016 14:11:25

16.564

F [redacted]  
T [redacted] [redacted] [redacted] [redacted]  
" [redacted]@tynaarlo.nl, " [redacted]@wdodelta.nl, " [redacted]@provinciegroningen.nl,  
" [redacted]  
C [redacted] [redacted]@GemeenteNoordenveld.nl, " [redacted]  
[redacted]@noorderzijvest.nl, "advies@noorderzijvest.nl" advies@noorderzijvest.nl, " [redacted] middendrenthe.nl,  
" [redacted]@provinciegroningen.nl, " [redacted]@ooststellingwerf.nl,  
" [redacted]@weterskipfryslan.nl, " [redacted]@hunzeenaas.nl, " [redacted]  
" [redacted]@aaenhunze.nl, [redacted]@groningen.nl

Subject : overleg gezamenlijk advies winningsplan Westerveld: 15 december 9.00 uur Gemeenhuis Tynaarlo te Vries, kamer 142

Attachment : dummy rapportage versie 1.docx;Verslag 1e bijeenkomst casco-advies winningsplan Westerveld.docx;Agenda bijeenkomst advies winningsplan Westerveld.docx;image001.jpg;

Goedemiddag,

Op 3 oktober overlegden we over gezamenlijke advisering Winningsplan Westerveld en op 1 december was er een vervolgbespreking, zie verslag. Schrijvers van onderdelen overleggen vrijdag 9 december om 10.30 uur in De Zevenhof, Zevenhoeksweeg 6, Zwiggelte. [redacted] maakte alvast bijgevoegd raamwerk en de schrijvers mailen concepttekst vóór 15 december aan iedereen. We bespreken de inhoud op 15 december 2016's morgens in het gemeentehuis van Tynaarlo te Vries in kamer 142. De ontvangst is vanaf 9.00 uur en ik stel voor dat we vergaderen van 9.30 tot 12.00 uur.

Ik stuur deze mail ook aan wie aangaf aanwezig te willen zijn en CC aan de mij bekende overige contactpersonen en aan wie zich hebben afgemeld. Uiteraard is een ieder van harte welkom. Op dit moment zijn de onderstaande deelnemers bij mij bekend:

[redacted] provincie Drenthe  
[redacted] gemeente Assen  
[redacted] gemeente Tynaarlo  
[redacted] provincie Groningen  
[redacted] waterschap Drents Overijsselse Delta  
[redacted] gemeente Aa en Hunze  
[redacted] gemeente Leek

De rol van voorzitter wil ik wel weer op mij nemen. Bijgevoegd is een voorstel voor de agenda.

Met vriendelijke groet,

[redacted]  
Beleidsmedewerker

[redacted]  
Team Milieu, Bodem en Energie  
Aanwezig: maandag, dinsdag, woensdag en donderdag  
t [redacted]@drenthe.nl



Provincie Drenthe  
Westerbrink 1  
Postbus 122  
9400 AC Assen  
[redacted]  
[www.drenthe.nl](http://www.drenthe.nl)

---

**Van:** [redacted]  
**Verzonden:** dinsdag 29 november 2016 15:55  
**Aan:** [redacted]@aaenhunze.nl'; [redacted]@GemeenteNoordenveld.nl'; [redacted]@tynaarlo.nl'; [redacted]@hunzeenaas.nl'; [redacted]  
**CC:** [redacted]@provinciegroningen.nl'; [redacted]@provinciegroningen.nl'; [redacted]@middendrenthe.nl'; [redacted]@emmen.nl'; [redacted]@vechtstromen.nl'; [redacted]@dewoldenhoogeveen.nl'; [redacted]@gemeentewesterveld.nl'; [redacted]@noorderzijvest.nl'; [redacted]@coevorden.nl'; 'advies@noorderzijvest.nl'; [redacted]@middendrenthe.nl'  
**Onderwerp:** casco advies winningsplan Westerveld: bespreking 1 december 9.00 uur Gemeenhuis Assen projectkamer 3.15

Dag collega's,

We vergaderen donderdagmorgen in het gemeentehuis van Assen. Dus niet in het provinciehuis want de vergaderkamers zijn bezet, maar gelukkig biedt gemeente Assen ons onderdak! En we vergaderen tot uiterlijk 11 uur en niet tot 12 uur, want er is een vervolgbespreking op 15 december van 9 tot 12 uur. In overleg met [redacted] en [redacted] stel ik voor dat ik de rol van technisch voorzitter op mij neem. Vandaar dat ik deze mail aan jullie stuur, met dank voor de voorbereiding door [redacted], die datum, agenda, stukken en locatie regelde. Ik stuur dit aan de mij bekende deelnemers op het lijstje dat ik heb bijgevoegd en CC aan de overige door [redacted] genodigden via de datumprikker. Het lijkt mij handig dat duidelijk is wie er per organisatie contactpersoon voor mijnbouwactiviteiten is en daarom maak ik een overzicht daarvan. Het voorbeeld van het advies winningsplan Groningen mail ik afzonderlijk aan de deelnemers i.v.m. de omvang. Tot donderdag!

Groet,  
[redacted]

Disclaimer:  
Aan de informatie in deze e-mail en ieder aangehecht databestand kunnen geen rechten worden ontleend. De e-mail is vertrouwelijk en is uitsluitend bestemd voor de geadresseerde. De gemeente Assen aanvaardt geen aansprakelijkheid voor schade als gevolg van onjuistheden, gedateerde informatie of van een onjuiste en onvolledige verzending en ontvangst van informatie.









































Date : 5-12-2016 11:47:19

16.566

F [REDACTED]

T [REDACTED] [REDACTED] [REDACTED] [REDACTED]

Subject : Overleg met wijkvereniging Marsdijk - gaswinning, Winningsplan Westerveld

3 of 4 bestuursleden zijn aanwezig bij het gesprek.

v [REDACTED] [REDACTED]

D [REDACTED]

5/12 [REDACTED]

Disclaimer:

Aan de informatie in deze e-mail en ieder aangehecht databestand kunnen geen rechten worden ontleend. De e-mail is vertrouwelijk en is uitsluitend bestemd voor de geadresseerde. De gemeente Assen aanvaardt geen aansprakelijkheid voor schade als gevolg van onjuistheden, gedateerde informatie of van een onjuiste en onvolledige verzending en ontvangst van informatie.

Date : 23-7-2018 16:57:20

From : [REDACTED]

T [REDACTED]

Subject : overzicht besluitvorming gaswinningplan Westerveld

Attachment : Feitenrelaas besluitvorming winningsplan Westerveld en de rol van de gemeente Assen nieuw.docx;

[REDACTED]

Morgenochtend zitten we bij elkaar. Dit is wat ik er tot nu toe van heb gebrouwen.

Morgen gaan we samen verder bouwen aan het stuk!

Ik zoek nu verkoeling op bij zwemwater.

Tot morgen!

Met vriendelijk groet,

[REDACTED]

Beleidsadviseur gemeente Assen

[REDACTED]

[REDACTED]

Website: [www@assen.nl](http://www@assen.nl)

## Informatie tbv besluitvorming gaswinning in en rond Assen

### 1. Inleiding

In Assen wordt al ruim 40 jaar op verschillende lokaties gas gewonnen door de NAM.

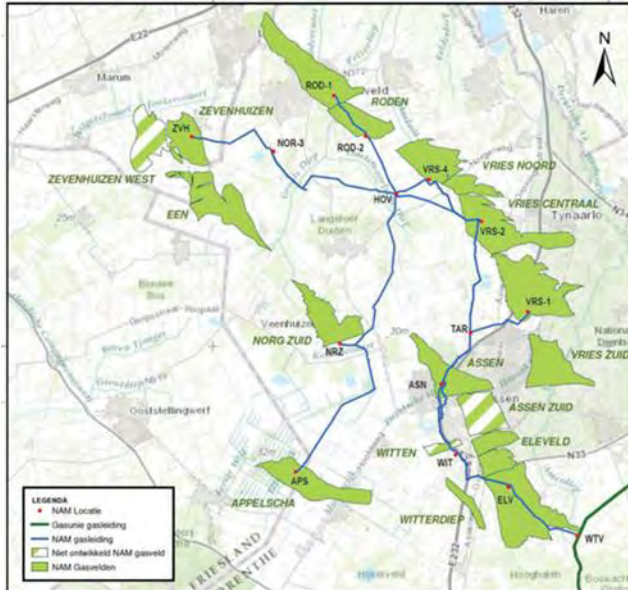

De eerste beving als gevolg van gaswinning in Nederland vindt plaats in Assen op 26 december 1986. Nadien hebben zich nog meerdere bevingen in Assen voorgedaan. De meeste gasvelden in en rond Assen zijn inmiddels nagenoeg leeg. De belangrijkste nog werkende lokaties zijn gelegen in Assen Noord (Gasveld Vries-Zuid) en in de omgeving van Eleveld. De NAM heeft in oktober 2016 een geactualiseerd winningsplan voor de gasvelden in en rond Assen ter besluitvorming ingediend bij het ministerie van EZK.

### 2. Burgerperspectief besluitvormingsproces gaswinning

In 2015 heeft de Onderzoeksraad Voor de Veiligheid (OVV) een advies uitgebracht aan de tweede kamer naar aanleiding van de perikelen van de winning en bevingen in het Groningerveld. Belangrijk onderdeel in het advies is dat de risico's en het burgerperspectief veel beter moet worden meegenomen in de besluitvorming over mijnbouwactiviteiten. Als gevolg van deze aanbevelingen is de Mijnbouwwet op 1 januari 2017 gewijzigd.

Voor de invulling van het burgerperspectief hebben de lokale overheden formeel adviesrecht gekregen over een winningsplan.

Met het rol van de gemeenten, waterschappen en provincies wil de wetgever bereiken dat de belangen van de woningeigenaren en de infrastructuur in het gaswinningsdossier goed geborgd worden. De Minister van EZK moet een afweging maken tussen landelijk economische belangen en de lokale veiligheid en schade-effecten. In het verleden zijn de lokale effecten in die afweging onvoldoende meegenomen.

Voor alle duidelijkheid: De NAM is initiatiefnemer, de Minister van EZK is bevoegd gezag. De rol van de lokale overheden is de minister te wijzen op de belangen van haar inwoners bij de besluitvorming over gaswinning.

Na de adviesperiode neemt het ministerie een ontwerpbesluit op het winningsplan dat ter inzage wordt gelegd en waar burgers en overheden een zienswijze op kunnen indienen. Gedurende de periode van terinzagelegging van het ontwerpbesluit organiseert het ministerie een informatieavond voor belangstellenden. Inwoners, maar ook overheden, hebben de mogelijkheid een zienswijze in te dienen op een ontwerp-winningsplan en de mogelijkheid om in beroep te gaan.

### **3. Situatie procedure winningsplan Assen**

#### **3.1 Advies**

Op 13 oktober 2016 is bij de gemeente een aanvraag binnengekomen van het Ministerie van Economische Zaken (EZ) omtrent een adviesverzoek voor het gaswinningsplan Westerveld (waar de voorgenomen winningen in Assen binnenvallen).

Op 17 januari 2017 heeft het college haar advies over het winningsplan Westerveld uitgebracht aan het ministerie van EZK. Het college is bevoegd om een advies uit te brengen. Vanwege de maatschappelijke impact en op uitdrukkelijk verzoek is de gemeenteraad destijds betrokken bij het advies. Met de gemeenteraad is besproken op welke wijze invulling wordt gegeven aan de adviesrol.

Parallel aan de gesprekken met de gemeenteraad heeft het college ook gesproken met Wijkvereniging Marsdijk, de actiegroep Stop gaswinning Marsdijk Nu en Dorpsbelangen Loon om goed zicht te krijgen wat de behoeften zijn van de inwoners. Daarnaast spreken onze ambtenaren op allerlei manieren met de bewoners van de gebieden die het betreft. Bij het maken van het advies hebben wij intensief samengewerkt met de andere overheden die een adviesrecht hebben op het Winningsplan Westerveld.

#### **3.2 Inhoud advies**

In het gaswinningsplan Westerveld zijn verschillende gasvelden opgenomen waarvan een aantal binnen de gemeentegrenzen van Assen vallen. De NAM heeft eind 2015 een proefboring in het gasveld Vries Zuid uitgevoerd. Dit gasveld bevindt zich deels onder de Asser woonwijk Marsdijk en het dorp Loon. De NAM schat dat er dan nog een winbare hoeveelheid van 0,4-0,6 miljard m<sup>3</sup> gas aanwezig is. In het winningsplan Westerveld zijn naast het gasveld Vries Zuid ook de gasvelden Assen, Eleveld en Witten opgenomen, die allen geheel of gedeeltelijk binnen de gemeentegrens van Assen vallen. Met name in het veld Eleveld bestaat het voornemen om veel gas te winnen. In het winningsplan en de bijbehorende adviezen van Sodm en Tcbb staat dat er, als gevolg van de voorgenomen winningen, er kans is op bevingen die kunnen leiden tot schade. In het Tcbb advies valt zelfs te lezen dat mogelijk voor sommige kleinere velden de grens van magnitude 3,9 op de schaal van Richter wordt overschreden.

Gelet op bovenstaande en de onzekerheden en risico's heeft het college samen met de buurgemeenten de minister dan ook geadviseerd om 'nee' te zeggen tegen het Winningsplan Westerveld. Mocht de minister toch besluiten om de winning toe te staan, dan zijn op de volgende thema's adviezen gegeven met het uitdrukkelijke verzoek dit over te nemen:

1. Veiligheid
2. voorkomen en beperken van schade
3. Schadeafhandeling)
4. Fracken
5. Communicatie
6. Meet/regelprotocol

#### **3.3 Samen optrekken**

Er is bij de toestandkoming van het advies samengewerkt met de betrokken Drentse lokale overheden én er is een verbinding gelegd met de kopgroep in Groningen. De kopgroep Groningen heeft veel ervaring met gaswinning en procedures. De Drentse lokale overheden maakt gebruik van deze ervaring en expertise. De lokale bestuurders waren van mening dat een gezamenlijk advies krachtiger is dan verschillende adviezen. Uiteindelijk heeft de provincie besloten niet mee te doen met het advies van de noord Drentse gemeenten en waterschappen omdat nee tegen gaswinning niet in overeenstemming is met haar beleid op de ondergrond waarin gaswinning wel wordt toegestaan.

### **3.4 Besluitvorming romdom put Vries-10**

Aanvankelijk communiceerde de NAM met de lokale overheden en de inwoners van Marsdijk dat er pas gas uit de proefboring Vries -10 zou worden onttrokken als er een vergunning was voor het nieuwe winningsplan conform de nieuwe procedure. Vervolgens werden de lokale overheden verrast door een brief van de NAM waarin werd aangekondigd dat men toch vanaf de kerst 2016 zou starten met gaswinning uit deze put onder Marsdijk. Met had hiervoor schriftelijk toestemming gekregen van SodM, de toezichthouder van het minister van EZK. De winning uit deze put zou onder de bestaande vergunning vallen. De college's van Assen en haar buurgemeenten hebben er bij de NAM op aangedrongen dit niet te doen in verband met de onrust en een verkeerd signaal naar de inwoners toe. De gemeenteraad heeft besloten om een motie van afkeuring vast te stellen rond de winning uit put Vries-10.

De actiegroep Stop gaswinning Marsdijk Nu heeft begin 2017 ongeveer 2.000 handtekeningen verzameld en aangeboden aan de hoogste ambtenaar van het ministerie van EZK op het gaswinningsdossier.

Een inwoner van Marsdijk heeft bij Sodm een verzoek tot handhaving neerlegd om de gaswinning uit put Vries -10 te staken ivm het ontbreken van een vergunning hiertoe. Sodm heeft dit verzoek afgewezen.

### **3.5 Ontwerp besluit Winningsplan Westerveld ministerie van EZK**

Op 8 mei 2017 heeft de minister een ontwerp besluit op het winningsplan Westerveld gepubliceerd. Hierin heeft de minister aangegeven in te stemmen met het voorgenomen gaswinningen genoemd in het winningsplan met uitzondering van het fracken en zuurstimulatie. De minister heeft dus geen gehoor geven aan het hoofdadvis van de gemeenten en waterschappen om geen goedkeuring te geven aan het winningsplan. Wel zijn op een aantal thema's uit het advies van lokale overheden voorschriften opgenomen in het ontwerp besluit maar deze zijn naar de mening van het college niet afdoende. Er is door de minister voorbijgegaan aan de onzekerheden in het winningsplan, het principe van de omgekeerde bewijslast. Er is geen garantie te geven dat zich een zware beving niet voor zal doen onder het stedelijk gebied en de kernen van Assen. Het college is van mening dat hier het principe "Better safe, than sorry" dan van toepassing is.

Op 23 en 24 mei 2017 zijn door het ministerie 2 inloopavonden georganiseerd in De Nieuwe Kolk waar inwoners van Assen door het ministerie, Staatstoezicht op de mijnen (SodM) en TNO zijn geïnformeerd over de plannen voor gaswinning, de verwachte gevolgen van de winningen en de procedure van besluitvorming. Minister Kamp was bij een van deze avonden ook aanwezig. De onrust bij de inwoners van Assen kon hiermee niet worden weggenomen.

### **3.6 Zienswijze winningsplan Westerveld**

De lokale overheden en inwoners konden tot 19 juni 2017 zienswijzen op het ontwerp-besluit indienen. De inhoud van het ontwerp besluit heeft het college doen besluiten een zienswijze in te dienen. Dit geldt ook voor de overige lokale overheden inclusief de provincie.

Voor het opstellen van de zienwijze is opnieuw intensief samengewerkt met de lokale overheden. Opnieuw heeft het college de gemeenteraad betrokken bij de zienswijze en zijn gesprekken gevoerd met de actiegroep Stop gaswinning Marsdijk Nu en Dorpsbelangen Loon om goed zicht te krijgen wat de behoeften zijn van de inwoners.

De advocaat van Plas Bossinade (die ook de decentrale overheden in Groningen in gaszaken vertegenwoordigt) is bij de voorbereiding betrokken en heeft het eindconcept beoordeeld.

De raad heeft het college opgedragen een korte en een uitgebreide versie van de zienswijze beschikbaar te stellen voor de inwoners van Assen zodat zij deze gemakkelijk bij het ministerie

konden indienen. Uit informatie van het ministerie is gebleken dat ruim 900 zienswijzen zijn ingediend op het ontwerp besluit inningsplan Westerveld.

### **3.7 Inhoud Zienswijze**

Het gemeentebestuur vindt dat de minister in zijn afweging de effecten van de gaswinning in het gebied -en met name ook het voorkomen van die effecten- onvoldoende zijn meegenomen.

Het besluit gaat inhoudelijk nog voorbij aan de maatschappelijke effecten, die volgens de nieuwe mijnbouwwet ook nadrukkelijk meegewogen dienen te worden.

In het winningsplan en de technische adviezen wordt de kans op een zware beving als klein beoordeeld. Tegelijkertijd is er nog altijd weinig bekend over het gedrag van (kleine) aardgasvelden en is het deels gissen wat er precies gebeurt in de diepe ondergrond. In zijn advies van 13 april 2017 schrijft de Inspecteur-generaal van de SodM over de Groningersituatie dat de modellen te kort schieten. Wat we wel weten, is dat de velden in het plangebied hebben gebeefd en in het geval van Eleveld zelfs met een magnitude van groter dan 2,0 op de schaal van Richter. U kunt geen garantie geven dat zich een dergelijke of veel zwaardere beving niet voor zal doen.

Tal van zaken zijn in het winningsplan nog niet uitgewerkt en gespecificeerd zoals de natuurtoets/ Milieu Effect Rapportage voor de Drentsche Aa en een gespecificeerd meet- en monitoringplan. Ook de uitgevoerde SRA is gebaseerd op onjuiste gegevens waarbij onder andere het vastgestelde bestemmingsplan Werklandschap Assen Zuid niet is meegenomen. Ook ontbreekt in het winningsplan informatie over de exacte locaties van winningsputten in de gasvelden, geplande locaties van winputten en de winninghoeveelheden per put zoals het Mijnbouwbesluit vereist. Tenslotte gaat het winningsplan niet in op de vraag op welke wijze schade wordt voorkomen. Dit zijn belangrijke zaken die in het winningsplan ontbreken en die niet reparabel zijn in de lopende procedure. Wanneer zonder deze informatie besluitvorming plaatsvindt wordt de rechtszekerheid van de inwoners geschaad.

Het ministerie van EZK zal naar verwachting in september 2018 een ontwerp-besluit gaan publiceren.

### **3.8 Definitief besluit**

Er is nog geen definitief besluit genomen door de minister op dit winningsplan. Het definitief besluit zou rond de zomer van 2017 worden gepubliceerd. Echter vanwege de landelijke verkiezingen en maatschappelijke ontwikkelingen rond het gasdossier in Groningen zorgden voor vertraging in de besluitvorming. De laatste berichten zijn dat er in de 2e week van september 2018 een definitief besluit wordt gepubliceerd. Dan hebben inwoners en overheden die een zienswijze hebben ingediend binnen zes weken de mogelijkheid om hiertegen in beroep te gaan bij de Raad van State.

## **4. Overige zaken die spelen rondom het gaswinningsdossier**

### **4.1 Schadeprotocol**

Voor het Groningerveld is door in januari 2018 een schadeprotocol vastgesteld voor het Groningerveld. Belangrijk basis voor het protocol is dat de NAM uit het schadetraject is gehaald. De beoordeling en uitkering van de schade wordt door een onafhankelijke commissie. Dit voor alle schades vanaf 31 maart 2017. De schades van voor 2017 worden passend. Ook de omgekeerde bewijslast geldt voor het Groningerveld. Voor de rest van Nederland en dus ook Assen geldt dit protocol niet. De Drentse bestuurders hebben bij de minister aangedrongen op een gelijke

behandeling en onafhankelijke afhandeling van (aardbevings)schade als gevolg van gaswinning. Mede naar aanleiding van dit verzoek heeft de minister aan de Tcbb gevraagd een verkenning uit te voeren naar de mogelijkheden voor een regeling omtrent uniforme afhandeling van mijnbouwschade. De Tcbb heeft 28 februari jl. u de resultaten van haar verkenning 'Help, een scheur in mijn huis!' aangeboden. Hierin worden door de Tcbb de contouren geschetst voor een uniforme wijze van afhandeling van mijnbouwschade in Nederland.

Met die verkenning is een goede start is gemaakt met het uniform regelen van de afwikkeling van mijnbouwschade. Het rapport biedt belangrijke aanknopingspunten voor een adequate en ruimhartige schadeafhandeling. Echter zijn een aantal zaken nog niet geheel uitgewerkt.

De Tcbb adviseert u om in het kader van een integrale aanpak van schaderisico's bij mijnbouwactiviteiten te gaan werken met gebiedsarrangementen. In deze zogenoemde gebiedsarrangementen moeten dan afspraken worden gemaakt tussen de mijnbouwbedrijven en lokale overheden. Wat de rol van lokale overheden precies zou moeten zijn is niet duidelijk.

Voor alle Nederlanders geldt bij wet hetzelfde recht dat door de mijnbouw veroorzaakte schade wordt vergoed door de veroorzaker. De Tcbb geeft in haar rapport aan dat een inwoner een betere bewijspositie krijgt door het 'wettelijke bewijsvermoeden', zoals dat voor Groningen van toepassing is. In het advies wordt hier echter niet op teruggekomen.

De Tcbb adviseert een landelijk instituut mijnbouwschade in te stellen. Hiermee wordt invulling gegeven aan ons uitgangspunt voor een rechtvaardige en onafhankelijke afhandeling van alle mijnbouwschade in Nederland.

#### **4.2 critical review?**

Overige zaken?

Relatie NAM

Beving zuidlaren en gemaakte afspraken

Strong?

Date : 4-5-2017 17:02:01

16.568

Subject : persbericht NAM schade afhandeling

Heren en dame,

Hieronder het bericht waarmee de NAM naar buiten wil gaan.

Ik ben nu bezig met een memo hierover voor het college van a.s. dinsdag. In dit memo ook het eerste snelle beeld van het ontwerp-instemmingsbesluit van de minister van EZ.

Groet,

---

Van: [redacted]  
Verzonden: donderdag 4 mei 2017 16:53  
Aan: [redacted]  
Onderwerp: RE: En?

Dit is het bericht (in ieder geval):

**NAM op afstand in schadeproces**

**NAM is een voorstander van een schadeproces op afstand van NAM, ook voor de kleine velden. Daarbij gaat NAM graag in samenspraak met bestuurders en belanghebbenden kijken hoe lokaal of regionaal de schadeafhandeling ook bij NAM's kleine gasvelden op afstand van NAM ingericht kan worden. Ook aan de vraag om meer monitoring wil NAM invulling geven, bijvoorbeeld door gebouwopnames waar nodig en mogelijk.**

*Overleg met gemeenten en provincies*

NAM gaat graag in overleg met de gemeenten en provincies over de schadeafhandeling rondom kleine gasvelden. NAM heeft voor circa 175 kleine gasvelden in Nederland een concessie om gas te mogen winnen. De kleine gasvelden liggen bijvoorbeeld in Drenthe, maar ook in verschillende andere provincies. Ook daar waar in de nabije toekomst gaswinning mogelijk is, wil NAM de bestuurlijke relaties benaderen voor overleg. "Dit vereist uiteraard maatwerk", aldus [redacted], asset manager Land bij NAM. "De situaties verschillen per gebied en de lokale wensen dus ook. Daar gaan we graag over in gesprek."

*Groningen-veld*

In Groningen wordt sinds 31 maart 2017 de schadeafhandeling aangestuurd door de Nationaal Coördinator Groningen (NCG). Op 1 juli 2017 zal een nieuw schadeprotocol en -handboek van de NCG in werking treden.

*Monitoring*

Daarnaast kijkt NAM naar mogelijkheden voor onafhankelijke monitoring rondom bepaalde kleine velden. Een van de veel gehoorde verzoeken van omwonenden en opwonenden van kleine gasvelden is een beter inzicht in de bestaande situatie, bijvoorbeeld door gebouwopnames. NAM bespreekt graag op korte termijn met gemeenten, provincies en lokale vertegenwoordigers wat precies de verwachtingen en wensen zijn ten aanzien van monitoring rondom de gaswinning in kleine velden. Afhankelijk daarvan kan monitoring lokaal ingericht worden. Ook hier streeft NAM naar duidelijkheid en een onafhankelijke rol in de monitoring.

Ik denk dat hij meegaat in onze nieuwsbrief.

Vragen volgen zsm morgen!

Groet,

---

From: [redacted]@assen.nl  
Sent: donderdag 4 mei 2017 16:33  
To: [redacted]@shell.com>  
Subject: En?

Naar aanleiding van ons gesprek, ben ik nu bezig met een memo voor het college. Kun je mij zeggen wanneer jullie naar buiten gaan met de mededeling dat jullie je terugtrekken uit de schade afhandeling? (was het alleen Voor het gebied Winningsplan Westerveld of is het nu gelijk voor heel Nederland?)

Mail je mij ook nog de vraagstelling voor de 22<sup>e</sup>.

Alvast bedankt.

Met vriendelijke groet,

[redacted]  
Beleidsregisseur

[redacted]  
[redacted]  
[redacted]@assen.nl

Gemeente Assen  
Postbus 30018  
9400 RA Assen

Disclaimer:

Aan de informatie in deze e-mail en ieder aangehecht databestand kunnen geen rechten worden ontleend. De e-mail is vertrouwelijk en is uitsluitend bestemd voor de geadresseerde. De gemeente Assen aanvaardt geen aansprakelijkheid voor schade als gevolg van onjuistheden, gedateerde informatie of van een onjuiste en onvolledige verzending en ontvangst van informatie.



Date : 30-3-2017 11:12:01

F [REDACTED]

T [REDACTED]

C [REDACTED]

Subject : planning

16.569

B [REDACTED]

Ik begreep dat de publicatie van het ontwerp-besluit op het Winningsplan Westerveld is uitgesteld. Kun je een indicatie geven van de nieuwe planning? Gaan de informatie avonden op 22, 23 en 24 mei door? Ik wil graag de mensen van de Dorpsbelangen Loon, Wijkvereniging Marsdijk en de actiegroep even een stand van zaken mail sturen.

Alvast bedankt.

Met vriendelijke groet,

[REDACTED]  
Beleidsregisseur

[REDACTED]  
[REDACTED]  
[REDACTED]@assen.nl

Gemeente Assen  
Postbus 30018  
9400 RA Assen

Disclaimer:

Aan de informatie in deze e-mail en ieder aangehecht databestand kunnen geen rechten worden ontleend. De e-mail is vertrouwelijk en is uitsluitend bestemd voor de geadresseerde. De gemeente Assen aanvaardt geen aansprakelijkheid voor schade als gevolg van onjuistheden, gedateerde informatie of van een onjuiste en onvolledige verzending en ontvangst van informatie.

Date : 28-10-2016 14:56:20

F

To : "[REDACTED]@assen.nl, "[REDACTED]@assen.nl

Subject : planning adviestraject winningsplan Westerveld

Attachment : Planning adviestraject winningsplan Westerveld.docx;

Heren,

N.a.v. ons overleg gister heb ik even een planning van het adviestraject gemaakt.

Met vriendelijke groeten,

[REDACTED]  
Beleidspecialist

.....  
Gemeente Assen

Noordersingel 33 | Assen

Postbus 30018 | 9400 RA | Assen

.....  
[REDACTED]  
[REDACTED]  
[REDACTED]@assen.nl

website: [www.assen.nl](http://www.assen.nl)

## Opzet planning adviestraject winningsplan Westerveld

Door: ██████████

28 oktober 2016

- 19 januari definitief advies ingediend bij EZ
- 11 januari informerende brief met advies naar raad
- 10 januari behandeling concept advies in college incl. concept brief naar raad
- 4 januari advies klaar en verzenden naar college
- 22 december besluitvorming raad thema's advies
- 8 december opiniërend/ informierend raad advies gaswinning; presentatie in raad
- 10-18 nov Bijeenkomst ambtelijke kopgroep Groningen en collega overheden opstellen casco advies
- 15 november behandeling raadvorstel over proces in college
- 9 november raadvorstel naar college
- 8 november informatie sessie EZ/Sodm; vragen stellen winningsplan en adv Sodm
- 27 oktober Het presidium wil een raadvorstel. Hierin: Hoe gaan om met onze adviesrol/op welke punten gaan we het winningsplan beoordelen?; informatie over de stukken en procedure. Graag ook een presentatie in de gemeenteraad.
- 25 oktober collegebesluit dat raad actieve rol krijgt in advies
- 24 oktober advies Sodm beschikbaar
- 17 oktober definitief winningsplan Westerveld beschikbaar

Date : 14-11-2018 15:32:23

16.571

F

T

Subject : planning proces besluit winningsplan Westerveld

Attachment : planning proces besluit winningsplan Westerveld.docx;

H

Hier alvast de tekst voor de mail. Kun jij je er in vinden?

Groet,

Disclaimer:

Aan de informatie in deze e-mail en ieder aangehecht databestand kunnen geen rechten worden ontleend. De e-mail is vertrouwelijk en is uitsluitend bestemd voor de geadresseerde. De gemeente Assen aanvaardt geen aansprakelijkheid voor schade als gevolg van onjuistheden, gedateerde informatie of van een onjuiste en onvolledige verzending en ontvangst van informatie.





Date : 12-7-2016 11:17:15

To : " [redacted]@minez.nl  
 " [redacted]@provinciegroningen.nl, " [redacted]@leek.nl, " [redacted]  
 " [redacted]@noorderzijvest.nl, " [redacted]@noorderzijvest.nl,  
 " [redacted]@noorderzijvest.nl, " [redacted]@noorderzijvest.nl,  
 " [redacted]@hunzeenaas.nl, " [redacted]@fryslan.frl, " [redacted]  
 " [redacted]@ooststellingwerf.nl, " [redacted]@weterskipfryslan.nl, " [redacted]  
 " [redacted]@aaenhunze.nl, " [redacted]@aaenhunze.nl, " [redacted]  
 " [redacted]@tynaarlo.nl, " [redacted]@middendrenthe.nl, " [redacted]@wdodelta.nl,  
 " [redacted]@drenthe.nl, " [redacted]@gemeentenoordenveld.nl

**Subject : planning vervolg winningsplan Westerveld (NAM)**  
**Attachment : stroomschema voorstel huidige inrichting proces.pdf;**

Beste heer, mevrouw,

Naar aanleiding van het advies van Staatstoezicht op de Mijnen om het winningsplan Westerveld (NAM) aan te houden, wordt in deze dagen een brief aan de NAM verzonden, waarin wordt verzocht om binnen 8 weken na dagtekening van de brief het winningsplan aan te vullen met de gevraagde informatie. Zodra de aanvulling is ontvangen, wordt Staatstoezicht opnieuw om advies gevraagd. Hiervoor heeft Staatstoezicht maximaal 6 weken de tijd. Parallel hieraan stuur ik u het aangevulde winningsplan toe, met het verzoek tot het uitbrengen van advies. Het advies van Staatstoezicht wordt na ontvangst aan u toegestuurd, waarna u 8 weken de tijd heeft om advies uit te brengen. Dit houdt in dat u maximaal 14 weken de tijd heeft om het winningsplan te bestuderen en advies uit te brengen.

Indicatie globale planning:

- Week 36 ontvangst aangevuld winningsplan Westerveld door NAM en adviesverzoek aan SodM en decentrale overheden
- Week 42 ontvangst advies Staatstoezicht en doorsturen aan decentrale overheden en adviesverzoek aan Tcbb
- Week 44-45 specifieke sessie overheden
- Week 46 ontvangst advies Tcbb en doorsturen aan decentrale overheden
- Week 50 ontvangst advies overheden

Ter informatie stuur ik u ook het stroomschema toe. Hieruit kunt u afleiden hoe het proces nu is ingericht. In het geval van het winningsplan Westerveld, wordt deze lijn gevolgd.

Echter is, zoals u weet, de adviesrol van de overheden geheel nieuw. Dit betekent dat de inrichting van het proces ook aan verandering onderhevig kan zijn (los van de uitkomsten van het debat in de 2<sup>e</sup> Kamer aangaande de voorgestelde wijzigingen in de Mijnbouwwet). Zo is bijvoorbeeld naar aanleiding van de informatiesessies die zijn gehouden, het adviestermijn van de overheden eerder al met 2 weken verlengd naar 8 weken. Mogelijk leiden nieuwe dienstverleningsafspraken met Staatstoezicht ook tot aanpassing van het proces (wanneer Staatstoezicht bijvoorbeeld binnen 4 weken advies kan uitbrengen, dan heeft u -uitgaande van de 8 weken adviestermijn na ontvangst advies Staatstoezicht- in totaal 12 weken).

Heeft u toch nog vragen? U kunt mij bereiken op onderstaand nummer. Ik heb verlof van 15 juli tot en met 20 juli.

Ik wens u -mocht u nog op vakantie gaan- een prettige vakantie toe.

Met vriendelijke groeten,

[redacted]  
 -----  
 [redacted]  
 Ministerie van Economische Zaken  
 Directie Energie & Omgeving  
 Cluster Mijnbouw  
 Bezoekadres Bezuidenhoutseweg 73, 2594 AC Den Haag  
 Postadres Postbus 20401, 2500 E [redacted]  
 [redacted] 06- [redacted]

---

**Van:** [redacted]  
**Verzonden:** vrijdag 1 juli 2016 15:15  
**Aan:** [redacted]@provinciegroningen.nl'; [redacted]@leek.nl'; [redacted]@leek.nl'; [redacted]@noorderzijvest.nl'; [redacted]@noorderzijvest.nl'; [redacted]@noorderzijvest.nl'; [redacted]@aaenhunze.nl'; [redacted]@aaenhunze.nl'; [redacted]@gemeentenoordenveld.nl'; [redacted]@assen.nl'; [redacted]@assen.nl'; [redacted]@assen.nl'; [redacted]@tynaarlo.nl'; [redacted]  
**Onderwerp:** annulering sessie winningsplan Westerveld (NAM) 8 juli 2016  
**Urgentie:** Hoog

Geachte heer, mevrouw,

Op 22 juni jl. heeft u een email ontvangen over het advies van Staatstoezicht op de Mijnen (SodM) over het winningsplan Westerveld van de Nederlandse Aardolie Maatschappij (NAM). Dit advies zou samen met het winningsplan aan u worden toegestuurd met daarbij het verzoek om hierop advies uit te brengen. SodM heeft eind juni geadviseerd om het winningsplan met informatie aan te vullen en tot die tijd aan te houden. Om deze reden wil ik daarom de specifieke informatiesessie die gepland stond op 8 juli afzeggen.

**Proces**

Zoals u weet ligt er een voorstel tot wijziging van de Mijnbouwwet voor aan de 2<sup>e</sup> Kamer naar aanleiding van het rapport onderzoeksraad voor de veiligheid (OVV) over Groningen. Dit heeft tot gevolg dat de winningsplannen op een andere manier beoordeeld zullen worden. De afgelopen maanden is overleg met u geweest over de nieuwe aanpak van winningsplannen en uw rol daarin.

In het wetvoorstel wordt een aantal inhoudelijke wijzigingen voorgesteld. Het winningsplan Westerveld is het eerste plan dat naar aanleiding van de aanbevelingen van het OVV rapport en de daarop voorgestelde wijzigingen in de mijnbouwwet, is opgesteld. Ten tijde hiervan was de leidraad seismische risico analyse, die door SodM is opgesteld, nog niet gereed. Eerder is aangegeven dat het winningsplan Westerveld een pilotproject is.

**Advies Staatstoezicht op de Mijnen**

Eind juni 2016 hebben wij het advies van SodM over het winningsplan Westerveld ontvangen. SodM adviseert om het winningsplan aan te houden totdat NAM het winningsplan heeft aangevuld met de volgende gegevens:

1. Overzicht van de gemeten grondsnelheden en grondversnellingen;
2. Overzicht van de schademeldingen en de aard van de schade;
3. Analyse van de relatie tussen de grondsnelheden/-versnellingen en de aard en omvang van de gerapporteerde schade. Deze analyse zou geplaatst moeten worden in het kader van vergelijkbare analyses voor andere velden en de kalibratiestudie schade door aardbevingen (TNO rapport, TNO-034-DTM-2009-04435, 11. november 2009) en de SBR Richtlijn-A;
4. Analyse van de relatie tussen de bevingen en de productie(snelheid);
5. Rapportage van waargenomen relaties bij andere actieve velden;
6. Overige onderbouwende rapporten en analyses.

Wij hebben besloten, het advies van SodM over te nemen. Dat betekent dat het winningsplan formeel wordt aangehouden totdat NAM de gegevens heeft aangevuld.

**Veiligheid gewaarborgd**

SodM concludeert dat, op basis van de seismisch risico analyse in het ingediende winningsplan Westerveld, de veiligheid niet in het geding is en dat, in afwachting van de

aanvullende gegevens, de gaswinning op basis van het huidige winningsplan kan doorgaan.

#### **Sessie 8 juli 2016**

Aangezien het winningsplan formeel wordt aangehouden, gaat de specifieke informatiesessie van 8 juli aanstaande niet door. Zodra de gegevens zijn aangevuld door NAM en na (een aanvullend) advies van SodM, ontvangt u opnieuw een uitnodiging voor een specifieke informatiesessie.

#### **Langere adviesperiode**

Zodra NAM het herziene winningsplan Westerveld indient, zullen wij parallel aan het verzoek tot advies aan SodM, u om advies vragen. U heeft hierdoor meer tijd om het winningsplan te bestuderen en advies uit te brengen. Zodra wij het advies van SodM hebben ontvangen, ontvangt u deze van ons. U heeft hierna nog 8 weken de tijd om advies uit te brengen. Parallel hieraan verzoeken wij de Technische commissie bodembescherming ook om advies. Wanneer dit advies binnen is zult u dit ook van ons ontvangen.

#### **Stukken ter informatie**

U vindt het advies van SodM als bijlage bij deze mail. Het aangehouden winningsplan is te groot qua omvang, vandaar dat u deze via een link van WeTransfer kunt openen. U kunt het document dan downloaden.

Ik hoop u hiermee voldoende te hebben geïnformeerd. Heeft u toch nog vragen dan kunt u mij bereiken via onderstaand telefoonnummer.

Met vriendelijke groet,

██████████

-----

██████████

Ministerie van Economische Zaken

Directie Energie & Omgeving

Cluster Mijnbouw

**Bezoekadres** Bezuidenhoutseweg 73, 2594 AC Den Haag

**Postadres** Postbus 20401, 2500 EK Den Haag

**Telefoonnummer** ██████████

Dit bericht kan informatie bevatten die niet voor u is bestemd. Indien u niet de geadresseerde bent of dit bericht abusievelijk aan u is gezonden, wordt u verzocht dat aan de afzender te melden en het bericht te verwijderen.

De Staat aanvaardt geen aansprakelijkheid voor schade, van welke aard ook, die verband houdt met risico's verbonden aan het elektronisch verzenden van berichten.

This message may contain information that is not intended for you. If you are not the addressee or if this message was sent to you by mistake, you are requested to inform the sender and delete the message.

The State accepts no liability for damage of any kind resulting from the risks inherent in the electronic transmission of messages.



Minimale doorlooptijd procedure 15 weken

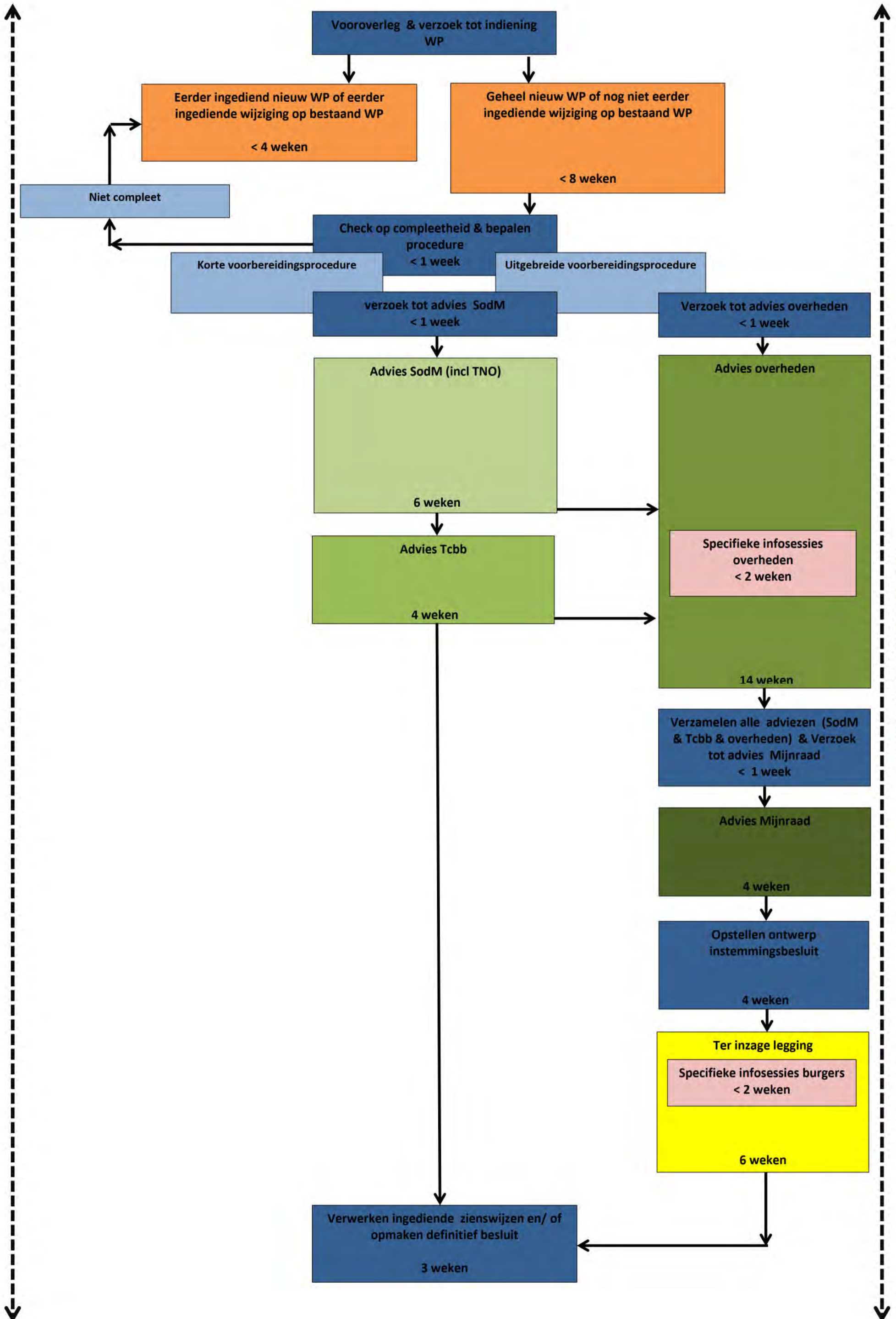

Maximale doorlooptijd 43 weken

16.573

Date : 21-11-2016 19:43:14

F [redacted]  
T [redacted]

Subject : presentatie adviesrol gaswinning Assen

Attachment : 24 11 2016 Presentatie raad gem Assen advies gaswinningplan.pptx;

Dag,

Hierbij zend ik mijn presentatie voor het informerende deel van de raad van donderdag as van 19:00-19:30.  
Deze heb ik vanmiddag besproken met de portefeuillehouder, dhr Out.

Zorgen jullie dat deze in de raadszaal klaarstaat om gepresenteerd te worden?

Met vriendelijke groeten,

[redacted]  
Beleidspecialist  
.....  
Gemeente Assen  
Noordersingel 33 | Assen  
Postbus 30018 | 9400 RA | Assen  
.....

[redacted]  
[redacted]  
[redacted]@assen.nl  
website: [www.assen.nl](http://www.assen.nl)





# Gaswinningsplan Westerveld

## Adviesrecht lokale overheden



24 november 2016

# Inhoud

- Toelichting Adviesrecht
- Procesplanning Ministerie van EZ
- Inhoud Winningsplan/ Situatie Assen
- Voorstel college invulling adviesrol
- Vervolg



# Adviesrecht lokale overheden

- Wijzigingsvoorstel Mijnbouwwet
  - Rapport Onderzoeksraad voor de Veiligheid (OVV): Veiligheid een expliciete plaats in de afweging
- Wijzigingsvoorstel geeft t.a.v. winningsplannen aan dat:
  - Aantal adviseurs is uitgebreid: naast Sodm, TNO en Technische commissie bodembeweging (Tcbb), nu ook advies van provincie(s), gemeente(n), waterschap(en) en Mijnraad.
  - Veiligheid expliciet onderdeel beoordeling
- Vooruitlopend op wijziging Mijnbouwwet, wordt zoveel mogelijk gehandeld conform wijzigingsvoorstel



# Procesplanning Ministerie van EZ

## **Adviestraject:**

14 weken voor opstellen advies lokale overheden,  
**collegebesluit 17 januari 2017**

## **Vervolgtraject:**

- 8 weken voor advies Mijnraad en het opstellen ontwerpbesluit door Minister
- 6 weken voor **indienen zienswijzen burgers en overheden**

Daarna mogelijkheid tot beroep **burgers en overheden**



# Wat staat in een Winningsplan?

In een winningsplan staat hoe de delfstof (lees :gas) uit een bepaald veld gewonnen wordt en wat de invloed hiervan op de omgeving is (art 35 Mbw)

1. Technische en financiële gegevens winning  
(duur van de winning, hoeveel jaarlijks wordt gewonnen)
2. Verwachting **bodemdaling** ten gevolge van winning en welke maatregelen worden genomen om schade door bodembeweging te voorkomen.
3. **Nieuw:**  
Ook beschrijving "met winning verband houdende activiteiten": o.a. fracken of zuren reservoir.
4. **Nieuw:**  
**Beoordeling risico's** agv seismiciteit voor omwonenden, gebouwen, infrastructurele werken of de functionaliteit daarvan.

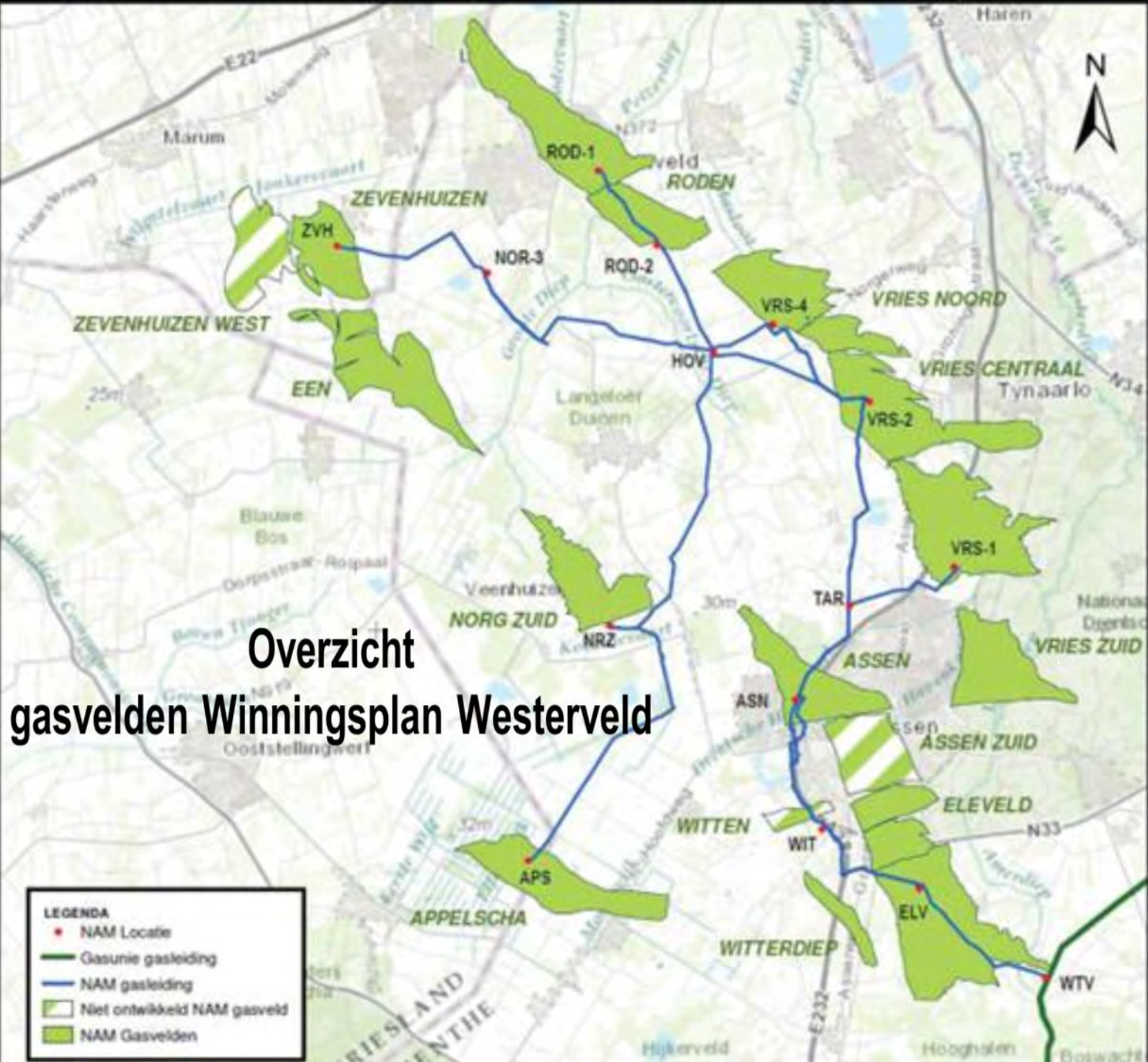



# Situatie Assen

**Producterende gasvelden:**

**Assen, Eleveld, Vries Zuid, Witterdiep.**

**Worden beëindigd: Witten, Assen Zuid.**

**Omvangrijkste winningen: Eleveld (2,0 miljard m<sup>3</sup> en Vries Zuid 0,6 miljard m<sup>3</sup> maximaal (high case).**

## Voorstel College

**Samen optrekken met lokale overheden**

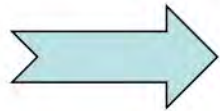

**Casco-advies**

**Thema's in advies:**

**→ Veiligheid, Schade(afhandeling),  
Communicatie, Fracken, Meet/  
monitoringsprotocol**

## Voorstel College

- Veiligheid: Wat zijn de veiligheidsrisico's? welke toetsingskaders worden gehanteerd? om hoeveel gebouwen gaat het? welke infrastructuur? wat zijn de onzekerheden?
- Schade(afhandeling): Voorkomen schade: Wat wordt gedaan om schade te voorkomen? Hoe groot is de kans op schade? Schade aan eigendommen van burgers a.g.v. trillingen of verzakkingen wordt fatsoenlijk afgehandeld. De bestaande aanpak voldoet daar niet aan. De schadeafhandeling in Drenthe moet worden zoals de vernieuwde aanpak in Groningen (CVW).



## Voorstel College

- Fracken: Wat zijn de risico's, wat zijn de onzekerheden?
- Communicatie: De communicatie van NAM en EZ naar burgers moet beter. NAM is initiatiefnemer, EZ is bevoegd gezag. Er ligt hier géén primaire rol voor de gemeente of provincie.
- Meet/regelprotocol: vaststelling schade, 0-meting, monitoren/bijstelling productieniveau.

## Een schets van het vervolg

- |                     |  |
|---------------------|--|
| <b>24 november:</b> | <b>informerend/opiniërend gemeenteraad</b>                               |
| <b>8 december:</b>  | <b>besluit gemeenteraad</b>  |
| <b>Nov/ Dec:</b>    | <b>uitwerken casco-advies</b>  |
| <b>17 januari:</b>  | <b>definitief advies college</b>   |
| <b>18 januari:</b>  | <b>toezending advies naar Min van EZ en<br/>ter kennisname naar raad</b> |
| <b>Voor 19 jan:</b> | <b>deadline indiening advies EZ</b>                                      |

Date : 30-4-2018 15:08:06

F

To : [redacted]@tynaarlo.nl, "[redacted] [redacted]

Cc [redacted]@shell.com, [redacted]

Subject : Presentatie eerste afstemming - NAM 24 april 2018

Attachment : PVA Gemeenten - april 2018.pdf;

Heren, bijgaand de presentatie zoals gegeven 24 april 2018.

Excuus voor de vertraging.

Best regards – Met vriendelijke groeten

[redacted]

Project Manager Nulmeting en Schadeprotocol Kleine Velden

Nederlandse Aardolie Maatschappij B.V.  
PO Box 28000, 9400 HH Assen - NL  
Office: Schepersmaat 2, 9405 TA Assen - NL  
Tel: +31 (0)6 [redacted]  
[redacted]

Registered in The Hague, The Netherlands - Trade Register no. 04008869  
Internet: <http://www.nam.nl>



NAM

---

## Introductie PVA Nulmeting ELV/VRS-Zuid

*Overleg Gemeente Assen*

## Onderwerpen

---

- Doel overleg
- Achtergrond voor een nulmeting
- Plan van Aanpak voor gasvelden Eleveld en Vries-Zuid
- Globale planning
- Kern van het overleg met gemeenten en provincies
- Discussie en suggesties
- Nadere afspraken



## Doel van overleg

---

- Voorbespreking over de nulmeting met gemeente Assen in kader Winningsplan Westerveld
- NAM wil graag op correcte en proactieve wijze het overleg starten met de omgeving – de bewoners en bestuurders en tijdig input en suggesties vergaren. (Het proces van nulmeting en verzamelen van omgevingsinput is op deze wijze nog nooit gedaan)
- Het geven van toelichting:
  - Achtergrond, uitgangspunten en globale planning van nulmeting Eleveld/Vries-Zuid. Inclusief beoogde communicatie momenten.
  - De voortgang en voorbereiding van de beoogde nulmeting (bouwkundige vooropname)

## Kern voor het overleg met Gemeenten

---

1. Beantwoorden aan de zorgen van belanghebbenden
2. Uitwerken van de rol van de gemeenten
3. Informeren en afstemming over de werkwijze; het Plan van Aanpak
  - Globale tijdlijn
  - Informeren belanghebbenden over beschikbare gegevens, besluiten
  - Communicatie momenten, bewonersbijeenkomsten
  - Informeren over voortgang en afronding nulmeting
  - Monitoring en hulp-rol nulmetingen bij schade.

## Kern voor het het overleg Gemeenten - communicatie

---

Beoogde communicatie specifiek over het project nulmeting;

Persoonlijke benadering:

- 1-2-1 gesprekken indien nodig
- Media, middels persberichten en advertenties in lokale kranten
- Brieven naar omwonenden
- Informatieavond voor gemeentebesturen en inwoners

Social media:

- Webpagina met projectgericht informatie
- Facebook, etc

## Achtergrond voor een nulmeting

---

- Aardbevingen in Groningen en elders in kleine velden leiden tot roep om maatregelen zoals nulmeting, monitoring, schadeprotocol
- Minister Kamp heeft 2<sup>e</sup> kamer toegezegd representatieve nulmeting als nuttig te zien, maar toegesneden op problematiek van kleine velden. Ook het huidige ministerie houdt deze lijn aan en NAM committeert zich aan wat wordt voorgeschreven.
- Nulmeting is voorgeschreven in het Wipla Westerveld als hulpmiddel om, gedurende de gaswinning, bij een vermoeden van mijnbouwschade een bijdrage te leveren aan het onderzoek naar de oorzaken van eventuele gebouwschade
- Representatieve nulmeting in de Gedragscode NOGEPa richt zich tot bewoners en bedrijven in de omgeving, gemeentes en provincies, drinkwaterbedrijven, waterschappen en natuur- en milieuorganisaties.



## Achtergrond voor een nulmeting (2)

---

- Eerste voorbeeld van nulmeting door TAQA voor Bergermeer gasopslag in 2012.
- Diverse operators TAQA, Vermilion, NAM borduren voort op dit voorbeeld Branche organisatie NOGEPa heeft “gedragscode” opgesteld met daarin o.a. Richtlijnen voor overleg met de omgeving
- NAM gaat kijken hoe we de ervaringen met schadeafhandeling in Groningen kunnen benutten voor verbetering van opzet nulmeting en eventueel monitoring
- Streven naar uniform PVA nulmeting voor kleine velden, in lijn met het bewegen richting een uniforme schadeafhandeling kleine velden
- Ministerie van EZK zal aanwijzingen voor overleg met de omgeving opnemen in het definitieve Instemmingsbesluit en de Nota van Beantwoording (zienswijzen)

# Nulmeting voorschrift in het Ontwerp instemmingsbesluit

---

## *Artikel 6*

De Nederlandse Aardolie Maatschappij B.V. dient, binnen zes maanden na vaststelling van dit besluit zorg te dragen voor het uitvoeren van een representatieve nulmeting aan gebouwen boven of nabij de gasvoorkomens Eleveld en Vries-Zuid teneinde eventuele toekomstige mijnbouwschade aan gebouwen door de gaswinning Westerveld beter te kunnen vaststellen.

## Plan van Aanpak Eleveld en Vries-Zuid

---

(1)

Representatieve Nulmeting: in opdracht van NAM (waarbij aannemer tijdelijk beheer dossiers doet).

- Conform richtlijnen SodM – bepaling referentie-gebied
  - Plaatsing enkele accelerometers (KNMI) conform WiPla voorschrift. Eventueel gebruik bestaande gebouwsensoren (TNO)
  - Methode BRL (bouwkundige vooropname) op representatieve homogene woninggroepen en objecten, rekening houdend met bodemsamenstelling, woningdichtheid.
  - Samenwerking met Thorbecke
- ➔ In overleg met gemeenten: communicatie, uitvoering en bepalen van specifieke objecten.



# Plan van Aanpak Eleveld en Vries-Zuid

(2)

Bepaling referentie-gebied conform richtlijnen SodM (indicatie 5 km zone)

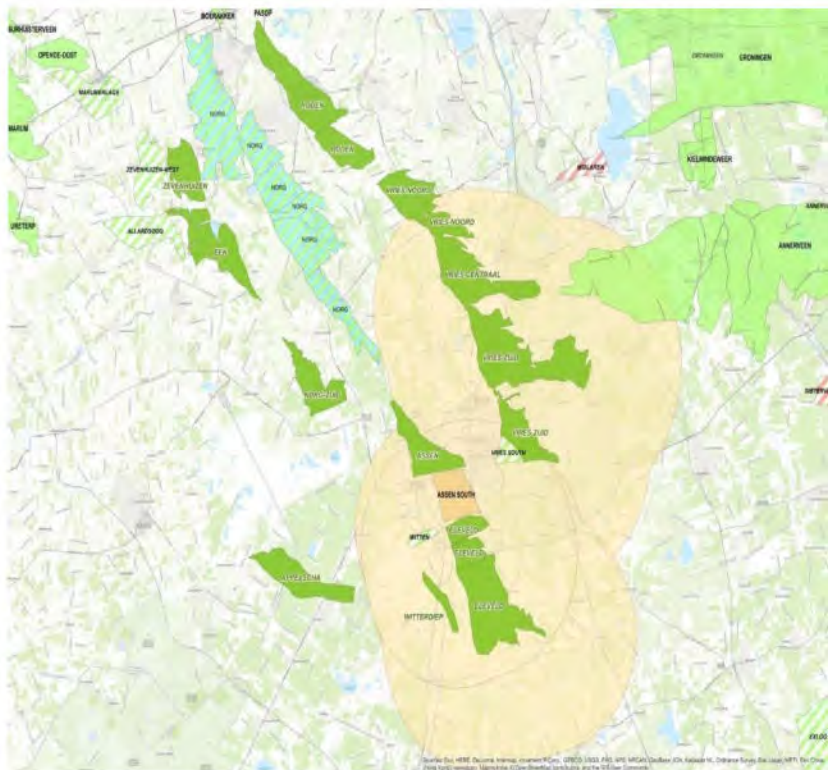

- 5km offset Eleveld & Vries-Zuid
- Gasveld winningsplan Westen
- Gasveld
- Niet ontwikkeld gasveld
- Post-production gasveld
- Gas- en condensaat
- Niet ontwikkeld olieveld

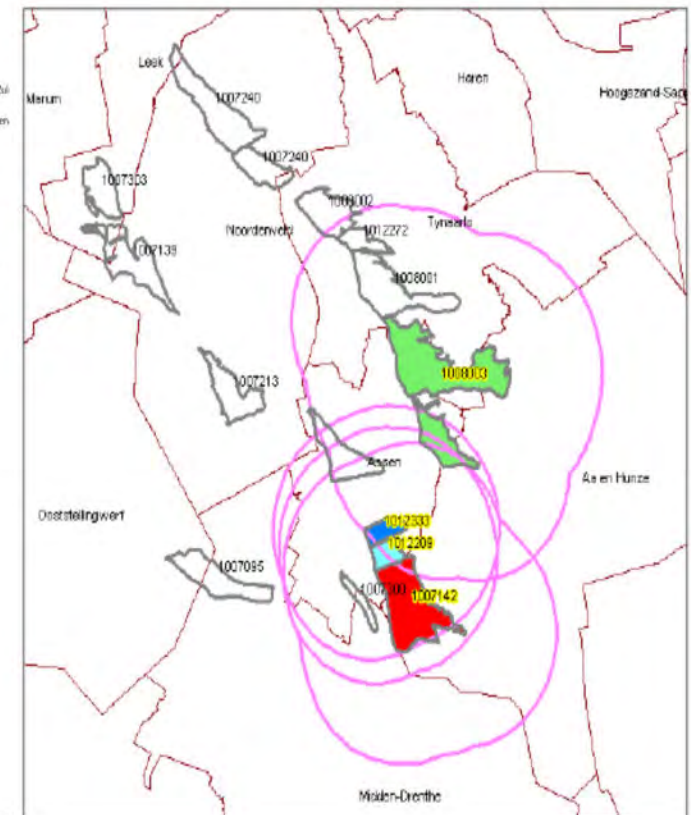



## Globale planning (indicatief)

---

- Q2: Besprekingen met EZK, gas productiesector. Evaluatie advies EZK (?)
- Q3: Gesprek en confirmatie gemeenten over begeleiding, overlegmomenten, toetsing en aanleveren data: WoZ en BAG.
- Q3: Vaststellen/ communiceren effectgebied
- Q4 : Verzamelen gegevens
- Q4: Analyse en selectie referentie (ruimtelijke analyses) en specifieke objecten
- Q1-2019 Aanschrijven bewoners, publieksbijeenkomsten en uitvoeren bouwkundige opnames
- Q1/Q2-19 Web-applicatie live met opname rapporten - aankondiging

## Volgende stap; PvA bespreken met gemeente

---

Volgende stap (Q3): Voorbereiding, start en voortgang afstemmen met provincie en gemeenten:

1. Inrichten overleg-structuur (ambtelijke klankbordgroep + NAM?)
2. Inhoudelijk :
  - Gebiedsbepaling op grond van SRA (SodM)
  - Bepalen welke specifieke gebouwen opgenomen moeten worden in de nulmeting
  - Bepalen en aanleveren gebiedsgegevens (WoZ, BAG) door gemeenten
  - Afstemming communicatie naar omgeving
  - Begeleiding van gemeenten bij bezoeken en publieksbijeenkomsten
  - Brede communicatie, mogelijk ook via de media kanalen van de gemeenten

## Discussie diverse thema's - zorgpunten

---

- Hoe betrekken we alle gemeenten
- Informeren / betrekken van de provincie
- Adresseren van de zorgen bij belanghebbenden
- Suggesties voor verbetering, belangrijkste aandachtspunten

## Nadere afspraken

---

- Besluit over overleg structuur
- Planning vervolg ontmoetingen
- Detail bespreking PvA
- Bespreking van communicatieplan

16.575

Date : 25-11-2016 15:19:18

From : "[REDACTED]"

T [REDACTED]

Subject : presentatie informerende raad

Attachment : 24 11 2016 Presentatie raad gem Assen advies gaswinningplan.pptx;

Met vriendelijke groeten,

[REDACTED]  
Beleidspecialist

.....  
Gemeente Assen  
Noordersingel 33 | Assen  
Postbus 30018 | 9400 RA | Assen  
.....

[REDACTED]  
[REDACTED]  
[REDACTED]@assen.nl  
website: [www.assen.nl](http://www.assen.nl)





# Gaswinningsplan Westerveld

## Adviesrecht lokale overheden



24 november 2016

# Inhoud

- Toelichting Adviesrecht
- Procesplanning Ministerie van EZ
- Inhoud Winningsplan/ Situatie Assen
- Voorstel college invulling adviesrol
- Vervolg



# Adviesrecht lokale overheden

- Wijzigingsvoorstel Mijnbouwwet
  - Rapport Onderzoeksraad voor de Veiligheid (OVV): Veiligheid een expliciete plaats in de afweging
- Wijzigingsvoorstel geeft t.a.v. winningsplannen aan dat:
  - Aantal adviseurs is uitgebreid: naast Sodm, TNO en Technische commissie bodembeweging (Tcbb), nu ook advies van provincie(s), gemeente(n), waterschap(pen) en Mijnraad.
  - Veiligheid expliciet onderdeel beoordeling
- Vooruitlopend op wijziging Mijnbouwwet, wordt zoveel mogelijk gehandeld conform wijzigingsvoorstel





# Procesplanning Ministerie van EZ

## **Adviestraject:**

14 weken voor opstellen advies lokale overheden,  
**collegebesluit 17 januari 2017**

## **Vervolgtraject:**

- 8 weken voor advies Mijnraad en het opstellen ontwerpbesluit door Minister
- 6 weken voor **indienen zienswijzen burgers en overheden**

Daarna mogelijkheid tot beroep **burgers en overheden**

# Wat staat in een Winningsplan?

In een winningsplan staat hoe de delfstof (lees :gas) uit een bepaald veld gewonnen wordt en wat de invloed hiervan op de omgeving is (art 35 Mbw)

1. Technische en financiële gegevens winning  
(duur van de winning, hoeveel jaarlijks wordt gewonnen)
2. Verwachting **bodemdaling** ten gevolge van winning en welke maatregelen worden genomen om schade door bodembeweging te voorkomen.
3. **Nieuw:**  
Ook beschrijving "met winning verband houdende activiteiten": o.a. fracken of zuren reservoir.
4. **Nieuw:**  
**Beoordeling risico's** agv seismiciteit voor omwonenden, gebouwen, infrastructurele werken of de functionaliteit daarvan.



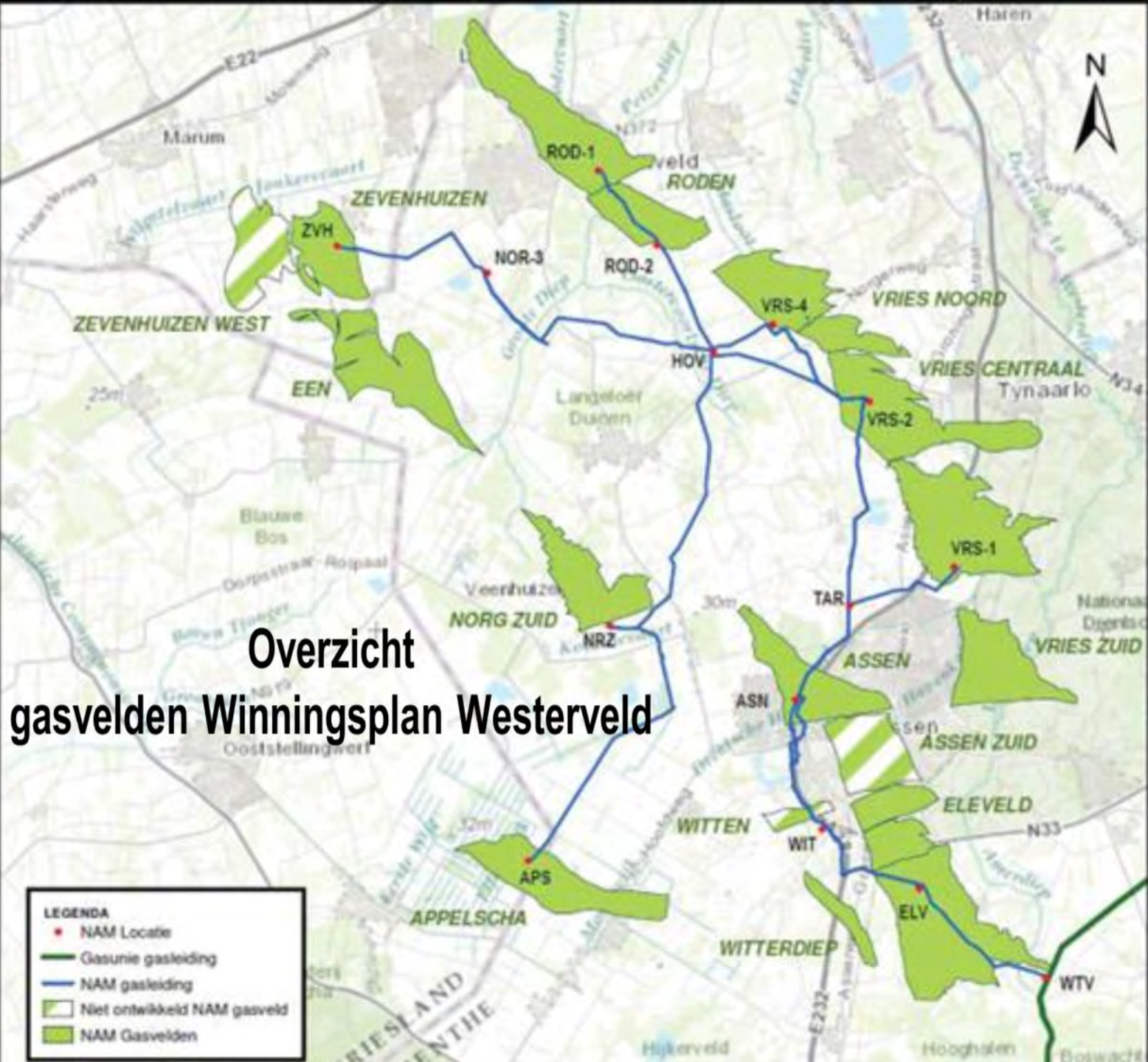

# Situatie Assen

**Producterende gasvelden:**

**Assen, Eleveld, Vries Zuid, Witterdiep.**

**Worden beëindigd: Witten, Assen Zuid.**

**Omvangrijkste winningen: Eleveld (2,0 miljard m<sup>3</sup> en Vries Zuid 0,6 miljard m<sup>3</sup> maximaal (high case).**



## Voorstel College

**Samen optrekken met lokale overheden**

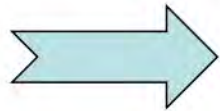

**Casco-advies**

**Thema's in advies:**

**→ Veiligheid, Schade(afhandeling),  
Communicatie, Fracken, Meet/  
monitoringsprotocol**

## Voorstel College

- Veiligheid: Wat zijn de veiligheidsrisico's? welke toetsingskaders worden gehanteerd? om hoeveel gebouwen gaat het? welke infrastructuur? wat zijn de onzekerheden?
- Schade(afhandeling): Voorkomen schade: Wat wordt gedaan om schade te voorkomen? Hoe groot is de kans op schade? Schade aan eigendommen van burgers a.g.v. trillingen of verzakkingen wordt fatsoenlijk afgehandeld. De bestaande aanpak voldoet daar niet aan. De schadeafhandeling in Drenthe moet worden zoals de vernieuwde aanpak in Groningen (CVW).

# Voorstel College

- Fracken: Wat zijn de risico's, wat zijn de onzekerheden?
- Communicatie: De communicatie van NAM en EZ naar burgers moet beter. NAM is initiatiefnemer, EZ is bevoegd gezag. Er ligt hier géén primaire rol voor de gemeente of provincie.
- Meet/regelprotocol: vaststelling schade, 0-meting, monitoren/bijstelling productieniveau.



## Een schets van het vervolg

- |                     |  |
|---------------------|--|
| <b>24 november:</b> | <b>informerend/opiniërend gemeenteraad</b>                               |
| <b>8 december:</b>  | <b>besluit gemeenteraad</b>  |
| <b>Nov/ Dec:</b>    | <b>uitwerken casco-advies</b>  |
| <b>17 januari:</b>  | <b>definitief advies college</b>   |
| <b>18 januari:</b>  | <b>toezending advies naar Min van EZ en<br/>ter kennisname naar raad</b> |
| <b>Voor 19 jan:</b> | <b>deadline indiening advies EZ</b>                                      |



Date : 8-4-2016 10:26:16

F [redacted]@minez.nl

To : "[redacted]@drenthe.nl", "[redacted]@aaenhunze.nl", "[redacted]@aaenhunze.nl", "[redacted]@tynaarlo.nl", "[redacted]@hunzeenaas.nl", "[redacted]@aaenhunze.nl", "[redacted]@aaenhunze.nl", "[redacted]@middendrenthe.nl", "[redacted]@gemeentenoordenveld.nl", "[redacted]@gemeenteoordenveld.nl", "[redacted]@assen.nl", "[redacted]@assen.nl", "[redacted]@assen.nl", "[redacted]@tynaarlo.nl", "[redacted]@noorderzijvest.nl", "[redacted]@noorderzijvest.nl", "[redacted]@noorderzijvest.nl", "[redacted]@wdodelta.nl", "[redacted]@hunzeenaas.nl", "[redacted]@tynaarlo.nl", "[redacted]@hunzeenaas.nl", "[redacted]@dewoldenhoogeveen.nl", "[redacted]@coevorden.nl", "[redacted]@vechtstromen.nl", "[redacted]@vechtstromen.nl", "[redacted]@vechtstromen.nl", "[redacted]@ruddrenthe.nl", "[redacted]@deoldenhoogeveen.nl", "[redacted]@deoldenhoogeveen.nl", "[redacted]@gemeentewesterveld.nl", "[redacted]@gemeentewesterveld.nl", "[redacted]@wdodelta.nl", "[redacted]@wdodelta.nl", "[redacted]@wdodelta.nl", "[redacted]@gemeentewesterveld.nl", "[redacted]@wdodelta.nl", "[redacted]@wdodelta.nl", "[redacted]@wdodelta.nl", "[redacted]@gemeentewesterveld.nl", "[redacted]@wdodelta.nl"

Subject : Presentatie Mijnbouwwet

Attachment : Presentatie\_over\_advisering\_winningsplannen\_.ppt;

Geachte heer, mevrouw,

Op 14 maart j.l. heeft u een informatiesessie bijgewoond over de gewijzigde Mijnbouwwet. Tijdens deze sessie is een toelichting gegeven op de inhoud van winningsplannen, de rol van de adviseurs en de toetsingsgronden. Onderdeel daarvan was een presentatie van het ministerie van EZ. Op uw verzoek vindt u als bijlage bij deze e-mail deze presentatie.

Wij hebben tijdens de informatiesessie ook aangegeven dat, voor de winningsplannen Westerveld en Diever, op een later moment een aparte bijeenkomst zal worden gepland. Het eerste winningsplan dat op stapel staat, is het winningsplan Diever. De betrokken overheden, ontvangen op termijn een adviesverzoek en een uitnodiging voor een specifieke sessie.

Heeft u nog vragen dan hoor ik graag van u.

Met vriendelijke groeten,

[redacted]

-----

Ministerie van Economische Zaken  
Directie Energie & Omgeving  
Cluster Mijnbouw  
Bezoekadres Bezuïdenhoutseweg 73, 2594 AC Den Haag  
Postadres Postbus 20401, 2500 EK Den Haag  
Telefoonnummer [redacted]

Dit bericht kan informatie bevatten die niet voor u is bestemd. Indien u niet de geadresseerde bent of dit bericht abusievelijk aan u is gezonden, wordt u verzocht dat aan de afzender te melden en het bericht te verwijderen.

De Staat aanvaardt geen aansprakelijkheid voor schade, van welke aard ook, die verband houdt met risico's verbonden aan het elektronisch verzenden van berichten.

This message may contain information that is not intended for you. If you are not the addressee or if this message was sent to you by mistake, you are requested to inform the sender and delete the message.

The State accepts no liability for damage of any kind resulting from the risks inherent in the electronic transmission of messages.

























Date : 27-6-2016 14:49:06

F

T

@assen.nl

C

Subject : Proces adviesaanvraag EZ en bijeenkomst 8 juli

Attachment : image002.jpg;

Halo collega's,

Naar aanleiding van onderstaande mailwisseling en het telefoongesprek wat ik vanochtend met [REDACTED] heb gevoerd, reageer ik nog even op het proces.

Het lijkt er inderdaad een beetje op dat EZ inderdaad weinig oog heeft voor de capaciteit en inzet van de betrokken lagere overheden wanneer ze het proces van een adviesaanvraag starten.

Inhoudelijk kan ik (nog) niet overzien of we tijd genoeg zullen hebben om goed inhoudelijk goed te kunnen reageren. Ik heb het concept-plan nog niet gezien. Ook wij hebben gekeken naar het proces, in beginsel zouden we, met wat kunst en vliegwerk, als gemeente tot een advies kunnen komen. Daar waar het de bedoeling is om als werkgroep met elkaar op te trekken zal dat ook niet gemakkelijk zijn in die periode.

Het lijkt met goed om 8 juli aan te grijpen om dit in discussie met EZ aan te kaarten. Dan zijn de meeste betrokkenen overheden ook aanwezig neem ik aan. Wanneer de procedure van adviesaanvraag een belemmering blijkt te zijn om te komen tot een goed advies dan lijkt het me aangewezen om dit zeker mee te nemen in het advies richting EZ. Het is een leerproces van beide kanten, ga ik maar van uit.

In verband met geplande vakanties deel ik mee dat ik van 29 juni tot en met 10 juli afwezig ben. Ik vraag jullie mijn college [REDACTED] in jullie maillijsten op te nemen ([REDACTED]@gemeentenordenveld.nl) Naar verwachting zal hij 8 juli aanwezig zijn bij de bijeenkomst op het Provinciehuis het is de bedoeling dat hij eerste aanspreekpunt zal zijn voor het winningsplan Westerveld. We zullen intern gezamenlijk optrekken.

Met vriendelijke groet,



medewerker juridische zaken &amp; controlling

**Gemeente Noordenveld**  
Juridische Zaken

 Postbus 109 tel. [REDACTED]  
9300 AC RODEN  
[REDACTED]@GemeenteNoordenveld.nl www.gemeentenordenveld.nl

Van: [REDACTED]@tynaarlo.nl]

Verzonden: maandag 27 juni 2016 10:04

Aan: [REDACTED]

Onderwerp: RE: Aankondiging publicatie TNO rapport m.b.t. seismische risico analyse van de kleine velden

Dag mensen,

Ik heb vorige week vlak na ontvangst van de mail gebeld met [REDACTED].

Ik heb aangegeven niet blij te zijn het gebruik van de vakantieperiode voor dit soort procedures.

Te meer daar wij vanuit Noord Drenthe momenteel ook al met de procedure voor het Groninger gasveld zitten. De zienswijzetermijn van het ontwerpwinningbesluit van Kamp loopt eveneens in de vakantieperiode.

Zij gaf toen inderdaad de datum van 5 september aan als uiterste datum voor het gevraagde advies.

Verder gaf Mirella aan dat er wel tijdsdruk op deze procedure staat, juist vanwege de voorgenomen nieuwe gaswinning uit het veld Vries-Zuid-Zuid.

30 augustus vergadert bij ons het college weer voor het eerst. Dit betekent dat het besluit dan ook ineens conform het advies moet zijn. Ben ik niet blij mee, maar wettelijk gezien kan dit vast wel.

Met name de samenloop met de procedure voor het Groninger gasveld vindt ik een uitermate ongelukkige.

In tegenstelling tot de Groninger gemeenten krijgen wij geen financiële ondersteuning uit het rijk voor onze rol in de gaswinning en wat daarmee maar samenhangt. Wij moeten dit dan ook met een beperkte capaciteit zien te klaren. Ik vindt dat daar vanuit EZ wel iets meer oog voor mag zijn. Ook hebben ze sinds maart (laatste voorlichting over procedure rond winningsplannen kleine gasvelden) toch genoeg tijd gehad om nu niet dit in de vakantieperiode dit te willen afhandelen.

Ik vindt dat wij daarom een dringend beroep op EZ mogen en zouden moeten doen om hier toch zeker een maand extra te krijgen. Ik zou het op prijs stellen als de provincie daarin het voortouw wil nemen. Uiteraard wordt dit verzoek door de betrokken gemeenten ondersteund.

Met vriendelijke groet,

Beleidsadviseur Wonen en Ruimte

Gemeente Tynaarlo

Postbus 5, 9480 AA Vries | Bzk: Kornoeljeplein 1 Vries

E [REDACTED]@tynaarlo.nl | www.tynaarlo.nl | @kornoeljeplein1

FB Gemeente Tynaarlo

Tynaarlo gaat voor groen! Denk na voordat u print...

Dit bericht en de eventuele bijlage kan vertrouwelijke of persoonlijke informatie bevatten en is daarom uitsluitend bestemd voor de geadresseerde. Wanneer u deze boodschap per abuis van ons heeft ontvangen, laat dit dan aan de afzender weten door een korte reactie te sturen. Wij verzoeken u in een dergelijk geval dit bericht en de eventuele bijlagen te vernietigen en geen kopieën op te slaan of door te sturen.

Al onze e-mailberichten worden voor verzending automatisch op virussen gecontroleerd. Er geldt echter geen garantie dat gebruik van e-mail veilig is of dat het gebruik van e-mail geschiedt zonder enige fout. De gemeente Tynaarlo is op geen enkele wijze aansprakelijk voor enige fout of gebrek in de inhoud van dit e-mailbericht.

Van: [REDACTED]@aaenhunze.nl]

Verzonden: maandag 27 juni 2016 09:41

Aan: [REDACTED]@GemeenteNoordenveld.nl

CC: [REDACTED]@middendrenthe.nl [REDACTED]@fryslan.nl [REDACTED]@wodelta.nl); [REDACTED]@noorderzijlvest.nl';

[REDACTED]@hunzeenaas.nl; [REDACTED]@hunzeenaas.nl' [REDACTED]@hunzeenaas.nl

Onderwerp: RE: Aankondiging publicatie TNO rapport m.b.t. seismische risico analyse van de kleine velden

Goedemorgen [REDACTED], Allen,

Ten aanzien van de adviesprocedure:

Wat mij betreft moet onze insteek zijn: "zorgvuldigheid boven snelheid"  
Daarbij weet ik dat het winningsplan half februari al bij EZ is ingediend door de NAM.

Bovendien:

- Er ligt hier geen deadline zoals bij Winningsplan Groningen
- Gaat om 0,4 bcm
- Juridisch geen formele procedure

Wat mij betreft start de adviesprocedure eind augustus!

Groeten [REDACTED]

PS. Wij hadden vrijdag een interessant symposium hier, waarbij o.a. gesproken werd door prof. [REDACTED] (KU Leuven) en [REDACTED] (RUG)  
Met vriendelijke groet,

[REDACTED]  
Projectcoördinator - beleidsmedewerker RO  
Gemeente Aa en Hunze  
Postbus 93 • 9460 AB Gieten  
Spiekersteeg 1 • 9461 BH Gieten  
[www.aaenhunze.nl](http://www.aaenhunze.nl)  
Telefoon algemeen: 14 0592  
Telefoon direct: (0592) [REDACTED]

---

**Van:** [REDACTED]@drenthe.nl

**Verzonden:** vrijdag 24 juni 2016 9:40

**Aan:** [REDACTED]@GemeenteNoordenveld.nl [REDACTED]

**CC:** [REDACTED]@middendrenthe.nl [REDACTED]@fryslan.nl [REDACTED]@wdodelta.nl; [REDACTED]@noorderzijvest.nl; [REDACTED]@hunzeenaas.nl [REDACTED]@hunzeenaas.nl [REDACTED]

**Onderwerp:** RE: Aankondiging publicatie TNO rapport m.b.t. seismische risico analyse van de kleine velden

Goedemorgen allemaal,

Naar aanleiding van de mail onder het volgende.

Inhoudelijk afstemmen voor 8 juli lijkt me niet mogelijk: het schijnt een behoorlijk dik document te zijn.

We kunnen na afloop van de bijeenkomst met EZ onderling zeker wel overleggen over een aantal zaken, dat lijkt me een goed moment.

Vwb de termijn: ik heb even na vraag gedaan bij onze jurist hoe dit eventueel zit.

Aangezien de Mbw nog niet officieel gewijzigd is, is er feitelijk geen juridische grond voor wel/niet verlengen: het is nog steeds goodwill en werken in de nieuwe geest. Daarnaast is het zo, dat als de verlengde termijn genoeg is om het betreffende bestuur te laten beslissen en het advies dan uiterlijk op de 5<sup>e</sup> binnen te laten zijn, dat dat eigenlijk niet als onredelijk te beschouwen is. Ik heb begrepen dat de eerste bestuurlijke beslismomenten na de vakantie voor de gemeenten rond 23 augustus en voor de provincies op 30 augustus liggen: 5 september zou dus voldoende moeten zijn. Bovendien is het argument dat niemand de volledige 10 weken (ambtenaren noch burgers) weg is, dus iedereen op zeker moment wel geïnformeerd/geraadpleegd kan worden.

Er is dus vanuit die optiek weinig in te brengen tegen de voorgestelde termijn. De 29<sup>ste</sup> is wsch. sowieso voor EZ niet te verantwoorden: ze hebben ook een verplichting naar de mijnbouwer (NAM in casu).

In het officiële schrijven wat wij (volgende week?) krijgen, zal wsch. de termijn van 8 + 2 weken genoemd worden. Als je het daar dan toch niet mee eens bent, zal uitgezocht moeten worden hoe daar iets tegen in te brengen. Onze jurist weet ook niet een twee drie hoe dat zit.

Voorstel:

[REDACTED], neem even contact op met de andere partijen en peil even hoe die er over denken.

Voor zover ik weet zijn er de volgende contactpersonen:

Provincie Fryslan: [REDACTED] hij weet wsch. wel wie het contact voor Ooststellingwerf is [REDACTED]@fryslan.nl

Provincie Groningen: [REDACTED]@provinciegroningen.nl zij weet wel wie het contact voor Leek is

Gemeente Midden-Drenthe: [REDACTED]@middendrenthe.nl

Waterschappen:

Hunze en Aa's [REDACTED]@hunzeenaas.nl

Drents Overijsselse Delta [REDACTED]@wdodelta.nl

Noorderzijvest [REDACTED]@noorderzijvest.nl

Wetterskip – weet ik niet, check [REDACTED]

Groningen heeft al aangegeven niet veel tijd voor een advies te hebben en eventueel mee te liften op ons advies, aangezien het merendeel van de gasvelden in Drenthe ligt.

Ik kan me voorstellen dat in geval van enige onenigheid over wel/niet accepteren van de termijn van 5 september de Drentse stem zwaarder zou moeten tellen, omdat wij meer werk hebben dan de andere provincies, de meeste velden liggen immers in Drenthe.

Omgekeerd is de vraag hoeveel werk het feitelijk voor ons als decentrale overheden zal zijn, uiteindelijk is de bedoeling dat we beoordelen waar onze belangen eventueel geraakt worden, daarvoor heb je niet direct al de inhoudelijke kennis en toetsing voor nodig. Je moet alleen wel duidelijk in je advies aangeven waar je wilt dat EZ extra aandacht aan zou moeten besteden. Bovendien zullen niet alle delen van het winningsplan op iedereen van toepassing zijn, omdat het om verschillende velden gaat, met verschillende lokale/regionale invloed.

Mijn advies is de termijn wel te accepteren en gewoon goed te regelen dat we voor en evt. tijdens de vakantie toch zoveel mogelijk afstemmen. Mochten de meeste van jullie toch een andere termijn willen, dan eerst nog maar eens terugchecken met EZ (Mirella) en anders de wettelijke opties laten uitzoeken.

Ik ben volgende week niet aanwezig, dus vandaar de vraag of [REDACTED] dit willen coördineren voor nu.

Hoop jullie allemaal op de 8<sup>ste</sup> te zien in Assen.

Mvg, [REDACTED]

---

**Van:** [REDACTED]@aaenhunze.nl

**Verzonden:** donderdag 23 juni 2016 17:07

**Aan:** [REDACTED]@GemeenteNoordenveld.nl [REDACTED]

**CC:** [REDACTED]

**Onderwerp:** RE: Aankondiging publicatie TNO rapport m.b.t. seismische risico analyse van de kleine velden

Hoi [REDACTED], (allen)

Dank voor je bericht.

Vraag 1: Het gaat inderdaad over het hele gebied van Westerveld waar bij voor Assen Noord ingegaan zal worden op de effecten van de nieuwe voorgenomen winning Assen Noord.

Daarom zijn deze overheden ook uitgenodigd i.v.m. de adviesvraag:

Provincies	Gemeenten	Waterschappen
Groningen	Leek	Noorderzijvest
Friesland	Ooststellingwerf	Wetterskip Fryslan
Drenthe	Aa en Hunze	Hunze en Aa's
	Noordenveld	Drents Overijsselse Delta
	Assen	
	Tynaarlo	
	Midden-Drenthe	

Het lijkt mij goed dat (vooraf) afstemming met de anderen plaatsvindt. [redacted] of jij [redacted]

Vraag 2: Dit is inderdaad de start van het officiële traject; Volgende week als we de info per post of mail ontvangen gaat de termijn van 8 weken in. De bijeenkomst vindt dus plaats in de 2<sup>e</sup> week van de termijn. Echter vanwege de vakantieperiode wordt de adviesterminj verlengd tot 5 september (dat is dus maar 2 weekjes extra!). De bijeenkomst is bedoeld om ons te helpen bij onze adviesrol.

Ik vind dat wij hier direct tegen moeten ageren. In tegenstelling tot het Winningsplan Groningen, heeft EZ niet te maken met een deadline. Dus wat mij betreft start adviesterminj vanaf 29 augustus (eerste week na schoolvakanties).

Met vriendelijke groet,

[redacted]  
Projectcoördinator - beleidsmedewerker RO  
Gemeente Aa en Hunze  
Postbus 93 • 9460 AB Gieten  
Spiekersteeg 1 • 9461 BH Gieten  
[www.aaenhunze.nl](http://www.aaenhunze.nl)  
[redacted]

---

**Van:** [redacted]@assen.nl]

**Verzonden:** donderdag 23 juni 2016 16:10

**Aan:** [redacted]@GemeenteNoordenveld.nl [redacted]

**CC:** [redacted]

**Onderwerp:** RE: Aankondiging publicatie TNO rapport m.b.t. seismische risico analyse van de kleine velden

Dag allemaal,

Ter info.

Jullie hebben allen gister de uitnodiging van EZ ontvangen.  
Bij mij riep deze uitnodiging 2 vragen op:

1. Gaat dit winningsplan over het gehele gebied Westerveld met daarin alle gasvelden of alleen over de voorgenomen winning uit het gasveld Assen Noord?
2. Is deze bijeenkomst bedoeld om nader te spreken over de adviesrol aan de hand van dit concrete winningsplan of is dit de start van het "officiële" traject en gaat hiermee ook direct de termijn in?

Ik heb hierover vandaag contact gehad met Mirella.

Antwoord:

Vraag 1: Het gaat inderdaad over het hele gebied van Westerveld waar bij voor Assen Noord ingegaan zal worden op de effecten van de nieuwe voorgenomen winning Assen Noord.

Vraag 2: Dit is inderdaad de start van het officiële traject; Volgende week als we de info per post of mail ontvangen gaat de termijn van 8 weken in. De bijeenkomst vindt dus plaats in de 2<sup>e</sup> week van de termijn. Echter vanwege de vakantieperiode wordt de adviesterminj verlengd tot 5 september (dat is dus maar 2 weekjes extra!). De bijeenkomst is bedoeld om ons te helpen bij onze adviesrol.

Met vriendelijke groeten,

[redacted]  
Beleidspecialist

.....  
**Gemeente Assen**

Noordersingel 33 | Assen  
Postbus 30018 | 9400 RA | Assen  
.....

[redacted]  
[redacted]  
[redacted]@assen.nl  
website: [www.assen.nl](http://www.assen.nl)

---

**Van:** [redacted]@aaenhunze.nl]

**Verzonden:** donderdag 23 juni 2016 10:47

**Aan:** [redacted]@minez.nl>

**CC:** [redacted]@drenthe.nl [redacted]@tynaarlo.nl [redacted]@assen.nl [redacted]  
[redacted]@GemeenteNoordenveld.nl) <[redacted]@GemeenteNoordenveld.nl>

**Onderwerp:** RE: Aankondiging publicatie TNO rapport m.b.t. seismische risico analyse van de kleine velden

Beste [redacted],

Dank voor de info.

Wil jij ons een link naar de brief+rapport sturen, zodra het op nlog.nl staat?

Met vriendelijke groet,

[redacted]  
Projectcoördinator - beleidsmedewerker RO  
Gemeente Aa en Hunze  
Postbus 93 • 9460 AB Gieten  
Spiekersteeg 1 • 9461 BH Gieten  
[www.aaenhunze.nl](http://www.aaenhunze.nl)  
[redacted]

---

**Van:** [redacted]@minez.nl]

**Verzonden:** donderdag 23 juni 2016 8:56

**Aan:** [redacted]@drenthe.nl'; [redacted]@aaenhunze.nl'; [redacted]@aaenhunze.nl'; [redacted]@tynaarlo.nl'; [redacted]@hunzeenaas.nl'; [redacted]@aaenhunze.nl'; [redacted]@aaenhunze.nl'; [redacted]@middendrenthe.nl'; [redacted]@gemeentenoordenveld.nl'; [redacted]@gemeentenoordenveld.nl'; [redacted]@assen.nl'; [redacted]@assen.nl'; [redacted]@assen.nl'; [redacted]@tynaarlo.nl'; [redacted]@noorderzijvest.nl'; [redacted]@noorderzijvest.nl'; [redacted]@noorderzijvest.nl'; [redacted]@wdodelta.nl'; [redacted]@hunzeenaas.nl'; [redacted]@tynaarlo.nl'; [redacted]@fryslan.nl'; [redacted]@smallingerland.nl'; [redacted]@achtkarspelen.nl'; [redacted]@t-diel.nl'; [redacted]@t-diel.nl'; [redacted]@ferwerderadiel.nl'; [redacted]@ferwerderadiel.nl'; [redacted]@dongeradeel.nl'; [redacted]@kollumerland.nl'; [redacted]@vieland.nl'; [redacted]@harlingen.nl'; [redacted]@wetterskipfryslan.nl'; [redacted]@heerenveen.nl'; 'secretariaat@leeuwarden.nl'; [redacted]@leeuwarden.nl'; [redacted]@dewaddeneilanden.nl'; [redacted]@terschelling.nl'; 'secretariaat@dongeradeel.nl'; [redacted]@brandweerfryslan.nl'; [redacted]@sudwestfryslan.nl'; [redacted]@wetterskipfryslan.nl'; [redacted]@opsterland.nl'

**CC:** [redacted]

**Onderwerp:** Aankondiging publicatie TNO rapport m.b.t. seismische risico analyse van de kleine velden

Beste heer, mevrouw,

In de informatiesessie over de veranderingen in de Mijnbouwwet is toegezegd dat wij u zouden informeren over het moment dat de studie van TNO met de seismische risico analyse (SRA) voor de kleine velden in Nederland beschikbaar komt. TNO heeft haar studie afgerond en deze zal eind deze week naar de Tweede Kamer verzonden worden. In de begeleidende brief aan de Tweede Kamer zal nader ingegaan worden op de inhoud en duiding van het rapport. Daarna zal de studie en de begeleidende Kamerbrief op [www.nlog.nl](http://www.nlog.nl) digitaal beschikbaar zijn. Omdat de samenhang tussen het TNO rapport en de door SodM opgestelde tijdelijke leidraad voor seismische risico analyse van belang is, sluit ik de verwijzing naar deze leidraad bij: [http://www.nlog.nl/resources/Seismic\\_Risk/Tijdelijke%20leidraad%20SRA%20v1-2.pdf](http://www.nlog.nl/resources/Seismic_Risk/Tijdelijke%20leidraad%20SRA%20v1-2.pdf)

Heeft u nog vragen of opmerkingen, dan hoor ik het graag.

Met vriendelijke groeten,

██████████  
██████████

Ministerie van Economische Zaken  
Directie Energie & Omgeving  
Cluster Mijnbouw  
Bezoekadres Beuzidenhoutseweg 73, 2594 AC Den Haag  
Postadres Postbus 20401, 2500 EK Den Haag  
Telefoonnummer ██████████

Dit bericht kan informatie bevatten die niet voor u is bestemd. Indien u niet de geadresseerde bent of dit bericht abusievelijk aan u is gezonden, wordt u verzocht dat aan de afzender te melden en het bericht te verwijderen.

De Staat aanvaardt geen aansprakelijkheid voor schade, van welke aard ook, die verband houdt met risico's verbonden aan het elektronisch verzenden van berichten.

This message may contain information that is not intended for you. If you are not the addressee or if this message was sent to you by mistake, you are requested to inform the sender and delete the message.

The State accepts no liability for damage of any kind resulting from the risks inherent in the electronic transmission of messages.

**DISCLAIMER:**

*Aan de informatie in deze e-mail en ieder aangehecht databestand kunnen geen rechten worden ontleend en de gemeente Aa en Hunze aanvaardt geen aansprakelijkheid voor schade als gevolg van onjuistheden en/of gedateerde informatie.*

*Als u niet de bedoelde ontvanger bent wilt u dan dit bericht en ieder aangehecht databestand verwijderen en de afzender hiervan via e-mail op de hoogte stellen.*

**Disclaimer:**

*Aan de informatie in deze e-mail en ieder aangehecht databestand kunnen geen rechten worden ontleend. De e-mail is vertrouwelijk en is uitsluitend bestemd voor de geadresseerde. De gemeente Assen aanvaardt geen aansprakelijkheid voor schade als gevolg van onjuistheden, gedateerde informatie of van een onjuiste en onvolledige verzending en ontvangst van informatie.*

**DISCLAIMER:**

*Aan de informatie in deze e-mail en ieder aangehecht databestand kunnen geen rechten worden ontleend en de gemeente Aa en Hunze aanvaardt geen aansprakelijkheid voor schade als gevolg van onjuistheden en/of gedateerde informatie.*

*Als u niet de bedoelde ontvanger bent wilt u dan dit bericht en ieder aangehecht databestand verwijderen en de afzender hiervan via e-mail op de hoogte stellen.*

**DISCLAIMER:**

*Aan de informatie in deze e-mail en ieder aangehecht databestand kunnen geen rechten worden ontleend en de gemeente Aa en Hunze aanvaardt geen aansprakelijkheid voor schade als gevolg van onjuistheden en/of gedateerde informatie.*

*Als u niet de bedoelde ontvanger bent wilt u dan dit bericht en ieder aangehecht databestand verwijderen en de afzender hiervan via e-mail op de hoogte stellen.*





Date : 24-2-2017 14:39:18

16.578

From : [REDACTED]

T [REDACTED]

Subject : processchema gaswinning

Attachment : Processchema Zienswijze gaswinningsplan Westerveld.docx;

D [REDACTED]

Hier de opzet van het proceschema.

Maandag even overleg? En dan uitzetten bij de collega- overheden.

Met vriendelijke groeten,

[REDACTED]  
Beleidspecialist

.....  
Gemeente Assen

Noordersingel 33 | Assen

Postbus 30018 | 9400 RA | Assen  
.....

[REDACTED]  
[REDACTED]  
[REDACTED]@assen.nl

website: [www.assen.nl](http://www.assen.nl)

## Processchema Zienswijze gaswinningsplan Westerveld

Gebaseerd op voorlopige planning Min van EZ gestuurd ontvangen op 14 februari 2017. Deze nog definitief checken op bijeenkomst van EZ op 6 maart.

### **Voorlopige globale planning**

*Week 06 vergadering mijnraad*

*Week 08 advies Mijnraad binnen*

*Week 09 besluit schrijven*

*Week 15 besluit gereed*

*Week 16 start ter inzage legging ontwerp beschikking (publicatie)*

*Week 18 infoavonden (week 17 is landelijk de mei vakantie)*

*Week 22 einde ter inzage legging ontwerp beschikking (en daarmee mogelijkheid om zienswijzen in te dienen)*

*Week 27 verwerken ingediende zienswijzen*

*Week 28 beschikking gereed (publicatie)*

### **Inleiding**

Doel is om gezamenlijk te komen tot een zienswijze. We hebben maar 6 weken dus dit vergt een strakke procesplanning en organisatie. We moeten daarom de inzet van alle benodigde partijen nu al gaan organiseren en vastleggen. In de periode van zienswijze valt de meivakantie, Koningsdag, bevrijdingsdag en hemelvaart. Dus dat maakt een strakke planning nog meer noodzakelijk.

Oorspronkelijke planning van EZ was op 16 maart start ter inzagelegging ontwerp-besluit en dus start zienswijze. In de mail van 14 februari geeft EZ een gewijzigde planning aan. Daarin wordt uitgegaan van week 16 (17-21 april). Bij opstellen zienswijze gebruik maken van de ervaringen van winningsplan Groningen. Inzet van advocaat is van belang omdat we mogelijk later nog een beroepsprocedure gaan starten.

### **Stappenplan**

Onderstaand de stappen die gezet moeten worden:

Vorbereiding: Inventarisatie: Hoe heeft EZ geregeerd op zienswijze winningsplan Groningen? Op 20 maart is er een bestuurlijk overleg bij provincie. Op 7 maart is er nog een oriënterend gesprek meetplatform OMEM.

**Week 16** Oordeel zienswijze, daarbij focussen op de voor ons belangrijke thema's

**Week 17** Uitwerken zienswijze in klein verband. (Aa en Hunze, Assen, Tynaarlo, provincie) **Deze week is ook meivakantie!!!**

**Week 18 (5 mei)** Concept-zienswijze naar advocaat ██████████ van Plasbossinade is eerder ook ingeschakeld door Tynaarlo voor gaswinningsdossier. Informatiemoment van EZ.

**Week 19** Rondzetten zienswijze overige overheden.

- Week 20** voorleggen zienswijze, aanbiedingsbrief, raadsvoorstel aan de colleges. Aanbieden zienswijze aan inwoners via website
- Week 21/ 22** Raadsvoorstel en eventueel raadsvergadering kennisname zienswijze: 18 mei/ of 1 juni of ingelast. **Week 21 hemelvaartvakantie!!**

**Communicatiemomenten en partners:**

Het onderwerp leeft sterk bij de inwoners van met name Marsdijk. Daarom gaan we weer in overleg met Dorpsbelangen Loon, Wijkvereniging Marsdijk en de Werkgroep Stop Gaswinning Marsdijk. Ook worden de inwoners in ieder geval via de Berichten van de Brink en de website actief geïnformeerd over de procedure en willen we ze faciliteren door onze zienswijze (downloadbaar) op de website te plaatsen.

Partners zijn de collega-overheden.

Date : 8-3-2017 09:34:50

16.579

F [redacted]  
To : "[redacted]@drenthe.nl, "[redacted]@drenthe.nl"  
Subject : processchema zienswijze procedure gaswinningsplan Westerveld  
Attachment : Processchema Zienswijze gaswinningsplan Westerveld.docx;

D [redacted]

Binnenkort start de periode van zienswijze winningsplan Westerveld.  
Omdat we weer gezamenlijk willen optrekken, de termijn relatief kort is en binnen die termijn ook nog een aantal vrije dagen (meivakantie, hemelvaart) zitten is een strakke procesplanning vooraf noodzakelijk.  
Bijgevoegd de procesplanning die ik samen met Tynaarlo en Aa en Hunze heb opgesteld.  
Voordat ik deze breder ga uitzetten wil ik jullie alvast op de hoogte brengen en vragen of het mogelijk is om een paar belangrijke momenten in jullie agenda te kunnen reserveren.

Het betreft:  
Ambtelijk Startoverleg met taakverdeling : **Donderdag 20 april s 'middags**  
**Dinsdag 2 en woensdag 3 mei** hele dag blokken: doel uitwerken concept tot een definitief ambtelijk stuk

Graag jullie reactie.

Met vriendelijke groeten,

[redacted]  
Beleidspecialist  
.....  
Gemeente Assen  
Noordersingel 33 | Assen  
Postbus 30018 | 9400 RA | Assen  
.....  
[redacted]  
[redacted]  
[redacted]@assen.nl  
website: [www.assen.nl](http://www.assen.nl)

## Processchema Zienswijze gaswinningsplan Westerveld

Door: ██████ gemeente Assen

Gebaseerd op voorlopige planning Ministerie van EZ ontvangen op 14 februari 2017. Deze nog definitief checken op bijeenkomst van EZ op 6 maart.

### ***Voorlopige globale planning***

***Week 06*** vergadering mijnraad

*Week 08* advies Mijnraad binnen

*Week 09* besluit schrijven

*Week 15* besluit gereed

*Week 16* start termijn zienswijze; ter inzage legging ontwerp beschikking (publicatie)

*Week 18* infoavonden (week 17 is landelijk de mei vakantie)

***Week 22*** einde ter inzage legging ontwerp beschikking (en daarmee mogelijkheid om zienswijzen in te dienen)

*Week 27* verwerken ingediende zienswijzen

*Week 28* beschikking gereed (publicatie)

### **Inleiding**

Doel is om gezamenlijk te komen tot een zienswijze. We hebben maar 6 weken dus dit vergt een strakke procesplanning en organisatie. We moeten daarom de inzet van alle benodigde partijen nu al gaan organiseren en vastleggen. In de periode van zienswijze valt de meivakantie, Koningsdag, Bevrijdingsdag en Hemelvaart. Dus dat maakt een strakke planning nog meer noodzakelijk!

Oorspronkelijke planning van EZ was op 16 maart start ter inzagelegging ontwerp-besluit en dus start zienswijze. In de mail van 14 februari geeft EZ een gewijzigde planning aan. Daarin wordt uitgegaan van week 16 (17-21 april). Bij het opstellen van de zienswijze willen we weer gebruik maken van de ervaringen van het winningsplan Groningen. Inzet van advocaat is van belang omdat we mogelijk later nog een beroepsprocedure gaan starten.

### **Stappenplan**

Onderstaand de stappen die gezet moeten worden voor de start van de periode zienswijze.

- |                   |   |
|-------------------|---|
| <b>Week 10-15</b> | <b>Vorbereidende werkzaamheden:</b> Inventarisatie traject zienswijze winningsplan Groningen. 20 maart bestuurlijk overleg bij provincie.   |
| <b>Week 16</b>    | Kennisnemen en beoordelen ontwerp-besluit, daarbij focussen op de voor ons belangrijke thema's. Ambtelijk overleg (startbijeenkomst) op 20 april s'middags met alle samenwerkingspartners waarin aan de orde komt: opstellen format, afspraken taakverdeling. |
| <b>Week 17</b>    | <b>Meivakantie</b> Uitzetten Concept-zienswijze naar alle samenwerkingspartners.  |

**Week 18**

**(week van 5 mei)**

Concept-zienswijze naar advocaat. Ambtelijk overleg samenwerkingspartners (blokken agenda's op 2 en 3 mei!). Doel: bespreken concept zienswijze overheden. Verwerken opmerkingen tot definitief concept zienswijze.

**Week 19/20**

behandeling zienswijze in colleges, aanbiedingsbrief, raadsvoorstel aan de colleges. Eventueel bestuurlijke afstemming zienswijze. Aanbieden zienswijze aan inwoners.

**Week 21**

Informatieavonden van EZ (22, 23, 24 mei) ; **vlak voor hemelvaart!**

**Week 22**

Evt Raadsvergadering t.b.v. kennisname zienswijze: 1 juni. **2 juni** einddatum termijn zienswijze



16.580

Date : 4-12-2018 16:28:36

F [REDACTED]

T [REDACTED]

Subject : processchema

Attachment : processchema bespreekagenda.docx;

[REDACTED],

Bij deze

Met vriendelijk groet,

[REDACTED]  
Beleidsadviseur gemeente Assen  
Team Strategie en Advies

Website: [www@assen.nl](http://www@assen.nl)

## Procesagenda besluitvorming gaswinningsplan Westerveld

Bestuurders van de Noord Drentse gemeenten, waterschap en provincie Drenthe hebben 29 november gesproken over het gaswinningbesluit Westerveld.

Een aantal overheden gaan in beroep. Ze doen dit omdat ze een signaal naar EZK en naar burgers willen afgeven. De advocaat ziet niet veel kansen om succesvol in beroep te gaan tegen het besluit van de minister. De ontbrekende zaken waar gemeenten duidelijkheid over willen (goede schaderegeling, goede nulmeting en registratie bevingen en schade, vlotte schadeafhandeling) zijn volgens de advocaat geen toetsingsgronden voor de RvState vanuit de mijnbouwwet.

Op een aantal minder majeure onderwerpen maken we wél kans dat de rechter ons in het gelijk gaat stellen. Dit zijn volgens de advocaat het ontbreken van de MER en natuurtoets in het winningsplan, een SRA die berekend is op basis van verouderde en onjuiste gegevens van de bovengrond én uit het van 2016 onttrekken van gas uit een nieuwe put Vries 10 terwijl de vergunningsprocedure nog niet is afgerond. Dit zal tot imagoschade bij NAM en EZK leiden en dat willen ze natuurlijk voorkomen.

In de vergadering is de bestuurders voorgesteld om een parallel spoor te volgen; in gesprek gaan met de NAM en EZK om met hun de thema's te gaan bespreken die voor gemeenten belangrijk zijn.

Het wisselgeld naar de NAM en EZK is dat we ons beroep intrekken. Waarschijnlijk wordt het beroep pas in het najaar van 2019 behandeld. In de tussentijd zullen er ook uitspraken komen van andere beroepsprocedures van gaswinningsbesluiten en komt er meer duidelijkheid over het schadeprotocol voor kleine velden dat nu door de Tcbb wordt uitgewerkt in opdracht van EZK. Op 4 december wordt een concept besproken aan het platform kleinen velden waarin EZK en een aantal kleine gemeenten aan deelnemen.

Wat zijn de zaken waarover we met Ezk willen onderhandelen?

### Schadeafhandeling

- Een een volledig onafhankelijk orgaan voor de afwikkeling van schade als gevolg van alle mijnbouwactiviteiten (enbeheersmaatregelen voor het grondwaterpeil). De onafhankelijkheid en objectiviteit van de schadeafwikkeling dient in voldoende mate gegarandeerd te zijn. Is schade geconstateerd dan een snelle en ruimhartige vergoeding van de schade.
- De vergoeding van schades en compensatie te allen tijde is gegarandeerd door de Staat als de NAM vanwege onvoorziene omstandigheden in de toekomst niet meer of onvoldoende aan zijn financiële verplichtingen kan voldoen. Mijnbouwschade niet moet beperken voor natuurlijke personen maar verbreden naar alle rechtspersonen. (lees: ondernemers met bijvoorbeeld een BV of NV).

### Meetplan

- Representatieve nulmeting aan gebouwen en werken in het gehele gebied waar zich bevingen en effecten kunnen voordoen.
- Een totaal meetplan met versnellingsmeters, tilt en glasvezelmeters moet komen, zodanig dat bij registratie van een beving een causaal verband tussen beving en gemelde schade kan worden gelegd. Dit meetplan moet betrekking hebben op het gehele gebied waar zich bevingen en effecten kunnen voordoen.

## Risicobeheersysteem

- Een door Sodm goedgekeurd risicobeheersysteem inclusief een meet- en monitoringsprotocol waarmee de inwoners en andere belanghebbenden inzicht krijgen in de verplichtingen van de NAM.

## Lusten en lasten

- Vormen uitwerking

Date : 8-11-2018 17:21:49

16.581

From : ██████████ assen.nl

To : ██████████ assen.nl, "██████████@assen.nl

Cc : "██████████@assen.nl, "██████████@assen.nl

Subject : Publicatie Westerveld

Beste ██████ en ██████,

Ik ben net gebeld door EZK. Komende donderdag wordt het definitieve besluit over het Winningsplan Westerveld gepubliceerd. Ik heb even gevraagd naar de zekerheid. Dat is 98% zeker.

Werk aan de winkel. We gaan het proces dat eerder in het college is besproken ingang zetten en o.a. bestuurlijke overleggen inplannen.

Ik weet niet of het vanavond al aan de raad moet worden gemeld.

Groet,

██████████

[Outlook voor iOS](#) downloaden

Disclaimer:

Aan de informatie in deze e-mail en ieder aangehecht databestand kunnen geen rechten worden ontleend. De e-mail is vertrouwelijk en is uitsluitend bestemd voor de geadresseerde. De gemeente Assen aanvaardt geen aansprakelijkheid voor schade als gevolg van onjuistheden, gedateerde informatie of van een onjuiste en onvolledige verzending en ontvangst van informatie.

16.582

Date : 5-12-2018 11:52:19

F [REDACTED]

To : "[REDACTED]@assen.nl, [REDACTED]@assen.nl

Subject : raadsvoorstel instemmingsbesluit Westerveld

Attachment : raadsvoorstel instemmingsbesluit Westerveld.docx;

Ha [REDACTED] en [REDACTED],

Wat denken jullie hiervan? Ik heb geprobeerd het zo kort mogelijk te houden.

Groet,  
[REDACTED]

Disclaimer:

Aan de informatie in deze e-mail en ieder aangehecht databestand kunnen geen rechten worden ontleend. De e-mail is vertrouwelijk en is uitsluitend bestemd voor de geadresseerde. De gemeente Assen aanvaardt geen aansprakelijkheid voor schade als gevolg van onjuistheden, gedateerde informatie of van een onjuiste en onvolledige verzending en ontvangst van informatie.





Date : 5-12-2018 16:23:31

16.583

F

To : " ██████████@assen.nl, " ██████████@assen.nl

Cc : " ██████████@assen.nl, " ██████████@assen.nl

Subject : raadsvoorstel instemmingsbesluit Westerveld1

Attachment : raadsvoorstel instemmingsbesluit Westerveld1.docx;

Beste ██████ en ██████,

Wat denken jullie van dit raadsvoorstel?

Het collegebesluit wil ik heel kort houden, met een verwijzing naar de inhoud van het raadsvoorstel.

Groet,

████████

Disclaimer:

Aan de informatie in deze e-mail en ieder aangehecht databestand kunnen geen rechten worden ontleend. De e-mail is vertrouwelijk en is uitsluitend bestemd voor de geadresseerde. De gemeente Assen aanvaardt geen aansprakelijkheid voor schade als gevolg van onjuistheden, gedateerde informatie of van een onjuiste en onvolledige verzending en ontvangst van informatie.



## > Raadsvoorstel

**Opiniërende bespreking:** 04 december 2018  
**Besluitvormende raad:** 04 december 2018  
**Datum verzending:** 11 december 2018

**Onderwerp:**  
**Instemmingsbesluit Winningsplan Westerveld**

### **Voorstel:**

Kennismemen van het besluit van burgemeester en wethouders van Assen om in beroep te gaan tegen het instemmingbesluit van de minister van Economische Zaken en Klimaat op het Winningsplan Westerveld.

### **Inleiding**

Op 15 november jl. heeft de minister van Economische Zaken en Klimaat het instemmingsbesluit op het Winningsplan Westerveld ter inzage gelegd. Tegen dit besluit kan t/m 27 december beroep worden ingesteld door degenen die een zienswijze hebben ingediend tegen het ontwerp instemmingsbesluit.

De strekking van het besluit is dat de minister voornemens is om onder voorwaarden toestemming te geven voor aardgaswinningen in onze gemeente en in omliggende gemeenten.

Ons college heeft een zienswijze ingediend op het ontwerp instemmingsbesluit van de minister. Uw raad heeft 1 juni 2017 kennis genomen van de zienswijze. Eerder in het proces heeft ons college een advies uitgebracht aan de minister over het instemmingsbesluit. Uw raad heeft op 12 januari 2017 kennis genomen van dit advies.

Bij het voorbereiden van een oordeel over het instemmingsbesluit hebben wij opnieuw nauw samengewerkt met de andere decentrale overheden die een zienswijze hebben ingediend en hebben wij gesproken met Dorpsbelangen Loon en de werkgroep Stop gaswinning Marsdijk NU.

### **Inhoud**

De voorwaarden in het instemmingsbesluit verschillen weinig ten opzichte van het ontwerp-besluit. De verschilpunten zijn de volgende:

- Toepassen van fracking is niet mogelijk binnen dit winningsplan.
- Duur van de winning en productievolumes zijn per gasveld bepaald.
- De NAM krijgt nu 12 weken i.p.v. 6 maanden om een seismisch risicobeheerplan bij de minister aan te leveren. Niet duidelijk is of en zo ja waaraan dit plan dan wordt getoetst.
- De NAM krijgt nu meer tijd, (1 jaar i.p.v. 6 maanden) voor het uitvoeren van een 0-meting aan een representatieve selectie van voor bodembeweging gevoelige bouwwerken in het gebied van Eleveld en Vries -Zuid. Binnen 9 maanden moet de NAM een plan van aanpak hiervoor aan de minister overleggen. Waarbij verder de zinsnede "voor bodembeweging gevoelige" niet in het ontwerpbesluit stond. En toegevoegd is de zinsnede "na overleg met de gemeente(n)".

In de motivatie en het nota van antwoord geeft de minister aan wat de overwegingen zijn om tot het besluit te komen en wat er met de zienswijzen is gedaan.

### **Conclusie**

Gelet op het feit dat de minister feitelijk weinig tot niets heeft gedaan met de zienswijzen, kunnen wij niet anders dan in beroep gaan tegen het besluit. Zo zijn er in het besluit nog geen voorschriften opgenomen voor een goede schaderegeling zoals die er wel is in Groningen en voor een goed onderbouwd risicobeheersysteem. Verder is er naar onze mening bij de Seismische RisicoAnalyse uitgegaan van onjuiste gegevens en mag er naar onze mening niet gewonnen worden uit put Vries-10.

Wij hebben daarom besloten om in beroep te gaan tegen het besluit; net als een aantal decentrale overheden binnen het gebied van het Winningsplan Westerveld. Dit beroep is alleen al nodig omdat de jurisprudentie rond winningen uit kleine gasvelden zich snel ontwikkelt. Zouden wij niet in beroep gaan, dan kunnen de inwoners van Assen niet "mee profiteren" van mogelijk gunstige ontwikkelingen in de jurisprudentie.

## > Raadsvoorstel

Aangezien het nog wel even kan duren voor de Raad van State een uitspraak doet in de beroepszaak gaan wij intussen in gesprek met de NAM en het Ministerie van Economische Zaken en Klimaat om te kijken waar mogelijkheden zijn om de positie van onze inwoners te verbeteren.

Het college van burgemeester en wethouders van Assen,

de burgemeester,  
dhr. M.L.J. Out

de secretaris,  
dhr. T. Dijkstra

---

### Besluitvorming raad:

De raad van de gemeente Assen;

gelezen het voorstel van het college van burgemeester en wethouders van 11 december 2018;

#### besluit:

Kennismemen van het besluit van burgemeester en wethouders van Assen om in beroep te gaan tegen het instemmingbesluit van de minister van Economische Zaken en Klimaat op het Winningsplan Westerveld.

Aldus vastgesteld in de openbare vergadering van 20 december 2018

De raad voornoemd,

, voorzitter

, griffier

Date : 21-5-2017 07:57:10

F [redacted]

To : "[redacted]@assen.nl, "[redacted]@assen.nl

Subject : raadsvoorstel zienswijzen

Attachment : raadsvoorstel zienswijzen.docx;

E [redacted]

Groet

[redacted]

Disclaimer:

Aan de informatie in deze e-mail en ieder aangehecht databestand kunnen geen rechten worden ontleend. De e-mail is vertrouwelijk en is uitsluitend bestemd voor de geadresseerde. De gemeente Assen aanvaardt geen aansprakelijkheid voor schade als gevolg van onjuistheden, gedateerde informatie of van een onjuiste en onvolledige verzending en ontvangst van informatie.





Date : 9-11-2016 12:44:49

F [REDACTED]

To : [REDACTED]@minez.nl

C [REDACTED] m [REDACTED] [REDACTED]

Subject : raadvorstel adviesrecht gaswinningsplan Westerveld

Attachment : raadvorstel adviesrecht gaswinningsplan Westerveld definitief.docx;

B [REDACTED]

Graag informeer ik je dat ons college een raadvorstel heeft vastgesteld waarin de raad wordt geïnformeerd over hoe het college wil omgaan met zijn adviesrecht inzake het winningsplan Westerveld en op welke wijze het college het winningsplan gaat toetsen. Bij dit raadvorstel worden het winningsplan (exclusief de geheime delen) en het advies van de Sodm gevoegd. Het gaat hier om openbare stukken en het college ziet het als zijn plicht om alle relevante stukken naar de gemeenteraad te sturen. Om andere betrokken lagere overheden in de gelegenheid te stellen hun algemeen bestuur te informeren, rust er een embargo op de stukken tot dinsdag. Dat wil zeggen dat de stukken dinsdag aan het einde van de middag op het openbare digitale systeem van de raad komen en hiermee openbaar zijn.

Het raadvorstel is vertrouwelijk bijgevoegd. Ik verzoek je het stuk tot dinsdag einde van de middag vertrouwelijk te behandelen.

Met vriendelijke groet,

[REDACTED]  
Beleidsregisseur

[REDACTED]  
[\[REDACTED\]@assen.nl](mailto:[REDACTED]@assen.nl)

Gemeente Assen  
Postbus 30018  
9400 RA Assen

Disclaimer:

Aan de informatie in deze e-mail en ieder aangehecht databestand kunnen geen rechten worden ontleend. De e-mail is vertrouwelijk en is uitsluitend bestemd voor de geadresseerde. De gemeente Assen aanvaardt geen aansprakelijkheid voor schade als gevolg van onjuistheden, gedateerde informatie of van een onjuiste en onvolledige verzending en ontvangst van informatie.



## > Raadsvoorstel

<b>Opiniërende bespreking:</b>	24 november 2016	<b>Onderwerp:</b> Adviesrol gaswinningsplan
<b>Besluitvormende raad:</b>	08 december 2016	
<b>Datum verzending:</b>	10 november 2016	

### Voorstel:

In te stemmen met de wijze waarop het college invulling wil geven aan het adviesrecht.

### Wat is de aanleiding?

Op 13 oktober 2016 is bij de gemeente een aanvraag binnengekomen van het Ministerie van Economische Zaken (EZ) omtrent een adviesverzoek voor het gaswinningsplan Westerveld (waar de voorgenomen winningen in Assen binnenvallen). (zie bijlage)

In een winningsplan wordt beschreven hoe er gewonnen of opgeslagen gaat worden en wat de te verwachten seismische risico's zijn. De scope van het plan betreft de veiligheid van omwonenden en het voorkomen van schade aan gebouwen en infrastructurele werken. De Tweede Kamer wil dat het burgerperspectief in de besluitvorming wordt meegenomen. Daarom krijgen lokale overheden naast de bestaande partijen (Mijnraad, Staatstoezicht op de mijnen (Sodm), Technische commissie bodembeweging (Tcbb), nu adviesrecht. Op 19 januari 2017 moet het advies bij het Ministerie van EZ binnen zijn.

Het kabinet heeft naar aanleiding van het rapport van de onderzoeksraad voor veiligheid (OVV) over de aardbevingsrisico's in Groningen besloten alle aanbevelingen over te nemen. De aanbevelingen uit het OVV-rapport richten zich onder meer op de veiligheid van burgers en infrastructurele werken en het burgerperspectief.

Deze aanbevelingen hebben tot gevolg dat de Mijnbouwwet in 2017 zal worden gewijzigd. In afwachting hiervan, heeft de Minister de Tweede Kamer toegezegd zoveel als mogelijk in de geest van de nieuwe Mijnbouwwet te handelen. Er wordt nu dus vooruitgelopen op landelijke regelgeving.

Voor de invulling van het burgerperspectief wil het kabinet dat lokale overheden formeel **adviesrecht** krijgen over een winningsplan. Daarna krijgen burgers, maar ook overheden, de mogelijkheid een zienswijze in te dienen op een ontwerp-winningsplan en de mogelijkheid om in beroep te gaan.

Voor alle duidelijkheid: De NAM is initiatiefnemer, de Minister van EZ is bevoegd gezag. De rol van de gemeente is de minister een advies mee te geven voordat hij een ontwerp-besluit neemt op het winningsplan.

### Wat wil de wetgever bereiken?

Met het advies van de gemeenten, waterschappen en provincies aan het Ministerie van EZ wil de wetgever bereiken dat de belangen van de woningeigenaren en de infrastructuur in het gaswinningsdossier goed geborgd worden. De Minister van EZ moet een afweging maken tussen landelijk economische belangen en de lokale veiligheid en schade-effecten. In het verleden zijn de lokale effecten in die afweging onvoldoende meegenomen.

### Situatie:

In het gaswinningsplan Westerveld zijn verschillende gasvelden opgenomen waarvan een aantal binnen de gemeentegrenzen van Assen vallen. De NAM heeft eind 2015 een proefboring in het gasveld Vries Zuid uitgevoerd. Dit gasveld bevindt zich deels onder de Asser woonwijk Marsdijk en het dorp Loon. De NAM schat dat er dan nog een winbare hoeveelheid van 0,4 miljard m<sup>3</sup> gas aanwezig is. In het winningsplan Westerveld zijn naast het gasveld Vries Zuid ook de gasvelden Assen, Eleveld en Witten opgenomen, die allen geheel of gedeeltelijk binnen de gemeentegrens van Assen vallen. Met name in het veld Eleveld bestaat het voornemen om veel gas te winnen.



## > Raadsvoorstel

### Samen optrekken:

In Groningen is een kopgroep van lokale overheden ontstaan uit de veiligheidsregio die zich met gaswinning bezighoudt. De adviesprocedure van het winningsplan Groningen is onlangs doorlopen. De kopgroep Groningen is bereid om de opgedane ervaringen te delen. Er wordt samengewerkt met de betrokken Drentse lokale overheden én een verbinding gelegd met de kopgroep in Groningen. Dit leidt tot een casco-advies. Alle lagere overheden kunnen dit casco-advies als basis gebruiken voor een eigen advies.

### Thema's advies:

Het college gaat het winningsplan grondig analyseren en komt hierna met zijn advies. Het college geeft echter op voorhand aan dat ze de conclusies van het Sodm zorgelijk vindt.

Het college stelt voor om in haar advies aan het Ministerie in ieder geval op de volgende onderwerpen in te gaan. Naar verwachting gaan ook de andere overheden in op deze onderwerpen.

- Veiligheid: Wat zijn de veiligheidsrisico's, welke toetsingskaders worden gehanteerd, om hoeveel gebouwen gaat het, welke infrastructuur, wat zijn de onzekerheden?
- Schade(afhandeling): Voorkomen schade: Wat wordt gedaan om schade te voorkomen? Hoe groot is de kans op schade? Soort schade? Bij schade: Schade aan eigendommen van burgers a.g.v. trillingen of verzakkingen wordt fatsoenlijk afgehandeld. De bestaande aanpak voldoet daar niet aan. De schadeafhandeling in Drenthe moet worden zoals de vernieuwde aanpak in Groningen (CVW).
- Fracken: Wordt het voorgesteld, wat zijn de risico's, wat zijn de onzekerheden?
- Communicatie: De communicatie van NAM en EZ naar burgers moet beter. NAM is initiatiefnemer, EZ is bevoegd gezag. Er ligt hier géén rol voor de gemeente of provincie.
- Meet/regelprotocol: vaststelling schade, 0-meting, monitoren/bijstelling productieniveau.

Er wordt ten behoeve van het advies géén contra-expertise verricht door de lokale overheden ter controle van de berekeningen. Dit is een taak van de bestaande organisaties (SodM, Tcbb, Mijnraad). Voor het advies wordt wel gebruik gemaakt van de inhoudelijke expertise (geologen), aanwezig bij de provincie en de kopgroep Groningen.

### Advies Staatstoezicht op de mijnen:

Eind oktober hebben we van de Minister van EZ het adviesrapport van Staatstoezicht der Mijnen (Sodm) over dit winningsplan ontvangen (zie bijlage). Het adviesrapport van Sodm beschrijft de beoordeling van het winningsplan op seismische risico's (schade/onveiligheid door bodemdaling en bodemtrilling als gevolg van de gaswinning) en doelmatigheid van de gaswinning.

De inhoud van dit advies op het punt van de bevingen en schades (pagina 7/8) geeft ons college zorg waar het gaat om de velden Vries Zuid en Eleveld.

### Advies college:

De adviesrol van de gemeente is formeel nog niet geregeld in de huidige Mijnbouwwet. Het college is nu door de Minister gevraagd advies uit te brengen. De raad krijgt van ons college een actieve rol in het adviestraject. Hiermee wordt invulling gegeven aan het gewenste burgerperspectief. In de beperkte periode van 14 weken die ter beschikking zijn gesteld is er onvoldoende tijd om het definitieve advies aan de raad ter besluitvorming voor te leggen. Daarom is ervoor gekozen de raad vooraf te betrekken bij de invulling die het college wil geven aan zijn adviesrecht. Het advies zal in deze lijn worden opgesteld. Het door ons college vastgestelde advies wordt in januari 2017 ter kennisname naar de raad gestuurd.

### Vervolg:

Het is aan de Minister hoe hij met de adviezen van de lokale overheden omgaat in zijn afweging. De ervaring met het winningsplan Groningen leert dat de Minister weinig met de adviezen heeft gedaan. Mocht blijken dat de





## > Raadsvoorstel

minister het advies onvoldoende meeneemt in zijn afweging dan komt ons college bij de raad terug over het eventueel indienen van zienswijzen.

Bijlagen:

- Aanvraag Instemming Winningsplan Westerveld, NAM september 2016
- Advies Sodem Winningsplan Westerveld

Het college van burgemeester en wethouders van Assen,

de burgemeester,  
dhr. M.L.J. Out

de secretaris,  
dhr. T. Dijkstra

---

### Besluitvorming raad:

De raad van de gemeente Assen;

gelezen het voorstel van het college van burgemeester en wethouders van 11 november 2016;

b e s l u i t :

in te stemmen met de wijze waarop het college van burgemeester en wethouders invulling wil geven aan het adviesrecht.

Aldus vastgesteld in de openbare vergadering van 24 november 2016

De raad voornoemd,



> Raadsvoorstel

, voorzitter

, griffier

16.586

Date : 9-11-2016 12:47:57

F [REDACTED]  
To : [REDACTED]@shell.com  
C [REDACTED]  
Subject : raadvorstel adviesrecht gaswinningsplan Westerveld

Beste [REDACTED],

Graag informeer ik je dat ons college een raadvorstel heeft vastgesteld waarin de raad wordt geïnformeerd over hoe het college wil omgaan met zijn adviesrecht inzake het winningsplan Westerveld en op welke wijze het college het winningsplan gaat toetsen. Bij dit raadvorstel worden het winningsplan (exclusief de geheime delen) en het advies van de Sodm gevoegd. Het gaat hier om openbare stukken en het college ziet het als zijn plicht om alle relevante stukken naar de gemeenteraad te sturen. Om andere betrokken lagere overheden in de gelegenheid te stellen hun algemeen bestuur te informeren, rust er een embargo op de stukken tot dinsdag. Dat wil zeggen dat de stukken dinsdag aan het einde van de middag op het openbare digitale systeem van de raad komen en hiermee openbaar zijn.

Met vriendelijke groet,

[REDACTED]  
Beleidsregisseur

T 06 [REDACTED]  
[REDACTED]  
[REDACTED]@assen.nl

Gemeente Assen  
Postbus 30018  
9400 RA Assen

Disclaimer:

Aan de informatie in deze e-mail en ieder aangehecht databestand kunnen geen rechten worden ontleend. De e-mail is vertrouwelijk en is uitsluitend bestemd voor de geadresseerde. De gemeente Assen aanvaardt geen aansprakelijkheid voor schade als gevolg van onjuistheden, gedateerde informatie of van een onjuiste en onvolledige verzending en ontvangst van informatie.

Date : 9-11-2016 12:01:41

16.587

F

To : "SMO-secretariaat" smo-secretariaat@assen.nl

Cc : " " @assen.nl, " " @assen.nl

Subject : raadvorstel adviesrecht gaswinningsplan Westerveld definitief

Attachment : raadvorstel adviesrecht gaswinningsplan Westerveld definitief.docx;

Hoi,

Hier het definitieve raadvorstel over het winningsplan. Het kan samen met de bijlagen (reeds gemaïld) naar de raad. Verzenden conform afspraken en .

Groet,

Disclaimer:

Aan de informatie in deze e-mail en ieder aangehecht databestand kunnen geen rechten worden ontleend. De e-mail is vertrouwelijk en is uitsluitend bestemd voor de geadresseerde. De gemeente Assen aanvaardt geen aansprakelijkheid voor schade als gevolg van onjuistheden, gedateerde informatie of van een onjuiste en onvolledige verzending en ontvangst van informatie.



## > Raadsvoorstel

<b>Opiniërende bespreking:</b>	24 november 2016	<b>Onderwerp:</b> Adviesrol gaswinningsplan
<b>Besluitvormende raad:</b>	08 december 2016	
<b>Datum verzending:</b>	10 november 2016	

### Voorstel:

In te stemmen met de wijze waarop het college invulling wil geven aan het adviesrecht.

### Wat is de aanleiding?

Op 13 oktober 2016 is bij de gemeente een aanvraag binnengekomen van het Ministerie van Economische Zaken (EZ) omtrent een adviesverzoek voor het gaswinningsplan Westerveld (waar de voorgenomen winningen in Assen binnenvallen). (zie bijlage)

In een winningsplan wordt beschreven hoe er gewonnen of opgeslagen gaat worden en wat de te verwachten seismische risico's zijn. De scope van het plan betreft de veiligheid van omwonenden en het voorkomen van schade aan gebouwen en infrastructurele werken. De Tweede Kamer wil dat het burgerperspectief in de besluitvorming wordt meegenomen. Daarom krijgen lokale overheden naast de bestaande partijen (Mijnraad, Staatstoezicht op de mijnen (Sodm), Technische commissie bodembeweging (Tcbb), nu adviesrecht. Op 19 januari 2017 moet het advies bij het Ministerie van EZ binnen zijn.

Het kabinet heeft naar aanleiding van het rapport van de onderzoeksraad voor veiligheid (OVV) over de aardbevingsrisico's in Groningen besloten alle aanbevelingen over te nemen. De aanbevelingen uit het OVV-rapport richten zich onder meer op de veiligheid van burgers en infrastructurele werken en het burgerperspectief.

Deze aanbevelingen hebben tot gevolg dat de Mijnbouwwet in 2017 zal worden gewijzigd. In afwachting hiervan, heeft de Minister de Tweede Kamer toegezegd zoveel als mogelijk in de geest van de nieuwe Mijnbouwwet te handelen. Er wordt nu dus vooruitgelopen op landelijke regelgeving.

Voor de invulling van het burgerperspectief wil het kabinet dat lokale overheden formeel **adviesrecht** krijgen over een winningsplan. Daarna krijgen burgers, maar ook overheden, de mogelijkheid een zienswijze in te dienen op een ontwerp-winningsplan en de mogelijkheid om in beroep te gaan.

Voor alle duidelijkheid: De NAM is initiatiefnemer, de Minister van EZ is bevoegd gezag. De rol van de gemeente is de minister een advies mee te geven voordat hij een ontwerp-besluit neemt op het winningsplan.

### Wat wil de wetgever bereiken?

Met het advies van de gemeenten, waterschappen en provincies aan het Ministerie van EZ wil de wetgever bereiken dat de belangen van de woningeigenaren en de infrastructuur in het gaswinningsdossier goed geborgd worden. De Minister van EZ moet een afweging maken tussen landelijk economische belangen en de lokale veiligheid en schade-effecten. In het verleden zijn de lokale effecten in die afweging onvoldoende meegenomen.

### Situatie:

In het gaswinningsplan Westerveld zijn verschillende gasvelden opgenomen waarvan een aantal binnen de gemeentegrenzen van Assen vallen. De NAM heeft eind 2015 een proefboring in het gasveld Vries Zuid uitgevoerd. Dit gasveld bevindt zich deels onder de Asser woonwijk Marsdijk en het dorp Loon. De NAM schat dat er dan nog een winbare hoeveelheid van 0,4 miljard m<sup>3</sup> gas aanwezig is. In het winningsplan Westerveld zijn naast het gasveld Vries Zuid ook de gasvelden Assen, Eleveld en Witten opgenomen, die allen geheel of gedeeltelijk binnen de gemeentegrens van Assen vallen. Met name in het veld Eleveld bestaat het voornemen om veel gas te winnen.

## > Raadsvoorstel

### Samen optrekken:

In Groningen is een kopgroep van lokale overheden ontstaan uit de veiligheidsregio die zich met gaswinning bezighoudt. De adviesprocedure van het winningsplan Groningen is onlangs doorlopen. De kopgroep Groningen is bereid om de opgedane ervaringen te delen. Er wordt samengewerkt met de betrokken Drentse lokale overheden én een verbinding gelegd met de kopgroep in Groningen. Dit leidt tot een casco-advies. Alle lagere overheden kunnen dit casco-advies als basis gebruiken voor een eigen advies.

### Thema's advies:

Het college gaat het winningsplan grondig analyseren en komt hierna met zijn advies. Het college geeft echter op voorhand aan dat ze de conclusies van het Sodm zorgelijk vindt.

Het college stelt voor om in haar advies aan het Ministerie in ieder geval op de volgende onderwerpen in te gaan. Naar verwachting gaan ook de andere overheden in op deze onderwerpen.

- Veiligheid: Wat zijn de veiligheidsrisico's, welke toetsingskaders worden gehanteerd, om hoeveel gebouwen gaat het, welke infrastructuur, wat zijn de onzekerheden?
- Schade(afhandeling): Voorkomen schade: Wat wordt gedaan om schade te voorkomen? Hoe groot is de kans op schade? Soort schade? Bij schade: Schade aan eigendommen van burgers a.g.v. trillingen of verzakkingen wordt fatsoenlijk afgehandeld. De bestaande aanpak voldoet daar niet aan. De schadeafhandeling in Drenthe moet worden zoals de vernieuwde aanpak in Groningen (CVW).
- Fracken: Wordt het voorgesteld, wat zijn de risico's, wat zijn de onzekerheden?
- Communicatie: De communicatie van NAM en EZ naar burgers moet beter. NAM is initiatiefnemer, EZ is bevoegd gezag. Er ligt hier géén rol voor de gemeente of provincie.
- Meet/regelprotocol: vaststelling schade, 0-meting, monitoren/bijstelling productieniveau.

Er wordt ten behoeve van het advies géén contra-expertise verricht door de lokale overheden ter controle van de berekeningen. Dit is een taak van de bestaande organisaties (SodM, Tcbb, Mijnraad). Voor het advies wordt wel gebruik gemaakt van de inhoudelijke expertise (geologen), aanwezig bij de provincie en de kopgroep Groningen.

### Advies Staatstoezicht op de mijnen:

Eind oktober hebben we van de Minister van EZ het adviesrapport van Staatstoezicht der Mijnen (Sodm) over dit winningsplan ontvangen (zie bijlage). Het adviesrapport van Sodm beschrijft de beoordeling van het winningsplan op seismische risico's (schade/onveiligheid door bodemdaling en bodemtrilling als gevolg van de gaswinning) en doelmatigheid van de gaswinning.

De inhoud van dit advies op het punt van de bevingen en schades (pagina 7/8) geeft ons college zorg waar het gaat om de velden Vries Zuid en Eleveld.

### Advies college:

De adviesrol van de gemeente is formeel nog niet geregeld in de huidige Mijnbouwwet. Het college is nu door de Minister gevraagd advies uit te brengen. De raad krijgt van ons college een actieve rol in het adviestraject. Hiermee wordt invulling gegeven aan het gewenste burgerperspectief. In de beperkte periode van 14 weken die ter beschikking zijn gesteld is er onvoldoende tijd om het definitieve advies aan de raad ter besluitvorming voor te leggen. Daarom is ervoor gekozen de raad vooraf te betrekken bij de invulling die het college wil geven aan zijn adviesrecht. Het advies zal in deze lijn worden opgesteld. Het door ons college vastgestelde advies wordt in januari 2017 ter kennisname naar de raad gestuurd.

### Vervolg:

Het is aan de Minister hoe hij met de adviezen van de lokale overheden omgaat in zijn afweging. De ervaring met het winningsplan Groningen leert dat de Minister weinig met de adviezen heeft gedaan. Mocht blijken dat de



## > Raadsvoorstel

minister het advies onvoldoende meeneemt in zijn afweging dan komt ons college bij de raad terug over het eventueel indienen van zienswijzen.

Bijlagen:

- Aanvraag Instemming Winningsplan Westerveld, NAM september 2016
- Advies Sodem Winningsplan Westerveld

Het college van burgemeester en wethouders van Assen,

de burgemeester,  
dhr. M.L.J. Out

de secretaris,  
dhr. T. Dijkstra

---

### Besluitvorming raad:

De raad van de gemeente Assen;

gelezen het voorstel van het college van burgemeester en wethouders van 11 november 2016;

b e s l u i t :

in te stemmen met de wijze waarop het college van burgemeester en wethouders invulling wil geven aan het adviesrecht.

Aldus vastgesteld in de openbare vergadering van 24 november 2016

De raad voornoemd,



> Raadsvoorstel

, voorzitter

, griffier



Date : 9-11-2016 12:30:20

16.588

F

T

Subject : raadvorstel adviesrecht gaswinningsplan Westerveld definitief

Attachment : raadvorstel adviesrecht gaswinningsplan Westerveld definitief.docx;

Dag

Wil jij onderstaand bericht met bijgevoegd raadvorstel versturen naar de groep?

Alvast bedankt.

Groet,

*Beste collegae,*

*Graag informeren wij jullie dat ons college een raadvorstel heeft vastgesteld waarin de raad wordt geïnformeerd over hoe het college wil omgaan met zijn adviesrecht inzake het winningsplan Westerveld en op welke wijze het college het winningsplan gaat toetsen. Bij dit raadvorstel worden het winningsplan (exclusief de geheime delen) en het advies van de Sodem gevoegd. Het gaat hier om openbare stukken en het college ziet het als zijn plicht om alle relevante stukken naar de gemeenteraad te sturen. Om jullie besturen in de gelegenheid te stellen om hun algemeen bestuur/gemeenteraad/PS te informeren, rust er een embargo op de stukken tot dinsdag. Dat wil zeggen dat de stukken dinsdag aan het einde van de middag op het openbare digitale systeem van de raad komen en hiermee openbaar zijn.*

*Het raadvorstel is vertrouwelijk bijgevoegd. Wij verzoeken jullie het stuk tot dinsdag einde van de middag vertrouwelijk te behandelen. Wij hebben er geen probleem mee als jullie het raadvorstel gebruiken als basis voor een eigen advies.*

Disclaimer:

Aan de informatie in deze e-mail en ieder aangehecht databestand kunnen geen rechten worden ontleend. De e-mail is vertrouwelijk en is uitsluitend bestemd voor de geadresseerde. De gemeente Assen aanvaardt geen aansprakelijkheid voor schade als gevolg van onjuistheden, gedateerde informatie of van een onjuiste en onvolledige verzending en ontvangst van informatie.



## > Raadsvoorstel

<b>Opiniërende bespreking:</b>	24 november 2016	<b>Onderwerp:</b> Adviesrol gaswinningsplan
<b>Besluitvormende raad:</b>	08 december 2016	
<b>Datum verzending:</b>	10 november 2016	

### Voorstel:

In te stemmen met de wijze waarop het college invulling wil geven aan het adviesrecht.

### Wat is de aanleiding?

Op 13 oktober 2016 is bij de gemeente een aanvraag binnengekomen van het Ministerie van Economische Zaken (EZ) omtrent een adviesverzoek voor het gaswinningsplan Westerveld (waar de voorgenomen winningen in Assen binnenvallen). (zie bijlage)

In een winningsplan wordt beschreven hoe er gewonnen of opgeslagen gaat worden en wat de te verwachten seismische risico's zijn. De scope van het plan betreft de veiligheid van omwonenden en het voorkomen van schade aan gebouwen en infrastructurele werken. De Tweede Kamer wil dat het burgerperspectief in de besluitvorming wordt meegenomen. Daarom krijgen lokale overheden naast de bestaande partijen (Mijnraad, Staatstoezicht op de mijnen (Sodm), Technische commissie bodembeweging (Tcbb), nu adviesrecht. Op 19 januari 2017 moet het advies bij het Ministerie van EZ binnen zijn.

Het kabinet heeft naar aanleiding van het rapport van de onderzoeksraad voor veiligheid (OVV) over de aardbevingsrisico's in Groningen besloten alle aanbevelingen over te nemen. De aanbevelingen uit het OVV-rapport richten zich onder meer op de veiligheid van burgers en infrastructurele werken en het burgerperspectief.

Deze aanbevelingen hebben tot gevolg dat de Mijnbouwwet in 2017 zal worden gewijzigd. In afwachting hiervan, heeft de Minister de Tweede Kamer toegezegd zoveel als mogelijk in de geest van de nieuwe Mijnbouwwet te handelen. Er wordt nu dus vooruitgelopen op landelijke regelgeving.

Voor de invulling van het burgerperspectief wil het kabinet dat lokale overheden formeel **adviesrecht** krijgen over een winningsplan. Daarna krijgen burgers, maar ook overheden, de mogelijkheid een zienswijze in te dienen op een ontwerp-winningsplan en de mogelijkheid om in beroep te gaan.

Voor alle duidelijkheid: De NAM is initiatiefnemer, de Minister van EZ is bevoegd gezag. De rol van de gemeente is de minister een advies mee te geven voordat hij een ontwerp-besluit neemt op het winningsplan.

### Wat wil de wetgever bereiken?

Met het advies van de gemeenten, waterschappen en provincies aan het Ministerie van EZ wil de wetgever bereiken dat de belangen van de woningeigenaren en de infrastructuur in het gaswinningsdossier goed geborgd worden. De Minister van EZ moet een afweging maken tussen landelijk economische belangen en de lokale veiligheid en schade-effecten. In het verleden zijn de lokale effecten in die afweging onvoldoende meegenomen.

### Situatie:

In het gaswinningsplan Westerveld zijn verschillende gasvelden opgenomen waarvan een aantal binnen de gemeentegrenzen van Assen vallen. De NAM heeft eind 2015 een proefboring in het gasveld Vries Zuid uitgevoerd. Dit gasveld bevindt zich deels onder de Asser woonwijk Marsdijk en het dorp Loon. De NAM schat dat er dan nog een winbare hoeveelheid van 0,4 miljard m<sup>3</sup> gas aanwezig is. In het winningsplan Westerveld zijn naast het gasveld Vries Zuid ook de gasvelden Assen, Eleveld en Witten opgenomen, die allen geheel of gedeeltelijk binnen de gemeentegrens van Assen vallen. Met name in het veld Eleveld bestaat het voornemen om veel gas te winnen.

## > Raadsvoorstel

### Samen optrekken:

In Groningen is een kopgroep van lokale overheden ontstaan uit de veiligheidsregio die zich met gaswinning bezighoudt. De adviesprocedure van het winningsplan Groningen is onlangs doorlopen. De kopgroep Groningen is bereid om de opgedane ervaringen te delen. Er wordt samengewerkt met de betrokken Drentse lokale overheden én een verbinding gelegd met de kopgroep in Groningen. Dit leidt tot een casco-advies. Alle lagere overheden kunnen dit casco-advies als basis gebruiken voor een eigen advies.

### Thema's advies:

Het college gaat het winningsplan grondig analyseren en komt hierna met zijn advies. Het college geeft echter op voorhand aan dat ze de conclusies van het Sodm zorgelijk vindt.

Het college stelt voor om in haar advies aan het Ministerie in ieder geval op de volgende onderwerpen in te gaan. Naar verwachting gaan ook de andere overheden in op deze onderwerpen.

- Veiligheid: Wat zijn de veiligheidsrisico's, welke toetsingskaders worden gehanteerd, om hoeveel gebouwen gaat het, welke infrastructuur, wat zijn de onzekerheden?
- Schade(afhandeling): Voorkomen schade: Wat wordt gedaan om schade te voorkomen? Hoe groot is de kans op schade? Soort schade? Bij schade: Schade aan eigendommen van burgers a.g.v. trillingen of verzakkingen wordt fatsoenlijk afgehandeld. De bestaande aanpak voldoet daar niet aan. De schadeafhandeling in Drenthe moet worden zoals de vernieuwde aanpak in Groningen (CVW).
- Fracken: Wordt het voorgesteld, wat zijn de risico's, wat zijn de onzekerheden?
- Communicatie: De communicatie van NAM en EZ naar burgers moet beter. NAM is initiatiefnemer, EZ is bevoegd gezag. Er ligt hier géén rol voor de gemeente of provincie.
- Meet/regelprotocol: vaststelling schade, 0-meting, monitoren/bijstelling productieniveau.

Er wordt ten behoeve van het advies géén contra-expertise verricht door de lokale overheden ter controle van de berekeningen. Dit is een taak van de bestaande organisaties (SodM, Tcbb, Mijnraad). Voor het advies wordt wel gebruik gemaakt van de inhoudelijke expertise (geologen), aanwezig bij de provincie en de kopgroep Groningen.

### Advies Staatstoezicht op de mijnen:

Eind oktober hebben we van de Minister van EZ het adviesrapport van Staatstoezicht der Mijnen (Sodm) over dit winningsplan ontvangen (zie bijlage). Het adviesrapport van Sodm beschrijft de beoordeling van het winningsplan op seismische risico's (schade/onveiligheid door bodemdaling en bodemtrilling als gevolg van de gaswinning) en doelmatigheid van de gaswinning.

De inhoud van dit advies op het punt van de bevingen en schades (pagina 7/8) geeft ons college zorg waar het gaat om de velden Vries Zuid en Eleveld.

### Advies college:

De adviesrol van de gemeente is formeel nog niet geregeld in de huidige Mijnbouwwet. Het college is nu door de Minister gevraagd advies uit te brengen. De raad krijgt van ons college een actieve rol in het adviestraject. Hiermee wordt invulling gegeven aan het gewenste burgerperspectief. In de beperkte periode van 14 weken die ter beschikking zijn gesteld is er onvoldoende tijd om het definitieve advies aan de raad ter besluitvorming voor te leggen. Daarom is ervoor gekozen de raad vooraf te betrekken bij de invulling die het college wil geven aan zijn adviesrecht. Het advies zal in deze lijn worden opgesteld. Het door ons college vastgestelde advies wordt in januari 2017 ter kennisname naar de raad gestuurd.

### Vervolg:

Het is aan de Minister hoe hij met de adviezen van de lokale overheden omgaat in zijn afweging. De ervaring met het winningsplan Groningen leert dat de Minister weinig met de adviezen heeft gedaan. Mocht blijken dat de



## > Raadsvoorstel

minister het advies onvoldoende meeneemt in zijn afweging dan komt ons college bij de raad terug over het eventueel indienen van zienswijzen.

Bijlagen:

- Aanvraag Instemming Winningsplan Westerveld, NAM september 2016
- Advies Sodem Winningsplan Westerveld

Het college van burgemeester en wethouders van Assen,

de burgemeester,  
dhr. M.L.J. Out

de secretaris,  
dhr. T. Dijkstra

---

### Besluitvorming raad:

De raad van de gemeente Assen;

gelezen het voorstel van het college van burgemeester en wethouders van 11 november 2016;

b e s l u i t :

in te stemmen met de wijze waarop het college van burgemeester en wethouders invulling wil geven aan het adviesrecht.

Aldus vastgesteld in de openbare vergadering van 24 november 2016

De raad voornoemd,



> Raadsvoorstel

, voorzitter

, griffier

Date : 3-11-2016 14:05:32

16.589

F [REDACTED]

T [REDACTED]

Subject : raadgevoorstel adviesrecht gaswinningsplan Westerveld

Attachment : raadgevoorstel adviesrecht gaswinningsplan Westerveld.docx;

Disclaimer:

Aan de informatie in deze e-mail en ieder aangehecht databestand kunnen geen rechten worden ontleend. De e-mail is vertrouwelijk en is uitsluitend bestemd voor de geadresseerde. De gemeente Assen aanvaardt geen aansprakelijkheid voor schade als gevolg van onjuistheden, gedateerde informatie of van een onjuiste en onvolledige verzending en ontvangst van informatie.

## > Raadsvoorstel

Opiniërende bespreking:	24 november 2016	Onderwerp:
Besluitvormende raad:	08 december 2016	Adviesrol gaswinningsplan <del>Westerveld</del>
Datum verzending:	10 november 2016	

### Voorstel:

1. In te stemmen met de wijze waarop het college invulling wil geven aan het adviesrecht.

### Wat is de aanleiding?

Op 13 oktober 2016 is bij de gemeente een aanvraag binnengekomen van het ministerie van Economische Zaken (EZ) omtrent een adviesverzoek voor het gaswinningsplan Westerveld ([waar de voorgenomen winningen in Assen binnenvallen](#)).

In een winningsplan wordt beschreven hoe er gewonnen of opgeslagen gaat worden en wat de te verwachte seismische risico's zijn. De scope van het plan betreft de veiligheid van omwonenden en het voorkomen van schade aan gebouwen en infrastructurele werken. De 2e kamer wil dat het burgerperspectief in de besluitvorming wordt meegenomen. Daarom krijgen lokale overheden naast de bestaande partijen (Mijnraad, [Staatstoezicht op de mijnen \(Sodm\)](#), [Technische commissie bodembeweging \(Tcbb\)](#) ~~Sodm, Tcbb~~) nu adviesrecht. Op 19 januari 2017 moet het advies bij het ministerie van EZ binnen zijn.

Het kabinet heeft naar aanleiding van het rapport van de onderzoeksraad voor veiligheid (OVV) over de aardbevingsrisico's in Groningen besloten alle aanbevelingen over te nemen. De aanbevelingen uit het OVV-rapport richt zich onder meer op de veiligheid van burgers en infrastructurele werken en het burgerperspectief. Deze aanbevelingen hebben tot gevolg dat de Mijnbouwwet in 2017 zal worden gewijzigd. In afwachting hiervan, heeft de Minister de kamer toegezegd zoveel als mogelijk in de geest van de nieuwe Mijnbouwwet te handelen. Er wordt nu dus vooruitgelopen op landelijke regelgeving.

Voor de invulling van het burgerperspectief wil het kabinet dat lokale overheden formeel **adviesrecht** krijgen over een winningsplan. Daarna krijgen burgers, maar ook overheden, de mogelijkheid een zienswijze in te dienen op een winningsplan en de mogelijkheid om in beroep te gaan.

Voor alle duidelijkheid: De NAM is initiatiefnemer, EZ is bevoegd gezag, De rol van de gemeente is EZ een advies mee te geven voordat zij een [ontwerp](#)-besluit ~~gaat~~ nemen op het winningsplan Westerveld.

### Wat willen we bereiken?

Met het advies van de gemeenten, [waterschappen en provincies](#) aan het ministerie van EZ wil ~~de wetgeverlen-~~ **we** bereiken dat de belangen van de Asser-woningeigenaren en de infrastructuur in het gaswinningsdossier goed geborgd worden. Het ministerie van EZ moet een afweging maken tussen landelijk economische belangen en de lokale veiligheid en schade-effecten. In het verleden zijn de lokale effecten in die afweging onvoldoende meegenomen.

### Wat gaat het college doen?

#### - Situatie

In het gaswinningsplan Westerveld zijn verschillende gasvelden opgenomen waarvan een aantal binnen de gemeentegrenzen van Assen. De NAM heeft eind 2015 een proefboring in het gasveld Vries Zuid [Zuid](#) uitgevoerd. Dit gasveld [dat onderdeel is van het grotere gasveld Vries Zuid](#)) bevindt zich deels onder de Asser woonwijk Marsdijk en het dorp Loon. De NAM schat dat er dan nog een winbare hoeveelheid van 0,4 miljard m3 gas aanwezig is. In het winningsplan Westerveld zijn naast het gasveld Vries Zuid ook de gasvelden Assen, Elveld en Witten opgenomen. [Die allen geheel of gedeeltelijk binnen de gemeente grenzen van Assen vallen. Met name in het veld Elveld bestaat het voornemen om veel gas te winnen \(.....\)](#)

**Met opmaak:** Inspringing: Links: 1,27 cm, Geen opsommingstekens of nummering



## > Raadsvoorstel

### 2. Samen optrekken

In Groningen is een kopgroep van lokale overheden ontstaan uit de veiligheidsregio die zich met gaswinning bezighoudt. De adviesprocedure van het winningsplan Groningen is onlangs doorlopen. De kopgroep Groningen is bereid om de opgedane ervaringen te delen. Er wordt samengewerkt met de betrokken Drentse lokale overheden én een verbinding gelegd met de kopgroep in Groningen. Dit leidt tot een casco-advies, ~~met een oplegger voor de gemeente Assen. Alle lagere overheden kunnen dit casco-advies als basis gebruiken voor een eigen advies.~~

**Met opmaak:** Inspringing: Links: 1,27 cm, Geen opsommingstekens of nummering

### 3. Thema's advies

~~Met collega-overheden (provincie, gemeenten en waterschappen) is afgesproken dat in het advies over het winningsplan in ieder geval de volgende onderwerpen worden opgenomen: Het college stelt voor om in haar advies aan het ministerie in ieder geval op de volgende onderwerpen in te gaan. Naar verwachting gaan ook de andere overheden in op deze onderwerpen.~~

**Met opmaak:** Inspringing: Links: 1,27 cm, Geen opsommingstekens of nummering

- **Veiligheid:** Wat zijn de veiligheidsrisico's, welke toetsingskaders worden gehanteerd, om hoeveel gebouwen gaat het, welke infrastructuur, wat zijn de onzekerheden?
- **Schade (afhandeling):** Voorkomen schade: Wat wordt gedaan om schade te voorkomen? Hoe groot is de kans op schade? Soort schade? Bij schade: Schade aan eigendommen van burgers a.g.v. trillingen of verzakkingen fatsoenlijk afgehandeld wordt. De bestaande aanpak voldoet daar niet aan. De schadeafhandeling in Drenthe moet worden zoals de vernieuwde aanpak in Groningen (CVW).
- **Fracten:** Wordt het voorgesteld, wat zijn de risico's, Wat zijn de onzekerheden?
- **Communicatie:** De communicatie van NAM en EZ naar burgers moet beter. NAM is initiatiefnemer, EZ is bevoegd gezag. Er ligt hier géén rol voor de gemeente of provincie.
- **Meet/regelprotocol:** vaststelling schade, 0-meting, monitoren/bijstelling productieniveau.

Er wordt ten behoeve van het advies géén contra-expertise verricht door de lokale overheden ter controle van de berekeningen. Dit is een taak van de bestaande organisaties (SodM, Tcbb, Mijnsraad). Voor het advies wordt wel gebruik gemaakt van de inhoudelijk expertise (geologen), aanwezig bij de provincie en de kopgroep Groningen.

### Advies Staatstoezicht op de mijnen.

Eind oktober hebben we van EZ het adviesrapport van Staatstoezicht der Mijnen (Sodm) over dit winningsplan ontvangen (zie bijlage). Het adviesrapport van Sodm beschrijft de beoordeling van het winningsplan op seismische risico's (schade/ onveiligheid door bodemdaling en bodemtrilling als gevolg van de gaswinning) en doelmatigheid van de gaswinning. ~~De bevindingen van Sodm nemen we mee in het advies.~~

**Met opmaak:** Lettertype: Vet

~~De inhoud van dit advies op het punt van de bevingen en schades vindt ons college alarmerend. Feitelijk staat erin dat er schades zijn te verwachten (pagina .....). Hierbij gaat het niet alleen om het veld Vries Zuid Zuid, maar ook om het veld Eleveld.~~

### Voorgestane lijn van het college

~~Gelet op de inhoud van het advies van de Sodm kan ons college niet anders, dan komen met een negatief advies richting het ministerie van EZ. Gelet op het risico op bevingen en schades acht ons college het niet verantwoord dat er winningen plaatsvinden in onze gemeente.~~

**Met opmaak:** Lettertype: Vet

Mocht het ministerie van EZ dit advies niet willen volgen. Dan zullen wij adviseren om minimaal te zorgen voor:

- Een goede nulmetingen en monitoring
- Het van toepassing van verklaren van de vernieuwde schadeafhandelingsaanpak zoals die voor het Groninger veld wordt gehanteerd.

**Met opmaak:** Lijstlijnea, Met opsommingstekens+ Niveau: 1 + Uitgelijnd op: 0,63 cm + Inspringen op: 1,27 cm



## > Raadsvoorstel

- In bouwen dat in geval van bevingen en schades direct wordt gestopt met winnen.

Met opmaak: Lettertype: +Hoofdtekst(Calibri), 11 pt

Ons college zal verder (waar mogelijk met anderen) een gesprek aanvragen bij minister Kamp om de boodschap over te brengen.

### 4.1. Definitief advies ter kennisname naar de raad

De adviesrol van de gemeente is formeel nog niet geregeld in de huidige Mijnbouwwet. Het college is nu door EZ gevraagd advies uit te brengen. De raad krijgt van het college een actieve rol in het adviestraject. Hiermee wordt invulling gegeven aan het gewenste burgerperspectief. In de beperkte periode van 14 weken die ter beschikking zijn gesteld door EZ is er is onvoldoende tijd om het definitieve advies aan de raad ter besluitvorming voor te leggen. Daarom is ervoor gekozen de raad vooraf te informeren over de thema's in het advies. Daarna wordt het advies aan de hand van deze thema's uitgewerkt. Het definitieve advies wordt in januari ter kennisname naar de raad gestuurd.

### 5.2. Vervolg

Het is aan het ministerie hoe zij met de adviezen van de lokale overheden omgaan in haar afweging. De ervaring met het winningsplan Groningen leert dat EZ weinig met de adviezen heeft gedaan. Mocht blijken dat EZ het advies onvoldoende heeft meegenomen in haar afweging komen we bij de raad terug met de vraag om een zienswijze in te dienen en eventueel in beroep te gaan.

### Wat gaat het kosten?

~~Voor het opstellen van het advies wordt geen extern bureau ingehuurd. Het advies wordt opgesteld met inzet van beschikbare kennis en ervaring aanwezig bij de lokale overheden.~~

Het college van burgemeester en wethouders van Assen,

de burgemeester,  
dhr. M.L.J. Out

> Raadsvoorstel

de secretaris,  
dhr. T. Dijkstra

---

**Besluitvorming raad:**

De raad van de gemeente Assen;

gelezen het voorstel van het college van burgemeester en wethouders van 02 november 2016;

b e s l u i t :

Ingestemd met de wijze waarop het college invulling geeft aan het adviesrecht gaswinning Westerveld

Al dus vastgesteld in de openbare vergadering van 08 december 2016

De raad voornoemd,

, voorzitter

, griffier

Date : 9-11-2016 13:22:37

16.590

F

To : " [redacted]@aaenhunze.nl, [redacted]@coevorden.nl, " [redacted]  
[redacted]@dewoldenhoogeveen.nl, " [redacted] emmen.nl, [redacted]@middendrenthe.nl,  
" [redacted]@GemeenteNoordenveld.nl, " [redacted]@drenthe.nl,  
" [redacted]@drenthe.nl, " [redacted]@tynaarlo.nl, " [redacted]@gemeentewesterveld.nl,  
[redacted]@hunzeenaas.nl, " [redacted]@noorderzijvest.nl, " [redacted]  
[redacted]@vechtstromen.nl, [redacted]@provinciegroningen.nl, " [redacted]  
[redacted]@provinciegroningen.nl, " [redacted]@wdodelta.nl, " [redacted]  
[redacted]@wetteskipfryslan.nl'

C

Subject : raadvoorstel gemeente Assen adviesrecht gaswinningsplan Westerveld  
Attachment : raadvoorstel adviesrecht gaswinningsplan Westerveld definitief.docx;

Beste collegae,

Graag informeren wij jullie dat ons college een raadvoorstel heeft vastgesteld waarin de raad wordt geïnformeerd over hoe het college wil omgaan met zijn adviesrecht inzake het winningsplan Westerveld en op welke wijze het college het winningsplan gaat toetsen. Bij dit raadvoorstel worden het winningsplan (exclusief het geheime deel) en het advies van de Sodm gevoegd. Het gaat hier om openbare stukken en het college ziet het als zijn plicht om alle relevante stukken naar de gemeenteraad te sturen. Om jullie besturen in de gelegenheid te stellen om hun algemeen bestuur/ gemeenteraad/ PS te informeren, rust er een embargo op de stukken tot dinsdag 15 november. Dat wil zeggen dat de stukken dinsdag aan het einde van de middag op het openbare digitale systeem van de raad komen en hiermee openbaar zijn. Het raadvoorstel is vertrouwelijk bijgevoegd. Wij verzoeken jullie het stuk tot dinsdag einde van de middag vertrouwelijk te behandelen. Wij hebben er geen probleem mee als jullie het raadvoorstel gebruiken als basis voor een eigen advies.

Met vriendelijke groeten,

[redacted]  
Beleidspecialist

.....  
Gemeente Assen  
Noordersingel 33 | Assen  
Postbus 30018 | 9400 RA | Assen  
.....

[redacted]  
[redacted]  
[redacted]@assen.nl

website: [www.assen.nl](http://www.assen.nl)



## > Raadsvoorstel

<b>Opiniërende bespreking:</b>	24 november 2016	<b>Onderwerp:</b> Adviesrol gaswinningsplan
<b>Besluitvormende raad:</b>	08 december 2016	
<b>Datum verzending:</b>	10 november 2016	

### Voorstel:

In te stemmen met de wijze waarop het college invulling wil geven aan het adviesrecht.

### Wat is de aanleiding?

Op 13 oktober 2016 is bij de gemeente een aanvraag binnengekomen van het Ministerie van Economische Zaken (EZ) omtrent een adviesverzoek voor het gaswinningsplan Westerveld (waar de voorgenomen winningen in Assen binnenvallen). (zie bijlage)

In een winningsplan wordt beschreven hoe er gewonnen of opgeslagen gaat worden en wat de te verwachten seismische risico's zijn. De scope van het plan betreft de veiligheid van omwonenden en het voorkomen van schade aan gebouwen en infrastructurele werken. De Tweede Kamer wil dat het burgerperspectief in de besluitvorming wordt meegenomen. Daarom krijgen lokale overheden naast de bestaande partijen (Mijnraad, Staatstoezicht op de mijnen (Sodm), Technische commissie bodembeweging (Tcbb), nu adviesrecht. Op 19 januari 2017 moet het advies bij het Ministerie van EZ binnen zijn.

Het kabinet heeft naar aanleiding van het rapport van de onderzoeksraad voor veiligheid (OVV) over de aardbevingsrisico's in Groningen besloten alle aanbevelingen over te nemen. De aanbevelingen uit het OVV-rapport richten zich onder meer op de veiligheid van burgers en infrastructurele werken en het burgerperspectief.

Deze aanbevelingen hebben tot gevolg dat de Mijnbouwwet in 2017 zal worden gewijzigd. In afwachting hiervan, heeft de Minister de Tweede Kamer toegezegd zoveel als mogelijk in de geest van de nieuwe Mijnbouwwet te handelen. Er wordt nu dus vooruitgelopen op landelijke regelgeving.

Voor de invulling van het burgerperspectief wil het kabinet dat lokale overheden formeel **adviesrecht** krijgen over een winningsplan. Daarna krijgen burgers, maar ook overheden, de mogelijkheid een zienswijze in te dienen op een ontwerp-winningsplan en de mogelijkheid om in beroep te gaan.

Voor alle duidelijkheid: De NAM is initiatiefnemer, de Minister van EZ is bevoegd gezag. De rol van de gemeente is de minister een advies mee te geven voordat hij een ontwerp-besluit neemt op het winningsplan.

### Wat wil de wetgever bereiken?

Met het advies van de gemeenten, waterschappen en provincies aan het Ministerie van EZ wil de wetgever bereiken dat de belangen van de woningeigenaren en de infrastructuur in het gaswinningsdossier goed geborgd worden. De Minister van EZ moet een afweging maken tussen landelijk economische belangen en de lokale veiligheid en schade-effecten. In het verleden zijn de lokale effecten in die afweging onvoldoende meegenomen.

### Situatie:

In het gaswinningsplan Westerveld zijn verschillende gasvelden opgenomen waarvan een aantal binnen de gemeentegrenzen van Assen vallen. De NAM heeft eind 2015 een proefboring in het gasveld Vries Zuid uitgevoerd. Dit gasveld bevindt zich deels onder de Asser woonwijk Marsdijk en het dorp Loon. De NAM schat dat er dan nog een winbare hoeveelheid van 0,4 miljard m<sup>3</sup> gas aanwezig is. In het winningsplan Westerveld zijn naast het gasveld Vries Zuid ook de gasvelden Assen, Eleveld en Witten opgenomen, die allen geheel of gedeeltelijk binnen de gemeentegrens van Assen vallen. Met name in het veld Eleveld bestaat het voornemen om veel gas te winnen.

## > Raadsvoorstel

### Samen optrekken:

In Groningen is een kopgroep van lokale overheden ontstaan uit de veiligheidsregio die zich met gaswinning bezighoudt. De adviesprocedure van het winningsplan Groningen is onlangs doorlopen. De kopgroep Groningen is bereid om de opgedane ervaringen te delen. Er wordt samengewerkt met de betrokken Drentse lokale overheden én een verbinding gelegd met de kopgroep in Groningen. Dit leidt tot een casco-advies. Alle lagere overheden kunnen dit casco-advies als basis gebruiken voor een eigen advies.

### Thema's advies:

Het college gaat het winningsplan grondig analyseren en komt hierna met zijn advies. Het college geeft echter op voorhand aan dat ze de conclusies van het Sodm zorgelijk vindt.

Het college stelt voor om in haar advies aan het Ministerie in ieder geval op de volgende onderwerpen in te gaan. Naar verwachting gaan ook de andere overheden in op deze onderwerpen.

- Veiligheid: Wat zijn de veiligheidsrisico's, welke toetsingskaders worden gehanteerd, om hoeveel gebouwen gaat het, welke infrastructuur, wat zijn de onzekerheden?
- Schade(afhandeling): Voorkomen schade: Wat wordt gedaan om schade te voorkomen? Hoe groot is de kans op schade? Soort schade? Bij schade: Schade aan eigendommen van burgers a.g.v. trillingen of verzakkingen wordt fatsoenlijk afgehandeld. De bestaande aanpak voldoet daar niet aan. De schadeafhandeling in Drenthe moet worden zoals de vernieuwde aanpak in Groningen (CVW).
- Fracken: Wordt het voorgesteld, wat zijn de risico's, wat zijn de onzekerheden?
- Communicatie: De communicatie van NAM en EZ naar burgers moet beter. NAM is initiatiefnemer, EZ is bevoegd gezag. Er ligt hier géén rol voor de gemeente of provincie.
- Meet/regelprotocol: vaststelling schade, 0-meting, monitoren/bijstelling productieniveau.

Er wordt ten behoeve van het advies géén contra-expertise verricht door de lokale overheden ter controle van de berekeningen. Dit is een taak van de bestaande organisaties (SodM, Tcbb, Mijnraad). Voor het advies wordt wel gebruik gemaakt van de inhoudelijke expertise (geologen), aanwezig bij de provincie en de kopgroep Groningen.

### Advies Staatstoezicht op de mijnen:

Eind oktober hebben we van de Minister van EZ het adviesrapport van Staatstoezicht der Mijnen (Sodm) over dit winningsplan ontvangen (zie bijlage). Het adviesrapport van Sodm beschrijft de beoordeling van het winningsplan op seismische risico's (schade/onveiligheid door bodemdaling en bodemtrilling als gevolg van de gaswinning) en doelmatigheid van de gaswinning.

De inhoud van dit advies op het punt van de bevingen en schades (pagina 7/8) geeft ons college zorg waar het gaat om de velden Vries Zuid en Eleveld.

### Advies college:

De adviesrol van de gemeente is formeel nog niet geregeld in de huidige Mijnbouwwet. Het college is nu door de Minister gevraagd advies uit te brengen. De raad krijgt van ons college een actieve rol in het adviestraject. Hiermee wordt invulling gegeven aan het gewenste burgerperspectief. In de beperkte periode van 14 weken die ter beschikking zijn gesteld is er onvoldoende tijd om het definitieve advies aan de raad ter besluitvorming voor te leggen. Daarom is ervoor gekozen de raad vooraf te betrekken bij de invulling die het college wil geven aan zijn adviesrecht. Het advies zal in deze lijn worden opgesteld. Het door ons college vastgestelde advies wordt in januari 2017 ter kennisname naar de raad gestuurd.

### Vervolg:

Het is aan de Minister hoe hij met de adviezen van de lokale overheden omgaat in zijn afweging. De ervaring met het winningsplan Groningen leert dat de Minister weinig met de adviezen heeft gedaan. Mocht blijken dat de



## > Raadsvoorstel

minister het advies onvoldoende meeneemt in zijn afweging dan komt ons college bij de raad terug over het eventueel indienen van zienswijzen.

Bijlagen:

- Aanvraag Instemming Winningsplan Westerveld, NAM september 2016
- Advies Sodem Winningsplan Westerveld

Het college van burgemeester en wethouders van Assen,

de burgemeester,  
dhr. M.L.J. Out

de secretaris,  
dhr. T. Dijkstra

---

### Besluitvorming raad:

De raad van de gemeente Assen;

gelezen het voorstel van het college van burgemeester en wethouders van 11 november 2016;

b e s l u i t :

in te stemmen met de wijze waarop het college van burgemeester en wethouders invulling wil geven aan het adviesrecht.

Aldus vastgesteld in de openbare vergadering van 24 november 2016

De raad voornoemd,



> Raadsvoorstel

, voorzitter

, griffier

Date : 16-5-2017 12:06:55

From : [REDACTED]

T [REDACTED]

"[REDACTED]@leek.nl," [REDACTED]

[REDACTED]

C [REDACTED]

Subject : RE: 1 e concept zienswijze

Attachment : zienswijze winningsplan Westerveld 16mei.docx;image001.png;

Waarschijnlijk te laat maar hier de versie inclusief de bijdrage van [REDACTED].

Tot straks

Met vriendelijke groeten,

[REDACTED]  
Beleidspecialist

.....  
Gemeente Assen  
Noordersingel 33 | Assen  
Postbus 30018 | 9400 RA | Assen

.....  
[REDACTED]  
[REDACTED]  
[REDACTED]@assen.nl  
website: [www.assen.nl](http://www.assen.nl)

Van: [REDACTED]

Verzonden: maandag 15 mei 2017 16:39

Aan: [REDACTED]

CC: [REDACTED]

Onderwerp: 1 e concept zienswijze

Dag allemaal,

Ik stuur jullie alvast ter informatie het 1<sup>e</sup> concept van de zienswijze toe. Krijgen jullie een indruk van hoe deze eruit gaat zien. Heb de bijdrage van [REDACTED] en [REDACTED] er al in verwerkt naast die van mij en [REDACTED] natuurlijk!

Hoop dat [REDACTED] en [REDACTED] hun bijdragen vandaag of morgenochtend vroeg nog aanleveren. Dan kan ik die er ook in verwerken. Dan kunnen we morgenmiddag met elkaar beoordelen wat er nog mist of anders moet.

Tot morgen!

Met vriendelijke groeten,

[REDACTED]  
Beleidspecialist

.....  
Gemeente Assen  
Noordersingel 33 | Assen  
Postbus 30018 | 9400 RA | Assen

.....  
[REDACTED]  
[REDACTED]  
[REDACTED]@assen.nl  
website: [www.assen.nl](http://www.assen.nl)

Van: [REDACTED]@GemeenteNoordenveld.nl]

Verzonden: maandag 15 mei 2017 14:16

Aan: [REDACTED]

CC: [REDACTED]@assen.nl [REDACTED]@drenthe.nl>

Onderwerp: RE: specifieke vragen aan advocaat

Hallo collega's,

H [REDACTED]

Met vriendelijke groet,

 [REDACTED]  
beleidsmedewerker ruimtelijke ordening/juridische zaken

**Gemeente Noordenveld**  
Ruimtelijke Ordening en Stedenbouw

Postbus 109  
9300 AC RODEN

tel. [REDACTED]

[REDACTED]@GemeenteNoordenveld.nl [www.gemeentenoordenveld.nl](http://www.gemeentenoordenveld.nl)

Van: [REDACTED]

Verzonden: vrijdag 12 mei 2017 14:59

Aan: [REDACTED]

CC: [REDACTED]

Onderwerp: RE: specifieke vragen aan advocaat



Collega's (medeschrijvers aan de gezamenlijke conceptzienswijze ☺),

Zie bijgaand mijn conceptbijdrage voor H6. Daarbij heb ik steeds de kopjes **advies – instemmingsbesluit – zienswijze** gebruikt (een kopje **toelichting** achterwege gelaten).

In het bestuurlijk overleg van gisteren is door de provincie aangegeven dat [REDACTED]  
Ik denk dat wij daar volgende week maar even over moeten spreken of en zo ja in hoeverre dat binnen dit stramen kunnen invullen.

Met vriendelijke groet,

[REDACTED]  
Projectcoördinator - beleidsmedewerker RO  
Gemeente Aa en Hunze  
Postbus 93 • 9460 AB Gieten  
Spiekersteeg 1 • 9461 BH Gieten  
[www.aaenhunze.nl](http://www.aaenhunze.nl)

---

**Van:** [REDACTED]@assen.nl]

**Verzonden:** vrijdag 12 mei 2017 10:31

**Aan:** [REDACTED]

[REDACTED]@provinciegroningen.nl'

**CC:** [REDACTED]

**Onderwerp:** specifieke vragen aan advocaat

Dag allemaal,

Hierbij een overzicht van vragen die we specifiek aan de advocaat willen voorleggen.  
Naast een algemene beoordeling vragen we hem specifiek hier eens naar te kijken .

@ [REDACTED]: zorg jij dat deze vandaag bij de advocaat ligt?  
Alvast bedankt!

Met vriendelijke groeten,

[REDACTED]  
Beleidspecialist  
.....  
Gemeente Assen  
Noordersingel 33 | Assen  
Postbus 30018 | 9400 RA | Assen  
.....  
[REDACTED]  
[REDACTED]  
[REDACTED]@assen.nl  
website: [www.assen.nl](http://www.assen.nl)

---

**Van:** [REDACTED]

**Verzonden:** donderdag 11 mei 2017 10:34

**Aan:** [REDACTED]

**CC:** [REDACTED]@assen.nl>

**Onderwerp:** afsprakenlijst ambtelijk overleg gaswinning Westerveld

Dag allemaal,

Afgelopen dinsdag bij elkaar gezeten om zienswijzetragect op te starten.  
In bijgaand document het verslag en actiepuntenlijst.  
We staan gezamenlijk voor de uitdaging om in korte tijd tot een gezamenlijke zienswijze te komen.

Voor vragen weten jullie me te vinden!

Succes allemaal!

Met vriendelijke groeten,

[REDACTED]  
Beleidspecialist  
.....  
Gemeente Assen  
Noordersingel 33 | Assen  
Postbus 30018 | 9400 RA | Assen  
.....  
[REDACTED]  
[REDACTED]  
[REDACTED]@assen.nl  
website: [www.assen.nl](http://www.assen.nl)

Disclaimer:

Aan de informatie in deze e-mail en ieder aangehecht databestand kunnen geen rechten worden ontleend. De e-mail is vertrouwelijk en is uitsluitend bestemd voor de geadresseerde. De gemeente Assen aanvaardt geen aansprakelijkheid voor schade als gevolg van onjuistheden, gedateerde informatie of van een onjuiste en onvolledige verzending en ontvangst van informatie.

**DISCLAIMER:**

*Aan de informatie in deze e-mail en ieder aangehecht databestand kunnen geen rechten worden ontleend en de gemeente Aa en Hunze aanvaardt geen aansprakelijkheid voor schade als gevolg van onjuistheden en/of gedateerde informatie.*

*Als u niet de bedoelde ontvanger bent wilt u dan dit bericht en ieder aangehecht databestand verwijderen en de afzender hiervan via e-mail op de hoogte stellen.*

---

This email was scanned by Bitdefender

11 Mei 2017

concept

---

**Zienswijze Winningsplan  
Westerveld**

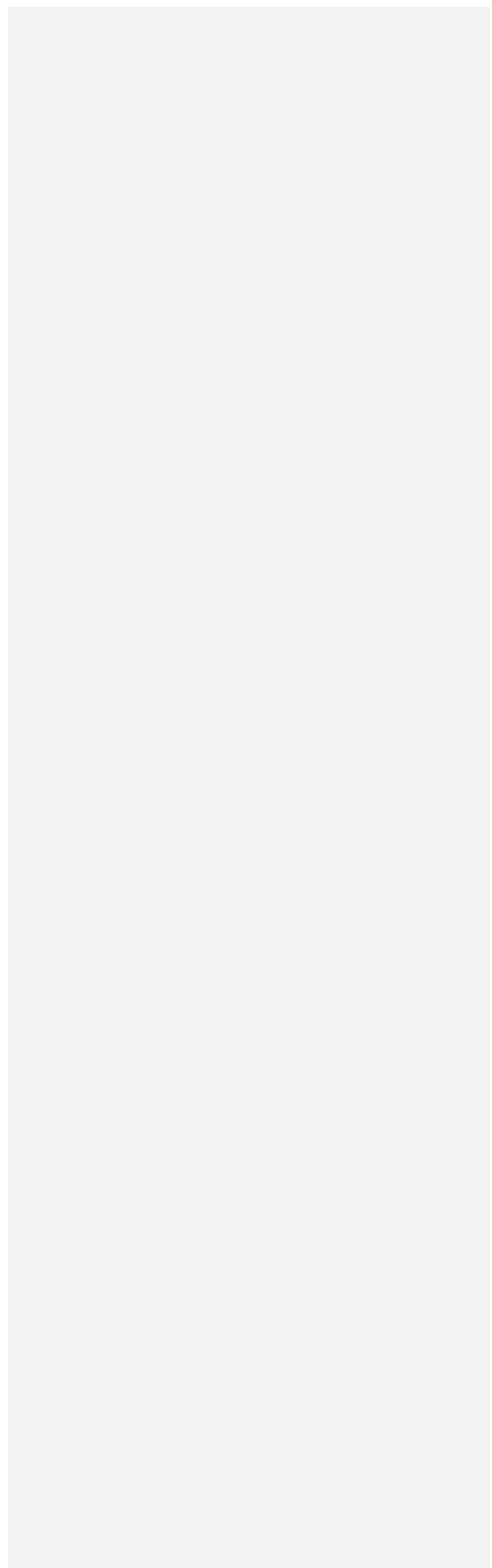

<b>INHOUD</b>	<b>BLAD</b>
1 INLEIDING	3
2 SAMENVATTING	5
3 HOOFDADVIES	8
4 ALGEMEEN	9
5 COMMUNICATIE	10
6 REIKWIJDTE EN KADERS WINNINGSPLAN	12
6.1 Doelmatigheid	12
6.2 Kadern schade	12
6.3 Natuur en milieu – Nationaal Park Drentse Aa	12
6.4 Reikwijdte winningsplan m.b.t. aantal verschillende velden	15
7 PRODUCTIE	17
7.1 Productie put Vries-10	17
7.2 Productiesnelheid	17
7.3 Productieniveau high case	18
8 ONZEKERHEDEN/ ONTBREKENDE ZAKEN	19
8.1 Onzekerheden	20
8.2 Ontbrekende/onjuiste gegevens	21
9 BODEMBEWEGING	22
9.1 Bodemdaling	22
9.2 Bodemtrilling	22
9.3 Reservoirstimulatie/ Fracken	24
10 SCHADE	26
10.1 Voorkomen van schade (wettelijke verplichting)	26
10.2 Afhandeling van schade	28
10.3 Lusten en lasten	31
11 RISICOBEHEERSYSTEEM	32









































































Date : 13-7-2017 14:25:59

F [REDACTED]

T [REDACTED]

C [REDACTED]

Subject : RE: 3e concept brief aan EZ

Attachment : image001.png;

[REDACTED]

Klopt.

O

ik er vanuit ga dat de boodschap niet verandert.

Groet,

[REDACTED]

Verzonden met mijn Windows Phone

**Van:** [REDACTED]

**Verzonden:** 13-7-2017 14:13

**Aan:** [REDACTED]

**CC:** [REDACTED]

**Onderwerp:** 3e concept brief aan EZ

Hoi [REDACTED],

Dus de (3<sup>e</sup> concept) brief die alleen door GS wordt ondertekend en niet namens andere overheden .In de brief wordt in meer algemene zin gewezen op steun van – en overleg met gemeenten.

Groeten [REDACTED]

**Van:** [REDACTED]

**Verzonden:** donderdag 13 juli 2017 13:11

**Aan:** [REDACTED]

**CC:** [REDACTED]

**Onderwerp:** RE: tweede concept brief aan EZ

Heren,  
Sorry ik was de hele ochtend bezig. Marco Out geeft aan dat we gegeven de situatie accoord gaan met de laatste versie van [REDACTED]. Het doorlopend proces wordt vast nog onderwerp van gesprek tussen bestuurders.

Groet,

[REDACTED]

Verzonden met mijn Windows Phone

**Van:** [REDACTED]

**Verzonden:** 13-7-2017 09:42

**Aan:** [REDACTED]

**CC:** [REDACTED]

**Onderwerp:** RE: tweede concept brief aan EZ

Goeiemorgen nogmaals,

Wij zullen ons uiteindelijk vast aansluiten bij de wens van de meerderheid, juist om eenheid uit te stralen. Maar nogmaals, dan willen wij eerst graag het resultaat horen van het contact tussen gemeente Assen en provincie, Ofwel, wie nu welke brief gaat opstellen, ondertekenen en versturen....

Met vriendelijke groet,

 [REDACTED]  
projectleider

 **Gemeente Noordenveld**  
Strategie en Ontwikkeling

Postbus 109  
9300 AC RODEN

[REDACTED]@gemeentenordenveld.nl [www.gemeentenordenveld.nl](http://www.gemeentenordenveld.nl)

**Van:** [REDACTED]@tynaarlo.nl

**Verzonden:** donderdag 13 juli 2017 09:35

**Aan:** [REDACTED]

**CC:** [REDACTED]

**Onderwerp:** Re: tweede concept brief aan EZ

Dag allen,

Ik heb begrepen dat de insteek van Assen nu is om gezamenlijk 1 brief (of 5x dezelfde) uit te doen, waar alle partijen in worden benoemd cq. Zichtbaar zijn middels logo en/of handtekening. Dit lijkt mij een prima oplossing.

Ik ben het niet met [REDACTED] eens dat hierdoor de boodschap minder krachtig wordt. In tegendeel. Daaruit blijkt te meer hoe partijen hier gezamenlijk in optrekken. Tevens komt dit tegemoet aan de wens van zichtbaarheid van de diverse partijen.

Overigens was ik vorige week tijdens het betreffende overleg verhinderd. Ik heb dan ook geen input kunnen leveren voor welke afspraak dan ook.

Ook wil ik de partijen er even aan herinneren dat wij als Tynaarlo nu als enige onderweg zijn naar Den Haag. Ik heb er persoonlijk moeite mee dat wij als Tynaarlo nu ineens volgend zijn aan de provincie. Een voortrekkersrol voor Assen en provincie uiteraard prima, maar dat betekent niet dat wij als Tynaarlo nu ineens een stapje terug doen en het aan hen overlaten. Als tynaarlo willen wij wel graag gezamenlijk optrekken!

Voor de duidelijkheid. Ik kan mij vinden in de insteek van [REDACTED]

Met vriendelijke groet, [REDACTED]

Verstuurd vanaf mijn iPad

Op 13 jul. 2017 om 09:03 heeft [REDACTED]@gemeentenoordenveld.nl> het volgende geschreven:

Goedemorgen heren,

Nog even voor alle duidelijkheid n.a.v. de mailwisseling van gisteravond, voordat er allerlei recente en minder recente – en relevante - geschiedenis mee gaat spelen. En dan met name ten behoeve van mijn duidelijkheid....

Afgelopen maandag heeft de provincie – bij monde van [REDACTED] - ons het volgende gevraagd:

**“Zopas kreeg ik te horen dat er woensdag naar verwachting een motie wordt ingediend over schade afhandeling en gelijke rechten daarbij zoals we bespraken.**

**De conceptbrief moet ik daarom donderdag aanleveren zodat hij volgende week dinsdag in het college kan.**

**Het zou mooi zijn als ik dan weet of ik mag schrijven dat het mede namens jullie is.”**

Daar hebben wij “ja” op gezegd. Wij interpreteren dat als een afspraak.

Vervolgens is de discussie van gisteren ontstaan. Wij hebben volgens mij duidelijk aangegeven gisteren dat als wij het verkeerd begrepen hebben en de hele zaak toch anders blijkt te liggen qua regie en initiatief tussen de provincie en de gemeente Assen, dat wij dit dan graag horen. Zodra de overeenstemming hierover bereikt is. Tot dat moment staat onze afspraak met de provincie.

Wat mijns inziens in ieder geval niet moet gebeuren is dat we twee brieven gaan sturen. Dat verwatert het signaal, suggereert geenszins een eenheid en zelfs mogelijk verdeeldheid en kan – en zal - zich in een later stadium juist tegen ons keren.

Ik begrijp de aangehaalde argumenten en pak deze even in willekeurige volgorde uit de mails– interne verteerbaarheid, zichtbare activiteit van de individuele gemeente, “als zij genoemd worden, dan wij ook” – maar die argumenten dragen niet bij aan het doel van de motie en de daarop volgende brief.

Een rechtvaardige, gelijke behandeling en onafhankelijke afhandeling van schade als gevolg van gaswinning.

Met vriendelijke groet,

 [REDACTED]  
projectleider

**Gemeente Noordenveld**

Strategie en Ontwikkeling

Postbus 109

9300 AC RODEN

[REDACTED]@gemeentenoordenveld.nl www.gemeentenoordenveld.nl

---

**Van:** [REDACTED]@assen.nl

**Verzonden:** woensdag 12 juli 2017 21:22

**Aan:** [REDACTED]

**Onderwerp:** RE: tweede concept brief aan EZ

Heren,

Met vertraging. De 3e versie is o.a. naar aanleiding van aanvullingen van mij. Ik heb nog niet gehoord of [REDACTED] al heeft gesproken.

[REDACTED] zet 'm op morgen. Succes.

Groet,  
[REDACTED]

Verzonden met mijn Windows Phone

---

**Van:** [REDACTED]

**Verzonden:** 12-7-2017 20:40

**Aan:** [REDACTED]

**Onderwerp:** Re: tweede concept brief aan EZ

H [REDACTED]

Is het 3e concept, dat [REDACTED] ons rond 17.00 uur mailde, het resultaat van het telefoontje van Marco Out met Stelpstra had? Als het goed is heeft [REDACTED] Marco Out vandaag ook nog gesproken. Graag hoor/lees ik dat nog z.s.m.

Overigens waren wij beiden aanwezig bij de 2 bestuurlijke overleggen waarin onze 4 gemeenten aangaven dat onze inwoners gelijke rechten moeten krijgen bij de schadeafhandeling als in Groningen. De provincie o.a. door de slappe opstelling van ambtelijke adviezen (mijn woorden) heeft zeker geen voorttrekkersrol genomen. Zie ook e-mails van [REDACTED] en mij over het Protocol Groningen o.a. aan de NCG. In dit verband heb ik ook geregeld contact met de Groningse buurgemeenten.

Aan [REDACTED]: onze drie gemeenten betrokken bij Groningenveld hebben samen opgetrokken bij het winningplan Groningen. Met het winningsplan Westerveld is de samenwerking met Assen ontstaan. Wij vormen daarmee in feite nu de Kopgroep Drenthe. De provincie neemt met de nodige aarzeling de coördinerende rol die ze vanzelfsprekend zou moeten pakken.

En zeker is het goed dat de andere Drentse gemeenten zich aansluiten. Evenals de provincies Groningen en Friesland. Ik ben ervan overtuigd dat als Stelpstra zijn Friese en Groninger collega belt, er snel een gezamenlijk Noordelijk standpunt ligt over gelijk schadeafhandeling voor kleine velden.

Groeten [REDACTED]

PS. [REDACTED], succes morgen.

Verstuurd vanaf mijn iPad

Op 12 jul. 2017 om 14:11 heeft [REDACTED]r@assen.nl> het volgende geschreven:

Ik heb Marco Out gevraagd om met [REDACTED] te bellen.

Verzonden met mijn Windows Phone

---

**Van:** [REDACTED]

**Verzonden:** 12-7-2017 13:16

**Aan:** [REDACTED]

**Onderwerp:** RE: tweede concept brief aan EZ

Goedemiddag,

Dan zien wij graag dat even met de provincie wordt besproken dat de regie wordt teruggepakt. Gisteren hebben wij ja gezegd op de vraag van de provincie of

ondertekening namens ons mag en dat staat nog steeds.

Overigens is het mij in de afgelopen mailwisseling niet opgevallen dat de "coördinerende-/initiatief" rol van de provincie" bestreden werd. Met vriendelijke groet,

 projectleider

**Gemeente Noordenveld**  
Strategie en Ontwikkeling

Postbus 109 tel.   
9300 AC RODEN  
@gemeentenoordenveld.nl [www.gemeentenoordenveld.nl](http://www.gemeentenoordenveld.nl)

---

**Van:** @assen.nl]

**Verzonden:** woensdag 12 juli 2017 12:58

**Aan:** 

**Onderwerp:** RE: tweede concept brief aan EZ

Wacht even: het idee om niet met een eigen verhaal te komen maar te zeggen dat we graag hetzelfde willen als Groningen, kwam van mij. Daarnaast hebben  en ik gezamenlijk het materiaal verzameld dat nu tot deze brief heeft geleid.

Er is niet bestuurlijk besproken dat de provincie het voortouw zou nemen. Dat de provincie alleen een brief zou schrijven is niet met mij of de burgemeester besproken. Dit kwam als een duvel uit een doosje. De provincie en Assen zouden het voortouw nemen. Onze burgemeester ziet graag dat ook de meest actieve gemeenten mee tekenen. We nemen wat mij betreft geen afscheid van de andere gemeenten. We pakken alleen de regie terug die ons toebehoort.

---

**Van:** @gemeentenoordenveld.nl]

**Verzonden:** woensdag 12 juli 2017 12:49

**Aan:** @assen.nl @tynaarlo.nl @aaenhunze.nl 

@assen.nl>

**Onderwerp:** RE: tweede concept brief aan EZ

Heren,

Volgens mij zou de provincie het voortouw nemen. Wij zouden allemaal (alle Drentse gemeenten) even naar de inhoud van de brief kijken. En daarna zou die namens ons in wat voor vorm dan ook verstuurd worden. Het gaat om de intentie van de brief waar iedereen het in de kern over eens was. En de kracht die je daaraan verleent door als Drenthe eenheid uit te stralen.....

Nu ineens afscheid genomen wordt van 8 andere gemeenten terwijl b.v. Emmen er volgens mij ook nog wel wat van vind verandert opeens het hele principe van de inzet.

Het lijkt mij dat eerst Provincie en Assen even moeten herijken wat nou precies de bedoeling was en wie wat zou doen.

En het lijkt mij dat wij in dat proces in ieder geval recht moeten doen aan de inspanningen die  al verricht heeft al was het alleen al door hem volledig mee te nemen in de berichtgeving.

Met vriendelijke groet,

 projectleider

**Gemeente Noordenveld**  
Strategie en Ontwikkeling

Postbus 109   
9300 AC RODEN  
@gemeentenoordenveld.nl [www.gemeentenoordenveld.nl](http://www.gemeentenoordenveld.nl)

---

**Van:** @assen.nl]

**Verzonden:** woensdag 12 juli 2017 11:47

**Aan:** 

**Onderwerp:** RE: tweede concept brief aan EZ

Heren,

Ik heb net Marco Out gesproken. Hij ziet graag een brief van Aa en Hunze, Noordenveld, Tynaarlo, Assen en provincie. Met de logo's erboven van deze partijen en ook een zelfstandige ondertekening.  kan zich hierin vinden. Wij gaan toch vooral over de belangen van onze inwoners en niet de provincie die zich met de zienswijzen slap opstelt. (dit zijn mijn woorden Dit betekent dat het dinsdag in alle colleges moet liggen. Doet iedereen mee? Wij willen wel een concept collegevoorstel maken.

Groet,



Verzonden met mijn Windows Phone

---

**Van:** 

**Verzonden:** 12-7-2017 09:45

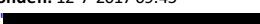
**Aan:** 

**CC:** 

**Onderwerp:** RE: tweede concept brief aan EZ

Ksnap het wel.

Maar dit soort keuzes kun je meestal beter maken op basis van effectiviteit van de uiting dan op basis van een wens tot zichtbaarheid.....

Met vriendelijke groet,

 projectleider

ICT en Communicatie

**Gemeente Noordenveld**  
Strategie en Ontwikkeling

Postbus 109 tel.   
9300 AC RODEN  
@gemeentenoordenveld.nl [www.gemeentenoordenveld.nl](http://www.gemeentenoordenveld.nl)

---

**Van:** @aaenhunze.nl]

**Verzonden:** woensdag 12 juli 2017 09:38

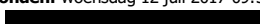
**Aan:** 

**CC:** @assen.nl 

**Onderwerp:** RE: tweede concept brief aan EZ

Op zich eens ██████, maar als Assen wordt genoemd dan wij ook.

Dit ook voor interne consumptie bij ons ☺. Er wordt hier nog wel eens gevraagd in hoeverre de gemeente Aa en Hunze actief meedoet.

Met vriendelijke groet,

██████████  
Projectcoördinator - beleidsmedewerker RO  
Gemeente Aa en Hunze  
Postbus 93 • 9460 AB Gieten  
Spielersteeg 1 • 9461 BH Gieten  
[www.aaenhunze.nl](http://www.aaenhunze.nl)  
██████████

---

**Van:** ██████████ <mailto:██████████@gemeentenoordenveld.nl>

**Verzonden:** woensdag 12 juli 2017 9:37

**Aan:** ██████████

**CC:** ██████████ ██████████

**Onderwerp:** RE: tweede concept brief aan EZ

Hallo allemaal,

Ik ben wel voor gebundelde ondertekening. Desnoods namens de Drentse gemeenten of zo...  
Maar anders wordt het zo'n petitie-achtig protest manifest. Dat vind ik niet zo sterk overkomen.  
Hoe meer partijen, hoe makkelijker je ze uit elkaar speelt.  
Verdeel en heers en zo.....

Met vriendelijke groet,

[<image001.png>](#)  
projectleider

**Gemeente Noordenveld**

---

Postbus 109 tel. ██████████  
9300 AC RODEN  
[██████████@gemeentenoordenveld.nl](mailto:██████████@gemeentenoordenveld.nl) [www.gemeentenoordenveld.nl](http://www.gemeentenoordenveld.nl)

---

**Van:** ██████████ [@aaenhunze.nl](mailto:██████████@aaenhunze.nl)

**Verzonden:** woensdag 12 juli 2017 09:27

**Aan:** ██████████

**CC:** ██████████ [@tynaarlo.nl](mailto:██████████@tynaarlo.nl) ██████████ [@assen.nl](mailto:██████████@assen.nl) ██████████

**Onderwerp:** RE: tweede concept brief aan EZ

**Urgentie:** Hoog

Dag ██████████,

Ik lees nu de aangepaste conceptbrief. nhoudelijk prima. Het verwoordt nu nog duidelijker het standpunt dat onze inwoners gelijke rechten krijgen als in Groningen.  
Dus op basis van de vier pijlers uit het protocol voor Groningen.

Ondertekening

Vanuit de afspraak in het overleg van vorige week en de (coördinerende-/initiatief) rol van de provincie vind ik de 1<sup>e</sup> versie qua ondertekening logischer.

De bestuurlijke afspraak betreft alleen de initiatiefrol(denkkracht) bij provincie en Assen voor wat betreft het opstellen van het protocol.

Een meer nadrukkelijke gezamenlijke ondertekening of het met name noemen van de betrokken gemeenten heeft mijn nadrukkelijke voorkeur.

Met vriendelijke groet,

██████████  
Projectcoördinator - beleidsmedewerker RO  
Gemeente Aa en Hunze  
Postbus 93 • 9460 AB Gieten  
Spielersteeg 1 • 9461 BH Gieten  
[www.aaenhunze.nl](http://www.aaenhunze.nl)  
██████████

---

**Van:** ██████████ [@drenthe.nl](mailto:██████████@drenthe.nl)

**Verzonden:** dinsdag 11 juli 2017 16:53

**Onderwerp:** tweede concept brief aan EZ

Collega,

Hartelijk dank voor alle reacties! Het gaat vooral om nuances, accenten en tekstuele verbeteringen.  
Ze zijn heel waardevol en ik heb ze verwerkt in een nieuw concept dat ik bij deze toezendt.  
Voor de duidelijkheid heb ik alle wijzigingen bijgehouden zodat je kunt vergelijken met de oude versie.  
Conform bestuurlijke afspraak stelt Assen voor dat de brief van Assen en Drenthe samen is namens allen.  
Reacties kan ik morgen nog verwerken.  
Hartelijk dank nogmaals.

Groet, ██████████

---

**Van:** ██████████

**Verzonden:** maandag 10 juli 2017 16:20

**Aan:** ██████████ [@noorderzijlvest.nl](mailto:██████████@noorderzijlvest.nl); ██████████ [@aaenhunze.nl](mailto:██████████@aaenhunze.nl); ██████████ [@coevorden.nl](mailto:██████████@coevorden.nl); ██████████ [@dewoldenhoogeveen.nl](mailto:██████████@dewoldenhoogeveen.nl); ██████████ [@dewoldenhoogeveen.nl](mailto:██████████@dewoldenhoogeveen.nl); ██████████ [@hunzeenaas.nl](mailto:██████████@hunzeenaas.nl); ██████████ [@hunzeenaas.nl](mailto:██████████@hunzeenaas.nl); ██████████ [@vechstromen.nl](mailto:██████████@vechstromen.nl); ██████████ [@wdodelta.nl](mailto:██████████@wdodelta.nl); ██████████ [@wdodelta.nl](mailto:██████████@wdodelta.nl); ██████████ [@wdodelta.nl](mailto:██████████@wdodelta.nl); ██████████ [@emmen.nl](mailto:██████████@emmen.nl); ██████████ [@borger-odoorn.nl](mailto:██████████@borger-odoorn.nl); ██████████ [@meppel.nl](mailto:██████████@meppel.nl); ██████████ [@middendrenthe.nl](mailto:██████████@middendrenthe.nl); ██████████ [@gemeentenoordenveld.nl](mailto:██████████@gemeentenoordenveld.nl); ██████████ [@tynaarlo.nl](mailto:██████████@tynaarlo.nl); ██████████ [@assen.nl](mailto:██████████@assen.nl); ██████████ [@gemeentewesterveld.nl](mailto:██████████@gemeentewesterveld.nl) ██████████ [@ruddrenthe.nl](mailto:██████████@ruddrenthe.nl) ██████████

**Onderwerp:** concept brief aan EZ

**Urgentie:** Hoog



Outlook lag er uit dus het duurde wat langer. Graag jullie reactie vandaag of morgen.  
NB: dit is concept zet ik intern en extern tegelijk uitzet omdat ik anders te weinig tijd heb.

Bij voorbaat dank!

■■■■

---

**Van:** ■■■■  
**Verzonden:** maandag 10 juli 2017 14:06  
**Aan:** ■■■■@noorderzijvest.nl; ■■■■@aaenunze.nl; ■■■■@coevorden.nl; ■■■■@dewoldenhoogeveen.nl; ■■■■@dewoldenhoogeveen.nl; ■■■■@hunzeenaas.nl; ■■■■@hunzeenaas.nl; ■■■■@vechtstromen.nl; ■■■■@wdodelta.nl; ■■■■@wdodelta.nl; ■■■■@wdodelta.nl; ■■■■@emmen.nl; ■■■■@borger-odoorn.nl; ■■■■@meppel.nl; ■■■■@middendrenthe.nl; ■■■■@gemeentenoordenveld.nl; ■■■■@tynaarlo.nl; ■■■■@assen.nl; ■■■■@gemeentewesterveld.nl; ■■■■@ruddrenthe.nl; ■■■■@ruddrenthe.nl; ■■■■@ruddrenthe.nl  
**Onderwerp:** RE: Afspraken-/actiepuntenlijstje overleg extern kennisnetwerk mijnbouwwet

Collega's,

Zopas kreeg ik te horen dat er woensdag naar verwachting een motie wordt ingediend over schade afhandeling en gelijke rechten daarbij zoals we bespraken.

De conceptbrief moet ik daarom donderdag aanleveren zodat hij volgende week dinsdag in het college kan.

Het zou mooi zijn als ik dan weet of ik mag schrijven dat het mede namens jullie is.

Ik probeer jullie straks het concept te sturen.

Groet, ■■■■

---

**Van:** ■■■■  
**Verzonden:** vrijdag 7 juli 2017 13:19  
**Aan:** ■■■■@noorderzijvest.nl; ■■■■@aaenunze.nl; ■■■■@coevorden.nl; ■■■■@dewoldenhoogeveen.nl; ■■■■@dewoldenhoogeveen.nl; ■■■■@hunzeenaas.nl; ■■■■@hunzeenaas.nl; ■■■■@vechtstromen.nl; ■■■■@wdodelta.nl; ■■■■@wdodelta.nl; ■■■■@wdodelta.nl; ■■■■@emmen.nl; ■■■■@borger-odoorn.nl; ■■■■@meppel.nl; ■■■■@middendrenthe.nl; ■■■■@gemeentenoordenveld.nl; ■■■■@tynaarlo.nl; ■■■■@assen.nl; ■■■■@gemeentewesterveld.nl; ■■■■@ruddrenthe.nl; ■■■■@ruddrenthe.nl; ■■■■@ruddrenthe.nl  
**Onderwerp:** Afspraken-/actiepuntenlijstje overleg extern kennisnetwerk mijnbouwwet

Dag allemaal,

Bijgaand het afspraken-/actiepuntenlijstje van gisteren. **Voor degenen die er niet bij waren: afgesproken is dat iedereen de naam van zijn/haar vervanger doorgeeft met mailadres en het telefoonnummer van hem/haarzelf en vervanger. Dit wordt in een contactpersonenlijst gezet door mij. Verder is afgesproken dat het concept schadeprotocol wat bijgevoegd was bij de agenda door iedereen besproken wordt met zijn/haar bestuurder en binnen 14 dagen de uitkomst terugkoppelt.** Er volgt een datumprikker voor het volgend overleg.

Met vriendelijke groet,

■■■■

Team Milieu, Bodem en Energie

Telefoon ■■■■

[www.provincie.drenthe.nl](http://www.provincie.drenthe.nl)

<image002.png>

**DISCLAIMER:**

Aan de informatie in deze e-mail en ieder aangehecht databestand kunnen geen rechten worden ontleend en de gemeente Aa en Hunze aanvaardt geen aansprakelijkheid voor schade als gevolg van onjuistheden en/of gedateerde informatie.

Als u niet de bedoelde ontvanger bent wilt u dan dit bericht en ieder aangehecht databestand verwijderen en de afzender hiervan via e-mail op de hoogte stellen.

---

This email was scanned by Bitdefender

**DISCLAIMER:**

Aan de informatie in deze e-mail en ieder aangehecht databestand kunnen geen rechten worden ontleend en de gemeente Aa en Hunze aanvaardt geen aansprakelijkheid voor schade als gevolg van onjuistheden en/of gedateerde informatie.

Als u niet de bedoelde ontvanger bent wilt u dan dit bericht en ieder aangehecht databestand verwijderen en de afzender hiervan via e-mail op de hoogte stellen.

---

This email was scanned by Bitdefender

Disclaimer:

Aan de informatie in deze e-mail en ieder aangehecht databestand kunnen geen rechten worden ontleend. De e-mail is vertrouwelijk en is uitsluitend bestemd voor de geadresseerde. De gemeente Assen aanvaardt geen aansprakelijkheid voor schade als gevolg van onjuistheden, gedateerde informatie of van een onjuiste en onvolledige verzending en ontvangst van informatie.

---

This email was scanned by Bitdefender

**DISCLAIMER:**

Aan de informatie in deze e-mail en ieder aangehecht databestand kunnen geen rechten worden ontleend en de gemeente Aa en Hunze aanvaardt geen aansprakelijkheid voor schade als gevolg van onjuistheden en/of gedateerde informatie.

Als u niet de bedoelde ontvanger bent wilt u dan dit bericht en ieder aangehecht databestand verwijderen en de afzender hiervan via e-mail op de hoogte stellen.

---

This email was scanned by Bitdefender

**DISCLAIMER:**

Aan de informatie in deze e-mail en ieder aangehecht databestand kunnen geen rechten worden ontleend en de gemeente Aa en Hunze aanvaardt geen aansprakelijkheid voor schade als gevolg van onjuistheden en/of gedateerde informatie.

Als u niet de bedoelde ontvanger bent wilt u dan dit bericht en ieder aangehecht databestand verwijderen en de afzender hiervan via e-mail op de hoogte stellen.



Date : 30-11-2016 14:04:03

F [REDACTED]@minez.nl

T [REDACTED] [REDACTED]

Subject : RE: 161019 advies SodM inzake winningsplan Westeveld (NAM)

Beste [REDACTED],

Ik sta net op het punt het verslag te versturen

[REDACTED]

**Van:** [REDACTED]

**Verzonden:** woensdag 30 november 2016 13:53

**Aan:** [REDACTED]

**Onderwerp:** RE: 161019 advies SodM inzake winningsplan Westeveld (NAM)

Dag [REDACTED], [REDACTED]

Wij zouden nog het verslag met de beantwoording van een aantal vragen van de sessie van 8 november van jullie ontvangen. Wanneer kunnen wij die verwachten? We willen raadvragen kunnen beantwoorden aan de hand van dit verslag.

Met vriendelijke groeten,

[REDACTED]

Beleidspecialist

Gemeente Assen

Noordersingel 33 | Assen

Postbus 30018 | 9400 RA | Assen

[REDACTED]

[REDACTED]

[REDACTED]@assen.nl

website: [www.assen.nl](http://www.assen.nl)

**Van:** [REDACTED]@minez.nl

**Verzonden:** woensdag 19 oktober 2016 14:39

**Aan:** [REDACTED]@provinciegroningen.nl; [REDACTED]@leek.nl; [REDACTED]@leek.nl; [REDACTED]@noorderzijvest.nl; [REDACTED]@noorderzijvest.nl; [REDACTED]@noorderzijvest.nl; [REDACTED]@noorderzijvest.nl; [REDACTED]@hunzeenaas.nl; [REDACTED]@fryslan.frl; [REDACTED]@ooststellingwerf.nl; [REDACTED]@wetterskipfryslan.nl; [REDACTED]@drenthe.nl; [REDACTED]@aaenhunze.nl; [REDACTED]@aaenhunze.nl; [REDACTED]@gemeentenoordenveld.nl; [REDACTED]@gemeentenoordenveld.nl'

**CC:** [REDACTED]@shell.com>

**Onderwerp:** 161019 advies SodM inzake winningsplan Westeveld (NAM)

**Urgentie:** Hoog

Beste heer, mevrouw,

Zoals aangegeven in de mail van 7 oktober jl. zou ik het advies van SodM –zodra ik deze heb ontvangen- aan u doorsturen. Dit heb ik geprobeerd; echter het door SodM opgestelde advies (ontvangen op 14 oktober jl.) inzake het aangepaste winningsplan Westerveld is -gezien het flinke aantal meldingen die ik terugkrijg vanuit verschillende servers- blijkbaar te groot qua omvang om te versturen. Vandaar dat ik u dit bericht nogmaals stuur met de mededeling dat u z.s.m. een link via WeTransfer ontvangt. Met deze link kunt u het document downloaden. Heeft u het voorgaande bericht wel ontvangen; mijn excuses.

#### Termijn adviesverzoek

Ik verzoek u –uitgaande van de datum van 14 oktober op het formele adviesverzoek welke is gericht aan uw college of bestuur en de 14 weken adviestermijn – om **vóór 20 januari 2017** advies uit te brengen over het winningsplan Westerveld.

#### Specifieke sessie op 8 november van 10 tot 12 uur bij de provincie Drenthe

Tot op heden heb ik van de gemeente Aa en Hunze & van de provincie Fryslân een aanmelding voor de sessie ontvangen. Graag hoor ik zo spoedig mogelijk van u of u ook aanwezig bent bij deze sessie. Kunt u niet, dan verzoek ik u dit ook te melden.

Heeft u nog vragen? U kunt mij bereiken op onderstaand nummer.

Met vriendelijke groeten,

[REDACTED]

Ministerie van Economische Zaken

Directie Energie & Omgeving

Cluster Mijnbouw

**Bezoekadres** Bezuidenhoutseweg 73, 2594 AC Den Haag

**Postadres** Postbus 20401, 2500 EK Den Haag

**Telefoonnummer** [REDACTED]

**Van:** [REDACTED]

**Verzonden:** vrijdag 7 oktober 2016 18:13

**Aan:** [REDACTED]

[REDACTED]

[REDACTED]

**CC:** [REDACTED]@shell.com'

**Onderwerp:** vooraankondiging adviesverzoek winningsplan Westerveld (NAM) (aan de decentrale overheden en uitnodiging specifieke sessie

**Urgentie:** Hoog

Beste heer, mevrouw,

Op 12 juli jl. heb ik u geïnformeerd over het feit dat het winningsplan Westerveld (NAM) wordt aangehouden op advies van Staatstoezicht op de Mijnen (SodM). Dit heeft tot gevolg gehad dat de specifieke sessie die stond gepland is geannuleerd. Ook heb ik u op de hoogte gebracht van de globale planning met betrekking tot het winningsplan Westerveld.

#### Huidige stand van zaken

Naar aanleiding van het advies van eind juni van SodM, heeft NAM half september jl. een aangepast winningsplan Westerveld ingediend. Dit winningsplan is als concept ingediend en vervolgens globaal getoetst door SodM. Het plan is volgens SodM van voldoende kwaliteit om de procedure doorgang te laten vinden. Daartoe heeft SodM TNO verzocht advies uit te brengen.

#### Adviestermijn

In het vorige bericht heb ik toegezegd dat ik u -parallel aan het adviesverzoek aan SodM- het winningsplan zou doen toekomen. Afhankelijk van het termijn waarbinnen SodM het advies oplevert, zou u vervolgens maximaal 14 weken de tijd hebben voor het opstellen van het advies. Door de snelheid waarmee het proces nu doorgang vindt, is het winningsplan echter nog niet verstuurd. Hoewel de verwachting is dat het advies van TNO deze week gereed is en SodM daarna nog 2 weken nodig heeft om het definitieve

advies op te stellen, vinden wij het niet meer dan correct om de afgesproken termijn van 14 weken aan te houden.

#### Stukken ter informatie

Het door NAM aangepaste winningsplan Westerveld is te groot qua omvang om als bijlage bij deze e-mail te versturen. U ontvangt z.s.m. een link via WeTransfer. Met deze link kunt u het document downloaden. Mogelijk ten overvloede wijs ik u erop dat de bedrijfsgegevens in het winningsplan vertrouwelijk behandeld dienen te worden. Als bijlage bij deze mail, zit het (concept) verzoek tot advies. Uw bestuur mag op korte termijn het schriftelijke verzoek tot advies verwachten.

Wanneer het advies van SodM is ontvangen wordt dit direct aan u doorgestuurd en ook wordt er advies gevraagd aan de Technische commissie bodembescherming (Tcbb), die na ontvangst ook direct aan u zal worden verstuurd.

#### Specifieke sessie

Om u te ondersteunen in uw rol als adviseur organiseert EZ een specifieke sessie waar u vragen kunt stellen aan EZ, SodM of in dit geval NAM. Deze sessie is in overleg met de provincie Drenthe gepland op:

*Dinsdag 8 november van 10 uur tot 12 uur op provinciehuis Drenthe, Westerbrink 1 in Assen*

Gezien de beperkte ruimte verzoek ik u om per organisatie één afgevaardigde te laten deelnemen aan de specifieke sessie. Graag hoor ik van wie van uw organisatie dat zal zijn.

#### Globale (indicatie) planning:

Week 40 versturen winningsplan Westerveld en verzoek tot advies per mail  
Week 41 versturen schriftelijk verzoek tot advies aan bestuur  
Week 42 ontvangst advies SodM  
Week 43 versturen advies SodM aan decentrale overheden  
Week 43 verzoek tot advies Tcbb  
Week 45 specifieke sessie Winningsplan Westerveld  
Week 47 ontvangst advies Tcbb  
Week 48 versturen advies Tcbb aan decentrale overheden  
Week 02 ontvangst advies decentrale overheden

Heeft u nog vragen? U kunt mij bereiken op onderstaand nummer.

Met vriendelijke groeten,

-----

Ministerie van Economische Zaken  
Directie Energie & Omgeving  
Cluster Mijnbouw  
**Bezoekadres** Bezuidenhoutseweg 73, 2594 AC Den Haag  
**Postadres** Postbus 20401, 2500 EK Den Haag  
**Telefoonnummer** [REDACTED]

---

**Van:** [REDACTED]  
**Verzonden:** dinsdag 12 juli 2016 11:17

**Aan:** [REDACTED]  
[REDACTED]  
[REDACTED]

**Onderwerp:** planning vervolg winningsplan Westerveld (NAM)  
**Urgentie:** Hoog

Beste heer, mevrouw,

Naar aanleiding van het advies van Staatstoezicht op de Mijnen om het winningsplan Westerveld (NAM) aan te houden, wordt in deze dagen een brief aan de NAM verzonden, waarin wordt verzocht om binnen 8 weken na dagtekening van de brief het winningsplan aan te vullen met de gevraagde informatie. Zodra de aanvulling is ontvangen, wordt Staatstoezicht opnieuw om advies gevraagd. Hiervoor heeft Staatstoezicht maximaal 6 weken de tijd. Parallel hieraan stuur ik u het aangevulde winningsplan toe, met het verzoek tot het uitbrengen van advies. Het advies van Staatstoezicht wordt na ontvangst aan u toegestuurd, waarna u 8 weken de tijd heeft om advies uit te brengen. Dit houdt in dat u maximaal 14 weken de tijd heeft om het winningsplan te bestuderen en advies uit te brengen.

#### Indicatie globale planning:

- Week 36 ontvangst aangevuld winningsplan Westerveld door NAM en adviesverzoek aan SodM en decentrale overheden
- Week 42 ontvangst advies Staatstoezicht en doorsturen aan decentrale overheden en adviesverzoek aan Tcbb
- Week 44-45 specifieke sessie overheden
- Week 46 ontvangst advies Tcbb en doorsturen aan decentrale overheden
- Week 50 ontvangst advies overheden

Ter informatie stuur ik u ook het stroomschema toe. Hieruit kunt u afleiden hoe het proces nu is ingericht. In het geval van het winningsplan Westerveld, wordt deze lijn gevolgd.

Echter is, zoals u weet, de adviesrol van de overheden geheel nieuw. Dit betekent dat de inrichting van het proces ook aan verandering onderhevig kan zijn (los van de uitkomsten van het debat in de 2<sup>e</sup> Kamer aangaande de voorgestelde wijzigingen in de Mijnbouwwet). Zo is bijvoorbeeld naar aanleiding van de informatiesessies die zijn gehouden, het adviestermijn van de overheden eerder al met 2 weken verlengd naar 8 weken. Mogelijk leiden nieuwe dienstverleningsafspraken met Staatstoezicht ook tot aanpassing van het proces (wanneer Staatstoezicht bijvoorbeeld binnen 4 weken advies kan uitbrengen, dan heeft u -uitgaande van de 8 weken adviestermijn na ontvangst advies Staatstoezicht- in totaal 12 weken).

Heeft u toch nog vragen? U kunt mij bereiken op onderstaand nummer. Ik heb verlof van 15 juli tot en met 20 juli.

Ik wens u –mocht u nog op vakantie gaan- een prettige vakantie toe.

Met vriendelijke groeten,

-----

Ministerie van Economische Zaken  
Directie Energie & Omgeving  
Cluster Mijnbouw  
**Bezoekadres** Bezuidenhoutseweg 73, 2594 AC Den Haag  
**Postadres** Postbus 20401, 2500 EK Den Haag  
**Telefoonnummer** [REDACTED]

---

**Van:** [REDACTED]  
**Verzonden:** vrijdag 1 juli 2016 15:15

**Aan:** [REDACTED]  
[REDACTED]  
[REDACTED]

**Onderwerp:** annulering sessie winningsplan Westerveld (NAM) 8 juli 2016  
**Urgentie:** Hoog

Geachte heer, mevrouw,

Op 22 juni jl. heeft u een email ontvangen over het advies van Staatstoezicht op de Mijnen (SodM) over het winningsplan Westerveld van de Nederlandse Aardolie Maatschappij (NAM). Dit advies zou samen met het winningsplan aan u worden toegestuurd met daarbij het verzoek om hierop advies uit te brengen. SodM heeft eind juni geadviseerd om het winningsplan met informatie aan te vullen en tot die tijd aan te houden. Om deze reden wil ik daarom de specifieke informatiesessie die gepland stond op 8 juli afzeggen.

## Proces

Zoals u weet ligt er een voorstel tot wijziging van de Mijnbouwwet voor aan de 2<sup>e</sup> Kamer naar aanleiding van het rapport onderzoeksraad voor de veiligheid (OVV) over Groningen. Dit heeft tot gevolg dat de winningsplannen op een andere manier beoordeeld zullen worden. De afgelopen maanden is overleg met u geweest over de nieuwe aanpak van winningsplannen en uw rol daarin.

In het wetvoorstel wordt een aantal inhoudelijke wijzigingen voorgesteld. Het winningsplan Westerveld is het eerste plan dat naar aanleiding van de aanbevelingen van het OVV rapport en de daarop voorgestelde wijzigingen in de mijnbouwwet, is opgesteld. Ten tijde hiervan was de leidraad seismische risico analyse, die door SodM is opgesteld, nog niet gereed. Eerder is aangegeven dat het winningsplan Westerveld een pilotproject is.

## Advies Staatstoezicht op de Mijnen

Eind juni 2016 hebben wij het advies van SodM over het winningsplan Westerveld ontvangen. SodM adviseert om het winningsplan aan te houden totdat NAM het winningsplan heeft aangevuld met de volgende gegevens:

1. Overzicht van de gemeten grondsnelheden en grondversnellingen;
2. Overzicht van de schademeldingen en de aard van de schade;
3. Analyse van de relatie tussen de grondsnelheden/-versnellingen en de aard en omvang van de gerapporteerde schade. Deze analyse zou geplaatst moeten worden in het kader van vergelijkbare analyses voor andere velden en de kalibratiestudie schade door aardbevingen (TNO rapport, TNO-034-DTM-2009-04435, 11. november 2009) en de SBR Richtlijn-A;
4. Analyse van de relatie tussen de bevingen en de productie(snelheid);
5. Rapportage van waargenomen relaties bij andere actieve velden;
6. Overige onderbouwende rapporten en analyses.

Wij hebben besloten, het advies van SodM over te nemen. Dat betekent dat het winningsplan formeel wordt aangehouden totdat NAM de gegevens heeft aangevuld.

## Veiligheid gewaarborgd

SodM concludeert dat, op basis van de seismisch risico analyse in het ingediende winningsplan Westerveld, de veiligheid niet in het geding is en dat, in afwachting van de aanvullende gegevens, de gaswinning op basis van het huidige winningsplan kan doorgaan.

## Sessie 8 juli 2016

Aangezien het winningsplan formeel wordt aangehouden, gaat de specifieke informatiesessie van 8 juli aanstaande niet door. Zodra de gegevens zijn aangevuld door NAM en na (een aanvullend) advies van SodM, ontvangt u opnieuw een uitnodiging voor een specifieke informatiesessie.

## Langere adviesperiode

Zodra NAM het herziene winningsplan Westerveld indient, zullen wij parallel aan het verzoek tot advies aan SodM, u om advies vragen. U heeft hierdoor meer tijd om het winningsplan te bestuderen en advies uit te brengen. Zodra wij het advies van SodM hebben ontvangen, ontvangt u deze van ons. U heeft hierna nog 8 weken de tijd om advies uit te brengen. Parallel hieraan verzoeken wij de Technische commissie bodembescherming ook om advies. Wanneer dit advies binnen is zult u dit ook van ons ontvangen.

## Stukken ter informatie

U vindt het advies van SodM als bijlage bij deze mail. Het aangehouden winningsplan is te groot qua omvang, vandaar dat u deze via een link van WeTransfer kunt openen. U kunt het document dan downloaden.

Ik hoop u hiermee voldoende te hebben geïnformeerd. Heeft u toch nog vragen dan kunt u mij bereiken via onderstaand telefoonnummer.

Met vriendelijke groet,

██████████

-----

Ministerie van Economische Zaken  
Directie Energie & Omgeving  
Cluster Mijnbouw  
Bezoekadres Be Zuidenhoutseweg 73, 2594 AC Den Haag  
Postadres Postbus 20401, 2500 EK Den Haag  
Telefoonnummer ██████████

Dit bericht kan informatie bevatten die niet voor u is bestemd. Indien u niet de geadresseerde bent of dit bericht abusievelijk aan u is gezonden, wordt u verzocht dat aan de afzender te melden en het bericht te verwijderen.

De Staat aanvaardt geen aansprakelijkheid voor schade, van welke aard ook, die verband houdt met risico's verbonden aan het elektronisch verzenden van berichten.

This message may contain information that is not intended for you. If you are not the addressee or if this message was sent to you by mistake, you are requested to inform the sender and delete the message.

The State accepts no liability for damage of any kind resulting from the risks inherent in the electronic transmission of messages.

### Disclaimer:

Aan de informatie in deze e-mail en ieder aangehecht databestand kunnen geen rechten worden ontleend. De e-mail is vertrouwelijk en is uitsluitend bestemd voor de geadresseerde. De gemeente Assen aanvaardt geen aansprakelijkheid voor schade als gevolg van onjuistheden, gedateerde informatie of van een onjuiste en onvolledige verzending en ontvangst van informatie.

Dit bericht kan informatie bevatten die niet voor u is bestemd. Indien u niet de geadresseerde bent of dit bericht abusievelijk aan u is gezonden, wordt u verzocht dat aan de afzender te melden en het bericht te verwijderen.

De Staat aanvaardt geen aansprakelijkheid voor schade, van welke aard ook, die verband houdt met risico's verbonden aan het elektronisch verzenden van berichten.

This message may contain information that is not intended for you. If you are not the addressee or if this message was sent to you by mistake, you are requested to inform the sender and delete the message.

The State accepts no liability for damage of any kind resulting from the risks inherent in the electronic transmission of messages.

Date : 30-11-2016 13:53:05

16.593

F

T

m

Subject : RE: 161019 advies SodM inzake winningsplan Westeveld (NAM)

Dag

Wij zouden nog het verslag met de beantwoording van een aantal vragen van de sessie van 8 november van jullie ontvangen. Wanneer kunnen wij die verwachten? We willen raadvragen kunnen beantwoorden aan de hand van dit verslag.

Met vriendelijke groeten,

Beleidspecialist

Gemeente Assen  
Noordersingel 33 | Assen  
Postbus 30018 | 9400 RA | Assen

@assen.nl  
website: [www.assen.nl](http://www.assen.nl)

Van:

Verzonden: woensdag 19 oktober 2016 14:39

Aan: @provinciegroningen.nl; @leek.nl; @leek.nl; @noorderzijvest.nl; @noorderzijvest.nl; @noorderzijvest.nl; @noorderzijvest.nl; @noorderzijvest.nl; @hunzeenaas.nl; @fryslan.frl; @ooststellingwerf.nl; @wetterskipfryslan.nl; @drenthe.nl; @aaenhunze.nl; @aaenhunze.nl; @gemeentenoordenveld.nl; @gemeentenoordenveld.nl

CC:

Onderwerp: 161019 advies SodM inzake winningsplan Westeveld (NAM)

Urgentie: Hoog

Beste heer, mevrouw,

Zoals aangegeven in de mail van 7 oktober jl. zou ik het advies van SodM – zodra ik deze heb ontvangen- aan u doorsturen. Dit heb ik geprobeerd; echter het door SodM opgestelde advies (ontvangen op 14 oktober jl.) inzake het aangepaste winningsplan Westerveld is –gezien het flinke aantal meldingen die ik terugkrijg vanuit verschillende servers- blijkbaar te groot qua omvang om te versturen. Vandaar dat ik u dit bericht nogmaals stuur met de mededeling dat u z.s.m. een link via WeTransfer ontvangt. Met deze link kunt u het document downloaden. Heeft u het voorgaande bericht wel ontvangen; mijn excuses.

#### Termijn adviesverzoek

Ik verzoek u –uitgaande van de datum van 14 oktober op het formele adviesverzoek welke is gericht aan uw college of bestuur en de 14 weken adviestermijn – om **vóór 20 januari 2017** advies uit te brengen over het winningsplan Westerveld.

#### Specifieke sessie op 8 november van 10 tot 12 uur bij de provincie Drenthe

Tot op heden heb ik van de gemeente Aa en Hunze & van de provincie Fryslân een aanmelding voor de sessie ontvangen. Graag hoor ik zo spoedig mogelijk van u of u ook aanwezig bent bij deze sessie. Kunt u niet, dan verzoek ik u dit ook te melden.

Heeft u nog vragen? U kunt mij bereiken op onderstaand nummer.

Met vriendelijke groeten,

Ministerie van Economische Zaken  
Directie Energie & Omgeving  
Cluster Mijnbouw  
Bezoekadres Bezuidenhoutseweg 73, 2594 AC Den Haag  
Postadres Postbus 20401, 2500 EK Den Haag  
Telefoonnummer

Van:

Verzonden: vrijdag 7 oktober 2016 18:13

Aan:

CC: @shell.com

Onderwerp: voorankondiging adviesverzoek winningsplan Westerveld (NAM) (aan de decentrale overheden en uitnodiging specifieke sessie)

Urgentie: Hoog

Beste heer, mevrouw,

Op 12 juli jl. heb ik u geïnformeerd over het feit dat het winningsplan Westerveld (NAM) wordt aangehouden op advies van Staatstoezicht op de Mijnen (SodM). Dit heeft tot gevolg gehad dat de specifieke sessie die stond gepland is geannuleerd. Ook heb ik u op de hoogte gebracht van de globale planning met betrekking tot het winningsplan Westerveld.

#### Huidige stand van zaken

Naar aanleiding van het advies van eind juni van SodM, heeft NAM half september jl. een aangepast winningsplan Westerveld ingediend. Dit winningsplan is als concept ingediend en vervolgens globaal getoetst door SodM. Het plan is volgens SodM van voldoende kwaliteit om de procedure doorgang te laten vinden. Daartoe heeft SodM TNO verzocht advies uit te brengen.

#### Adviestermijn

In het vorige bericht heb ik toegezegd dat ik u -parallel aan het adviesverzoek aan SodM- het winningsplan zou doen toekomen. Afhankelijk van het termijn waarbinnen SodM het advies oplevert, zou u vervolgens maximaal 14 weken de tijd hebben voor het opstellen van het advies. Door de snelheid waarmee het proces nu doorgang vindt, is het winningsplan echter nog niet verstuurd. Hoewel de verwachting is dat het advies van TNO deze week gereed is en SodM daarna nog 2 weken nodig heeft om het definitieve advies op te stellen, vinden wij het niet meer dan correct om de afgesproken termijn van 14 weken aan te houden.

#### Stukken ter informatie

Het door NAM aangepaste winningsplan Westerveld is te groot qua omvang om als bijlage bij deze e-mail te versturen. U ontvangt z.s.m. een link via WeTransfer. Met deze link kunt u het document downloaden. Mogelijk ten overvloede wijs ik u erop dat de bedrijfsgegevens in het winningsplan vertrouwelijk behandeld dienen te worden. Als bijlage bij deze mail, zit het (concept) verzoek tot advies. Uw bestuur mag op korte termijn het schriftelijke verzoek tot advies verwachten.

Wanneer het advies van SodM is ontvangen wordt dit direct aan u doorgestuurd en ook wordt er advies gevraagd aan de Technische commissie bodembescherming (Tcbb), die na ontvangst ook direct aan u zal worden verstuurd.

#### Specifieke sessie

Om u te ondersteunen in uw rol als adviseur organiseert EZ een specifieke sessie waar u vragen kunt stellen aan EZ, SodM of in dit geval NAM. Deze sessie is in overleg met

de provincie Drenthe gepland op:

Dinsdag 8 november van 10 uur tot 12 uur op provinciehuis Drenthe, Westerbrink 1 in Assen

Gezien de beperkte ruimte verzoek ik u om per organisatie één afgevaardigde te laten deelnemen aan de specifieke sessie. Graag hoor ik van wie van uw organisatie dat zal zijn.

**Globale (indicatie) planning:**

Week 40 versturen winningsplan Westerveld en verzoek tot advies per mail  
Week 41 versturen schriftelijk verzoek tot advies aan bestuur  
Week 42 ontvangst advies SodM  
Week 43 versturen advies SodM aan decentrale overheden  
Week 43 verzoek tot advies Tcbb  
Week 45 specifieke sessie Winningsplan Westerveld  
Week 47 ontvangst advies Tcbb  
Week 48 versturen advies Tcbb aan decentrale overheden  
Week 02 ontvangst advies decentrale overheden

Heeft u nog vragen? U kunt mij bereiken op onderstaand nummer.

Met vriendelijke groeten,

-----  
Ministerie van Economische Zaken  
Directie Energie & Omgeving  
Cluster Mijnbouw  
**Bezoekadres** Bezuidenhoutseweg 73, 2594 AC Den Haag  
**Postadres** Postbus 20401, 2500 EK Den Haag  
**Telefoonnummer** [REDACTED]

---

**Van:** [REDACTED]  
**Verzonden:** dinsdag 12 juli 2016 11:17

**Aan:** [REDACTED]  
[REDACTED]  
[REDACTED]

**Onderwerp:** planning vervolg winningsplan Westerveld (NAM)  
**Urgentie:** Hoog

Beste heer, mevrouw,

Naar aanleiding van het advies van Staatstoezicht op de Mijnen om het winningsplan Westerveld (NAM) aan te houden, wordt in deze dagen een brief aan de NAM verzonden, waarin wordt verzocht om binnen 8 weken na dagtekening van de brief het winningsplan aan te vullen met de gevraagde informatie. Zodra de aanvulling is ontvangen, wordt Staatstoezicht opnieuw om advies gevraagd. Hiervoor heeft Staatstoezicht maximaal 6 weken de tijd. Parallel hieraan stuur ik u het aangevulde winningsplan toe, met het verzoek tot het uitbrengen van advies. Het advies van Staatstoezicht wordt na ontvangst aan u toegestuurd, waarna u 8 weken de tijd heeft om advies uit te brengen. Dit houdt in dat u maximaal 14 weken de tijd heeft om het winningsplan te bestuderen en advies uit te brengen.

Indicatie globale planning:

- Week 36 ontvangst aangevuld winningsplan Westerveld door NAM en adviesverzoek aan SodM en decentrale overheden
- Week 42 ontvangst advies Staatstoezicht en doorsturen aan decentrale overheden en adviesverzoek aan Tcbb
- Week 44-45 specifieke sessie overheden
- Week 46 ontvangst advies Tcbb en doorsturen aan decentrale overheden
- Week 50 ontvangst advies overheden

Ter informatie stuur ik u ook het stroomschema toe. Hieruit kunt u afleiden hoe het proces uu is ingericht. In het geval van het winningsplan Westerveld, wordt deze lijn gevolgd.

Echter is, zoals u weet, de adviesrol van de overheden geheel nieuw. Dit betekent dat de inrichting van het proces ook aan verandering onderhevig kan zijn (los van de uitkomsten van het debat in de 2<sup>e</sup> Kamer aangaande de voorgestelde wijzigingen in de Mijnbouwwet). Zo is bijvoorbeeld naar aanleiding van de informatiesessies die zijn gehouden, het adviestermijn van de overheden eerder al met 2 weken verlengd naar 8 weken. Mogelijk leiden nieuwe dienstverleningsafspraken met Staatstoezicht ook tot aanpassing van het proces (wanneer Staatstoezicht bijvoorbeeld binnen 4 weken advies kan uitbrengen, dan heeft u -uitgaande van de 8 weken adviestermijn na ontvangst advies Staatstoezicht- in totaal 12 weken).

Heeft u toch nog vragen? U kunt mij bereiken op onderstaand nummer. Ik heb verlof van 15 juli tot en met 20 juli.

Ik wens u –mocht u nog op vakantie gaan- een prettige vakantie toe.

Met vriendelijke groeten,

-----  
Ministerie van Economische Zaken  
Directie Energie & Omgeving  
Cluster Mijnbouw  
**Bezoekadres** Bezuidenhoutseweg 73, 2594 AC Den Haag  
**Postadres** Postbus 20401, 2500 EK Den Haag  
**Telefoonnummer** [REDACTED]

---

**Van:** [REDACTED]  
**Verzonden:** vrijdag 1 juli 2016 15:15

**Aan:** [REDACTED]  
[REDACTED]  
[REDACTED]

**Onderwerp:** annulering sessie winningsplan Westerveld (NAM) 8 juli 2016  
**Urgentie:** Hoog

Geachte heer, mevrouw,

Op 22 juni jl. heeft u een email ontvangen over het advies van Staatstoezicht op de Mijnen (SodM) over het winningsplan Westerveld van de Nederlandse Aardolie Maatschappij (NAM). Dit advies zou samen met het winningsplan aan u worden toegestuurd met daarbij het verzoek om hierop advies uit te brengen. SodM heeft eind juni geadviseerd om het winningsplan met informatie aan te vullen en tot die tijd aan te houden. Om deze reden wil ik daarom de specifieke informatiesessie die gepland stond op 8 juli afzeggen.

**Proces**

Zoals u weet ligt er een voorstel tot wijziging van de Mijnbouwwet voor aan de 2<sup>e</sup> Kamer naar aanleiding van het rapport onderzoeksraad voor de veiligheid (OVV) over Groningen. Dit heeft tot gevolg dat de winningsplannen op een andere manier beoordeeld zullen worden. De afgelopen maanden is overleg met u geweest over de nieuwe aanpak van winningsplannen en uw rol daarin.

In het wetsvoorstel wordt een aantal inhoudelijke wijzigingen voorgesteld. Het winningsplan Westerveld is het eerste plan dat naar aanleiding van de aanbevelingen van het OVV rapport en de daarop voorgestelde wijzigingen in de mijnbouwwet, is opgesteld. Ten tijde hiervan was de leidraad seismische risico analyse, die door SodM is opgesteld, nog niet gereed. Eerder is aangegeven dat het winningsplan Westerveld een pilotproject is.

**Advies Staatstoezicht op de Mijnen**

Eind juni 2016 hebben wij het advies van SodM over het winningsplan Westerveld ontvangen. SodM adviseert om het winningsplan aan te houden totdat NAM het winningsplan heeft aangevuld met de volgende gegevens:

1. Overzicht van de gemeten grondsnelheden en grondversnellingen;
2. Overzicht van de schademeldingen en de aard van de schade;
3. Analyse van de relatie tussen de grondsnelheden/-versnellingen en de aard en omvang van de gerapporteerde schade. Deze analyse zou geplaatst moeten worden in het kader van vergelijkbare analyses voor andere velden en de kalibratiestudie schade door aardbevingen (TNO rapport, TNO-034-DTM-2009-04435, 11. november 2009) en de SBR Richtlijn-A;
4. Analyse van de relatie tussen de bevingen en de productie(snelheid);
5. Rapportage van waargenomen relaties bij andere actieve velden;
6. Overige onderbouwende rapporten en analyses.

Wij hebben besloten, het advies van SodM over te nemen. Dat betekent dat het winningsplan formeel wordt aangehouden totdat NAM de gegevens heeft aangevuld.

#### **Veiligheid gewaarborgd**

SodM concludeert dat, op basis van de seismisch risico analyse in het ingediende winningsplan Westerveld, de veiligheid niet in het geding is en dat, in afwachting van de aanvullende gegevens, de gaswinning op basis van het huidige winningsplan kan doorgaan.

#### **Sessie 8 juli 2016**

Aangezien het winningsplan formeel wordt aangehouden, gaat de specifieke informatiesessie van 8 juli aanstaande niet door. Zodra de gegevens zijn aangevuld door NAM en na (een aanvullend) advies van SodM, ontvangt u opnieuw een uitnodiging voor een specifieke informatiesessie.

#### **Langere adviesperiode**

Zodra NAM het herziene winningsplan Westerveld indient, zullen wij parallel aan het verzoek tot advies aan SodM, u om advies vragen. U heeft hierdoor meer tijd om het winningsplan te bestuderen en advies uit te brengen. Zodra wij het advies van SodM hebben ontvangen, ontvangt u deze van ons. U heeft hierna nog 8 weken de tijd om advies uit te brengen. Parallel hieraan verzoeken wij de Technische commissie bodembescherming ook om advies. Wanneer dit advies binnen is zult u dit ook van ons ontvangen.

#### **Stukken ter informatie**

U vindt het advies van SodM als bijlage bij deze mail. Het aangehouden winningsplan is te groot qua omvang, vandaar dat u deze via een link van WeTransfer kunt openen. U kunt het document dan downloaden.

Ik hoop u hiermee voldoende te hebben geïnformeerd. Heeft u toch nog vragen dan kunt u mij bereiken via onderstaand telefoonnummer.

Met vriendelijke groet,

██████████

-----

██████████

Ministerie van Economische Zaken

Directie Energie & Omgeving

Cluster Mijnbouw

**Bezoekadres** Bezuidenhoutseweg 73, 2594 AC Den Haag

**Postadres** Postbus 20401, 2500 EK Den Haag

**Telefoonnummer** ██████████

Dit bericht kan informatie bevatten die niet voor u is bestemd. Indien u niet de geadresseerde bent of dit bericht abusievelijk aan u is gezonden, wordt u verzocht dat aan de afzender te melden en het bericht te verwijderen.

De Staat aanvaardt geen aansprakelijkheid voor schade, van welke aard ook, die verband houdt met risico's verbonden aan het elektronisch verzenden van berichten.

This message may contain information that is not intended for you. If you are not the addressee or if this message was sent to you by mistake, you are requested to inform the sender and delete the message.

The State accepts no liability for damage of any kind resulting from the risks inherent in the electronic transmission of messages.



Date : 10-11-2016 11:20:59

From : "[REDACTED]"

T [REDACTED]

Subject : RE: 161019 advies SodM inzake winningsplan Westeveld (NAM)

Attachment : Winningsplan Westerveld excl vertrouwelijk deel.pdf;

Als u belieft!

Met vriendelijke groeten,

[REDACTED]  
Beleidspecialist

.....  
Gemeente Assen  
Noordersingel 33 | Assen  
Postbus 30018 | 9400 RA | Assen  
.....

[REDACTED]  
[REDACTED] [asssen.nl](mailto:asssen.nl)  
website: [www.assen.nl](http://www.assen.nl)

---

**Van:** [REDACTED]  
**Verzonden:** donderdag 10 november 2016 11:12

**Aan:** [REDACTED]

**Onderwerp:** FW: 161019 advies SodM inzake winningsplan Westeveld (NAM)

Hoi [REDACTED],

Zie hieronder. Wil je mij het door jouw opnieuw gescande exemplaar sturen?

Groeten [REDACTED]

---

**Van:** [REDACTED] [@minez.nl](mailto:minez.nl)

**Verzonden:** donderdag 10 november 2016 10:39

**Aan:** [REDACTED]

**Onderwerp:** RE: 161019 advies SodM inzake winningsplan Westeveld (NAM)

Helaas, [REDACTED]

Ik ben ook niet in het bezit van een bestand zonder dit deel!

---

**Van:** [REDACTED] [@aaenhunze.nl](mailto:aaenhunze.nl)

**Verzonden:** woensdag 9 november 2016 15:21

**Aan:** [REDACTED]

**Onderwerp:** FW: 161019 advies SodM inzake winningsplan Westeveld (NAM)

**Urgentie:** Hoog

Beste [REDACTED],

Kun je mij/ons het winningsplan ook sturen zonder de vertrouwelijk pagina's (na blz. 61)

Met vriendelijke groet,

[REDACTED]  
Projectcoördinator - beleidsmedewerker RO  
Gemeente Aa en Hunze  
Postbus 93 • 9460 AB Gieten  
Spiekersteeg 1 • 9461 BH Gieten  
[www.aaenhunze.nl](http://www.aaenhunze.nl)  
[REDACTED]

---

**Van:** [REDACTED]  
**Verzonden:** woensdag 19 oktober 2016 14:44

**Aan:** zaaksysteem

**Onderwerp:** FW: 161019 advies SodM inzake winningsplan Westeveld (NAM)

**Urgentie:** Hoog

---

**Van:** [REDACTED] [@minez.nl](mailto:minez.nl)

**Verzonden:** woensdag 19 oktober 2016 14:39

**Aan:** [REDACTED]@provinciegroningen.nl'; [REDACTED]@leek.nl'; [REDACTED]@leek.nl'; [REDACTED]@noorderzijvest.nl'; [REDACTED]@noorderzijvest.nl'; [REDACTED]@noorderzijvest.nl';

[REDACTED]@aaenhunze.nl'; [REDACTED]@aaenhunze.nl'; [REDACTED]@gemeentenoordenveld.nl'; [REDACTED]@assen.nl'; [REDACTED]@assen.nl'; [REDACTED]@assen.nl'; [REDACTED]@tynaarlo.nl';

[REDACTED]@shell.com'

**Onderwerp:** 161019 advies SodM inzake winningsplan Westeveld (NAM)

**Urgentie:** Hoog

Beste heer, mevrouw,

Zoals aangegeven in de mail van 7 oktober jl. zou ik het advies van SodM – zodra ik deze heb ontvangen- aan u doorsturen. Dit heb ik geprobeerd; echter het door SodM opgestelde advies (ontvangen op 14 oktober jl.) inzake het aangepaste winningsplan Westerveld is -gezien het flinke aantal meldingen die ik terugkrijg vanuit verschillende servers- blijkbaar te groot qua omvang om te versturen. Vandaar dat ik u dit bericht nogmaals stuur met de mededeling dat u z.s.m. een link via WeTransfer ontvangt. Met deze link kunt u het document downloaden. Heeft u het voorgaande bericht wel ontvangen; mijn excuses.

**Termijn adviesverzoek**

Ik verzoek u –uitgaande van de datum van 14 oktober op het formele adviesverzoek welke is gericht aan uw college of bestuur en de 14 weken adviestermijn – om **vóór 20 januari 2017** advies uit te brengen over het winningsplan Westerveld.

**Specifieke sessie op 8 november van 10 tot 12 uur bij de provincie Drenthe**

Tot op heden heb ik van de gemeente Aa en Hunze & van de provincie Fryslân een aanmelding voor de sessie ontvangen. Graag hoor ik zo spoedig mogelijk van u of u ook aanwezig bent bij deze sessie. Kunt u niet, dan verzoek ik u dit ook te melden.

Heeft u nog vragen? U kunt mij bereiken op onderstaand nummer.

Met vriendelijke groeten,

██████████

-----

██████████

Ministerie van Economische Zaken

Directie Energie & Omgeving

Cluster Mijnbouw

Bezoekadres Beuzidenhoutseweg 73, 2594 AC Den Haag

Postadres Postbus 20401, 2500 EK Den Haag

Telefoonnummer ██████████

---

**Van:** ██████████

**Verzonden:** vrijdag 7 oktober 2016 18:13

**Aan:** ██████████

██████████

██████████

**CC:** ██████████@shell.com'

**Onderwerp:** vooraankondiging adviesverzoek winningsplan Westerveld (NAM) aan de decentrale overheden en uitnodiging specifieke sessie

**Urgentie:** Hoog

Beste heer, mevrouw,

Op 12 juli jl. heb ik u geïnformeerd over het feit dat het winningsplan Westerveld (NAM) wordt aangehouden op advies van Staatstoezicht op de Mijnen (SodM). Dit heeft tot gevolg gehad dat de specifieke sessie die stond gepland is geannuleerd. Ook heb ik u op de hoogte gebracht van de globale planning met betrekking tot het winningsplan Westerveld.

**Huidige stand van zaken**

Naar aanleiding van het advies van eind juni van SodM, heeft NAM half september jl. een aangepast winningsplan Westerveld ingediend. Dit winningsplan is als concept ingediend en vervolgens globaal getoetst door SodM. Het plan is volgens SodM van voldoende kwaliteit om de procedure doorgang te laten vinden. Daartoe heeft SodM TNO verzocht advies uit te brengen.

**Adviestermijn**

In het vorige bericht heb ik toegezegd dat ik u -parallel aan het adviesverzoek aan SodM- het winningsplan zou doen toekomen. Afhankelijk van het termijn waarbinnen SodM het advies oplevert, zou u vervolgens maximaal 14 weken de tijd hebben voor het opstellen van het advies. Door de snelheid waarmee het proces nu doorgang vindt, is het winningsplan echter nog niet verstuurd. Hoewel de verwachting is dat het advies van TNO deze week gereed is en SodM daarna nog 2 weken nodig heeft om het definitieve advies op te stellen, vinden wij het niet meer dan correct om de afgesproken termijn van 14 weken aan te houden.

**Stukken ter informatie**

Het door NAM aangepaste winningsplan Westerveld is te groot qua omvang om als bijlage bij deze e-mail te versturen. U ontvangt z.s.m. een link via WeTransfer. Met deze link kunt u het document downloaden. Mogelijk ten overvloede wijs ik u erop dat de bedrijfsgegevens in het winningsplan vertrouwelijk behandeld dienen te worden. Als bijlage bij deze mail, zit het (concept) verzoek tot advies. Uw bestuur mag op korte termijn het schriftelijke verzoek tot advies verwachten.

Wanneer het advies van SodM is ontvangen wordt dit direct aan u doorgestuurd en ook wordt er advies gevraagd aan de Technische commissie bodembescherming (Tcbb), die na ontvangst ook direct aan u zal worden verstuurd.

**Specifieke sessie**

Om u te ondersteunen in uw rol als adviseur organiseert EZ een specifieke sessie waar u vragen kunt stellen aan EZ, SodM of in dit geval NAM. Deze sessie is in overleg met de provincie Drenthe gepland op:

*Dinsdag 8 november van 10 uur tot 12 uur op provinciehuis Drenthe, Westerbrink 1 in Assen*

Gezien de beperkte ruimte verzoek ik u om per organisatie één afgevaardigde te laten deelnemen aan de specifieke sessie. Graag hoor ik van wie van uw organisatie dat zal zijn.

**Globale (indicatie) planning:**

Week 40 versturen winningsplan Westerveld en verzoek tot advies per mail

Week 41 versturen schriftelijk verzoek tot advies aan bestuur

Week 42 ontvangst advies SodM

Week 43 versturen advies SodM aan decentrale overheden

Week 43 verzoek tot advies Tcbb

Week 45 specifieke sessie Winningsplan Westerveld

Week 47 ontvangst advies Tcbb

Week 48 versturen advies Tcbb aan decentrale overheden

Week 02 ontvangst advies decentrale overheden

Heeft u nog vragen? U kunt mij bereiken op onderstaand nummer.

Met vriendelijke groeten,

██████████

-----

██████████

Ministerie van Economische Zaken

Directie Energie & Omgeving

Cluster Mijnbouw

Bezoekadres Beuzidenhoutseweg 73, 2594 AC Den Haag

Postadres Postbus 20401, 2500 EK Den Haag

Telefoonnummer ██████████

---

**Van:** ██████████

**Verzonden:** dinsdag 12 juli 2016 11:17

**Aan:** ██████████

██████████

██████████

**Onderwerp:** planning vervolg winningsplan Westerveld (NAM)

**Urgentie:** Hoog

Beste heer, mevrouw,

Naar aanleiding van het advies van Staatstoezicht op de Mijnen om het winningsplan Westerveld (NAM) aan te houden, wordt in deze dagen een brief aan de NAM verzonden, waarin wordt verzocht om binnen 8 weken na dagtekening van de brief het winningsplan aan te vullen met de gevraagde informatie. Zodra de aanvulling is ontvangen, wordt Staatstoezicht opnieuw om advies gevraagd. Hiervoor heeft Staatstoezicht maximaal 6 weken de tijd. Parallel hieraan stuur ik u het aangevulde winningsplan toe, met het verzoek tot het uitbrengen van advies. Het advies van Staatstoezicht wordt na ontvangst aan u toegestuurd, waarna u 8 weken de tijd heeft om advies uit te brengen. Dit houdt in dat u maximaal 14 weken de tijd heeft om het winningsplan te bestuderen en advies uit te brengen.

Indicatie globale planning:

- Week 36 ontvangst aangevuld winningsplan Westerveld door NAM en adviesverzoek aan SodM en decentrale overheden
- Week 42 ontvangst advies Staatstoezicht en doorsturen aan decentrale overheden en adviesverzoek aan Tcbb
- Week 44-45 specifieke sessie overheden
- Week 46 ontvangst advies Tcbb en doorsturen aan decentrale overheden
- Week 50 ontvangst advies overheden

Ter informatie stuur ik u ook het stroomschema toe. Hieruit kunt u afleiden hoe het proces nu is ingericht. In het geval van het winningsplan Westerveld, wordt deze lijn gevolgd.

Echter is, zoals u weet, de adviesrol van de overheden geheel nieuw. Dit betekent dat de inrichting van het proces ook aan verandering onderhevig kan zijn (los van de

uitkomsten van het debat in de 2<sup>e</sup> Kamer aangaande de voorgestelde wijzigingen in de Mijnbouwwet). Zo is bijvoorbeeld naar aanleiding van de informatiesessies die zijn gehouden, het adviestermijn van de overheden eerder al met 2 weken verlengd naar 8 weken. Mogelijk leiden nieuwe dienstverleningsafspraken met Staatstoezicht ook tot aanpassing van het proces (wanneer Staatstoezicht bijvoorbeeld binnen 4 weken advies kan uitbrengen, dan heeft u -uitgaande van de 8 weken adviestermijn na ontvangst advies Staatstoezicht- in totaal 12 weken).

Heeft u toch nog vragen? U kunt mij bereiken op onderstaand nummer. Ik heb verlof van 15 juli tot en met 20 juli.

Ik wens u –mocht u nog op vakantie gaan- een prettige vakantie toe.

Met vriendelijke groeten,

Ministerie van Economische Zaken  
Directie Energie & Omgeving  
Cluster Mijnbouw  
**Bezoekadres** Bezuidenhoutseweg 73, 2594 AC Den Haag  
**Postadres** Postbus 20401, 2500 EK Den Haag  
**Telefoonnummer** [REDACTED]

**Van:** [REDACTED]  
**Verzonden:** vrijdag 1 juli 2016 15:15  
**Aan:** [REDACTED]

**Onderwerp:** annulering sessie winningsplan Westerveld (NAM) 8 juli 2016  
**Urgentie:** Hoog

Geachte heer, mevrouw,

Op 22 juni jl. heeft u een email ontvangen over het advies van Staatstoezicht op de Mijnen (SodM) over het winningsplan Westerveld van de Nederlandse Aardolie Maatschappij (NAM). Dit advies zou samen met het winningsplan aan u worden toegestuurd met daarbij het verzoek om hierop advies uit te brengen. SodM heeft eind juni geadviseerd om het winningsplan met informatie aan te vullen en tot die tijd aan te houden. Om deze reden wil ik daarom de specifieke informatiesessie die gepland stond op 8 juli afzeggen.

#### Proces

Zoals u weet ligt er een voorstel tot wijziging van de Mijnbouwwet voor aan de 2<sup>e</sup> Kamer naar aanleiding van het rapport onderzoeksraad voor de veiligheid (OVV) over Groningen. Dit heeft tot gevolg dat de winningsplannen op een andere manier beoordeeld zullen worden. De afgelopen maanden is overleg met u geweest over de nieuwe aanpak van winningsplannen en uw rol daarin.

In het wetvoorstel wordt een aantal inhoudelijke wijzigingen voorgesteld. Het winningsplan Westerveld is het eerste plan dat naar aanleiding van de aanbevelingen van het OVV rapport en de daarop voorgestelde wijzigingen in de mijnbouwwet, is opgesteld. Ten tijde hiervan was de leidraad seismische risico analyse, die door SodM is opgesteld, nog niet gereed. Eerder is aangegeven dat het winningsplan Westerveld een pilotproject is.

#### Advies Staatstoezicht op de Mijnen

Eind juni 2016 hebben wij het advies van SodM over het winningsplan Westerveld ontvangen. SodM adviseert om het winningsplan aan te houden totdat NAM het winningsplan heeft aangevuld met de volgende gegevens:

1. Overzicht van de gemeten grondsnelheden en grondversnellingen;
2. Overzicht van de schademeldingen en de aard van de schade;
3. Analyse van de relatie tussen de grondsnelheden/-versnellingen en de aard en omvang van de gerapporteerde schade. Deze analyse zou geplaatst moeten worden in het kader van vergelijkbare analyses voor andere velden en de kalibratiestudie schade door aardbevingen (TNO rapport, TNO-034-DTM-2009-04435, 11. november 2009) en de SBR Richtlijn-A;
4. Analyse van de relatie tussen de bevingen en de productie(snelheid);
5. Rapportage van waargenomen relaties bij andere actieve velden;
6. Overige onderbouwende rapporten en analyses.

Wij hebben besloten, het advies van SodM over te nemen. Dat betekent dat het winningsplan formeel wordt aangehouden totdat NAM de gegevens heeft aangevuld.

#### Veiligheid gewaarborgd

SodM concludeert dat, op basis van de seismisch risico analyse in het ingediende winningsplan Westerveld, de veiligheid niet in het geding is en dat, in afwachting van de aanvullende gegevens, de gaswinning op basis van het huidige winningsplan kan doorgaan.

#### Sessie 8 juli 2016

Aangezien het winningsplan formeel wordt aangehouden, gaat de specifieke informatiesessie van 8 juli aanstaande niet door. Zodra de gegevens zijn aangevuld door NAM en na (een aanvullend) advies van SodM, ontvangt u opnieuw een uitnodiging voor een specifieke informatiesessie.

#### Langere adviesperiode

Zodra NAM het herziene winningsplan Westerveld indient, zullen wij parallel aan het verzoek tot advies aan SodM, u om advies vragen. U heeft hierdoor meer tijd om het winningsplan te bestuderen en advies uit te brengen. Zodra wij het advies van SodM hebben ontvangen, ontvangt u deze van ons. U heeft hierna nog 8 weken de tijd om advies uit te brengen. Parallel hieraan verzoeken wij de Technische commissie bodembescherming ook om advies. Wanneer dit advies binnen is zult u dit ook van ons ontvangen.

#### Stukken ter informatie

U vindt het advies van SodM als bijlage bij deze mail. Het aangehouden winningsplan is te groot qua omvang, vandaar dat u deze via een link van WeTransfer kunt openen. U kunt het document dan downloaden.

Ik hoop u hiermee voldoende te hebben geïnformeerd. Heeft u toch nog vragen dan kunt u mij bereiken via onderstaand telefoonnummer.

Met vriendelijke groet,

Ministerie van Economische Zaken  
Directie Energie & Omgeving  
Cluster Mijnbouw  
**Bezoekadres** Bezuidenhoutseweg 73, 2594 AC Den Haag  
**Postadres** Postbus 20401, 2500 EK Den Haag  
**Telefoonnummer** [REDACTED]

Dit bericht kan informatie bevatten die niet voor u is bestemd. Indien u niet de geadresseerde bent of dit bericht abusievelijk aan u is gezonden, wordt u verzocht dat aan de afzender te melden en het bericht te

verwijderen.

De Staat aanvaardt geen aansprakelijkheid voor schade, van welke aard ook, die verband houdt met risico's verbonden aan het elektronisch verzenden van berichten.

This message may contain information that is not intended for you. If you are not the addressee or if this message was sent to you by mistake, you are requested to inform the sender and delete the message.

The State accepts no liability for damage of any kind resulting from the risks inherent in the electronic transmission of messages.

*DISCLAIMER:*

*Aan de informatie in deze e-mail en ieder aangehecht databestand kunnen geen rechten worden ontleend en de gemeente Aa en Hunze aanvaardt geen aansprakelijkheid voor schade als gevolg van onjuistheden en/of gedateerde informatie.*

*Als u niet de bedoelde ontvanger bent wilt u dan dit bericht en ieder aangehecht databestand verwijderen en de afzender hiervan via e-mail op de hoogte stellen.*

Dit bericht kan informatie bevatten die niet voor u is bestemd. Indien u niet de geadresseerde bent of dit bericht abusievelijk aan u is gezonden, wordt u verzocht dat aan de afzender te melden en het bericht te verwijderen.

De Staat aanvaardt geen aansprakelijkheid voor schade, van welke aard ook, die verband houdt met risico's verbonden aan het elektronisch verzenden van berichten.

This message may contain information that is not intended for you. If you are not the addressee or if this message was sent to you by mistake, you are requested to inform the sender and delete the message.

The State accepts no liability for damage of any kind resulting from the risks inherent in the electronic transmission of messages.

*DISCLAIMER:*

*Aan de informatie in deze e-mail en ieder aangehecht databestand kunnen geen rechten worden ontleend en de gemeente Aa en Hunze aanvaardt geen aansprakelijkheid voor schade als gevolg van onjuistheden en/of gedateerde informatie.*

*Als u niet de bedoelde ontvanger bent wilt u dan dit bericht en ieder aangehecht databestand verwijderen en de afzender hiervan via e-mail op de hoogte stellen.*



**NAM**

**Nederlandse Aardolie Maatschappij B.V.**

---

**Aanvraag Instemming Winningsplan  
Westerveld**

---

**Bijlage:** Overzicht van veranderingen aan het Winningsplan Westerveld – september 2016

Naar aanleiding van de constructieve gesprekken tussen SodM/EZ en NAM in augustus 2016, zijn veranderingen aan het Winningsplan Westerveld doorgevoerd. De belangrijkste wijzigingen zijn:

1. Informatie per voorkomen, in plaats van gecombineerd Westerveld:
  - a. Productieprofielen per voorkomen (low-mid-high)
  - b. Bodemdaling voor een peilmerk in elk voorkomen (figuur C2)
2. Bodemdalingsfiguren  
Verduidelijking over bodemdaling veroorzaakt door productie uit voorkomens in dit winningsplan en andere voorkomens
3. Volledige informatie voor de 3 voorkomens zonder verwachte productie (Zevenhuizen-West, Assen-Zuid, Witten): behandel de velden bij productieprofielen, bodemdaling, SRA
4. Belangrijkste kleine veranderingen
  - a. "Hydraulische stimulatie"
  - b. Statische GIIP toegevoegd in winningstabel
  - c. Voorwaarde voor productie toegevoegd in sectie B1
  - d. Verwijderen van subjectieve kwalificaties of stellingen zonder referentie

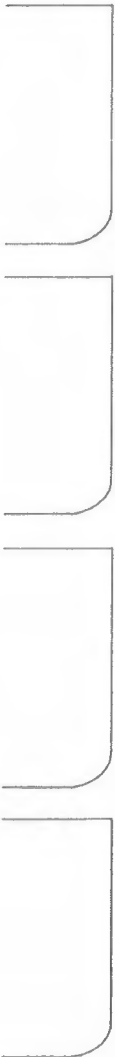

## Inleiding

De Nederlandse Aardolie Maatschappij B.V. (NAM) is houder van de winningsvergunning Drenthe II en Groningen. Conform de Mijnbouwwet (Mw) dient de winning van koolwaterstoffen te gebeuren overeenkomstig een Winningsplan. In het Mijnbouwbesluit (Mb) is in artikel 24 aangegeven welke informatie het Winningsplan moet bevatten.

De gasvelden die (via verschillend locaties) produceren naar de locatie Westerveld zijn samengevoegd in het "Winningsplan Westerveld". Dit Winningsplan bestaat uit vier onderdelen:

- A. Algemene gegevens
- B. De bedrijfs- en productiegegevens. Dit onderdeel beschrijft de winningsstrategie, de ondergrondse geologie van de laag waaruit gewonnen wordt, de aanwezige infrastructuur, de stoffen die worden geproduceerd en een beschrijving van de toekomstige plannen om de winning te optimaliseren.
- C. Informatie over bodemdaling ten gevolge van de winning.
- D. Informatie over bodemtrilling ten gevolge van de winning inclusief mogelijke aardbevingen en maatregelen.

Bijlage 1,2 & 3 geven meer informatie ten ondersteuning van onderdeel C en D.

Bijlage 4 bevat de geologische kaarten.

Onderdeel B1 probeert een algemeen overzicht van de plannen te geven. Technische details worden in verdere onderdelen beschreven.

Een klein onderdeel van het Winningsplan (onderdeel E) wordt apart toegezonden aan het Ministerie van Economische Zaken. Dit vertrouwelijke deel bevat bedrijfsgevoelige informatie en kan NAM's concurrentiepositie in gevaar brengen en is daarom niet openbaar. Het onderdeel E bevat met name informatie over de verwachte productiekosten en investeringskosten.

**Formulier aanvraag instemming winningsplan ex artikel 34 lid 1 Mijnbouwwet (Mw)**  
**juncto artikel 24 Mijnbouwbesluit (Mb)**

Indienen in 6-voud bij:  
 Ministerie van Economische Zaken  
 Directie Energieproductie  
 Postbus 20101  
 2500 EC DEN HAAG

<b>Artikel 1)</b>	<b>Onderwerp</b>	<b>Beschrijving</b>		
Mw 34 lid 1	<b>Verzoek om instemming voor een wijziging/actualisatie van het winningsplan</b>  Westerveld	<input type="checkbox"/> een winningsplan voor voorkomens in het continentaal plat vanaf de 3 zeemijlszone  <input checked="" type="checkbox"/> een winningsplan voor voorkomens in Nederlands territorium tot 3 zeemijl De wijziging/actualisatie bestaat voornamelijk uit een vernieuwing van de seismische risico analyse en actualisatie van productie- en bodemdalingsvoorspellingen.		
	<b>A) Algemene gegevens</b>			
	<b>A1.1) Naam indiener</b>	Nederlandse Aardolie Maatschappij B.V.		
	<b>A1.2) Adres</b>	Postbus 28000 9400 HH Assen		
	<b>A1.3) Contactpersoon</b>	████████████████████		
	<b>A1.4) E-mail</b>	████████████████████@shell.com		
	<b>A1.5) Fax</b>	████████████████████		
Mw 22	<b>A1.6) Indiener</b>	<input checked="" type="checkbox"/> is houder van de vergunning <input type="checkbox"/> is uitvoerder cf artikel 22 Mw		
	<b>A2) Winningsvergunninggebied(en)</b>	<input type="checkbox"/> winningsvergunning(en) - Drenthe II (K.B. 4/11/1968, laatstelijk gewijzigd d.d. 17 juli 2007 bij beschikking ET-EM-7075840) - Groningen (K.B. 30/5/1963)		
Mw 34 lid 1 Mb 24 lid 1a	<b>A2.1) Voorkomens koolwaterstoffen</b>	<table border="0"> <tr> <td> <ul style="list-style-type: none"> <li>• Assen</li> <li>• Assen-Zuid</li> <li>• Een</li> <li>• Eleveld</li> <li>• Vries-Noord</li> <li>• Vries-Centraal</li> <li>• Vries-Zuid</li> </ul> </td> <td> <ul style="list-style-type: none"> <li>• Witten</li> <li>• Witterdiep</li> <li>• Zevenhuizen</li> <li>• Zevenhuizen-West</li> </ul> </td> </tr> </table>	<ul style="list-style-type: none"> <li>• Assen</li> <li>• Assen-Zuid</li> <li>• Een</li> <li>• Eleveld</li> <li>• Vries-Noord</li> <li>• Vries-Centraal</li> <li>• Vries-Zuid</li> </ul>	<ul style="list-style-type: none"> <li>• Witten</li> <li>• Witterdiep</li> <li>• Zevenhuizen</li> <li>• Zevenhuizen-West</li> </ul>
<ul style="list-style-type: none"> <li>• Assen</li> <li>• Assen-Zuid</li> <li>• Een</li> <li>• Eleveld</li> <li>• Vries-Noord</li> <li>• Vries-Centraal</li> <li>• Vries-Zuid</li> </ul>	<ul style="list-style-type: none"> <li>• Witten</li> <li>• Witterdiep</li> <li>• Zevenhuizen</li> <li>• Zevenhuizen-West</li> </ul>			
Mb 24 lid 1a	<b>A2.2) Soort koolwaterstof die wordt gewonnen</b>	<input type="checkbox"/> olie <input checked="" type="checkbox"/> hoog calorisch gas <input type="checkbox"/> Groningen kwaliteit gas <input type="checkbox"/> laag calorisch gas <input type="checkbox"/> zwavelhoudend gas <input checked="" type="checkbox"/> aardgascondensaat  Uit alle voorkomens wordt hoogcalorisch gas gewonnen.		
Mr 1.2.1 lid 3	<b>A3) Bestaande of nieuwe winning</b>	<input checked="" type="checkbox"/> winningsplan voor reeds bestaande winning (inclusief voorziene uitbreiding) <input type="checkbox"/> winningsplan voor nieuwe winning		
Mw 38	<b>A4) Samenloop vergunningen Wet milieubeheer</b>	<input checked="" type="checkbox"/> nee <input type="checkbox"/> ja: te weten:		



## B) Bedrijfs- en productiegegevens

Mw 36 lid 1

### B1) Beknopte beschrijving van het winningsplan

De redenen voor de actualisatie van het winningsplan voor het Westerveld systeem zijn:

1. een vernieuwde seismische risico analyse
2. de stopzetting van productie uit de velden Appelscha, Roden en Norg-Zuid
3. een actualisatie van productie- en bodemdalingsvoorspellingen en
4. voorziene activiteiten om de productie in stand te houden.

Het winningsplan Westerveld omvat 11 gasvelden (voorkomens):

Gasveld	Locatie
Assen	ASN
Assen-Zuid	WIT
Een	NOR-3
Eleveld	ELV en WIT
Vries-Noord	VRS-4
Vries-Centraal	VRS-2
Vries-Zuid	VRS-1
Witten	WIT
Witterdiep	WIT
Zevenhuizen	ZVH
Zevenhuizen-West	ZVH

Sectie B3 geeft een overzicht van de ligging van de locaties. Alle productie wordt per pijpleiding getransporteerd naar de behandelingslocatie VRS-4. Het geproduceerde gas wordt na behandeling (ontwaterd en op hogere druk gebracht) op de VRS-4 locatie per pijpleiding getransporteerd naar de locatie Westerveld (WTV) en daar afgeleverd aan GasTerra B.V.

De voorkomens Appelscha, Roden en Norg-Zuid maakten in het verleden ook deel uit van het winningsplan Westerveld. De productie in deze velden is echter inmiddels gestopt en de putten en productielocaties zijn veiliggesteld ("gesuspendeerd"). Ook zijn er op dit moment geen actieve herontwikkelingsplannen. De productie vanuit deze voorkomens wordt derhalve niet meer genoemd in dit winningsplan. De faciliteiten zijn nog wel onderdeel van het productiesysteem en worden als zodanig wel vermeld in dit winningsplan. Ook zijn de contouren van deze drie voorkomens aangegeven op de overzichtskaart. De historische bodemdaling veroorzaakt door deze velden is vanzelfsprekend meegenomen in sectie C. Bodemdaling.

De nieuwe bodemdalingsprognose geeft minder bodemdaling aan dan de prognose in het vorige winningsplan: de verwachte bodemdaling door toekomstige productie uit de velden beschreven in dit winningsplan is minder dan 2 cm. De seismische risicoanalyse laat zien dat de voorkomens in dit winningsplan in de laagste seismische risicocategorie vallen.

Het winningsplan zal aangepast worden als de bodemdaling of seismische risicoanalyse afwijkt van de prognose zoals in dit winningsplan beschreven. Als voorzien wordt dat de cumulatieve productie uit een voorkomen gaat uitkomen boven de prognose van de uiteindelijke cumulatieve productie zoals in dit winningsplan beschreven, zal dit besproken worden met de regulerende overheden. Eventuele toekomstige activiteiten op de locaties (b.v. compressie) of in het reservoir (b.v. extra putten) zullen de gangbare vergunningsprocedures volgen en behoeven geen aanpassing van het winningsplan.

Mw 35 lid 1c  
Mb 24 lid 1c,d

#### B1.1) Beknopte beschrijving van wijze van winning door middel van (een) mijnbouwwerk(en)

De onbehandelde productie van de verschillende satellietlocaties komt samen op de behandelingslocatie VRS-4, zoals in de figuur hieronder is aangegeven. Productie van locatie ELV wordt onder lage druk gewonnen en op de locatie WTV gecombineerd om de VRS-4 locatie te kunnen bereiken.

Op de behandelingslocatie VRS-4 worden de met het gas meegeproduceerde vloeistoffen (water en aardgascondensaat) van het gas gescheiden. Deze vloeistoffen worden vanaf deze locatie afgevoerd. Het aardgascondensaat wordt uiteindelijk in Delfzijl van het water gescheiden waarna het aardgascondensaat aan raffinaderij wordt geleverd en het water bij Borgsweer in de diepe ondergrond wordt geïnjecteerd.

De resulterende gasroom wordt op VRS-4 via druk- en temperatuurbehandeling op specificatie gebracht en naar WTV getransporteerd voor aflevering aan GasTerra B.V.

**Schematische voorstelling van de gasstromen**

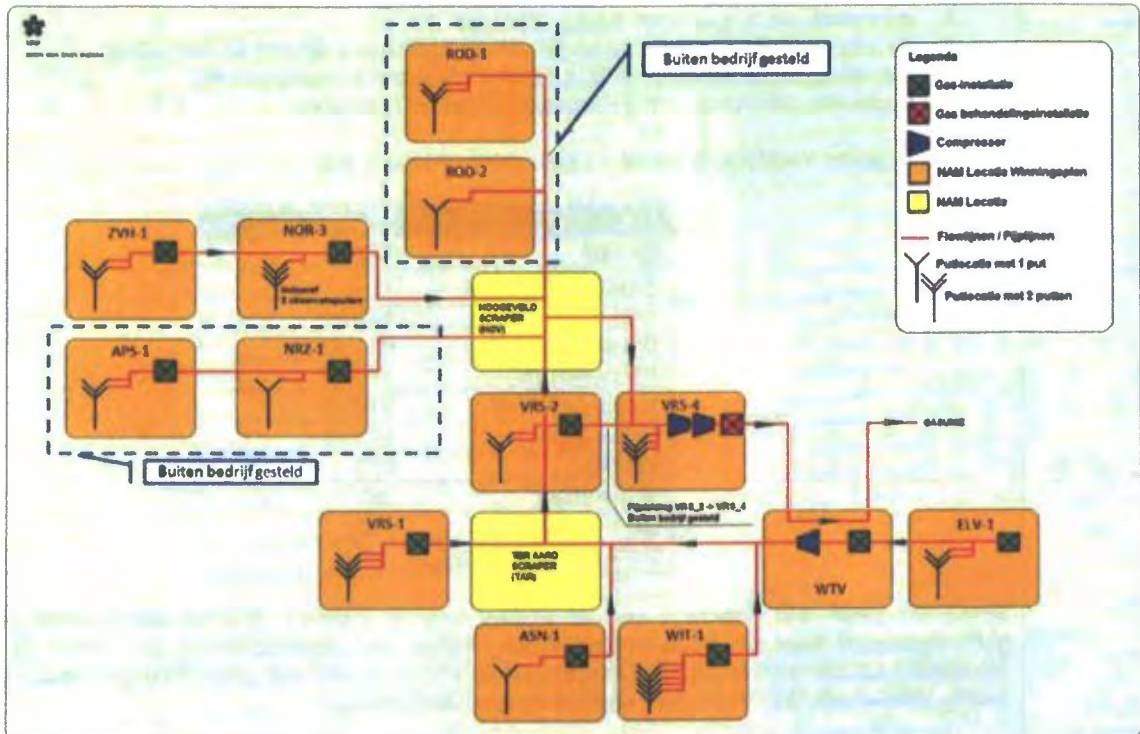

Mb 24 lid 1a	<p><b>B2) Geologische beschrijving van voorkomen(s)</b></p> <p>Het gas is gevormd in de koollagen van het geologische tijdperk Carboon. Vervolgens is het gas gemigreerd naar bovenliggende zandsteenlagen in het Rotliegend. Dit reservoir wordt afgesloten door een dikke zoutlaag van de Zechstein formatie.</p>
Mb 24 lid 1a Mb 24 lid 1b	<p><b>B2.1) Geologische doorsnede van voorkomen(s)</b></p> <p>Bijlage 4 bevat voor elk voorkomen een doorsnede en kaart van de Top Rotliegend. De figuren zijn naar een bijlage verplaatst om de leesbaarheid van het document te verbeteren.</p>

Mw 35 lid  
1a  
Mb 24 lid  
1d,e

**B3) Overzicht ligging voorkomens, gasputten**

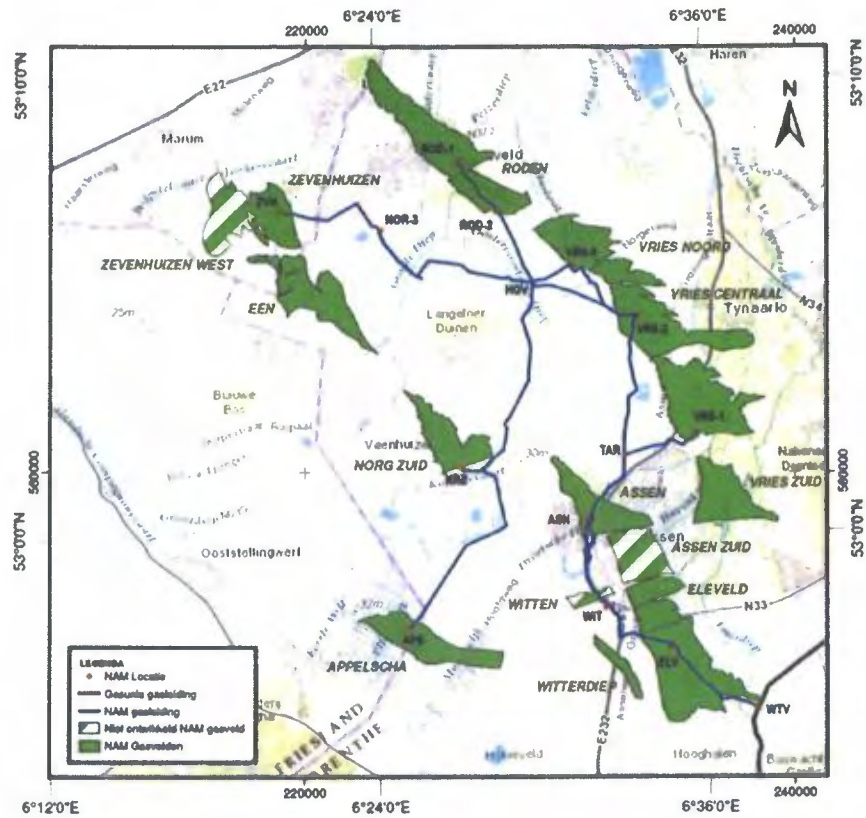

In het navolgend overzicht zijn voorkomens met de bijbehorende putten aangegeven.

Voorkomen	Locatie	Producterende putten	Gesuspendeerde putten	Geabandonneerde putten	Observatie putten
Roden	ROD-1 (Roden-1)	-	2	-	-
Roden	ROD-2 (Roden-2)	-	1	-	-
Zevenhuizen Zevenhuizen-West	ZVH (Zevenhuizen)	1	1	-	-
Een	NOR-3 (Norg-3)	1	-	-	2*
Appelscha	APS (Appelscha)	-	2	-	-
Norg-Zuid	NRZ (Norg-Zuid)	-	1	-	-
Vries-Zuid	VRS-1 (Vries-1)	2	1	1	-
Vries-Centraal	VRS-2 (Vries-2)	2	-	-	-
Vries-Noord	VRS-4 (Vries-4)	3	-	-	-
Assen	ASN (Assen)	1	-	-	-
Witterdiep	WIT (Witten)	1	-	-	-
Eleveld		2	-	-	-
Witten		-	1	-	-
Assen-Zuid	ELV (Eleveld)	-	1	-	-
Eleveld		2	-	-	-

\*Deze 2 observatieputten zijn geboord in het Norg veld (maakt geen deel uit van dit winningsplan)



**B3.1) Situering mijnbouwwerken situatietekening /eventueel foto**

Overzicht mijnbouwlocaties, gesorteerd per gemeente

Locatie	Gesuspendeerd	Gemeente	Provincie
APS	Ja	Ooststellingwerf	Fryslân
ASN	Nee	Assen	Drenthe
ELV	Nee	Aa en Hunze	Drenthe
NRZ	Ja	Noorderveld	Drenthe
NOR3	Nee	Noorderveld	Drenthe
ROD-1	Ja	Noorderveld	Drenthe
ROD-2	Ja	Noorderveld	Drenthe
VRS-1	Nee	Tynaarlo	Drenthe
VRS-2	Nee	Tynaarlo	Drenthe
VRS-4	Nee	Tynaarlo	Drenthe
WTV	Nee	Aa en Hunze	Drenthe
WIT	Nee	Assen	Drenthe
ZVH	Nee	Leek	Groningen

Foto's van mijnbouwlocaties, alfabetisch gesorteerd

**Appelscha Satelliet (APS)**



**Assen Satelliet (ASN)**



**Eleveld Satelliet (ELV)**



**Norg-Zuid Satelliet (NRZ)**



**Norg-3 Satelliet (NOR3)**



2101-10-11

**Roden-1 satelliet (ROD-1)**



**Roden-2 satelliet (ROD-2)**





**Vries-1 satelliet (VRS-1)**



14-10-2003 VRIES-1

**Vries-2 satelliet (VRS-2)**

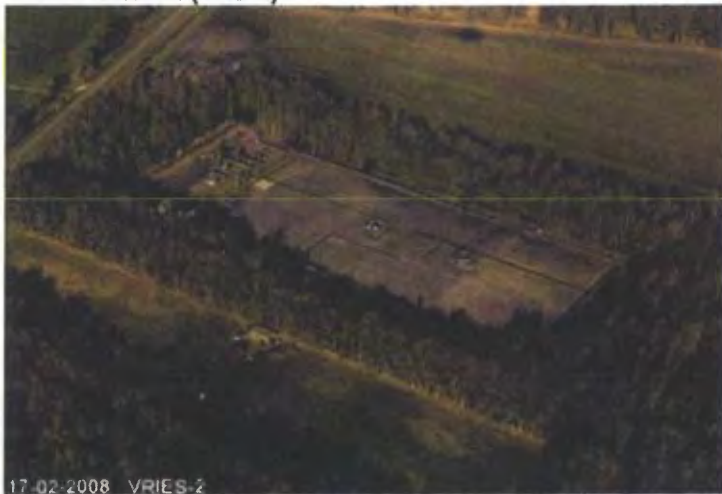

17-02-2008 VRIES-2

**Vries-4 Productie Faciliteit (VRS-4)**





**Westerveld Productie Faciliteit (WTV)**



**Witten satelliet (WIT)**



**Zevenhuizen satelliet (ZVH)**



Mb  
24 lid  
1e,f

**B4) Overzicht boringen in voorkomen(s)**

Het is mogelijk dat er in de toekomst nog één of meerdere putten in de in dit winningsplan genoemde voorkomens geboord gaan worden. Mogelijke activiteiten worden in sectie B5.2 genoemd. Eventuele toekomstige activiteiten zullen de gangbare vergunningsprocedures volgen.

Mb  
24 lid  
1g

**B4.1) Schematische voorstelling putverbuizing(en)**

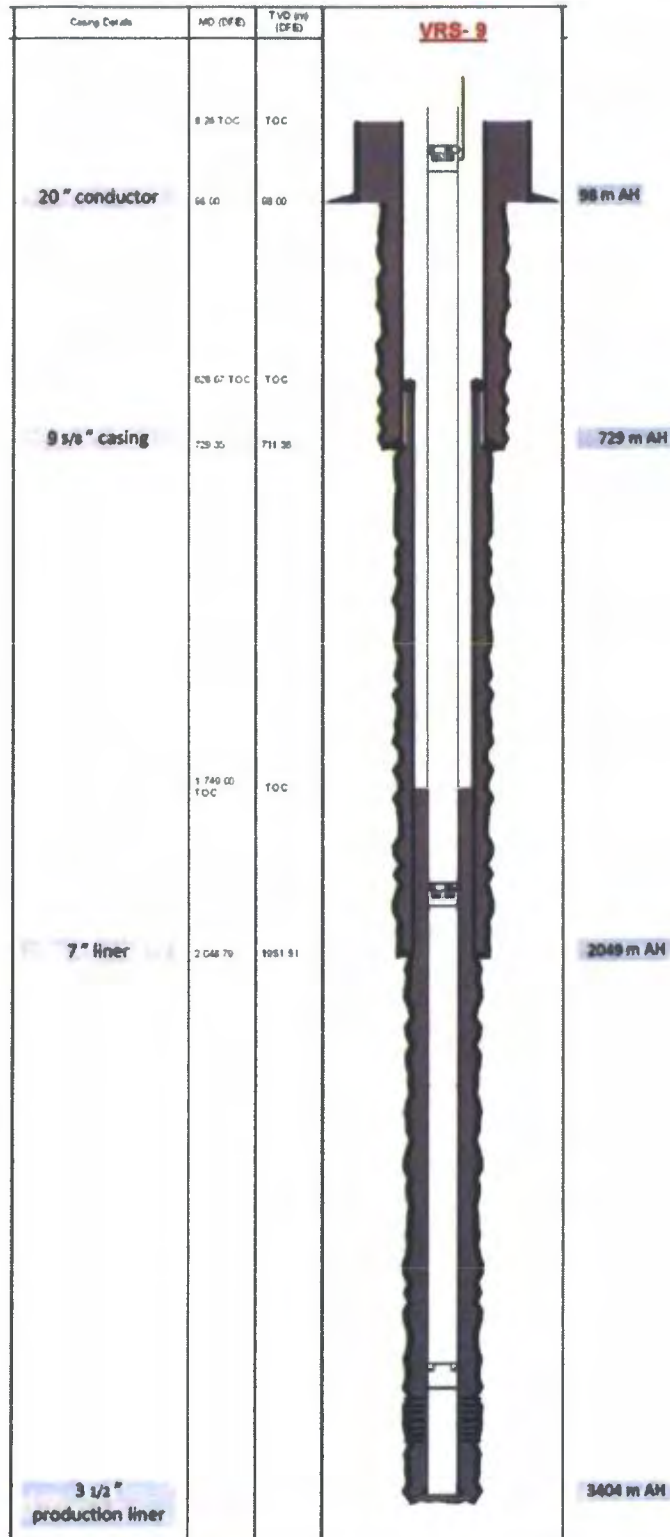

Mb  
24 lid  
1h

#### **B4.1) Plaats en wijze waarop koolwaterstoffen in verbuizing treden**

De putten zijn tussen 2700 en 3700 meter (verticaal) diep en verbonden met de gashoudende Rotliegend formatie op een diepte tussen 2600 en 3250 meter beneden NAP (Normaal Amsterdams Peil) Zie ook B.2.1.

Mb  
24 lid  
2

#### **B5) Productieontwikkeling strategie**

In navolgend overzicht wordt de verwachte totale gaswinning per voorkomen gegeven. De "statische GIIP" geeft de hoeveelheid gas die oorspronkelijk in het reservoir aanwezig was. De "Mid Case" en "High Case" verwijzen naar de voorspellingen zoals beschreven in sectie B5.3.

Voorkomen	Statische GIIP [miljard Nm <sup>3</sup> ]	Totale winning tot eind 2015 [miljard Nm <sup>3</sup> ]	Verwachte totale winning (Mid Case) [miljard Nm <sup>3</sup> ]	Verwachte totale winning (High Case) [miljard Nm <sup>3</sup> ]	Verwacht winnings- percentage (Mid Case)	Verwacht winnings- percentage (High Case)
Assen	0,755	0,210	0,246	0,304	33%	40%
Assen-Zuid	0,285	0,000	0,000	0,057	0%	20%
Een	0,654	0,074	0,090	0,125	14%	19%
Eleveld	11,975	8,327	9,044	10,399	76%	87%
Vries-Noord	4,472	2,945	2,991	3,141	67%	70%
Vries-Centraal	3,111	2,264	2,370	2,572	76%	83%
Vries-Zuid	5,498	1,643	2,022	2,206	37%	40%
Witten	0,218	0,000	0,000	0,044	0%	20%
Witterdiep	0,700	0,413	0,413	0,428	59%	61%
Zevenhuizen	0,140	0,100	0,105	0,108	75%	77%
Zevenhuizen-West	0,540	0,000	0,000	0,108	0%	20%

Voor de Assen, Een en Vries-Zuid voorkomens geldt dat het winningspercentage relatief laag uitvalt door waterproductie en een matige kwaliteit van het reservoir. Voor de voorkomens Zevenhuizen-West, Assen-Zuid en Witten geven evaluatieresultaten van de boringen aan dat de winbare hoeveelheden gas waarschijnlijk zeer gering zullen zijn. Er zijn daarom momenteel geen winbare volumes aan deze velden toegekend in de Mid Case. Ook voor het voorkomen Witterdiep wordt geen verdere productie verwacht in de Mid Case.

Mb  
24 lid  
2

#### **B5.1) Productie filosofie**

De voorkomens genoemd in dit winningsplan worden dusdanig geproduceerd dat er optimaal gebruik wordt gemaakt van de productiefaciliteiten. De locaties ASN, ELV, NOR-3, VRS-4, VRS-1, VRS-2, WIT, ZVH en WTV worden voor een belangrijk deel op afstand bestuurd. De installaties kunnen altijd van afstand veilig uitgeschakeld worden. Niet alle faciliteiten kunnen op afstand gestart worden. Er vinden regelmatig bezoeken plaats door operators voor controle en eventuele reparaties.

De productie uit alle voorkomens genoemd in dit winningsplan gebeurt met behulp van compressie op VRS-4 (en tevens op WTV voor het deel van het Eleveld veld dat vanaf de locatie ELV wordt gewonnen). Eventuele verdere installatie van compressiecapaciteit zal de gangbare vergunningsprocedures volgen.

Mb  
24 lid  
2

#### **B5.2) Reservoir management**

Voor alle voorkomens binnen dit winningsplan geldt dat er via regelmatige drukmetingen in de productieputten informatie wordt verkregen over de ontwikkeling van drukken in de gasvoorkomens.

De waterproductie wordt continu gecontroleerd op systeem niveau. Verschillende maatregelen worden getroffen om waterproductie te minimaliseren.

#### **Vries voorkomens (Noord/Centraal/Zuid)**

Het reservoir gesteente van de voorkomens Vries-Centraal en Vries-Zuid bestaat grotendeels uit conglomeraten waarvan de productiviteit slecht is in vergelijking met de zandsteen reservoirs. Vries-Noord heeft meer zandsteen in de gaszone en daardoor een betere productiviteit. De huidige Vries putten produceren naast gas ook formatiewater. De gasproductie wordt geoptimaliseerd door toepassing van "continuous foam" installaties (waarbij schuimende zeep onderin de put wordt ingebracht) door



gecontroleerde onderbroken productie om de druk onderin de productieputten te doen toenemen en door waterpreventiemaatregelen. In het Vries-Zuid veld is eind 2015 een extra productieput geboord (VRS-10) ter vervanging van de VRS-3C put die in 1994 is geabandonneerd na overmatige waterproductie. Verder wordt er gestudeerd op de mogelijkheid om op termijn nog putten te boren ten westen en ten oosten van het Vries-Zuid veld.

#### **Een**

Door de lage permeabiliteit zal de productie van de huidige put door middel van productiecycli gebeuren. Dit betekent dat de putproductie zal worden onderbroken door steeds langer wordende tijdsintervallen.

#### **Eleveld**

Dit veld wordt geproduceerd vanaf 2 locaties, ELV (met putten ELV-101 en ELV-102) en WIT (put WIT-5). De ELV locatie wordt geproduceerd met behulp van bovengrondse compressie van het geproduceerde gas; put ELV-101 produceert momenteel terwijl de productie van ELV-102 gestopt is. Put WIT-5 is begin 2015 in productie genomen. Deze put is geboord naar het noordelijk deel van het Eleveld voorkomen.

#### **Assen**

Het voorkomen Assen laat een snelle afname in productie zien, hoogstwaarschijnlijk veroorzaakt door waterproductie en zoutafzetting in de put. Mogelijkheden tot productieoptimalisatie worden bekeken om het niveau van de productie uit dit voorkomen te herstellen.

#### **Witterdiep**

De reservoirdruk van dit voorkomen wordt regelmatig gecontroleerd. Metingen suggereren dat er een langzame toestroom van gas naar de put plaatsvindt door slechte communicatie tussen de verschillende ondergrondse compartimenten van het voorkomen. Mochten verdere drukmetingen uitwijzen dat niet alle ondergrondse compartimenten van het voorkomen geproduceerd worden dan is het mogelijk dat er in de toekomst nog een extra put wordt geboord.

#### **Zevenhuizen**

Als gevolg van de lage reservoirdruk in de put vindt productie plaats door middel van onderbroken productiecycli. De reservoirdruk wordt regelmatig gecontroleerd. Het is mogelijk dat er in de toekomst een nieuwe put naar het westelijk deel van het Zevenhuizen veld zal worden geboord.

Naast metingen aan de productie van de gasvelden, worden ook metingen gedaan aan de integriteit van de putten. Beide bronnen van informatie kunnen leiden tot activiteiten waarvoor mogelijk een boorinstallatie nodig is. Ook het (mechanisch of chemisch) stimuleren van de productie in een klein gedeelte van de putten behoort tot de mogelijkheden.

Mw 35 lid  
1a,d  
Mb 24 lid  
1a  
0

#### **B5.3) Omvang winning (hoeveelheden per voorkomen/per jaar)**

De aanvraag om een winningsplan gaat uit van drie productiescenario's (Low, Mid en High Case). Reden hiervoor is dat de productie niet precies op voorhand kan worden ingeschat.

Het lage productiescenario ("Low Case") gaat uit van de resterende hoeveelheden gas die op basis van een conservatieve inschatting met de huidige putten geproduceerd kunnen worden. Hiertoe is met behulp van een "decline curve analysis" (DCA) gekeken naar een trend in de afname van het productieniveau ten opzichte van de cumulatieve productie, waarbij wordt aangenomen dat de productie ophoudt wanneer de minimum stroomsnelheid van een put bereikt wordt.

Het midden productiescenario ("Mid Case") gaat uit van de resterende hoeveelheden gas die op basis van een gemiddelde inschatting met de huidige putten geproduceerd kunnen worden. Hierin zijn tevens de verwachte productieprofielen van de onlangs geboorde WIT-5 put en de eind 2015 geboorde put in het Vries-Zuid veld (VRS-10) meegenomen. Ook is hierin de verwachte bijdrage van verdere "continuous foam" injecties, productie optimalisatie en ontwateringsactiviteiten in putten in het Vries voorkomen meegenomen.

Het hoge productiescenario ("High Case") gaat uit van de resterende hoeveelheden gas die op basis van een optimistische inschatting met de huidige putten geproduceerd kunnen worden. Hierin zijn tevens de "high case" productieprofielen van de WIT-5 put en de VRS-10 put meegenomen, alsook een verlengd gasproductie profiel ten gevolge van optimalisatie en ontwateringsactiviteiten in putten in het Vries voorkomen.

In geen van deze scenario's zijn bijzondere omstandigheden meegenomen waardoor de productie bijvoorbeeld voor langere tijd stil zou kunnen komen te liggen.

In onderstaande grafiek wordt naast de historische productie van 2003-2015 ook de verwachte productie weergegeven (Low-Mid-High scenario's) van de nog te verwachten gasproductie uit de voorkomens zoals omschreven in dit winningsplan.

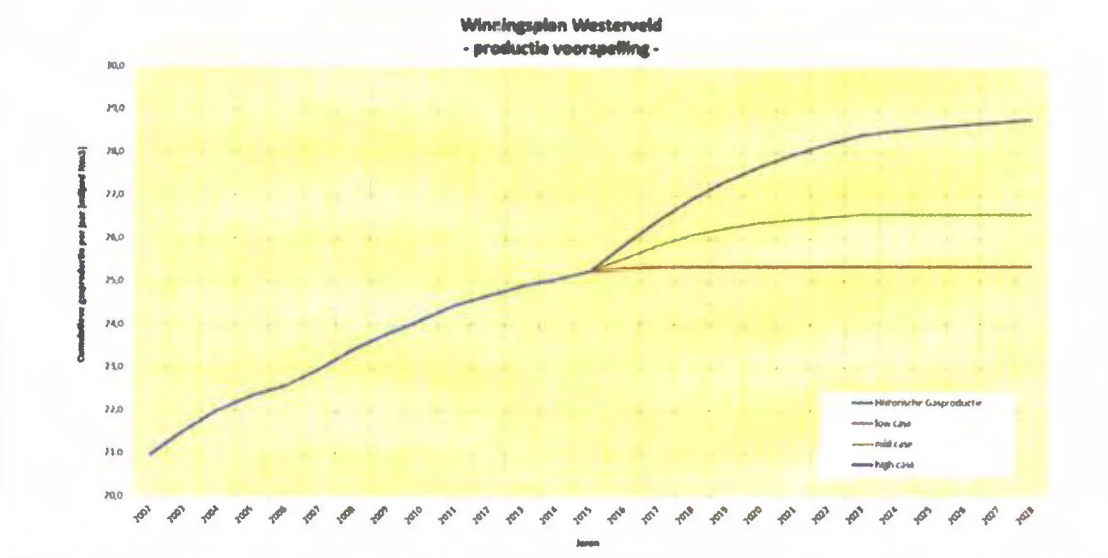

Onderstaande tabel geeft de historische jaarlijkse productie uit de voorkomens zoals opgenomen in dit winningsplan.

		Historische productie t/m 2002	2003	2004	2005	2006	2007	2008	2009	2010	2011	2012	2013	2014	2015	Overstelf Historisch t/m 2015
<b>Winningsplan Westerveld</b>																
Historische productie Totaal	miljard Nm <sup>3</sup>	20,874	0,562	0,670	0,346	0,226	0,281	0,462	0,372	0,313	0,341	0,223	0,223	0,156	0,182	28,249
Appelsha	miljard Nm <sup>3</sup>	1,508	0,228	0,346	0,049	0,083	0,085	0,022	0,025	0,002	0,012	-	-	-	-	2,041
Assen	miljard Nm <sup>3</sup>	-	-	-	-	-	0,031	0,085	0,063	0,064	0,007	0,007	0,004	-	-	0,210
Een	miljard Nm <sup>3</sup>	-	-	-	0,080	0,017	0,006	-	-	-	-	-	-	-	-	0,074
Eleveld	miljard Nm <sup>3</sup>	7,192	0,081	0,067	0,046	0,084	0,043	0,081	0,308	0,160	0,172	0,128	0,084	0,080	0,128	8,327
Harg-Zuid	miljard Nm <sup>3</sup>	0,477	0,082	0,063	0,082	0,029	-	-	-	-	-	-	-	-	-	0,889
Roden	miljard Nm <sup>3</sup>	6,543	0,000	-	-	-	-	-	-	-	-	-	-	-	-	6,544
Vies-Noord	miljard Nm <sup>3</sup>	2,377	0,099	0,092	0,112	0,042	0,034	0,081	0,007	0,013	0,085	0,082	0,098	0,082	0,013	2,985
Vies-Gentraal	miljard Nm <sup>3</sup>	1,006	0,072	0,083	0,053	0,088	0,064	0,076	0,061	0,040	0,062	0,043	0,032	0,019	0,029	2,284
Vies-Zuid	miljard Nm <sup>3</sup>	1,289	0,020	0,010	0,006	0,008	0,087	0,080	0,080	0,008	0,000	0,000	0,070	0,042	0,000	1,843
Witvreesp	miljard Nm <sup>3</sup>	-	-	-	-	-	0,081	0,147	0,072	0,049	0,025	0,018	0,000	-	-	0,413
Zevenhuizen	miljard Nm <sup>3</sup>	-	-	-	-	-	-	0,083	0,018	0,009	0,027	0,008	0,008	0,008	0,001	0,100

De volgende tabel geeft de verwachte totale productie uit de voorkomens zoals opgenomen in dit winningsplan. De drie eerder genoemde scenario's (Low-Mid-High) geven de onzekerheid aan met betrekking tot de nog te verwachten hoeveelheden geproduceerd gas.

Jaarlijkse verwachte productie per voorkomen [miljard Nm3]		2016	2017	2018	2019	2020	2021	2022	2023	2024	2025	2026	2027	2028
Assen	L.case	0,000	0,000	0,000	0,000	0,000	0,000	0,000	0,000	0,000	0,000	0,000	0,000	0,000
	M.case	0,005	0,020	0,010	0,000	0,000	0,000	0,000	0,000	0,000	0,000	0,000	0,000	0,000
	H.case	0,042	0,030	0,022	0,000	0,000	0,000	0,000	0,000	0,000	0,000	0,000	0,000	0,000
Assen-Zuid	L.case	0,000	0,000	0,000	0,000	0,000	0,000	0,000	0,000	0,000	0,000	0,000	0,000	0,000
	M.case	0,000	0,000	0,000	0,000	0,000	0,000	0,000	0,000	0,000	0,000	0,000	0,000	0,000
	H.case	0,000	0,029	0,017	0,010	0,000	0,000	0,000	0,000	0,000	0,000	0,000	0,000	0,000
Een	L.case	0,000	0,000	0,000	0,000	0,000	0,000	0,000	0,000	0,000	0,000	0,000	0,000	0,000
	M.case	0,016	0,000	0,000	0,000	0,000	0,000	0,000	0,000	0,000	0,000	0,000	0,000	0,000
	H.case	0,021	0,017	0,013	0,000	0,000	0,000	0,000	0,000	0,000	0,000	0,000	0,000	0,000
Eleveld	L.case	0,055	0,028	0,000	0,000	0,000	0,000	0,000	0,000	0,000	0,000	0,000	0,000	0,000
	M.case	0,163	0,181	0,139	0,096	0,070	0,022	0,020	0,026	0,060	0,000	0,000	0,000	0,000
	H.case	0,362	0,300	0,254	0,211	0,182	0,159	0,137	0,120	0,091	0,080	0,068	0,058	0,050
Vries-Noord	L.case	0,000	0,000	0,000	0,000	0,000	0,000	0,000	0,000	0,000	0,000	0,000	0,000	0,000
	M.case	0,015	0,015	0,004	0,008	0,004	0,000	0,000	0,000	0,000	0,000	0,000	0,000	0,000
	H.case	0,032	0,029	0,027	0,025	0,023	0,021	0,020	0,019	0,000	0,000	0,000	0,000	0,000
Vries-Centraal	L.case	0,013	0,000	0,000	0,000	0,000	0,000	0,000	0,000	0,000	0,000	0,000	0,000	0,000
	M.case	0,017	0,032	0,032	0,014	0,011	0,000	0,000	0,000	0,000	0,000	0,000	0,000	0,000
	H.case	0,047	0,044	0,041	0,039	0,037	0,035	0,033	0,032	0,000	0,000	0,000	0,000	0,000
Vries-Zuid	L.case	0,000	0,000	0,000	0,000	0,000	0,000	0,000	0,000	0,000	0,000	0,000	0,000	0,000
	M.case	0,054	0,064	0,057	0,041	0,048	0,042	0,038	0,035	0,000	0,000	0,000	0,000	0,000
	H.case	0,094	0,102	0,089	0,066	0,063	0,054	0,050	0,046	0,000	0,000	0,000	0,000	0,000
Witten	L.case	0,000	0,000	0,000	0,000	0,000	0,000	0,000	0,000	0,000	0,000	0,000	0,000	0,000
	M.case	0,000	0,000	0,000	0,000	0,000	0,000	0,000	0,000	0,000	0,000	0,000	0,000	0,000
	H.case	0,000	0,000	0,000	0,029	0,014	0,000	0,000	0,000	0,000	0,000	0,000	0,000	0,000
Witterdiep	L.case	0,000	0,000	0,000	0,000	0,000	0,000	0,000	0,000	0,000	0,000	0,000	0,000	0,000
	M.case	0,000	0,000	0,000	0,000	0,000	0,000	0,000	0,000	0,000	0,000	0,000	0,000	0,000
	H.case	0,000	0,007	0,008	0,000	0,000	0,000	0,000	0,000	0,000	0,000	0,000	0,000	0,000
Zevenhuizen	L.case	0,000	0,000	0,000	0,000	0,000	0,000	0,000	0,000	0,000	0,000	0,000	0,000	0,000
	M.case	0,005	0,000	0,000	0,000	0,000	0,000	0,000	0,000	0,000	0,000	0,000	0,000	0,000
	H.case	0,008	0,000	0,000	0,000	0,000	0,000	0,000	0,000	0,000	0,000	0,000	0,000	0,000
Zevenhuizen-West	L.case	0,000	0,000	0,000	0,000	0,000	0,000	0,000	0,000	0,000	0,000	0,000	0,000	0,000
	M.case	0,000	0,000	0,000	0,000	0,000	0,000	0,000	0,000	0,000	0,000	0,000	0,000	0,000
	H.case	0,000	0,000	0,055	0,029	0,016	0,008	0,000	0,000	0,000	0,000	0,000	0,000	0,000
<b>Totale verwachte productie per jaar [miljard Nm3]</b>														
Winningsplan Westerveld	L.case	0,068	0,028	0,000	0,000	0,000	0,000	0,000	0,000	0,000	0,000	0,000	0,000	0,000
	M.case	0,275	0,312	0,242	0,160	0,133	0,064	0,059	0,061	0,000	0,000	0,000	0,000	0,000
	H.case	0,607	0,558	0,526	0,409	0,335	0,277	0,241	0,217	0,091	0,080	0,068	0,058	0,050
<b>Cumulatieve verwachte productie per jaar [miljard Nm3]</b>														
Winningsplan Westerveld	L.case	25,317	25,345	25,345	25,345	25,345	25,345	25,345	25,345	25,345	25,345	25,345	25,345	25,345
	M.case	25,525	25,836	26,078	26,238	26,371	26,434	26,493	26,554	26,554	26,554	26,554	26,554	26,554
	H.case	25,856	26,414	26,940	27,349	27,683	27,961	28,201	28,418	28,509	28,589	28,657	28,715	28,765

Mw 35 lid 1b

**B5.4) Duur van de winning (per voorkomen)**

De verwachte einddatum van de productie in het Westerveld systeem is volgens de huidige voorspellingen gesteld op 2023, maar kan uitlopen tot 2028 volgens het hoge productiescenario. Het gedrag van de bestaande en mogelijke toekomstige putten is moeilijk te voorspellen aangezien het veld bijna leeg is. Hierdoor is de onzekerheidsmarge met betrekking tot de precieze einddatum van productie aanzienlijk. De winning zal worden beëindigd indien de totale kosten van de productie de opbrengsten van de productie zullen overtreffen dan wel zoveel eerder indien door onvoorziene technische of andere oorzaak voortzetting van de winning niet plaats kan vinden.



Mb 24, lid  
1i

**B6) Stoffen die jaarlijks worden mee geproduceerd**

Met de gasproductie worden water en aardgascondensaat meegeproduceerd. De geproduceerde hoeveelheid water en aardgascondensaat is afhankelijk van de totale gasproductie. De hoeveelheid aardgascondensaat wordt gegeven door de (aardgas-) Condensaat Gas Ratio (CGR) en het water door de Water Gas Ratio (WGR). Navolgend overzicht geeft bij benadering de waarden van de CGR en de WGR per voorkomen:

Voorkomen	CGR (m <sup>3</sup> /min m <sup>3</sup> gas)	WGR (m <sup>3</sup> /min m <sup>3</sup> gas)
Assen	30-35	~30
Assen-Zuid	30	30
Een	~2	~14
Eleveld	~10	~30
Vries-Noord	~70	~500
Vries-Centraal	~40	~300
Vries-Zuid	~37	~50
Witten	30	30
Witterdiep	~9	~40
Zevenhuizen	~10	bijna uitgewaterd
Zevenhuizen-West	10	20

De waarden voor de WGR stijgen naarmate de druk in het reservoir afneemt.

Mb 24 lid  
1i

**B7) Jaarlijks eigengebruik bij winning**

Voor eigen gebruik wordt op de locatie WTV per jaar ca. 0,02 mln Nm<sup>3</sup> aangewend.

Op de centrale behandlingslocatie VRS-4 wordt per jaar voor eigen gebruik (incl. fornuis + fakkel spoelgas + fakkel waakvlam) ca. 0,64 mln Nm<sup>3</sup> gas aangewend.

Mb 24 lid  
1j

**B8) Jaarlijks bij winning afgeblazen/afgefakkelde koolwaterstoffen**

Het volume koolwaterstoffen dat jaarlijks op de locatie Westerveld (WTV) wordt afgeblazen (ten gevolge van het afgaan van veiligheidskleppen dan wel onderhoud) is ca. 0,001 mln Nm<sup>3</sup>.

Op de locatie VRS-4 wordt per jaar gemiddeld 0,1 mln Nm<sup>3</sup> gas afgefakkeld dan wel afgeblazen. Het volume op VRS-4 is hoger dan op Westerveld aangezien op de VRS-4 locatie de daadwerkelijke gasbehandeling plaatsvindt om gas op specificatie te kunnen afleveren, terwijl op WTV slechts compressie plaatsvindt.

Deze gegevens zijn gebaseerd op de waarden uit de jaren 2011 t/m 2014 en dienen als indicatie gebruikt te worden voor de latere jaren.

Mb 24 lid  
1k

**B9) Jaarlijks bij winning in de ondergrond terug te brengen delfstoffen en andere stoffen**

Het vrijkomende productiewater wordt via een injectieput op de Borgsweer locatie geïnjecteerd in de diepe ondergrond.

## C) Gegevens inzake bodemdaling als gevolg van de winning van koolwaterstoffen.

Mw  
35 lid  
1f

### C1) Aard van de bodemdaling

Door de winning van koolwaterstoffen uit olie- en gasvoerende gesteentelagen zal de druk in de poriën van het gesteente verminderen waardoor compactie van de olie- en gasvoerende lagen optreedt. Dit manifesteert zich aan de oppervlakte in de vorm van bodemdaling. Zie voor een uitgebreide beschrijving van het bodemdalingsproces "Bodemdaling door Aardgaswinning –NAM-velden in Groningen, Friesland en het Noorden van Drenthe– Status Rapport 2015 en Prognose tot het jaar 2080" (EP201511213444).

Mb 24  
lid 1m  
Mb 24  
lid 1n  
Mb 24  
lid 1o

### C2) Gekalibreerde bodemdaling en bodemdalingprognoses (uiteindelijk verwachte mate van bodemdaling)

#### Gekalibreerd bodemdalingsmodel

De meest recente uitgebreide bodemdalingsmeting in dit gebied heeft plaatsgevonden in het jaar 2013 (Meetregister bij de meetplannen Noord Nederland 2014). Deze en alle andere beschikbare metingen uit het verleden zijn gebruikt om een bodemdalingsmodel te kalibreren. In figuur C1 wordt de in 2013 op de peilmerken gemeten daling sinds de nulmeting in 1975 weergegeven door punten. De blauwe lijnen geven de contouren van de gemodelleerde bodemdaling door gaswinning.

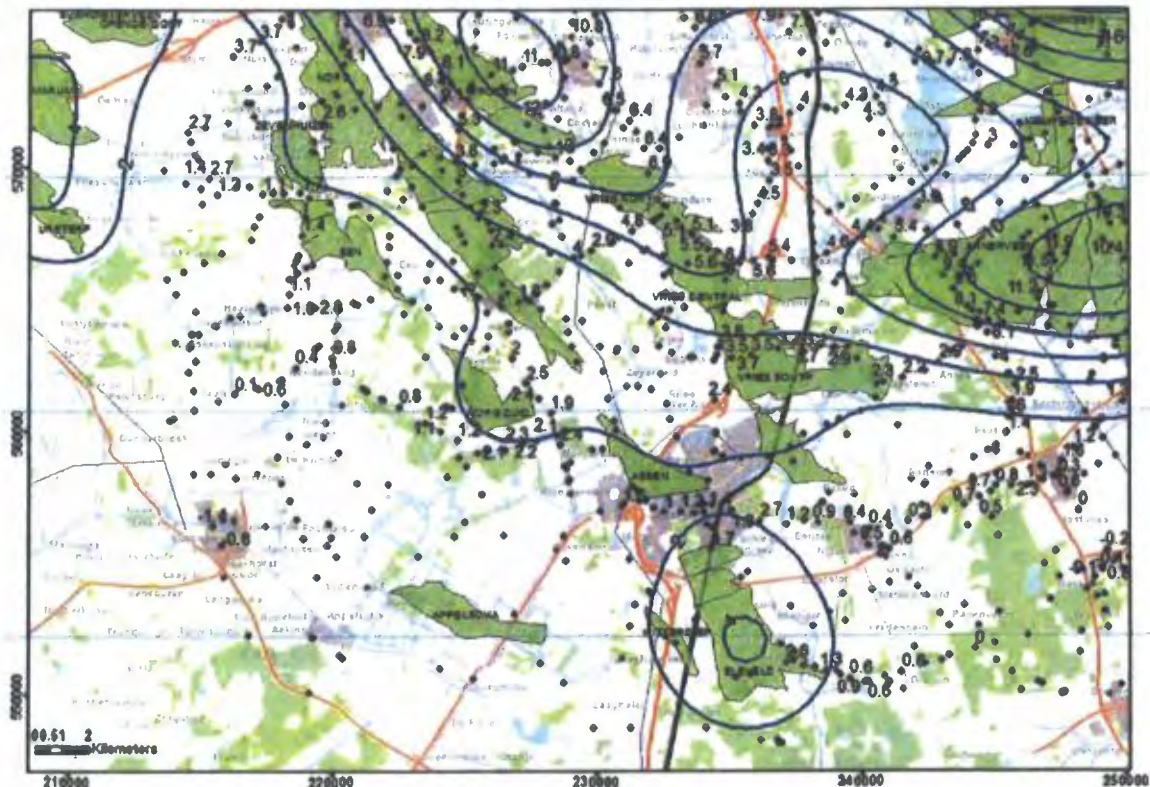

Figuur C1: In 2013 gemeten daling in cm op de peilmerken (sinds 1975) en contourlijnen van de gemodelleerde bodemdaling voor het jaar 2013 ten gevolge van gaswinning uit de in dit winningsplan beschreven voorkomens én naburige voorkomens.

Om inzicht te verkrijgen over de kwaliteit van het model ten opzichte van historische metingen is boven de in dit winningsplan genoemde producerende voorkomens een meetpunt geselecteerd waar meerdere keren in de tijd bodemdaling is gemeten. Figuur C2 toont de resultaten voor deze meetpunten. Tevens laat dit figuur de nog te verwachten totale bodemdaling zien. Deze totale bodemdaling wordt veroorzaakt door productie uit het voorkomen zelf en de bodemdaling die wordt veroorzaakt door omliggende producerende voorkomens. De tijdelijke stijging die te zien is in de modelresultaten voor punten boven Een en Zevenhuizen wordt veroorzaakt door de injectie van gas in de Norg gasbuffer.



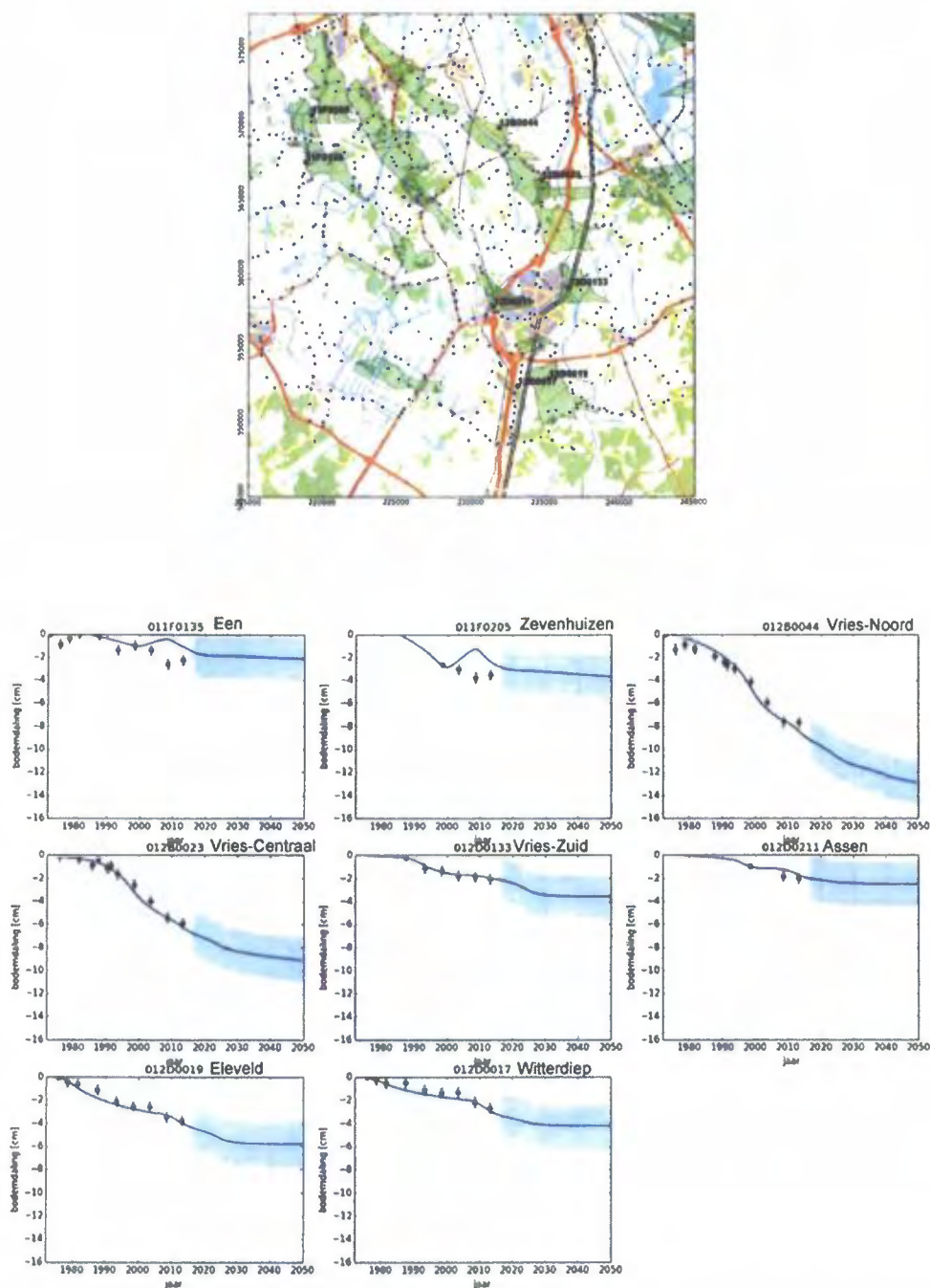

Figuur C2: Vergelijking van gemeten (groene punten) en voorspelde bodemdaling voor een peilmerk boven ieder producerend voorkomen genoemd in dit winningsplan. De meetonzekerheid in de metingen (gekozen als één standaard deviatie) bedraagt 4mm per meetpunt. De blauwe lijn toont de voorspelde bodemdaling op deze locatie, met de onzekerheid (licht blauwe gebied) op de uiteindelijke bodemdaling. De minimale onzekerheid voor de voorspelling is +/- 2cm.

Meer informatie over de bodemdalingsmodellering en prognoses is terug te vinden in het rapport "Bodemdaling door Aardgaswinning – NAM-velden in Groningen, Friesland en het Noorden van Drenthe – Status Rapport 2015 en Prognose tot het jaar 2080" (EP201511213444)<sup>1</sup>.

<sup>1</sup> <http://s00.static-shell.com/content/dam/shell-new/local/business/nam-2/Downloads/pdf/rapportages-bodemdaling/status-report-december-2015.pdf>

### Toekomstige bodemdaling

De nog te verwachten bodemdaling door gaswinning uit de voorkomens zoals beschreven in dit winningsplan is weergegeven in figuur C3<sup>2</sup>. De nog te verwachten bodemdaling die wordt veroorzaakt door gasproductie uit de voorkomens in dit winningsplan bedraagt **minder dan 2 cm**. Aangezien het niet mogelijk is een dergelijke kleine daling met voldoende precisie te meten, zijn er verder geen figuren getoond die de toekomstige bodemdaling tonen boven de individuele voorkomens. Indien een significante afwijking van de bodemdaling plaatsvindt ten opzichte van de huidige voorspelling, zal deze worden beschreven in een herziening van het winningsplan.

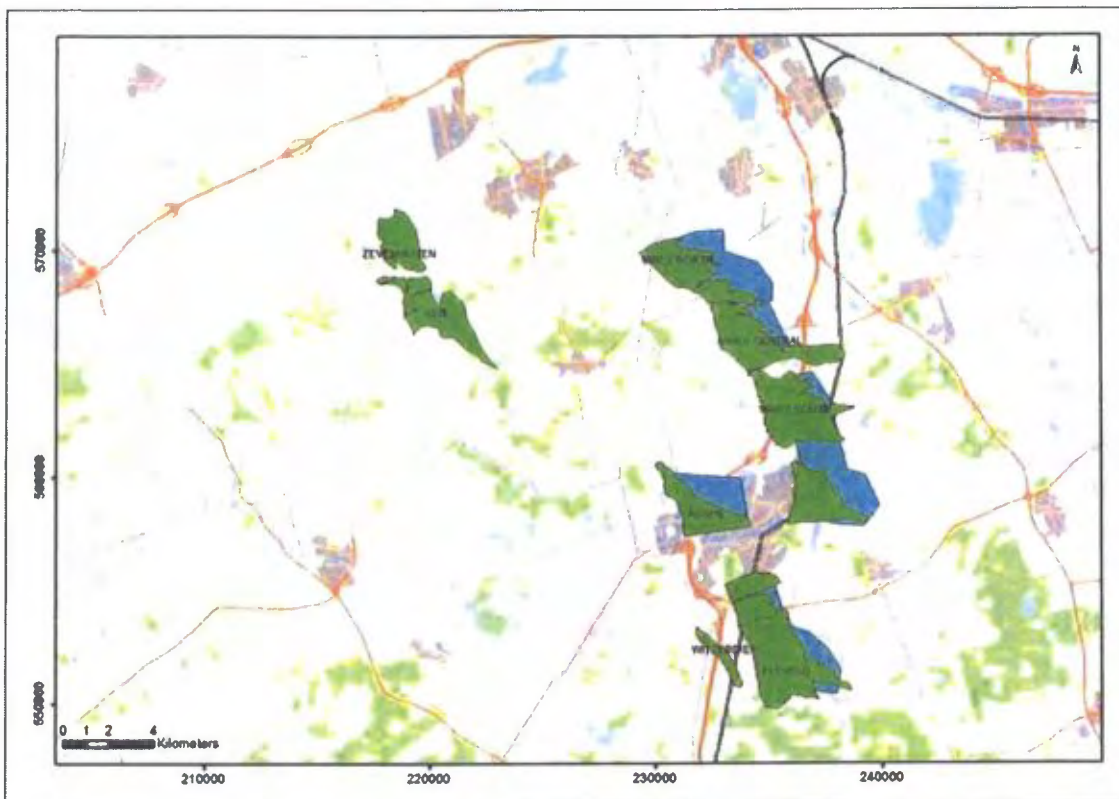

*Figuur C3: Nog te verwachten bodemdaling die wordt veroorzaakt door gasproductie uit de voorkomens in dit winningsplan (2016 – 2023). De omvang van het gasvoerend gedeelte van de reservoirs is in groen weergegeven, die van het watervoerend gedeelte in blauw. Aangezien de verwachte bodemdaling minder dan 2cm is, zijn geen contouren getekend.*

Figuur C4 toont de totale bodemdaling als gevolg van gaswinning voor het jaar 2025. Figuur C5 toont de situatie ruim na afloop van de in dit winningsplan beschreven productieprofielen (het jaar 2080).

Het dient benadrukt te worden dat Figuur C4 en C5 de totale bodemdaling geven als gevolg van gaswinning uit de in dit winningsplan genoemde voorkomens én de omliggende voorkomens (waaronder het Groningen veld in het noordoosten), waar Figuur C3 de (bijna afwezige) bodemdaling laat zien door de productie van voorkomens beschreven in dit winningsplan.

### Onzekerheid in verwachte bodemdaling

Bijlage 1 in dit winningsplan geeft een overzicht van de kentallen die gebruikt zijn in de berekening van de bodemdaling. Deze bijlage beschrijft ook de onzekerheidsanalyse voor deze bodemdalingsprognose resulterend in een maximum en minimum bodemdalingsscenario. De analyse laat zien dat ook in het maximale scenario de verdere bodemdaling als gevolg van gaswinning uit de in dit winningsplan genoemde voorkomens in de toekomst onder de 2 cm blijft.

<sup>2</sup> In het verwachte "Mid Case" productiescenario zullen de voorkomens Assen-Zuid, Witten en Zevenhuizen-West niet produceren. Mogelijke bodemdaling in het "High case" productiescenario wordt beschreven in de onzekerheidsanalyse beschreven in Bijlage 1.



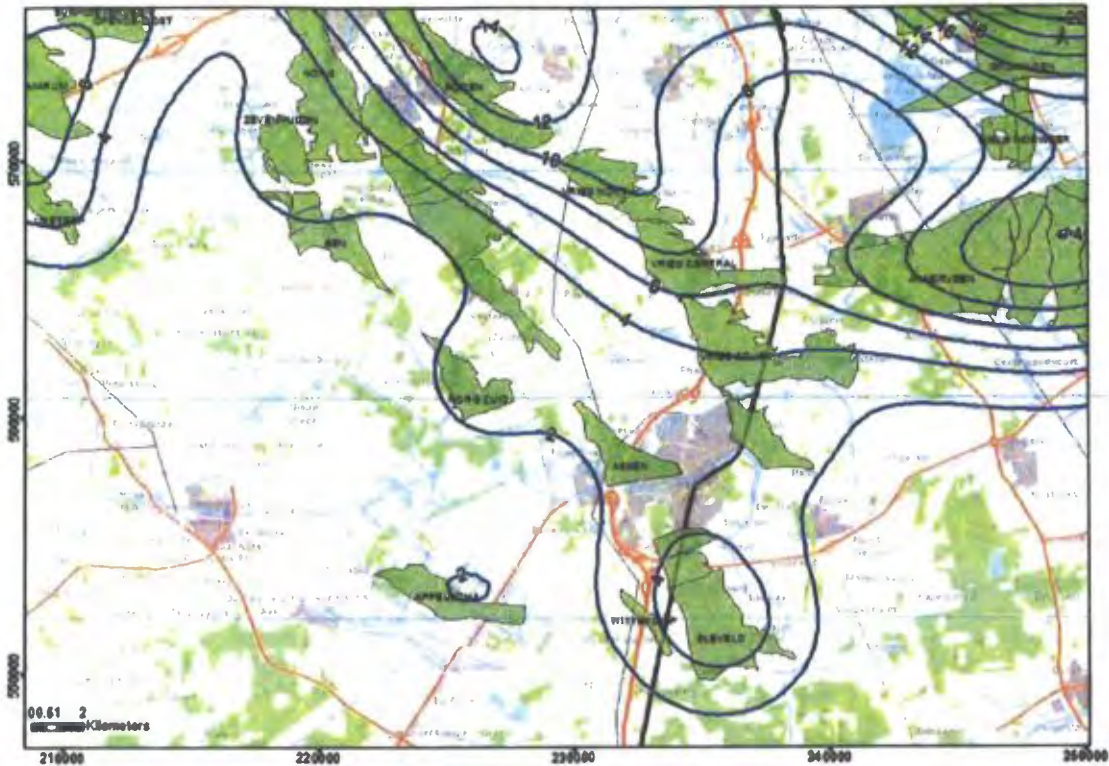

Figuur C4: Prognose van de totale bodemdaling als gevolg van gaswinning uit de in dit winningsplan genoemde voorkomens en de omliggende voorkomens voor 2025. De contourlijnen geven de bodemdaling in cm aan.

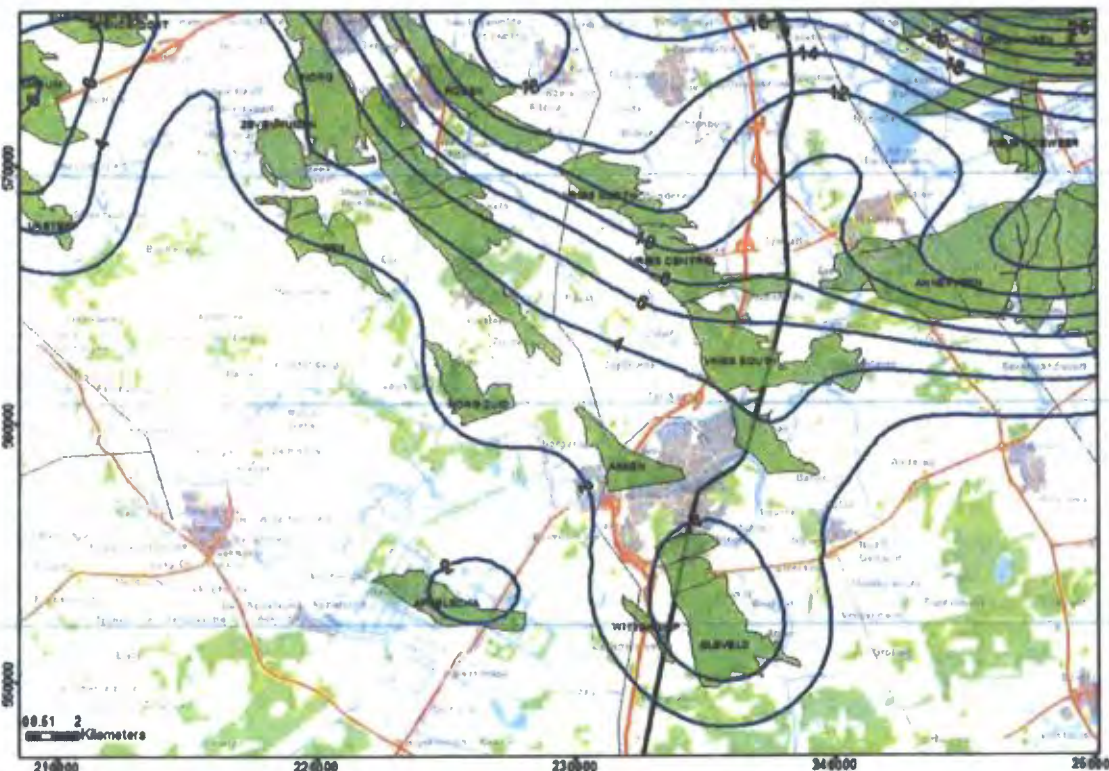

Figuur C5: Verwachte eindsituatie (2080) van de totale bodemdaling als gevolg van gaswinning uit de in dit winningsplan genoemde voorkomens en de omliggende voorkomens. De contourlijnen geven de bodemdaling in cm aan



Mb 24 lid 1q	<p><b>C3) Omvang en aard van de schade</b></p> <p><b>C3.1 Algemeen</b></p> <p>Bodemdaling door gaswinning manifesteert zich aan de oppervlakte in de vorm van een platte, zeer gelijkmatige schotel. Die schotel veroorzaakt een zeer geringe helling van maximaal een paar centimeter over een kilometer afstand aan het maaiveld. Zoals in figuur C3 is aangegeven, bedraagt de nog te verwachten bodemdaling door gaswinning uit de in dit winningsplan beschreven voorkomens minder dan 2 cm over een periode van meer dan 10 jaar.</p> <p><b>C3.2 Schade aan openbare infrastructuur door bodemdaling</b></p> <p>Omdat bodemdaling een geleidelijk en gelijkmatig verloop heeft, wordt geen directe schade aan infrastructuur verwacht. Niet uitgesloten is echter dat de bodemdaling gevolgen kan hebben voor het normale beheer en het onderhoud van waterkeringen en waterlopen. Voor zover dat beheer onvermijdelijk te maken meerkosten met zich meebrengt die, in overeenstemming met het gestelde in onderdeel C5, voor vergoeding in aanmerking komen dan rust op NAM de verplichting die schade overeenkomstig de regels van het burgerlijk recht te vergoeden. In sommige gevallen loopt dat via een hiertoe ingestelde commissie. In andere gevallen kunnen afspraken worden gemaakt in bilateraal verband met de betreffende waterschappen.</p> <p><b>C3.3 Schade aan bouwwerken door bodemdaling</b></p> <p>Omdat bodemdaling door gaswinning een geleidelijk en gelijkmatig verloop heeft en de resulterende vervorming (zoals scheefstand, kromming en horizontale rek) van de bovengrond zeer klein is, wordt geen directe schade aan bebouwing verwacht. Hierbij wordt verwezen naar "Studieresultaten betreffende ongelijkmatige zakkingen in verband met aardgaswinning in de provincie Groningen; een uitgave van de Commissie Bodemdaling door Aardgaswinning; maart 1987". Meer recente rapporten die mogelijke oorzaken van schade in het gebied rondom West-Groningen<sup>3</sup> en Loppersum<sup>4</sup> beschrijven bevestigen dit beeld.</p> <p><b>C3.4 Schade aan natuur en milieu door bodemdaling</b></p> <p>Bij een daling van minder dan 2 cm in gebieden met een kunstmatig peilbeheer is de mate van bodemdaling aanzienlijk kleiner dan de jaarlijkse schommelingen in de waterstand (verschil zomer- en winterpeil). De waterhuishouding in het gebied dat wordt beïnvloed door bodemdaling ten gevolge van gaswinning is in de loop van eeuwen tot stand gekomen en wordt tegenwoordig volledig kunstmatig geregeld. Waterpeilen zijn vastgelegd in peilbesluiten. Indien een relatieve stijging van het waterpeil t.o.v. het maaiveld de geldende norm dreigt te overschrijden, zal dit worden tegengegaan door aanpassingen in de waterafvoer (compartimentering, versnelde afvoer waterbezwaar). Het waterschap is verantwoordelijk voor het waterbeheer in het beheersgebied. De totale bodemdaling boven de voorkomens is echter groter dan deze twee centimeter en indien nodig zullen afspraken worden gemaakt met de betreffende waterschappen om zorg te dragen dat de geldende normen niet worden overschreden.</p>
Mb 24 lid 1r	<p><b>C4) Maatregelen om bodemdaling te voorkomen / te beperken</b></p> <p>Dit winningsplan beschrijft productie met behulp van al bestaande faciliteiten uit al producerende voorkomens. De effecten door verdere bodemdaling als gevolg van de nog resterende gasproductie zijn gering. Er worden daarom geen extra maatregelen voorzien.</p>
Mb 24 lid 1s	<p><b>C5) Maatregelen die gevolgen van schade door bodemdaling beperken of voorkomen</b></p> <p>Zoals beschreven in sectie C3 wordt geen schade aan bouwwerken verwacht. Indien als gevolg van bodemdaling door gaswinning de waterhuishouding of andere waterstaatkundige werken wel in betekende mate worden beïnvloed dan kunnen waterhuishoudkundige maatregelen worden getroffen. Als met het nemen van maatregelen niet alle door gaswinning veroorzaakte schade afdoende kan worden voorkomen dan rust op NAM de verplichting die schade overeenkomstig de regels van het burgerlijk recht te vergoeden.</p>

<sup>3</sup> [http://www.namplatform.nl/gaswinning-en-aardbevingen/aardbevingen/onderzoek-aardbevingsschade-buiten-contour/ jcr\\_content/par/textimage\\_1820293032.stream/1458749672644/cc9011210377240167e4d080487a1027fb06bca3eaa92200320c265291faad95/addendum-bodem-and-water-groningen-west-4b.pdf](http://www.namplatform.nl/gaswinning-en-aardbevingen/aardbevingen/onderzoek-aardbevingsschade-buiten-contour/ jcr_content/par/textimage_1820293032.stream/1458749672644/cc9011210377240167e4d080487a1027fb06bca3eaa92200320c265291faad95/addendum-bodem-and-water-groningen-west-4b.pdf)

<sup>4</sup> [http://www.commissiebodemdaling.nl/files/1202097-000-BGS-0003-r-Gebouwschade%20Loppersum\\_def\\_par\\_20110421.pdf](http://www.commissiebodemdaling.nl/files/1202097-000-BGS-0003-r-Gebouwschade%20Loppersum_def_par_20110421.pdf)

## D) Gegevens inzake bodemtrilling als gevolg van de winning van koolwaterstoffen.

Mw  
35  
lid  
1f

### D1) Aard van de bodemtrilling

Compactie van de olie- en gasvoerende lagen kan onderlinge beweging tussen gesteentelagen veroorzaken. Dit kan zich soms aan de oppervlakte manifesteren in de vorm van bodemtrillingen. Deze Sectie D beschrijft de risicoanalyse en mogelijke maatregelen gerelateerd aan gasproductie beschreven in dit winningsplan.

Om de doorlatendheid van het gashoudende gesteente te vergroten kunnen operators gebruikmaken van de hydraulische stimulatie of zuurstimulatie. De kans op schadelijke bodembeweging (trilling en daling) die zou kunnen volgen uit deze operaties wordt als verwaarloosbaar ingeschat. Bijlage 2 geeft hiervoor een onderbouwing.

Mb  
24  
lid  
1p

### D2) Risicoanalyse bodemtrilling

#### D2.1 Risico voor bodemtrillingen als gevolg van geïnduceerde bevingen door gasproductie

De winning van aardgas gaat gepaard met een daling van de druk in de ondergrond met als gevolg een verandering van de gesteentespanningen. Deze verandering van spanning kan leiden tot plotselinge bewegingen langs bestaande breuken, waardoor mogelijk een lichte aardbeving kan plaatsvinden. In Nederland is/wordt uit ongeveer 140 olie- en gasvelden op het vasteland geproduceerd. Boven ongeveer 20% van de velden zijn bevingen geregistreerd. Boven 11 velden zijn bevingen geregistreerd die ook duidelijk aan het oppervlak voelbaar waren (Magnitude meer dan 2,0 op de schaal van Richter).

In tabel D1 is voor de voorkomens in dit winningsplan weergegeven of deze seismisch actief zijn geweest. Tevens is per voorkomen de beving weergegeven met de grootste magnitude die in dat veld is geregistreerd. Hieruit blijkt dat alleen bij Eleveld aan het oppervlak duidelijk voelbare bevingen zijn geweest (de laatste in 2014).

*Tabel D1: Overzicht van historische seismiciteit; boven de producerende voorkomens in het Westerveld winningsplan. Per voorkomen is de beving met de grootste magnitude die ooit boven het betreffende voorkomen is geregistreerd weergegeven.*

Voorkomen	Historische bevingen	Maximale gemeten magnitude	Locatie	Jaar
Assen	nee	-	-	-
Een	nee	-	-	-
Eleveld	ja	2,8	Geelbroek (Zuid)	2004
Vries Centraal	ja	1,2	Vries (West)	2008
Vries Noord	ja	1,9	Winde	1996
Vries Zuid	ja	1,5	Vries (Zuid)	2007
Witterdiep	ja	1,7	Geelbroek (West)	2008
Zevenhuizen	nee	-	-	-

Onderstaande grafieken in figuur D1 geven de observaties aan voor het aantal bevingen en de magnitudes van de bevingen per voorkomen. De laatste grafiek laat zien dat de laatste 7 jaar alleen bevingen boven Eleveld zijn geregistreerd.

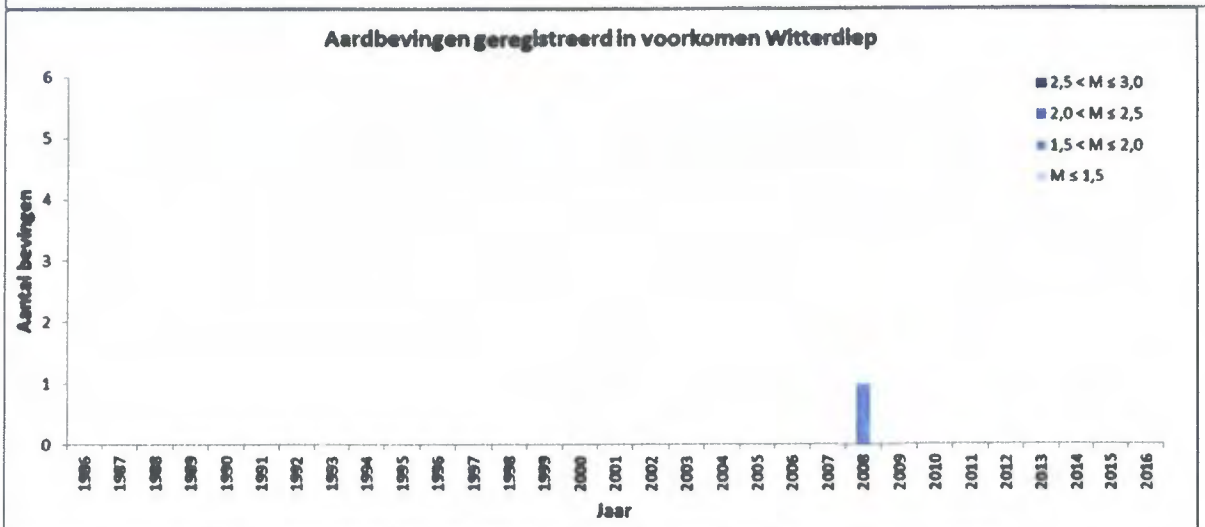
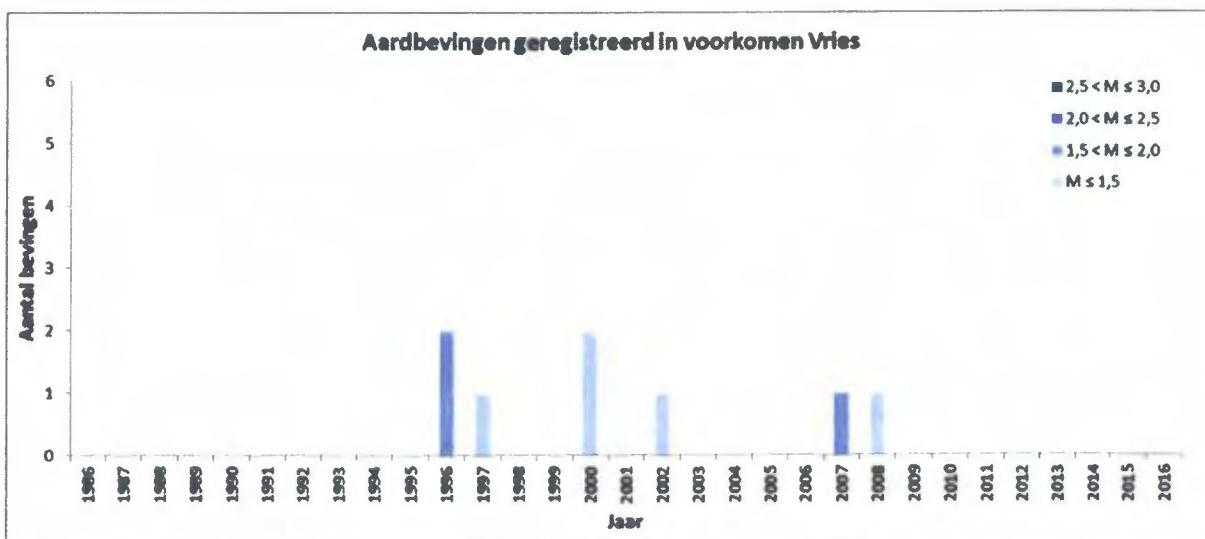
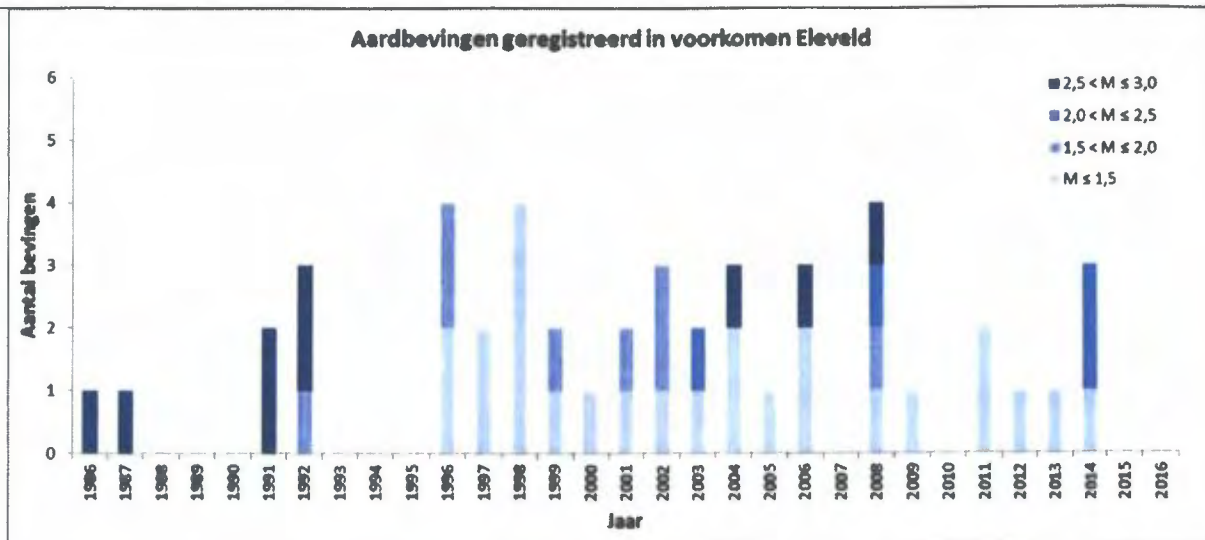

Figuur D1: Historische bevingen voor voorkomens in dit winningsplan. Vanaf 1996 is het seismische netwerk voldoende accuraat om ook kleine (niet voelbare bevingen) betrouwbaar te kunnen registreren.



Sinds het begin van de jaren negentig houden verschillende instanties, waaronder de overheid, kennisinstituten en mijnbouwmaatschappijen, zich gezamenlijk met deze problematiek bezig.<sup>5,6,7,8</sup> Sinds 2002 zijn bovengenoemde instanties verenigd in het Technisch Platform Aardbevingen (TPA). Hiermee is de aanwezige kennis op het gebied van aardtrillingen gebundeld en wordt deze kennis optimaal ingezet met gebruikmaking van de meest actuele stand der techniek. In respons op het in het Mijnbouwbesluit is onder begeleiding van het TPA een risicoanalyse omtrent bodemtrillingen als gevolg van winning van olie of gas uitgevoerd<sup>9,10,11</sup>. Tevens is in dit kader een samenvattend rapport uitgebracht waarin de resultaten van bovengenoemde studies zijn geïntegreerd<sup>12</sup>. Deze rapporten zijn gepubliceerd op <http://www.nlog.nl/nl/hazards/subsidence.html>.

Recent heeft SodM een tijdelijke leidraad voor Seismische Risico Analyse (SRA) gepubliceerd<sup>13</sup>. De SRA voorziet in een analyse van het seismisch risico op basis van veld-specifieke kwantitatieve parameters en geeft een richtlijn voor maatregelen die passend zijn bij een bepaalde risicocategorie die uit de analyse volgt. De basis van de analyse en de toepassing van deze leidraad op de Westerveld voorkomens wordt beschreven in bijlage 3.

#### **Seismische Risico Analyse (SRA) voor de voorkomens in dit winningsplan**

Bijlage 3 geeft een uitgebreid overzicht van de waarden van de parameters die gebruikt worden in de formules zoals gehanteerd in de SRA<sup>13</sup> en hoe deze bepaald zijn.

De voorkomens Assen-Zuid, Witten en Zevenhuizen-West zullen volgens het verwachte "mid case" scenario niet produceren waardoor er geen drukkaling zal plaatsvinden. Ook in het "high case" productiescenario voor deze voorkomens zal de drukkaling gering zijn, waarmee de kans op seismiciteit voor dit scenario volgens de DHAS methodiek "verwaarloosbaar" is. Volgens de SRA zijn verdere analyses in stap 2 voor deze voorkomens niet nodig.

Voor de voorkomens Eleveld, Assen, Een, Vries-Noord, Vries-Centraal, Vries-Zuid, Witterdiep en Zevenhuizen binnen het winningsplan Westerveld is het nodig gebleken om de risico matrix te gebruiken ("Stap 2" van de SRA zoals beschreven in bijlage 3). Voor elke factor die bepaald is voor de onder- en bovengrond wordt een score gegeven waarbij de som van de scores een positie geeft in de matrix.

- De som van de scores voor "invloedfactoren ondergrond" (genormeerd voor de maximale score) geeft de positie op de x-as.
- De som van de scores voor "invloedfactoren bovengrond" (genormeerd voor de maximale score) geeft de positie op de y-as weer.

Details voor de score van elke factor is weergegeven in bijlage 3.

#### **Uitkomst van de Seismische Risico Analyse (SRA)**

Figuur D2 geeft het resultaat van de SRA analyse voor de voorkomens in dit winningsplan. Uit de SRA analyse volgt dat alle voorkomens in Categorie I vallen (laagste seismische risicocategorie).

<sup>5</sup> Eindrapport multidisciplinair onderzoek naar de relatie tussen Gaswinning en Aardbevingen in Noord-Nederland; Begeleidingscommissie Onderzoek Aardbevingen, 1993

<sup>6</sup> De relatie tussen schade aan gebouwen en lichte ondiepe aardbevingen in Nederland; TNO Bouw, 1998

<sup>7</sup> Seismisch risico in Noord-Nederland; de Crook et al., KNMI, 1998

<sup>8</sup> Kalibratiestudie schade door aardbevingen" TNO-034-DTM-2009-04435 (2009)

<sup>9</sup> Seismisch hazard van geïnduceerde aardbevingen; Wassing et al

<sup>10</sup> TNO-NITG rapporten 03-185-C (2003), 03-186-C (2004), 04-233-C (2004)

<sup>11</sup> Deterministische hazard analyse voor geïnduceerde seismiciteit (DHAS); TNO-rapport R10198, 2012

<sup>12</sup> Seismisch hazard van geïnduceerde aardbevingen, integratie van deelstudies; TNO/KNMI, TNO 2012 R11139

<sup>13</sup> Methodiek voor risicoanalyse omtrent geïnduceerde bevingen door gaswinning tijdelijke leidraad voor adressering mbb. 24.1.p, versie 1.2, SodM, 1 februari 2016

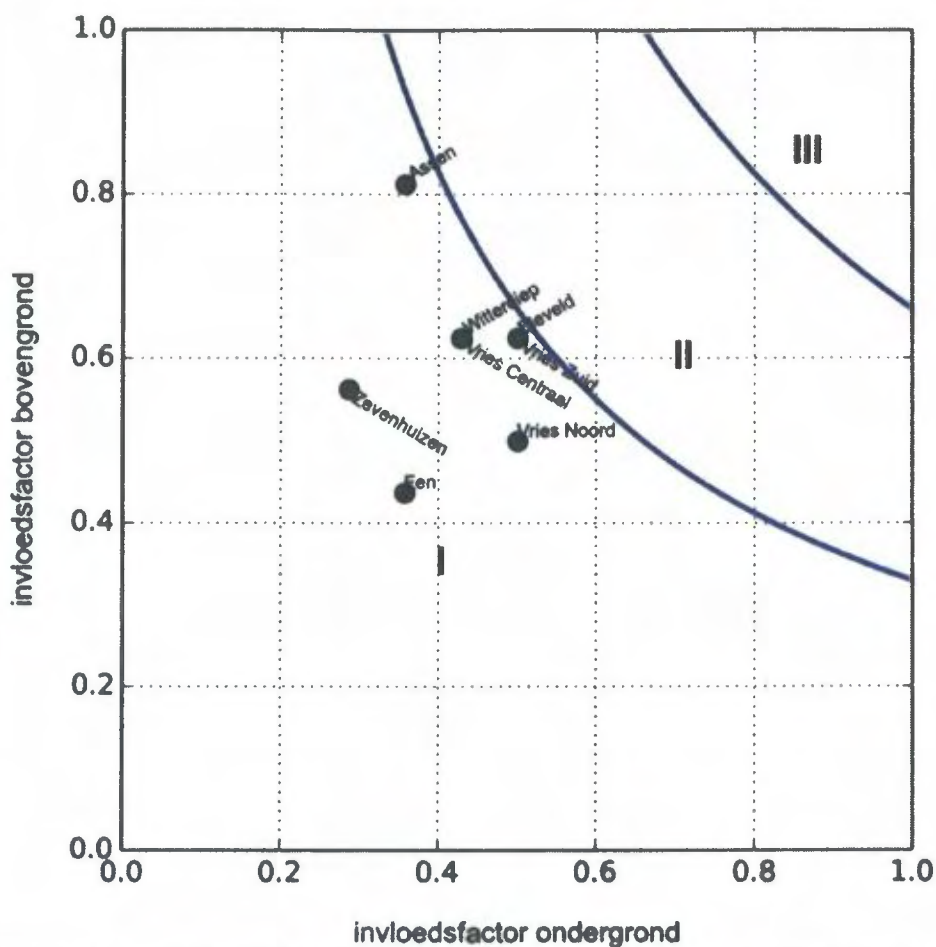

Figuur D2: Uitkomst van de Seismische Risico Analyse (SRA). Alle voorkomens in dit winningsplan vallen in risico Categorie I.

In sectie D3 en D4 wordt beschreven welke mogelijke risico's en maatregelen gekoppeld zijn aan deze risicocategorie. In onderdeel D5 worden de schade beperkende maatregelen en condities voor eventuele vergoedingen in geval van schade uiteengezet.

Mb  
24  
lid  
1q

### D3) Omvang en aard van de schade

#### D3.1 Schade aan openbare infrastructuur door bodemtrillingen

In het verleden is onderzoek uitgevoerd naar de mogelijke schade aan buisleidingen door potentiële aardbevingen<sup>14</sup>. Hierin wordt onder andere geconcludeerd dat mogelijke schade door geïnduceerde aardbevingen klein zal zijn (zowel in mogelijk aantal als ernst).

#### D3.2 Schade aan bouwwerken door bodemtrillingen

De praktijkervaring met gasproductie in Nederland over de afgelopen jaren leert dat lichte aardbevingen ten gevolge van gasproductie in de meeste gevallen niet leiden tot schade. Toch kan de kans op schade aan bebouwing in de nabije omgeving van het epicentrum van een geïnduceerde aardbeving niet worden uitgesloten. Hierbij speelt zowel kwetsbaarheid van de bebouwing als de intensiteit van de beving een belangrijke rol. Al in 1998 is voor Noord-Nederland door het KNMI beschreven<sup>7</sup> dat de maximaal te verwachten intensiteit bij het optreden van een dergelijke geïnduceerde aardbeving ongeveer VI-VII op de Europese Macroseismische Schaal is. Dat betekent (kwalitatief) dat in het ernstigste geval in de nabijheid van het voorkomen lichte, niet constructieve schade kan optreden aan meerdere gebouwen en matige schade (lees, scheuren in muren tot constructieve schade in het uiterste geval) aan enkele gebouwen. Dit laatste wordt bevestigd door de resultaten van de seismische hazard studie van TNO-NITG<sup>15</sup>. In deze studie zijn ook voor de Vries en Eleveld voorkomens

<sup>14</sup> Deltares 2010 Schade aan buisleiding door aardbeving

<sup>15</sup> Wassing en Dost, 2012, TNO 2012 R11139



de resultaten getoond voor de berekeningen van de maximale horizontale pieksnelheden boven en rondom deze voorkomens. Deze berekeningen bevestigen dat er een kleine kans op schade bestaat door geïnduceerde bevingen boven of rondom deze voorkomens.

De omvang van het gebied waar mogelijk schade kan optreden wordt bepaald door de magnitude, de diepte en de duur van de beving en de lokale grondsamenstelling en aard en conditie van de bebouwing. Bij een beving die krachtig genoeg is om schade te veroorzaken, is het aantal potentiële schadegevallen binnen dit gebied sterk afhankelijk van de dichtheid van bebouwing, terwijl de mate van schade (geen, lichte, matige) op een bepaalde afstand van het epicentrum in grote mate wordt bepaald door het type bebouwing, de staat van onderhoud en de lokale bodemgesteldheid. Deze afhankelijkheid wordt verder beschreven in het TNO rapport<sup>8</sup>.

De tabel hieronder geeft de historische schademeldingen, gerelateerd aan bevingen in voorkomens genoemd in dit winningsplan. Voor al deze meldingen betreft het "lichte, niet constructieve schade" die vergoed is (of wordt) wanneer duidelijk is dat de schade veroorzaakt is door NAM.

Jaar van schademelding	Datum beving	Bevend veld	Aantal meldingen
2004	21-jun-04	Eleveld	2
2006	10-jan-06	Eleveld	1
2008	26-aug-08	Eleveld	1
2014	5-feb-14	Eleveld	7
2015	5-feb-14	Eleveld	4
2016	5-feb-14	Eleveld	1

Mb  
24  
lid  
1r

**D4) Maatregelen om bodemtrillingen te voorkomen / te beperken**

Het KNMI kan met behulp van het huidige monitoringsnetwerk aardbevingen met een magnitude van 1,5 en groter lokaliseren. De leidraad<sup>13</sup>, geeft aan dat voor de voorkomens in risicoklasse I geen additionele monitoringmaatregelen hoeven te worden getroffen.

Eventuele verdere monitoring zal evenwel in overweging genomen worden. Hierover zal overleg met de omgeving plaatsvinden. Hierbij kan gedacht worden aan het plaatsen van versnellingsmeters boven de seismisch actieve voorkomens in dit winningsplan.

Mb  
24  
lid  
1s

**D5) Maatregelen die gevolgen van schade door bodemtrillingen beperken of voorkomen**

Voor mogelijke schade veroorzaakt door aardbevingen die worden veroorzaakt door gaswinning rust op de NAM de verplichting deze te vergoeden overeenkomstig de regels van het burgerlijk recht. Er is een schaderegeling opgesteld voor schade veroorzaakt door aardbevingen als gevolg van gaswinning en/of opslag. Deze regeling is beschreven op de website [www.namplatform.nl](http://www.namplatform.nl) en in de folder "Bodemdaling" ([www.nam.nl](http://www.nam.nl)).

Ondertekening

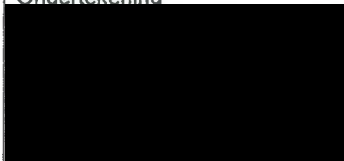

Datum: 9/9/16

Plaats: Assen

## Bijlage 1: Kentallen bodemdaling en onzekerheidsanalyse bodemdaling

Enkele algemene kentallen voor de in dit winningsplan beschreven voorkomens zijn samengevat in Tabel 1.1. Deze (gemiddelde) kentallen reflecteren een zeer vereenvoudigd model van de voorkomens. De omvang van de voorkomens worden weergegeven in figuur C3, waarbij in groen het gasvoerend en in blauw het watervoerend gedeelte is aangegeven van het reservoir dat expliciet wordt gemodelleerd in het reservoir model. Dit reservoirmodel ligt ten grondslag aan de bodemdalingsberekeningen zoals gepresenteerd in dit winningsplan.

Tabel 1.1: Enkele kentallen ter indicatie van de in dit winningsplan beschreven voorkomens.

	Assen	Assen-Zuid	Een	Eleveld	Vries-Centraal	Vries-Noord
Diepte veld [m] <sup>16</sup>	2875	3150	2630	3140	3027	2960
Gemiddelde dikte reservoir [m] <sup>3</sup>	50	150	45	100	149	138
Initiële druk [bar]	335	377	306	382	356	342
Druk in 2016 [bar]	166	377	213	75 <sup>1</sup>	97	80
Eind druk	146	377 <sup>2</sup>	189	33	94	66
C <sub>m</sub> [10 <sup>-5</sup> bar <sup>-1</sup> ]	0,51	0,4	0,49	0,48	0,58	0,60

	Vries-Zuid	Witten	Witterdiep	Zevenhuizen	Zevenhuizen-West
Diepte veld [m]	3060	3080	2892	2625	2500
Gemiddelde dikte reservoir [m]	140	150	125	75	160
Initiële druk [bar]	356	360	343	306	288
Druk in 2016 [bar]	272	360	81	40	288
Eind druk [bar]	237	360 <sup>2</sup>	81 <sup>2</sup>	35	288 <sup>2</sup>
C <sub>m</sub> [10 <sup>-5</sup> bar <sup>-1</sup> ]	0,43	0,44	0,52	0,56	0,54

- 1) *Eleveld: De drukken in de tabel geven de gemiddelde reservoirdruk weer over de compartimenten.*
- 2) *Witterdiep, Assen-Zuid, Witten en Zevenhuizen-West: Geen verwachte (verdere) productie in Mid Case*
- 3) *Dit betreft de totale dikte van de zandsteenlaag (water- plus gasvoerend gedeelte). Voor het Assen voorkomen is de dikte van de gaskolom genomen omdat het watervoerend gedeelte van de zandsteenlaag in drukcommunicatie staat met de Norg UGS die zich op een hogere gemiddelde druk bevindt.*

### Onzekerheidsanalyse voor de bodemdalingsprognose

Om een inschatting te maken van de onzekerheid over de toekomstige bodemdaling voor de voorkomens in dit winningsplan is de onzekerheid in de C<sub>m</sub> (compressibiliteit) gecombineerd met de verschillende depletiewaarden (DP) die volgen uit de scenario's voor de productievoorspellingen. De C<sub>m</sub> onzekerheid bevat meerdere componenten: onzekerheid over het compactiegedrag, onzekerheid over de depletierende dikte en onzekerheid over de compressibiliteit op basis van coreplug metingen. Niet al deze onzekerheden zijn kwantitatief te bepalen en daarom is er voor een inschatting ervaring uit het verleden gebruikt. Voor een nieuw voorkomen op land wordt deze onzekerheid geschat op 75% op basis van ervaring uit het verleden. Na één of meerdere bodemdalingsmetingen is meer kennis beschikbaar gekomen over de combinatie van de depletierende dikte en compressibiliteit waarmee de onzekerheid geschat wordt op 25%. De onzekerheid voor de DP volgt uit de reservoirmodellen voor de "low-mid-high case". De vermenigvuldiging van de C<sub>m</sub> met de DP geeft een maat voor de compactie. Wanneer een hoge C<sub>m</sub> met een hoge DP wordt vermenigvuldigd geeft dit een maximum scenario voor de onzekerheid. Een combinatie van lage waarden geeft een minimum.

<sup>16</sup> Voor "diepte veld" is hier de minimale diepte van de top structuurkaart gebruikt

De verwachte bodemdaling is doorgerekend met de Geertsma en van Opstal methode<sup>17</sup>. Om de impact van de onzekerheid in de gekozen parameters te berekenen is gebruik gemaakt van Geertsma<sup>18</sup>. Geertsma geeft een eenvoudige formule om de maximale bodemdaling te berekenen voor een cilindrisch compacterend reservoir:

$$H_{max} = 2 C_m (1 - \nu) \Delta P H \left( 1 - \frac{D/R}{\sqrt{1 + (D/R)^2}} \right)$$

De straal van dit model (effectieve reservoir straal in Tabel 1.2) is dusdanig gekozen dat de verwachte bodemdaling in het diepte punt overeenkomt met de waarde die wordt berekend met het Geertsma en van Opstal model. Na deze kalibratiestap wordt de bovenstaande formule gebruikt om de onzekerheid voor de bodemdaling te bepalen.

Waarbij:

D: Diepte veld [m]

H: Depletierende reservoir dikte [m], in deze analyse constant gehouden omdat de onzekerheid over de depletierende dikte verdisconteerd is in de  $C_m$  onzekerheid.

$\Delta P$ : reservoir depletie (huidige druk – eind druk) [bar]

$\nu$ : Poisson's ratio [-]

R: "effectieve" straal van het veld [m], waarbij de straal wordt gekozen op basis van een vergelijking tussen de maximale voorspelde bodemdaling boven de verschillende voorkomens zoals berekend met het bodemdalingsmodel gebaseerd op de werkelijke veldgeometrie.

$C_m$ : Compressibiliteit van het veld [ $10^{-5} \text{ bar}^{-1}$ ]

De parameters die gebruikt zijn in deze onzekerheidsanalyse zijn te vinden in Tabel 1.2. Tabel 1.3 toont de onzekerheden zoals bepaald voor de voorkomens in dit winningsplan.

Tabel 1.2: Parameters voor de bepaling van de bodemdalingonzekerheid met de Geertsma formule

Voorkomen	Compressibiliteit ( $10^{-5} \text{ bar}^{-1}$ )	Nog te verwachten drukdaling (bar)	Depletierende reservoir dikte (m)	Reservoir diepte (m)	Effectieve reservoir straal (m)	Poisson's ratio
Assen					1700	0,2
Assen-Zuid					1000	0,2
Een					1600	0,2
Eleveld					2350	0,2
Vries-Centraal					200	0,2
Vries-Noord		ZIE TABEL 1.1			1800	0,2
Vries-Zuid					2250	0,2
Witten					200	0,2
Witterdiep					700	0,2
Zevenhuizen					1600	0,2
Zevenhuizen-West					900	0,2

<sup>17</sup> Geertsma J. and Van Opstal G., "A Numerical Technique for Predicting Subsidence Above Compacting Reservoirs Based on the Nucleus of Strain Concept", Verhandelingen Kon. Ned. Geol. Mijnbouwk. Gen., Vol. 28, pp. 63-78, 1973a.

<sup>18</sup> Geertsma, J., A basic theory of subsidence due to reservoir compaction: The homogeneous case, Verh. K. Ned. Geol. Mijnbouwk. Genoot., 28, 43 – 62, 1973a.

Tabel 1.3: Onzekerheid voor de voorspelde bodemdaling per voorkomen door productie uit het betreffende voorkomen (2016 tot einde productie)

Voorkomen	Te verwachten drukdaling (bar)			Compressibiliteit (10 <sup>-6</sup> bar <sup>-1</sup> )	Onzekerheid compressibiliteit	Nog te verwachten bodemdaling in diepste punt (cm)	Ondergrens voor de nog te verwachten bodemdaling in diepste punt (cm)	Bovengrens voor de nog te verwachten bodemdaling in diepste punt (cm)
	Mid Case productie scenario	Low Case productie scenario	High Case productie scenario					
Assen	21	0	50	0,51	25%	<2	<2	<2
Assen-Zuid*	0	0	99	0,40	75%	Geen daling	Geen daling	<2
Een	24	0	107	0,49	25%	<2	<2	<2
Eleveld	42	18	55	0,48	25%	<2	<2	<2
Vries-Centraal	3	0	34	0,58	25%	<2	<2	<2
Vries-Noord	14	0	26	0,6	25%	<2	<2	<2
Vries-Zuid	36	0	49	0,43	25%	<2	<2	<2
Witten*	0	0	92	0,44	75%	Geen daling	Geen daling	<2
Witterdiep	0	0	7	0,52	25%	<2	<2	<2
Zevenhuizen	5	0	20	0,56	25%	<2	<2	<2
Zevenhuizen-West*	0	0	68	0,54	75%	Geen daling	Geen daling	<2

\* De velden Assen-Zuid, Witten en Zevenhuizen-West zullen in het verwachte Mid Case en Low Case scenario nooit produceren waardoor er in deze scenario's voor deze voorkomens geen bodemdaling zal optreden door productie uit deze voorkomens.

#### Aquifers (watervoerende lagen)

Mogelijke drukdaling in de aquifers zal leiden tot bodemdaling. Voor de aquifers die behoren tot de voorkomens in dit winningsplan wordt aangenomen dat ze tijdens de productieperiode voor 50% meedalen met de gasdruk. Dit betekent dat wanneer de gasdruk met 200 bar is gedaald, de druk in de aangrenzende aquifers met 100 bar is gedaald. Na de productieperiode wordt aangenomen dat de druk in de aangrenzende aquifers gelijk is aan die in het gasveld.

De verwachting is dat met deze aanname de compactie in de aquifers en daarmee de bodemdaling boven deze aquifers overschat wordt in de berekeningen. Deze verwachting wordt bevestigd door de vergelijking tussen het model en de metingen zoals getoond in figuur C1: de gemodelleerde bodemdaling is over het algemeen hoger dan de gemeten bodemdaling boven de aquifers. Aangezien de aanname over de drukdaling in aquifers al conservatief is, is er verder geen onzekerheidsanalyse uitgevoerd voor de drukdaling in de aquifers.

## **Bijlage 2: Risico voor bodembeweging als gevolg van reservoirstimulatie**

### **Risico voor bodembeweging als gevolg van zuurstimulatie van het reservoir**

De kans op eventuele bodembeweging als gevolg van een kortdurende zuurstimulatie is verwaarloosbaar gezien de beperkte volumes die gebruikt worden. Dit is een activiteit die met grote regelmaat en wereldwijd in de olie en gas industrie toegepast wordt en voor zover bekend zijn dergelijke gevolgen nog nooit gerapporteerd.

### **Risico voor bodembeweging als gevolg van hydraulische stimulatie van het reservoir**

#### *Hydraulische stimulatie - Algemeen*

Om de gaswinning te bevorderen, of op gang te brengen, zijn werkzaamheden op bestaande locaties mogelijk. Om de doorlatendheid van het gashoudende gesteente te vergroten gebruiken operators de hydraulische stimulatie-techniek. Deze techniek wordt al sinds de jaren 50 regelmatig en succesvol toegepast in Nederland. Dankzij gebruik van deze techniek wordt er meer aardgas uit bestaande en nieuwe gasvelden geproduceerd.

Bij hydraulische stimulatie wordt vloeistof onder hoge druk via de boorput in het gasveld gebracht. Door de hoge druk ontstaan op gecontroleerde wijze plaatselijk kleine scheuren in het gashoudende gesteente dat zich meestal op een diepte van ruim drie kilometer bevindt. De vloeistof bestaat uit water (90%), chemicaliën (2%) en kleine keramiek korrels (8%). De korrels blijven als opvulmiddel in het gesteente achter. Zij houden de gecreëerde scheuren open zodat het gas gemakkelijker naar de boorput kan stromen. Meer dan de helft van de vloeistof wordt weer teruggewonnen, de rest blijft achter in het gashoudende gesteente en kan daaruit niet vrijkomen.

Verdere uitleg over de techniek en werkzaamheden op locaties waar gestimuleerd wordt staan beschreven op de website van NAM ([nam.nl](http://nam.nl)). Onder de algemene informatie bevindt zich ook een document "Risico duiding conventioneel fracken in Nederland" waarin meer achtergrond informatie wordt gegeven.

#### **Analyse van een mogelijk seismische dreiging**

De seismische dreiging geassocieerd met hydraulische stimulatie in Nederland wordt als zeer laag ingeschat. In de afgelopen 50 jaar zijn in Nederland meer dan 220 stimulaties uitgevoerd. Hierbij zijn geen voelbare bevingen geconstateerd.

Dat de kans op seismiciteit zeer klein is wordt bevestigd in het rapport van Witteveen en Bos (W&B) uit 2013 (Witteveen en Bos, "Aanvullend onderzoek naar mogelijke risico's en gevolgen van de opsporing en winning van schalie- en steenkoolgas in Nederland", Rapport aan Ministerie EZ, 2013). In dit rapport is een mogelijk verband tussen hydraulische stimulatie en aardbevingen onderzocht, aan de hand van alle sinds 1986 uitgevoerde stimulaties in Nederland en de waarnemingen van aardbevingen gedurende die periode. Hierin wordt gesteld dat er geen duidelijk verband is tussen hydraulische stimulatie en aardbevingen. Van de 94 bestudeerde stimulaties kan er bij slechts 1 stimulatie een mogelijk verband met een aan het oppervlak niet voelbare beving niet volledig uitgesloten worden.

#### **Locatie specifieke risico analyse voor hydraulische stimulatie**

Zonder een specifiek boorplan (voor nieuwe putten) of, in geval van het stimuleren van een bestaande put, een specifiek stimulatieplan is het niet mogelijk om een locatie specifieke risico analyse of duiding te geven. Deze zal worden vastgelegd in een werkveiligheidsplan dat als onderdeel van een VG aanvraag ingediend zal worden bij elk gericht boorplan of stimulatieplan.

In die locatie specifieke risico analyse zal ingegaan worden op:

- Status en integriteit van de put
- Integriteit van de afdekkende lagen
- Hydraulische stimulatie (gebruikte vloeistof samenstelling en -volumes, afstand van gekarteerde breuken)
- Injectiedrukken en gevolg voor spanningscondities in het reservoir
- Locatie van de put ten opzichte van waterwingebieden en intrekgebieden



## Bijlage 3: Samenvatting SRA en gebruikte gegevens m.b.t. de SRA voor de voorkomens in dit winningsplan

### Samenvatting SRA

Recent heeft SodM een tijdelijke richtlijn voor Seismische Risico Analyse (SRA) gepubliceerd (methodiek voor risicoanalyse omtrent geïnduceerde bevingen door gaswinning tijdelijke leidraad voor adressering mbb. 24.1.p, versie 1.2, SodM, 1 februari 2016). De SRA gaat uit van het schema zoals getoond in Figuur 3.1.

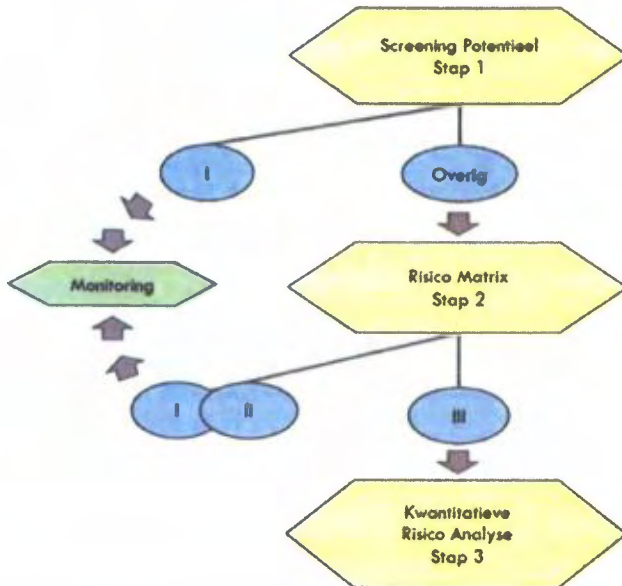

Figuur 3.1: Schematische weergave van de verschillende stappen en risico categorieën (I, II, III) in de seismische risico inventarisatie (conform SodM, 2016)

#### **Stap 1:**

In stap 1 worden alle voorkomens bekeken. De voorkomens die direct in risicocategorie I (zeer laag seismisch risico) vallen worden gekarakteriseerd doordat ze:

- Voorkomens zijn die niet seismisch actief zijn geweest.
- Voorkomens zijn waarvoor de kans laag is dat ze in de toekomst seismisch actief kunnen worden (volgens de DHAIS "Deterministische hazard analyse voor geïnduceerde seismiciteit" methodiek) en/of waarvoor op basis van reservoircompactie of mogelijke breukverplaatsing de waarde voor de mogelijke maximale bevingsmagnitude ( $M_{max}$ ) laag uitvalt ( $M < 2,5$ ).
- Voorkomens die niet meer produceren.

Voorkomens die niet aan deze criteria voldoen schuiven door naar stap 2.

#### **Stap 2:**

In deze stap worden alle voorkomens bekeken die

- seismisch actief zijn geweest en
- een hogere toekomstige kans op seismiciteit hebben (volgens de DHAIS methodiek) en waarvoor op basis van reservoircompactie of mogelijke breukverplaatsing de waarde voor  $M_{max}$  ("maximale bevingsmagnitude") hoger uitvalt dan  $M=2,5$

In stap 2 wordt op basis van een risico matrix benadering het risico van geïnduceerde aardbevingen verder gekwalificeerd. Figuur 3.2 geeft een schematische weergave van de verschillende factoren die bepalen of een geïnduceerde beving kan resulteren in een sterke groundbeweging (de "invloedfactoren ondergrond") en de verschillende factoren die invloed hebben op de grootte van de mogelijke gevolgen (de "invloedfactoren bovengrond").



Figuur 3.2: Schematische weergave van de bedreigingen en gevolgen van geïnduceerde bevingen en de verschillende invloedfactoren die daarbij een rol spelen (SodM, 2016).

In de risico matrix analyse worden de verschillende factoren zoveel mogelijk kwantitatief geanalyseerd en op basis van de uitkomst per factor gerankt. Over de scores van de individuele factoren wordt gesommeerd, zodat een totaalscore voor zowel de invloedfactoren ondergrond als de invloedfactoren bovengrond wordt bepaald. Deze worden genormaliseerd met het maximaal te behalen aantal punten voor ondergrond cq. bovengrond en in de risico matrix tegen elkaar uitgezet waarmee kwalitatief een risicocategorie wordt bepaald (zie figuur 3.3).

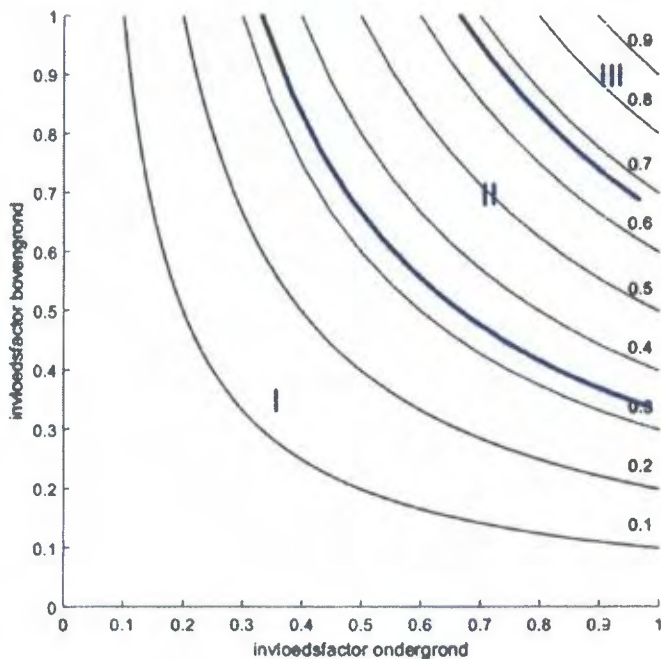

Figuur 3.3: De risicomatrix. De zwarte lijnen zijn lijnen van gelijk genormaliseerd risico. De verdeling in categorieën is gedaan op basis van 1/3 en 2/3 van het genormaliseerde risico. (SodM, 2016).

De mogelijke seismische dreiging volgt uit een analyse en score van de volgende invloedfactoren voor de ondergrond:

- Veld indicator DHAIS. Dit is een methode die beschrijft hoe – per voorkomen - de kans op het mogelijk optreden van een beving kan worden berekend aan de hand van ondergrondse kenmerken.
- Realistisch sterkste beving (Mmax). Voor een realistische inschatting van de sterkste beving zijn twee verschillende benaderingen genomen:
  1. een bepaling van de compactie-energie die beschikbaar is in een producerend gasveld en kan leiden tot een beving en
  2. een maat voor de mogelijke bevingsmagnitude als de langste breuk in het producerende veld in zijn geheel in één keer in beweging zou komen.

Methode [1] resulteert doorgaans in lagere waarden voor Mmax dan methode [2]. Dit kan er op duiden dat de totale hoeveelheid beschikbare energie die tot een beving kan leiden waarschijnlijk niet voldoende is om de grootste breuken in een veld in één keer in beweging te brengen.

- Ligging van het voorkomen. In de SRA methodiek (SodM, 2016) wordt er een onderscheid gemaakt tussen velden ten noorden van de lijn Amsterdam-Arnhem en velden ten zuiden van deze lijn. Dit onderscheid is gemaakt op basis van observaties. Er is nog nooit een aardbeving waargenomen ten zuiden van de lijn Amsterdam-Arnhem.
- Opslingering; de ondiepe ondergrond kan een opslinging veroorzaken van de seismische golven en wordt daarom boven het veld gekarakteriseerd. Voor relatief slappe ondergrond (veen, klei) is dit effect groter dan voor relatief stevige ondergrond (zand)

Het mogelijke gevolg van een beving volgt uit een analyse en score van de invloedfactoren bovengrond: bevolkingsdichtheid, industrie, speciale gebouwen, vitale infrastructuur en de aanwezigheid van dijken.

- Voor de bepaling van de bevolkingsdichtheid wordt de CBS Statline data gebruikt; hierbij krijgt de categorie flats/appartementencomplexen extra aandacht in de uiteindelijke score.
- Industriële inrichtingen, speciale gebouwen en vitale infrastructuur en dijken worden in kaart gebracht m.b.v. de risicokaart. (<http://www.risicokaart.nl>)

De laatst genoemde drie factoren (speciale gebouwen, vitale infrastructuur en de aanwezigheid van dijken) zijn van invloed op een mogelijk gevolgrisco voor schade en veiligheid. Het is echter zeer onwaarschijnlijk dat de geïnduceerde bevingen kunnen leiden tot een dergelijk gevolgrisco omdat de bevingen te zwak zullen zijn om een bedreiging te vormen voor deze objecten. Deze gevolgen zijn tot nu toe dan ook nooit waargenomen.

Indien uit het voorgaande blijkt dat voorkomens binnen een Winningsplan in risico categorie III vallen gaan deze door naar Stap 3

### **Stap 3:**

In deze stap worden alleen de voorkomens die in Categorie III vallen verder bestudeerd. Voor deze voorkomens dient een Kwantitatieve Risico Analyse uitgevoerd te worden. Van alle bekende voorkomens in Nederland valt alleen het Groningen gasveld in deze categorie.

## **Uitwerking SRA voor de voorkomens in dit winningsplan**

### **Stap 1: Inschatten risicopotentieel voor de verschillende voorkomens**

#### **De kans op beven van een olie- of gasvoorkomen**

In de studie 'Deterministische Hazard Analyse voor Geïnduceerde Seismiciteit (DHAIS)<sup>19</sup> is onderzocht welke eigenschappen (geologische, productietechnische en geomechanische eigenschappen) van de olie- en gasvoorkomens invloed hebben op het wel of niet optreden van aardbevingen. In 2012 is een update van deze studie uitgevoerd, waarin alle nieuwe data zijn meegenomen tot mei 2010<sup>20</sup>.

Aan de hand van de volgende parameters van een olie- of gasvoorkomen wordt de kans op beven van dat voorkomen bepaald:

- DP/Pini: De ratio van drukval (DP) en initiële druk (Pini) in het reservoir;
- E: de verhouding tussen de Young's moduli (stijfheidsmoduli) van de 'overburden' en het reservoirgesteente;

$$E = \frac{E_{hurden}}{E_{Reservoir}}$$

Waarbij :

- B: een maat voor de breukdichtheid van het reservoir.

$$B = \frac{\text{breukoppervlakte}^{3/2}}{\text{brutogesteentevolume}} = \frac{l_b^{3/2} \cdot h^{3/2}}{A \cdot h} = \frac{l_b^{3/2} \cdot \sqrt{h}}{A}$$

Waarbij:  $l_b$  = De totale breuklengte van de intra reservoir breuken en de randbreuken van het voorkomen in meters;  
 $h$  = De maximale dikte van de gaskolom van het voorkomen in meters;  
 $A$  = De oppervlakte van het voorkomen gemeten binnen de GWC dieptecontour (in vierkante meters);

<sup>19</sup> TNO-rapport NITG 04-171-C. Van Eijs, 2004. Deterministische hazard analyse voor geïnduceerde seismiciteit

<sup>20</sup> TNO-rapport 2012 R10198. Van Thienen, 2012. Deterministische hazard analyse voor geïnduceerde seismiciteit in Nederland.



De combinatie van de parameterwaarden geven een kans op beven voor een bepaald voorkomen gedurende de productietijd.

Reeds bevende voorkomens	
DP/P <sub>in</sub> ≥ 28%	B > 0,86 en E ≥ 1,34: P <sub>b</sub> = 0.42 ± 0.08
	B > 0,86 en 1,01 ≤ E ≤ 1,33: P <sub>b</sub> = 0.19 ± 0.05
	B < 0,86 en/of E < 1,01: verwaarloosbare kans
DP/P <sub>in</sub> < 28%	Verwaarloosbare kans

De waarden die zijn gebruikt in de bepaling van de DHAIS kans zijn gegeven in Tabel 3.1.

Tabel 3.1: Invoergegevens voor de bepaling van de DHAIS en de DHAIS kansen

Voorkomen	Reservoir dikte / gaskolom** (m)	Initiële druk (bar)	Verwachte totale drukdaling (bar)	Totale breuklengte (km)	Reservoir oppervlakte (km <sup>2</sup> )	Maximale waargenomen aardbeving	Aantal aardbevingen per jaar	DHAIS E	DHAIS B	DHAIS kans
Assen	50	335	189	7,2	3,5	geen	<5 per jaar	2,55	1,24	42%
Een	45	306	117	12,7	6,2	geen	<5 per jaar	2,63	1,54	42%
Eleveld	100	382	349	23,2	12,9	2,8	<5 per jaar	2,55	2,72	bevend veld
Vries-Centraal	73	356	262	15,8	7,5	1,2	<5 per jaar	2,63	2,27	bevend veld
Vries-Noord	138	342	277	15,0	6,3	1,9	<5 per jaar	2,63	3,44	bevend veld
Vries-Zuid	89	356	119	37,5	16,0	1,5	<5 per jaar	2,63	4,28	bevend veld
Witterdiep	103	343	262	6,6	1,2	1,7	<5 per jaar	2,55	4,60	bevend veld
Zevenhuizen	68	306	271	9,0	3,6	geen	<5 per jaar	1,17	1,97	19%
Assen-Zuid	80	377	99*	3.3	1.0	geen	<5 per jaar	2.55	1.72	verwaarloosbaar
Witten	60	360	92*	4.3	0.8	geen	<5 per jaar	2.55	2.90	verwaarloosbaar
Zevenhuizen-West	75	288	68*	3.5	2.2	geen	<5 per jaar	1.17	0.80	verwaarloosbaar

\* De getoonde drukdaling en de DHAIS waarden van de voorkomens Assen-Zuid, Witten en Zevenhuizen-West zijn volgens het High Case productie scenario. Omdat in het verwachte scenario deze voorkomens niet zullen produceren zal er geen drukdaling plaatsvinden en is de DHAIS kans voor deze voorkomens in de Mid Case verwaarloosbaar.

\*\* Voor de DHAIS berekening wordt zowel de hoogte van de gaskolom als de totale reservoir dikte beschouwd. Het minimum van deze twee wordt gekozen voor de berekening van de "B" waarde zoals voorgeschreven door de DHAIS methodiek.

### Realistisch sterkste beving

Naast de kans op beven, wordt ook de waarde voor de realistisch sterkste beving (M<sub>max</sub>) bepaald om tot een oordeel te komen of een niveau 2 analyse noodzakelijk is. Er worden twee methoden gebruikt om de M<sub>max</sub> waarde te bepalen: op basis van breukgeometrie en op basis van energiebalans. In de Seismisch Risico Analyse leidraad worden beide methoden gebruikt. Voor de berekeningen van de M<sub>max</sub> is uitgegaan van de standaardwaarden voor de "stress drop" en "partitie coëfficiënt" die gegeven zijn in de leidraad (respectievelijk 5 MPa en 0,01). De veld specifieke waarden die benodigd zijn voor de berekeningen en de uitkomsten voor de M<sub>max</sub> staan vermeld in Tabel 3.2 (behalve voor de voorkomens met verwaarloosbare DHAIS kans, zoals Assen-Zuid, Witten, Zevenhuizen-West).

Tabel 3.2: Invoergegevens voor de bepaling van de M<sub>max</sub>, en de M<sub>max</sub> waarden volgens de twee methoden

Voorkomen	Langste breuklengte (km)	Poisson's ratio	Breukhoogte (m)	M <sub>max</sub> energiebalans	M <sub>max</sub> breukslip
Assen	3,6	0,2	55	2,7	3,1
Een	4,2	0,2	50	2,7	3,1
Eleveld	5,2	0,2	110	3,5	3,6
Vries-Centraal	3,5	0,2	81	3,2	3,4
Vries-Noord	3,9	0,2	152	3,3	3,7
Vries-Zuid	4,2	0,2	98	3,2	3,5
Witterdiep	3,4	0,2	114	2,7	3,5
Zevenhuizen	2,8	0,2	75	2,9	3,2

### Stap 2: Risico matrix

De voorkomens Assen-Zuid, Witten en Zevenhuizen-West zullen volgens het verwachte "Mid Case" scenario niet produceren waardoor er geen drukdaling zal plaatsvinden. Ook in het high case productie scenario voor deze voorkomens zal de drukdaling gering zijn, waarmee de kans op seismiciteit voor dit scenario volgens de DHAS methodiek "verwaarloosbaar" is. Volgens de SRA zijn verdere analyses in stap 2 voor deze voorkomens niet nodig. Voor de voorkomens Eleveld, Assen, Een, Vries-Noord, Vries-Centraal, Vries-Zuid, Witterdiep en Zevenhuizen binnen het winningsplan Westerveld is het nodig gebleken om de risico matrix te gebruiken ("Stap 2" van de SRA). Voor elke factor die bepaald is voor de onder- en bovengrond wordt een score gegeven waarbij de som van de scores een positie geeft in de risico matrix.

In dit deel van de bijlage worden de figuren en tabellen getoond die gebruikt zijn om tot een risicobeoordeling te komen. Figuur 3.4, 3.5 en 3.6 tonen de situaties voor respectievelijk "Bevolkingsdichtheid", "Industriële inrichtingen", "Speciale gebouwen en vitale infrastructuur" en "Dijken". Figuur 3.7 toont de kaart van de grondsoorten in de ondiepe ondergrond kaart om de mate van opslingering te bepalen. Tabel 3.3 A en B toont de evaluatie en scores voor de invloedfactoren. De risico matrix is afgebeeld in Figuur D2 (sectie D van dit winningsplan).





Figuur 3.4: Overzicht van de bevolkingsdichtheid boven de in dit winningsplan genoemde voorkomens.

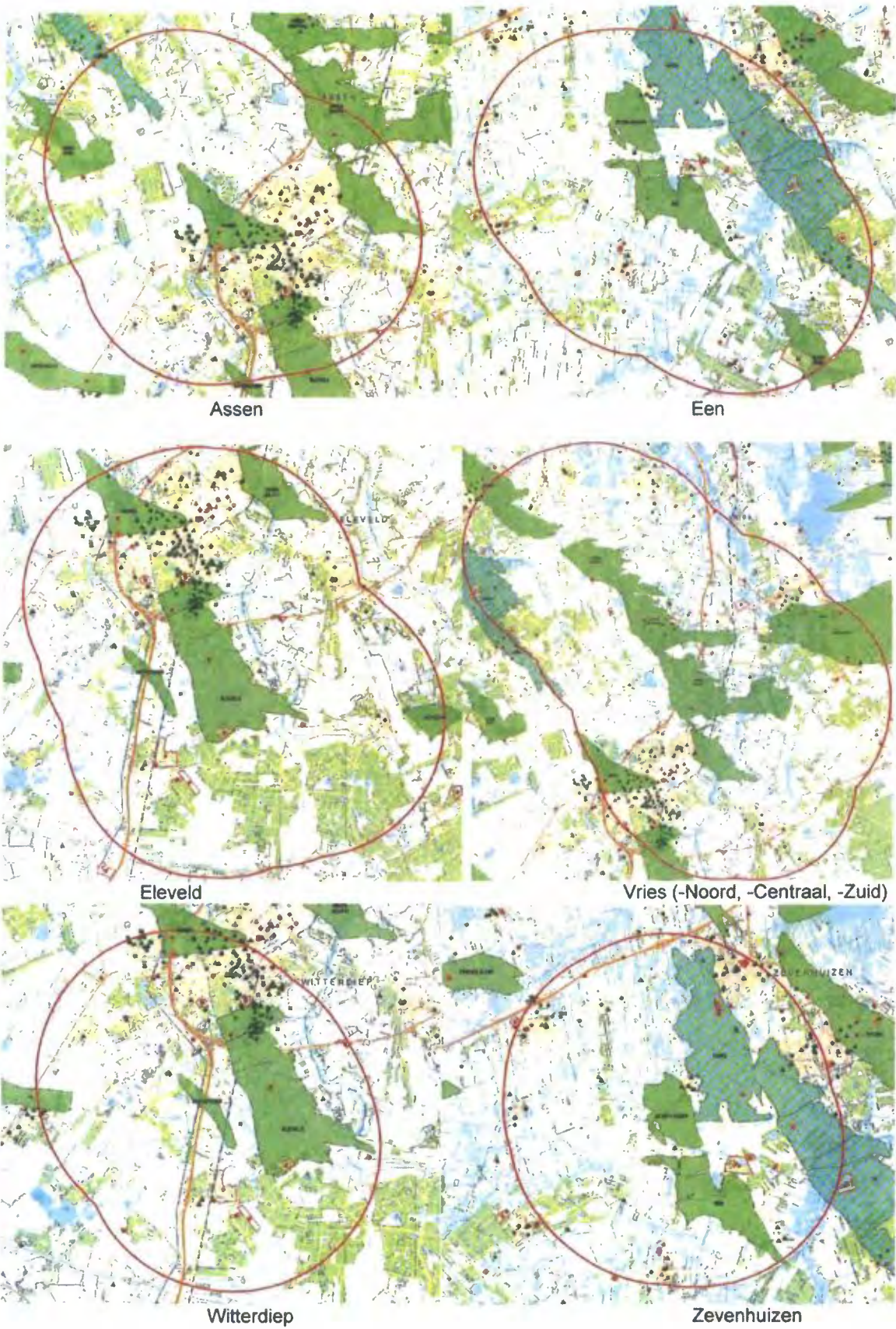



Figuur 3.5: Overzicht van de industriële inrichtingen (rode punt), ziekenhuizen (groene plus) onderwijsinstellingen (groene driehoek), tehuizen (groene x) en publieksgebouwen (groene ruit) boven de in dit winningsplan genoemde voorkomens. De rode cirkels geven de 5 km straal rond voorkomens aan die relevant is voor de SRA.

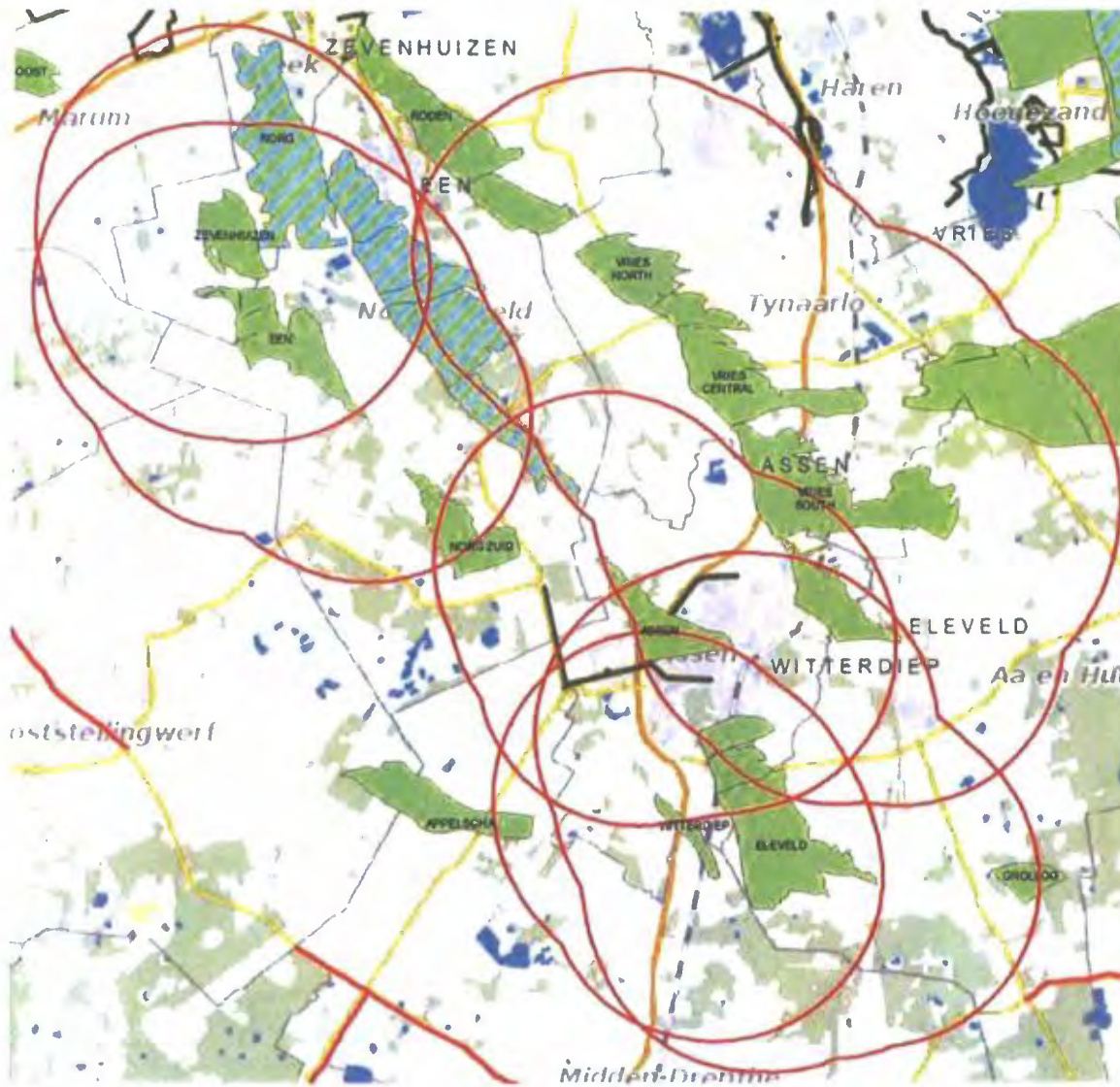

Figuur 3.6: Overzicht van de dijken. De rode cirkels geven de 5 km straal rond voorkomens aan die relevant is voor de SRA.

12-9-2016

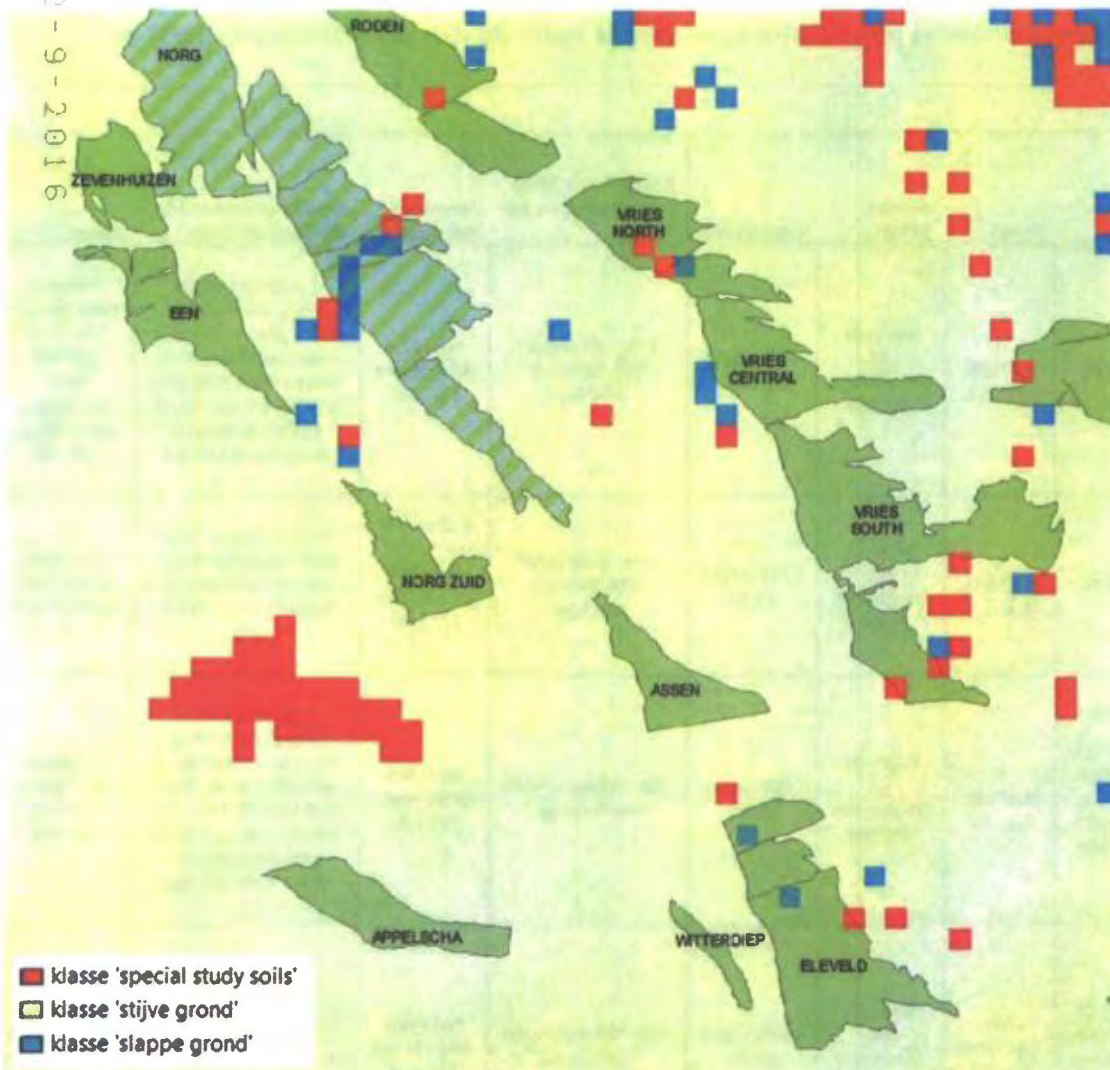

Figuur 3.7: Overzicht van de grondsoorten in de ondiepe ondergrond om de mate van opslingsring te bepalen

Uit de analyse op basis van bovenstaande figuren volgen de scores voor de verschillende factoren. Deze zijn per voorkomen inclusief onderbouwing en uitkomst, weergegeven in Tabel 3.3.

Tabel 3.3: Kwantitatieve evaluaties (A) en daaruit voortkomende scores (B) voor de invloedfactoren onder- en bovengrond

A

Voorkomen	Dhals	Mmax	Analoge velden	Opslintering	Bevolkingsdichtheid (aantal inwoners per km <sup>2</sup> )	Industriële inrichting	Speciale gebouwen en vitale infrastructuur	Dijken
Assen	P=42%	1 methode 3,1 - 3,5	Boven de lijn Amsterdam - Arnhem	< 10% slappe grond	1000 - 2500 en/of 500-1000 met flats/app.	Meerdere direct boven het veld	1 ziekenhuis en/of energievoorziening direct boven het veld of meerdere binnen 5 km rond het veld. Meerdere scholen, tehuizen en/of publieksgebouwen direct boven het veld	Primaire dijken binnen 5 km rond het veld en/of secundaire dijken boven het veld
Een	P=42%	1 methode 3,1 - 3,5	Boven de lijn Amsterdam - Arnhem	< 10% slappe grond	500 - 1000 en/of 250-500 met flats/app.	1 boven het veld en/of meerdere binnen 5 km rond het veld.	1 school, tehuis en/of publieksgebouw boven het veld of meerdere binnen 5 km rond het veld.	Geen dijken binnen 5 km rond het veld
Eleveld	M >= 1,5 minder dan 5 bevingen per jaar	1 methode 3,6 - 4,0	Boven de lijn Amsterdam - Arnhem	< 10% slappe grond	250 - 500 en/of <250 met flats/app.	Meerdere direct boven het veld	1 ziekenhuis en/of energievoorziening direct boven het veld of meerdere binnen 5 km rond het veld. Meerdere scholen, tehuizen en/of publieksgebouwen direct boven het veld	Secundaire dijken binnen 5 km rond het veld
Vries-Centraal	Bevend veld met M kleiner dan 1,5	Alle methodes 3,1 - 3,5	Boven de lijn Amsterdam - Arnhem	< 10% slappe grond	250 - 500 en/of <250 met flats/app.	Meerdere direct boven het veld	1 ziekenhuis en/of energievoorziening direct boven het veld of meerdere binnen 5 km rond het veld. Meerdere scholen, tehuizen en/of publieksgebouwen direct boven het veld	Secundaire dijken binnen 5 km rond het veld
Vries-Noord	M >= 1,5 minder dan 5 bevingen per jaar	1 methode 3,6 - 4,0	Boven de lijn Amsterdam - Arnhem	< 10% slappe grond	250 - 500 en/of <250 met flats/app.	1 boven het veld en/of meerdere binnen 5 km rond het veld.	1 school, tehuis en/of publieksgebouw boven het veld of meerdere binnen 5 km rond het veld.	Secundaire dijken binnen 5 km rond het veld
Vries-Zuid	M >= 1,5 minder dan 5 bevingen per jaar	Alle methodes 3,1 - 3,5	Boven de lijn Amsterdam - Arnhem	< 10% slappe grond	1000 - 2500 en/of 500-1000 met flats/app.	1 boven het veld en/of meerdere binnen 5 km rond het veld.	1 school, tehuis en/of publieksgebouw boven het veld of meerdere binnen 5 km rond het veld.	Secundaire dijken binnen 5 km rond het veld
Witterdiep	M >= 1,5 minder dan 5 bevingen per jaar	1 methode 3,1 - 3,5	Boven de lijn Amsterdam - Arnhem	< 10% slappe grond	1000 - 2500 en/of 500-1000 met flats/app.	1 boven het veld en/of meerdere binnen 5 km rond het veld.	1 school, tehuis en/of publieksgebouw boven het veld of meerdere binnen 5 km rond het veld.	Secundaire dijken binnen 5 km rond het veld
Zevenhuizen	P=19%	1 methode 3,1 - 3,5	Boven de lijn Amsterdam - Arnhem	< 10% slappe grond	500 - 1000 en/of 250-500 met flats/app.	1 boven het veld en/of meerdere binnen 5 km rond het veld.	1 school, tehuis en/of publieksgebouw boven het veld of meerdere binnen 5 km rond het veld.	Secundaire dijken binnen 5 km rond het veld



B

Voorkomen	score invloedfactoren ondergrond					score invloedfactoren bovengrond					Categorie
	Kans op beven of waargenomen bevingen	Magnitude	Ligging voorkomen	Opslingering	Genormaliseerde totaalscore ondergrond	Bevolkings dichtheid	Industriële inrichtingen	Speciale gebouwen en vitale infrastructuur	Dijken	Genormaliseerde totaalscore bovengrond	
Assen	2	1	2	0	0,36	3	4	3	3	0,81	I
Een	2	1	2	0	0,36	2	3	2	0	0,44	I
Eleveld	3	2	2	0	0,50	1	4	3	2	0,63	I
Vries-Centraal	2	2	2	0	0,43	1	4	3	2	0,63	I
Vries-Noord	3	2	2	0	0,50	1	3	2	2	0,50	I
Vries-Zuid	3	2	2	0	0,50	3	3	2	2	0,63	I
Witterdiep	3	1	2	0	0,43	3	3	2	2	0,63	I
Zevenhuizen	1	1	2	0	0,29	2	3	2	2	0,56	I

# Bijlage 4: Geologische kaarten voor de voorkomens

## Doorsnede Assen voorkomen

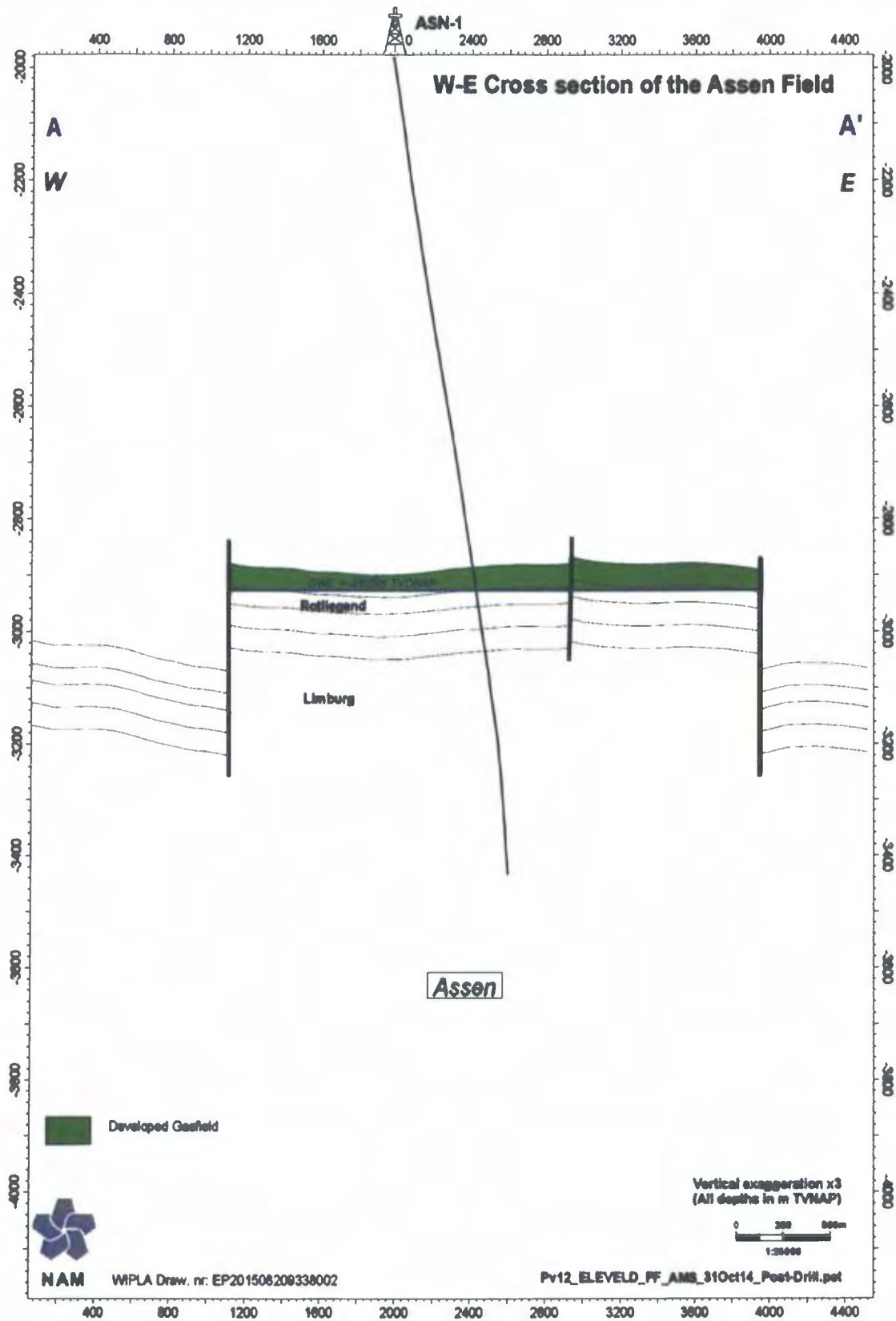



# Kaart Assen voorkomen

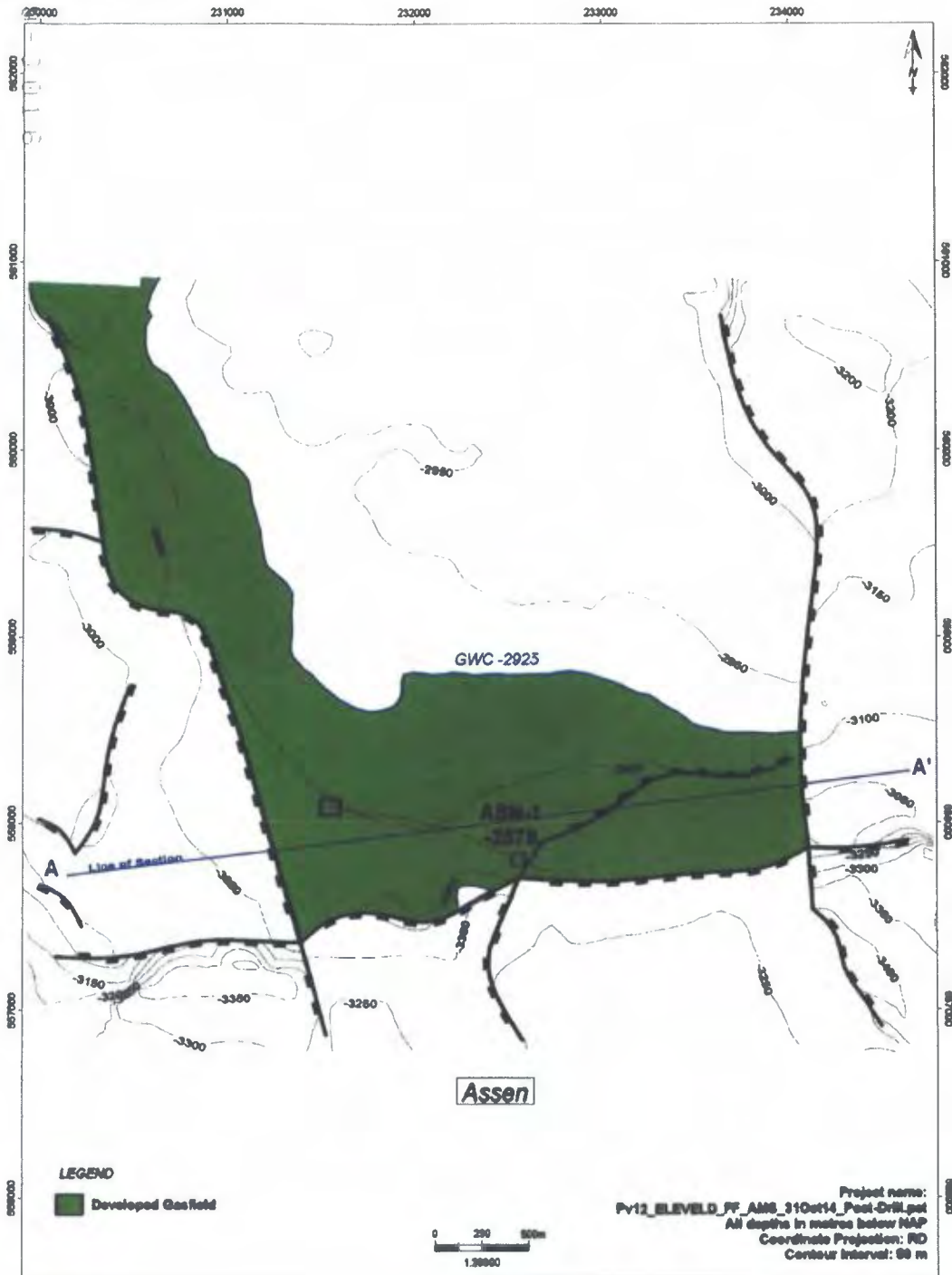

 <b>NAM</b>	<b>Assen Top Rotliegend (RO)</b>			
	Nederlandse Aardolie Mij BV	Project: WPLA	Author: Land Assen	Date: Aug 2015
Draw. No.: EP201508208338001				

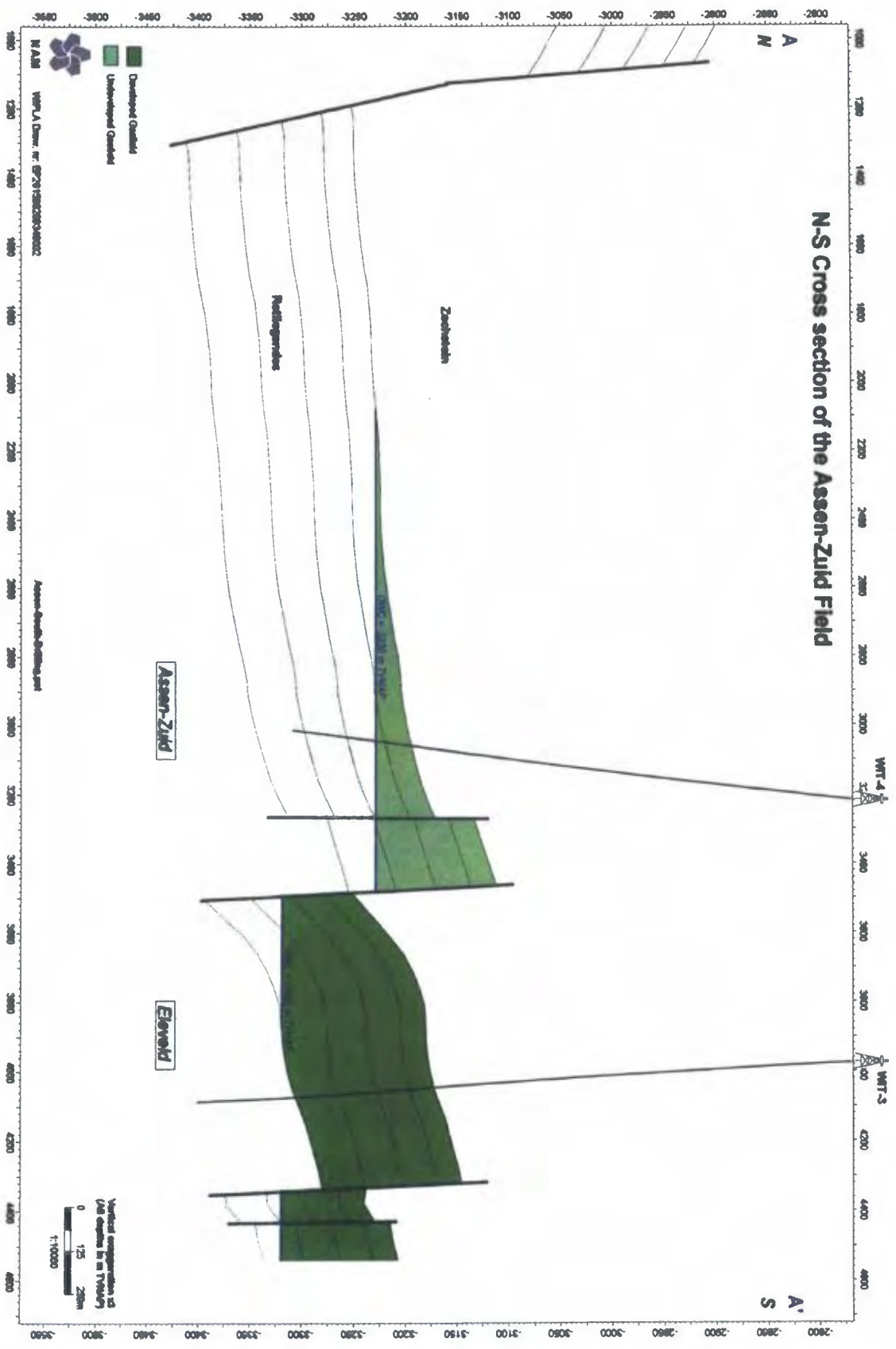

**Kaart Assen-Zuid voorkomen**

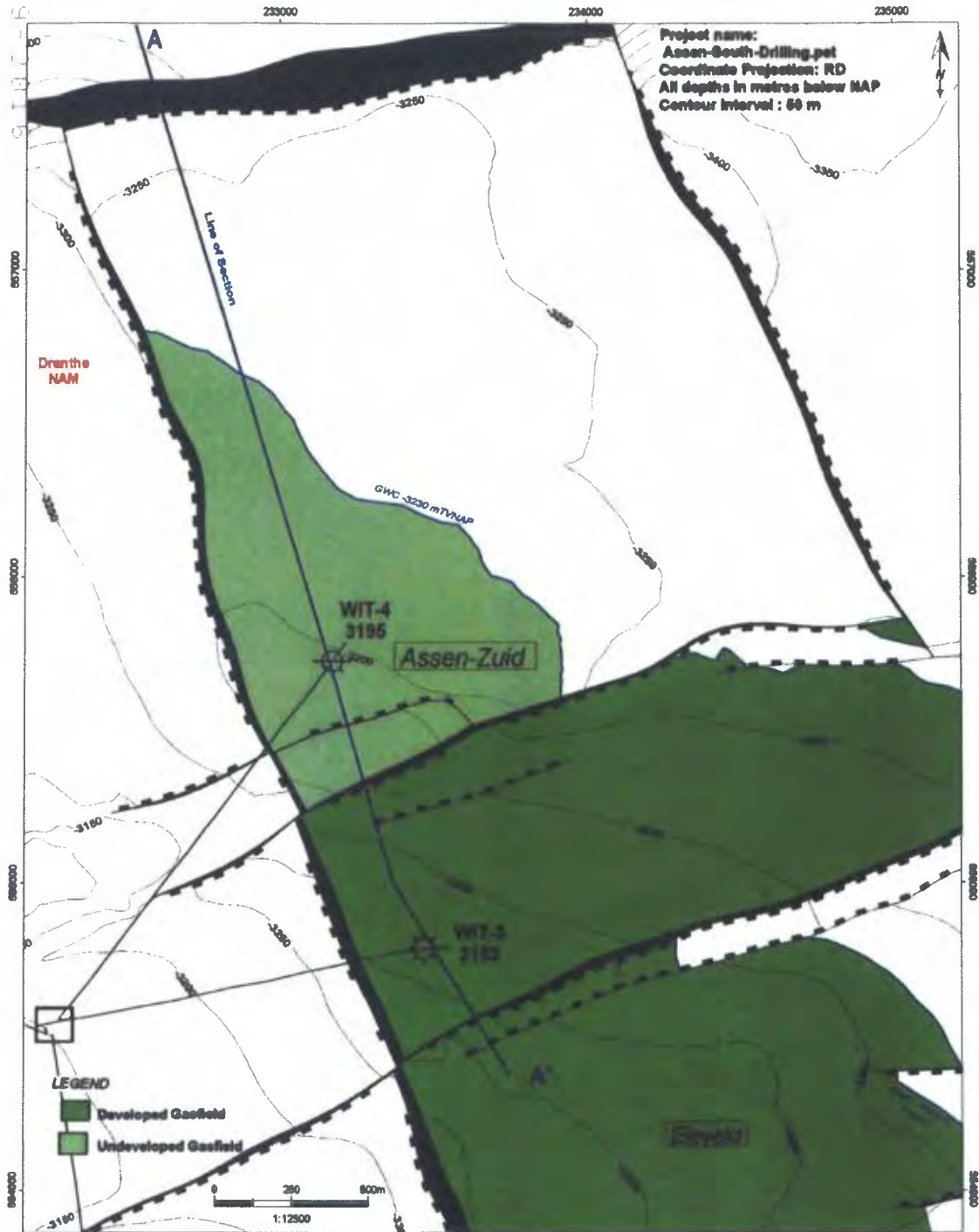

 <b>NAM</b>	<b>Assen-Zuid Top Rotliegend (RO)</b>				
	Nederlandse Aardolie Mij BV	Project: WIPLA	Author: Land Asset	Date: August 2015	Draw. No.: EP201508208348001

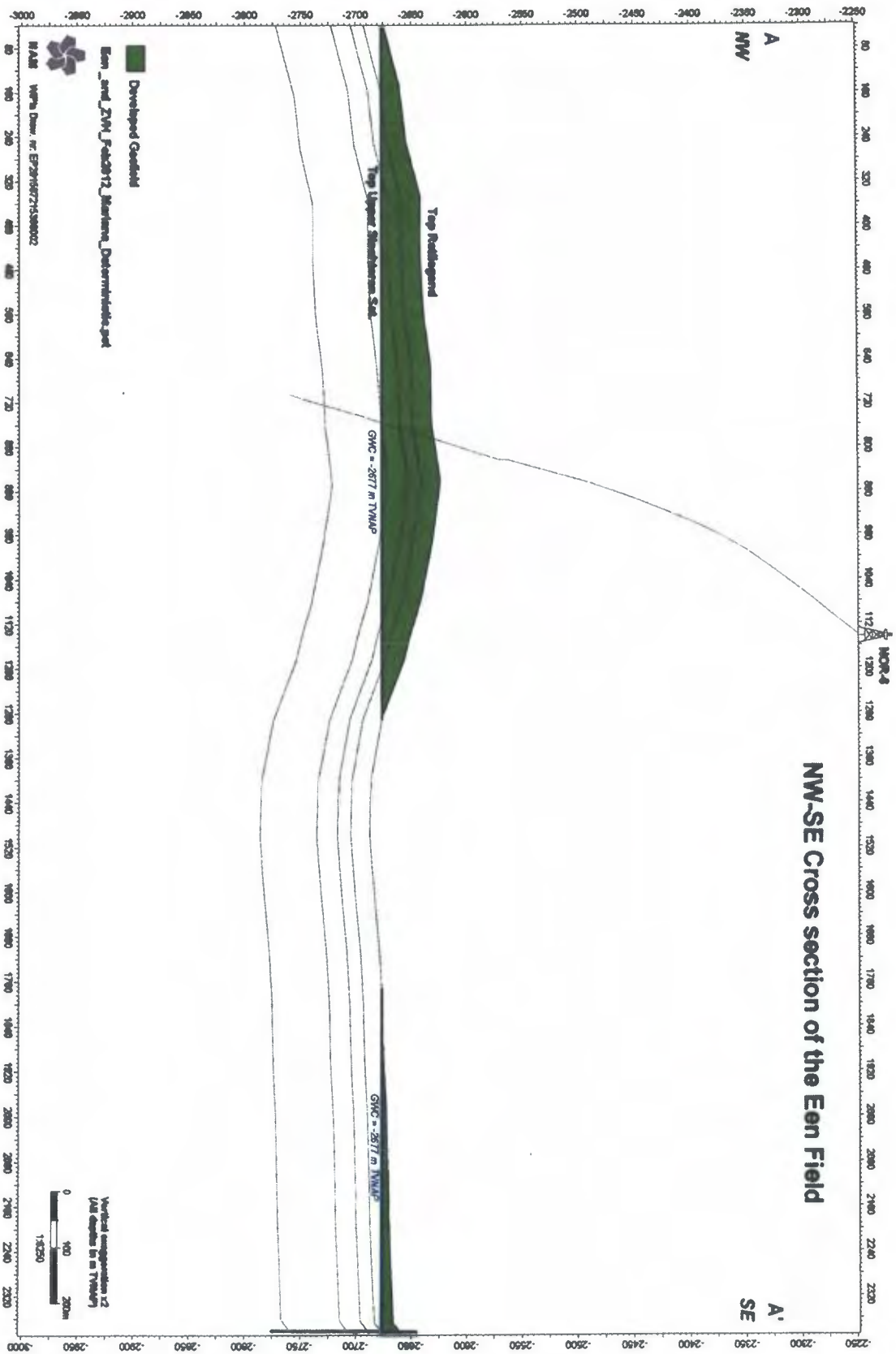

**Kaart Een voorkomen**

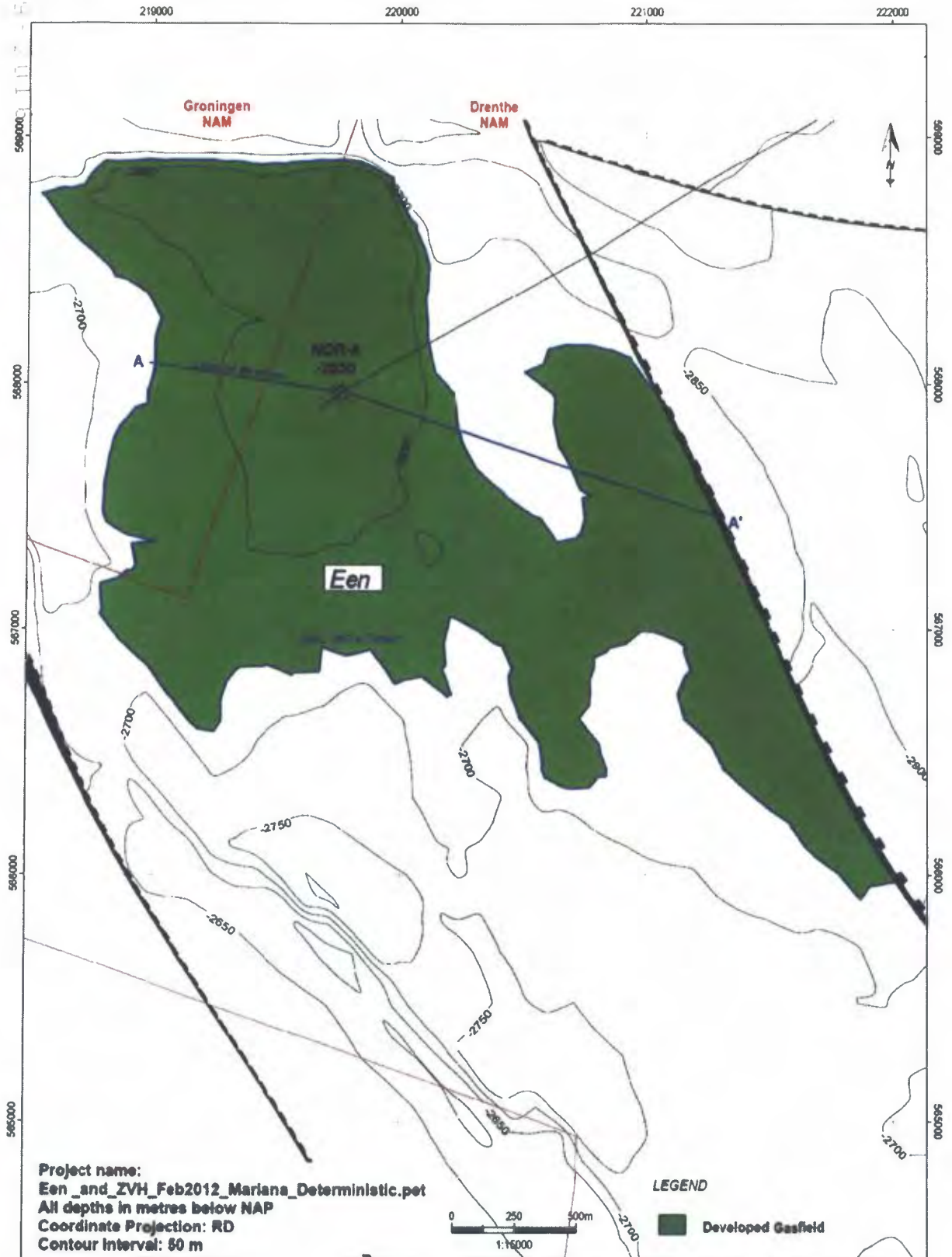



 <b>NAM</b>	<b>Een                  Top Rotliegend                  (RO)</b>			
	Nederlandse Aardolie Mij BV	Project: WIPLA	Author: Land Asset	Date: Aug 2015

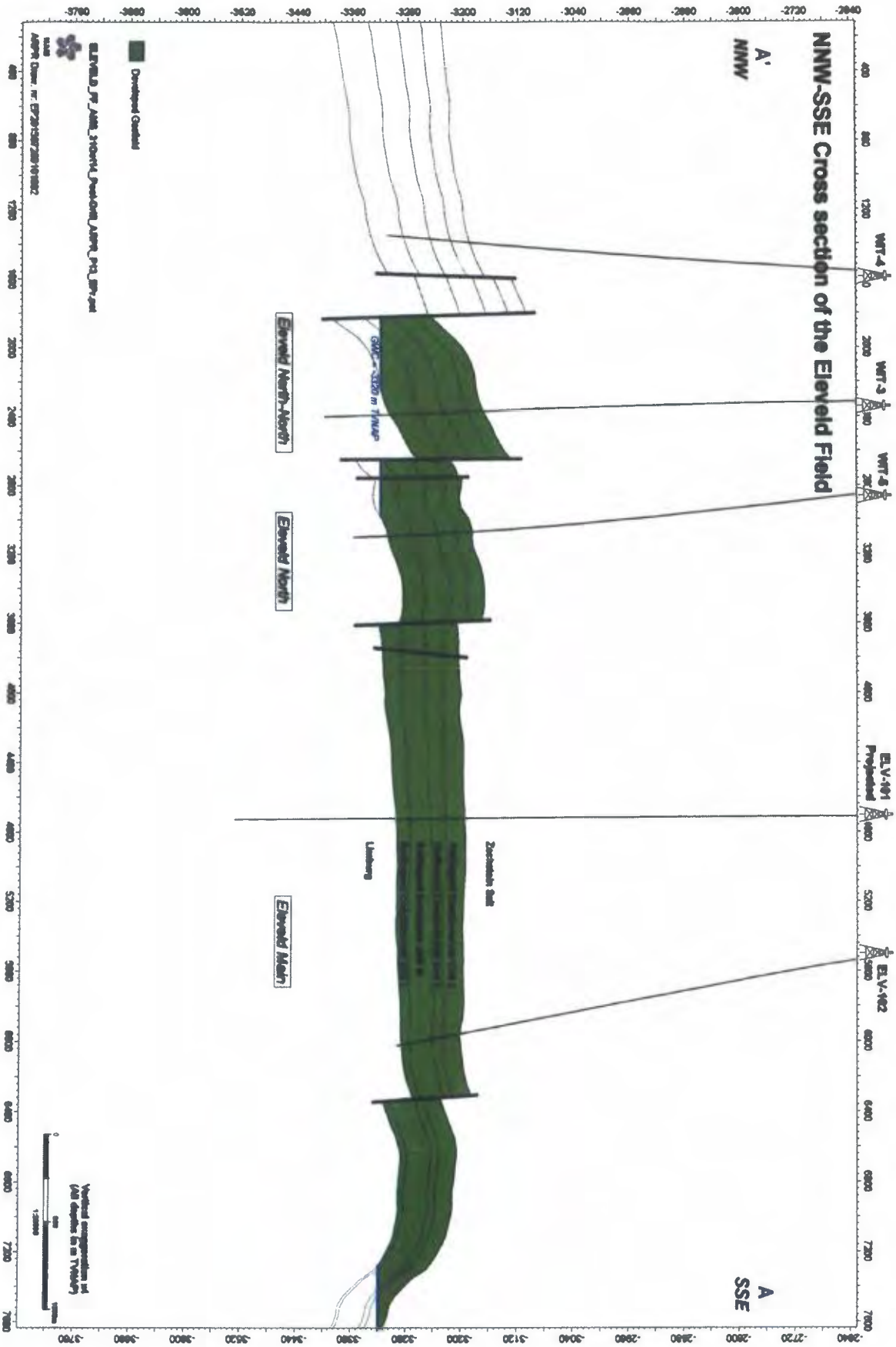

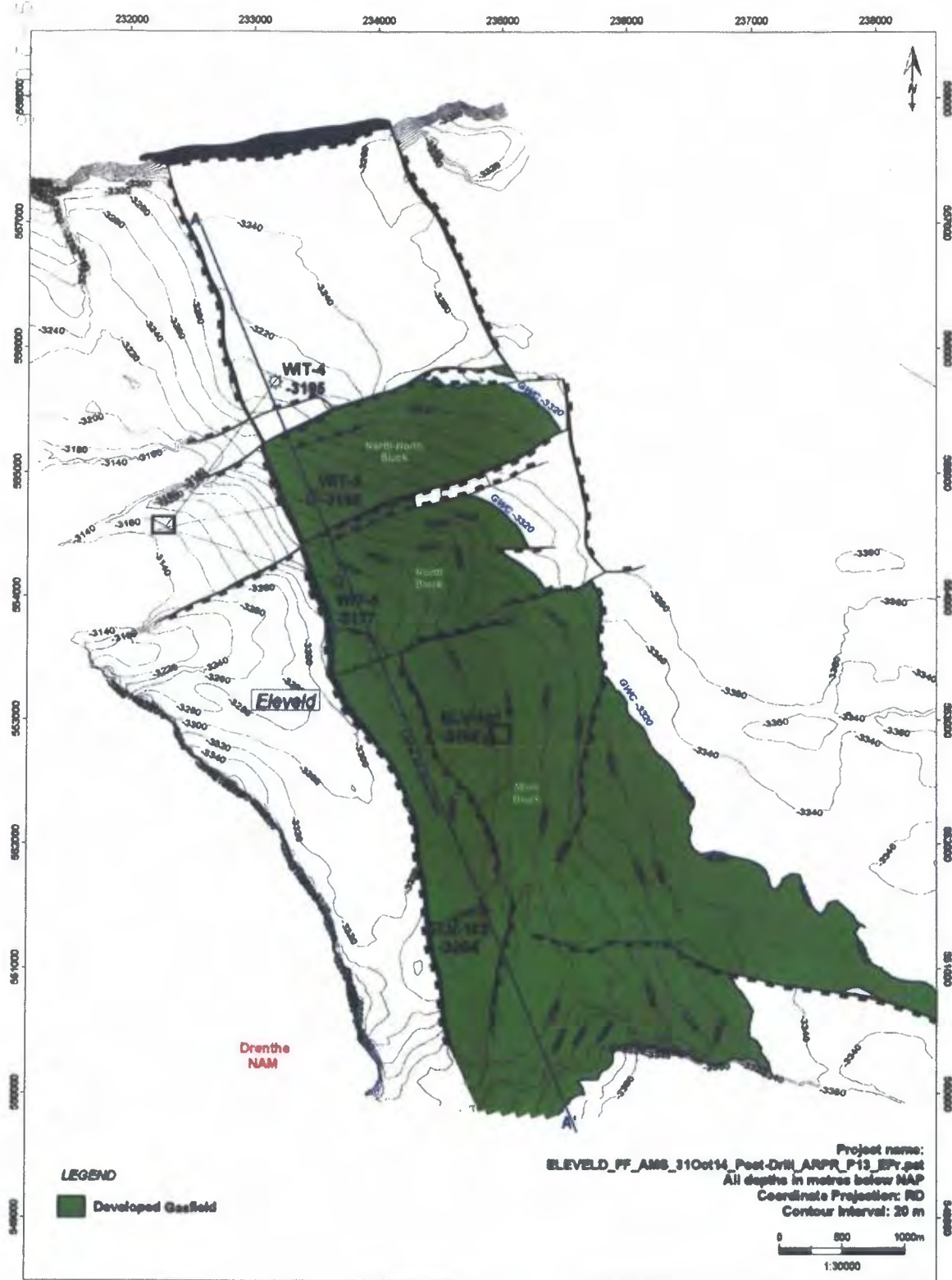

**Kaart Eleveld voorkomen**



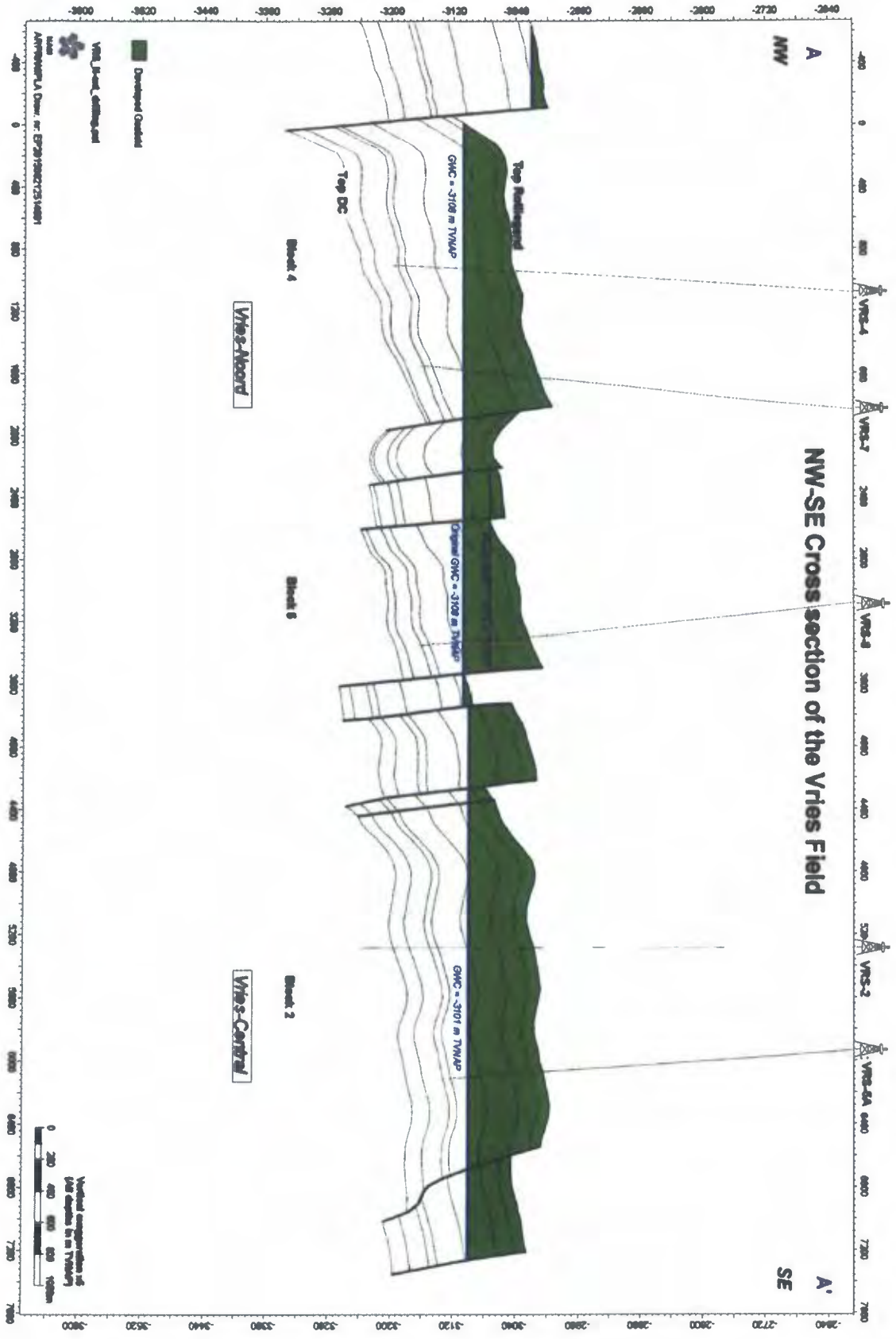

 <b>NAM</b>	<b>Eleveld</b> <b>Top Rotliegend (RO)</b>			
	Nederlandse Aardolie Mij BV	Project: ARPR	Author: Land Asset	Date: Dec 2014



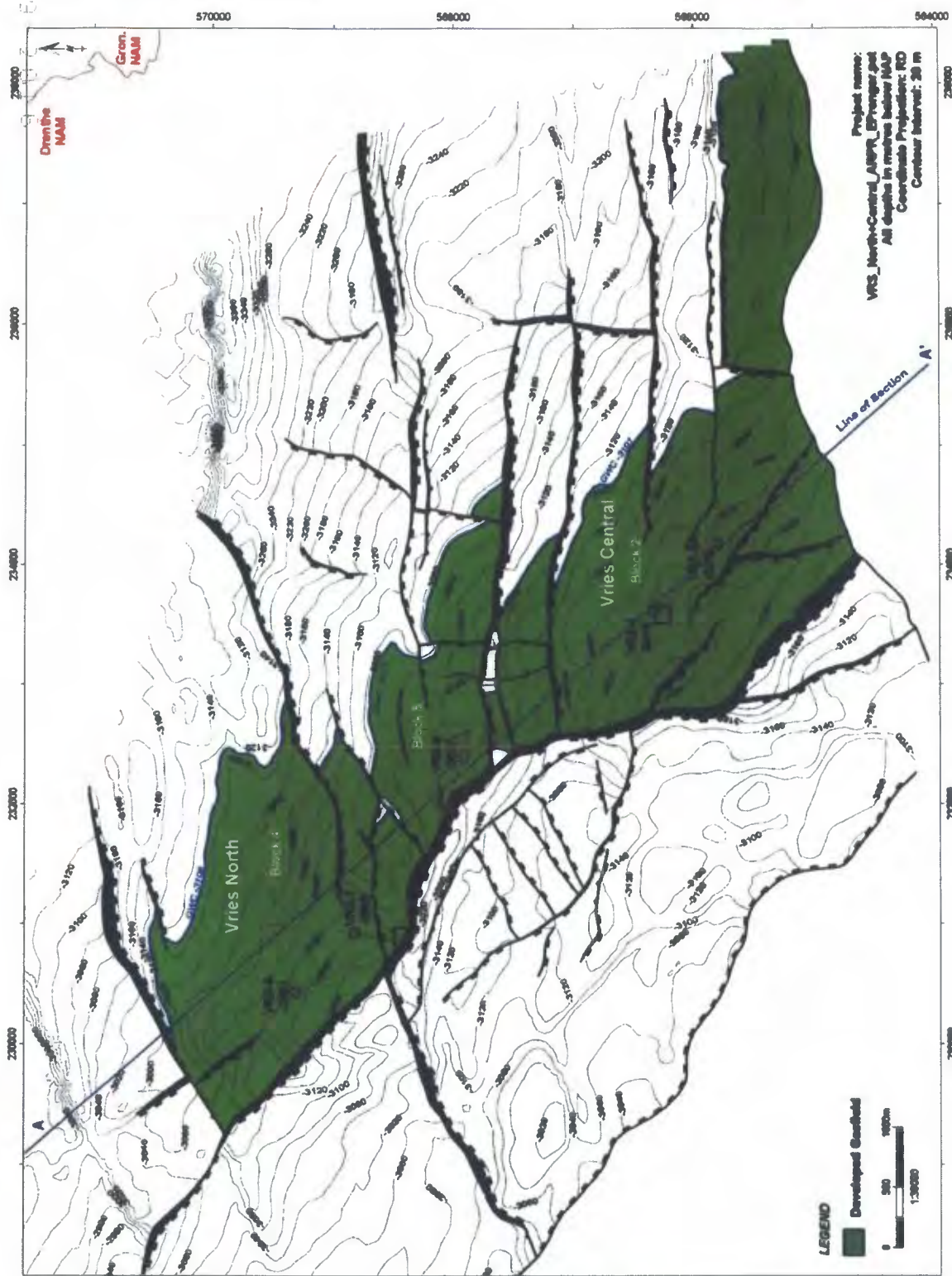

Kaart Vries-Noord en Vries-Centraal voorkomens



 <b>NAM</b>	<b>Vries (North and Central) Rotliegend (RO)</b>			
	Nederlandse Aardolie Mij BV	Project: ARPR	Author: Land Asset	Date: Jul 2016

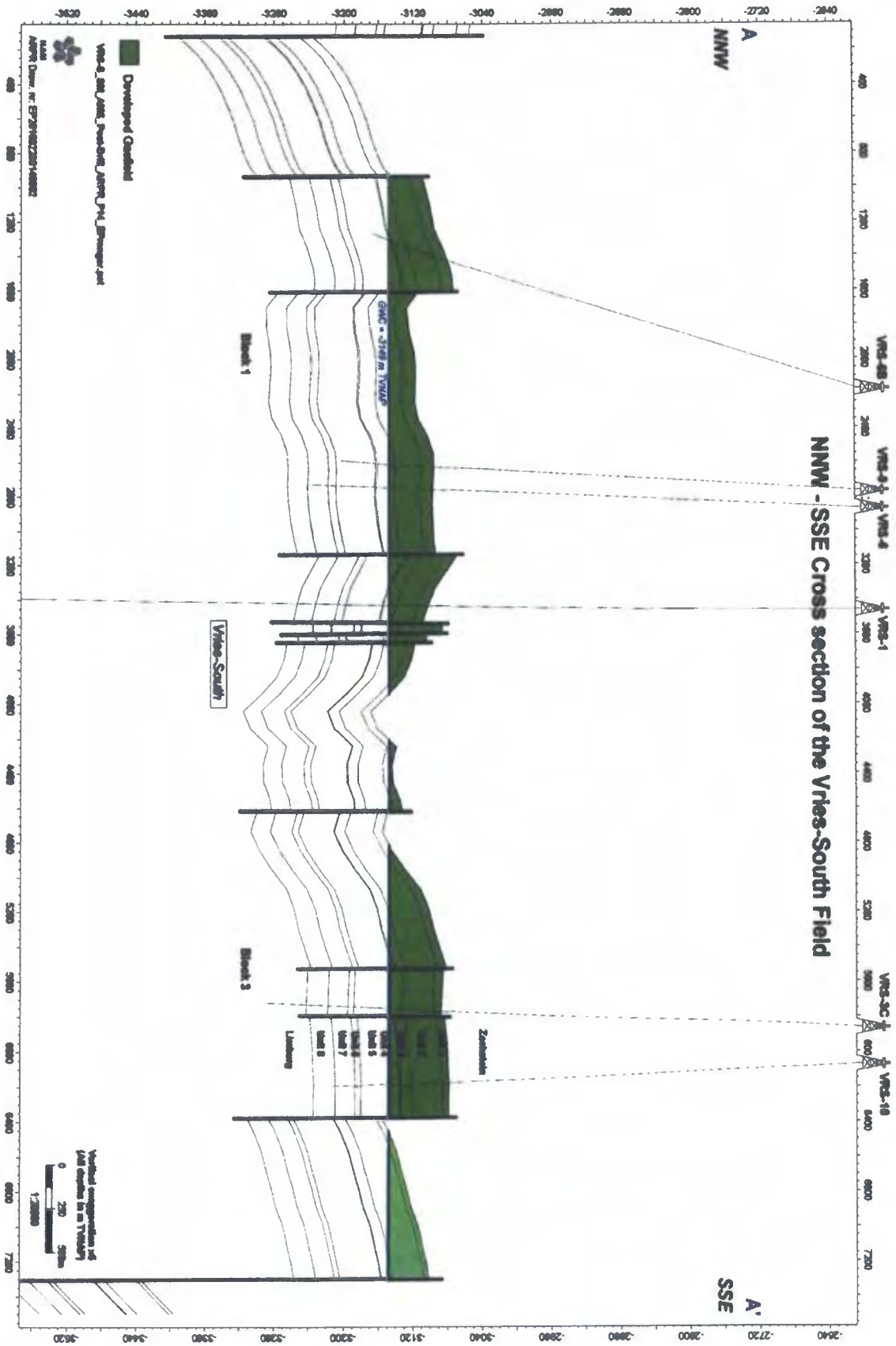

# Kaart Vries-Zuid voorkomen

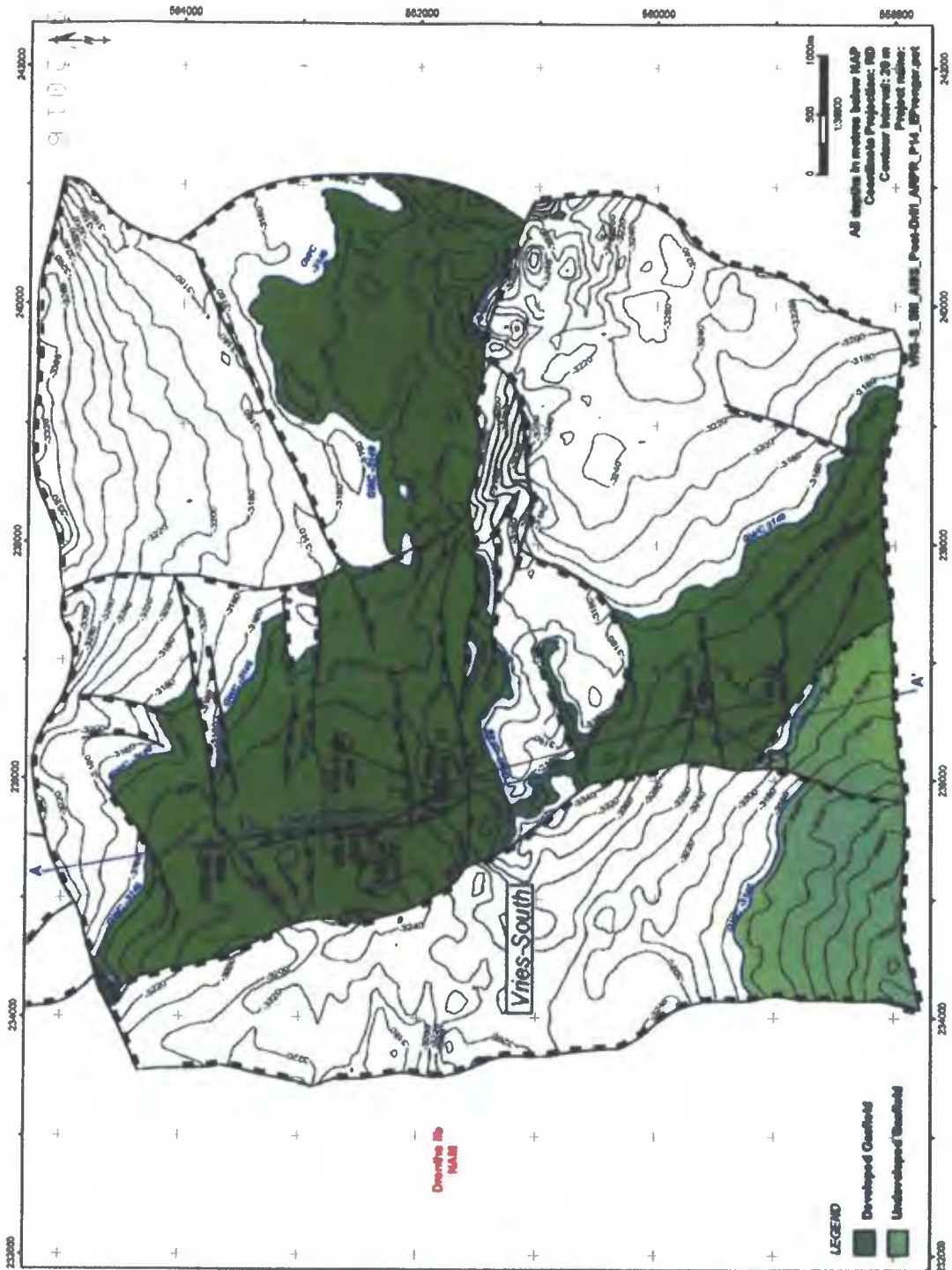

 <b>NAM</b>	<b>Vries-South Field                  Top Rotfilegend                  (RO)</b>			
	Nederlandse Aardolie Mij BV	Project: ARPR	Author: Land Asset	Date: Feb 2016
Draw. No.: EP201602200148001				



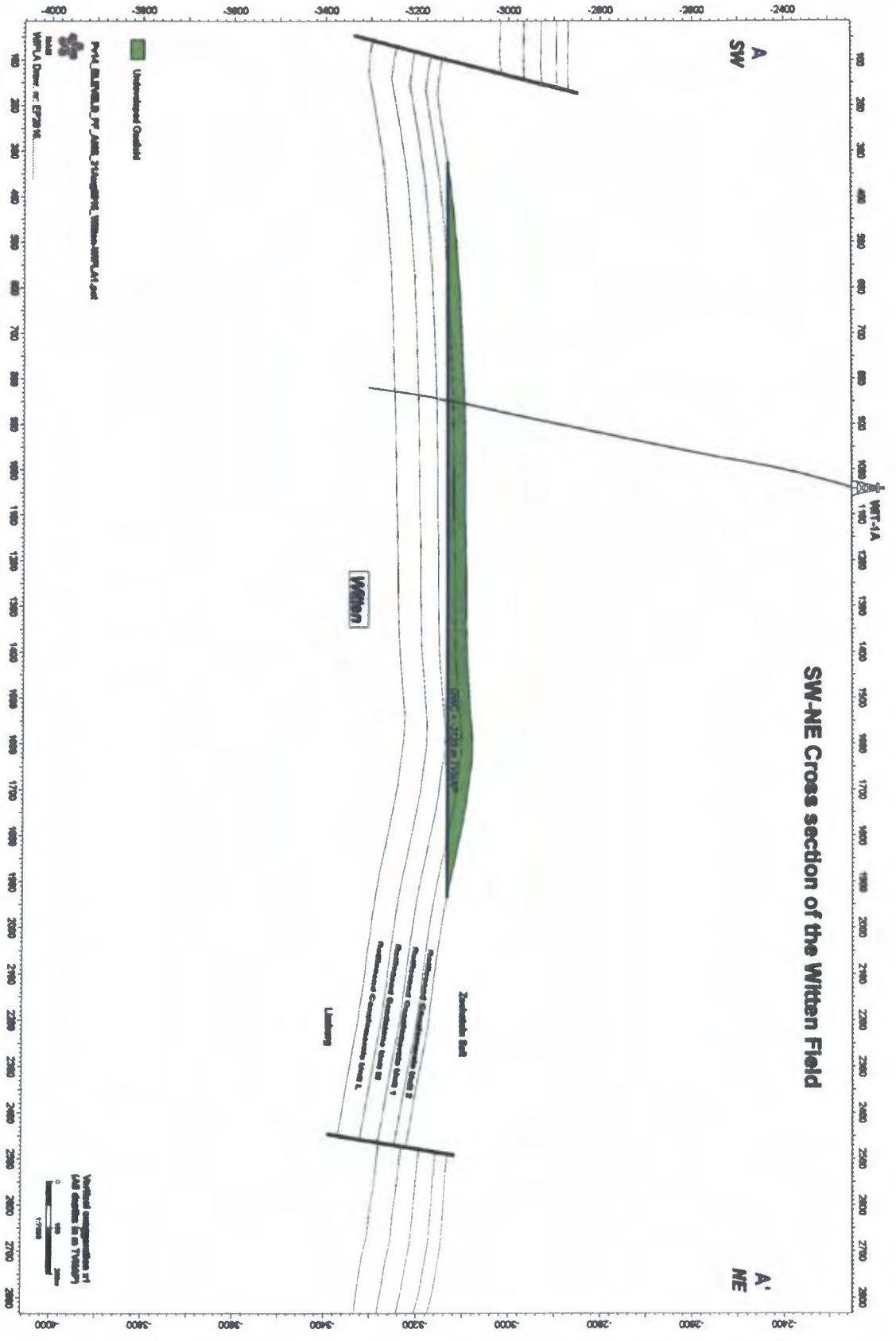

Kaart Witten voorkomen



 <b>NAM</b>	<b>Witten Field</b> <b>Top Rotliegend</b> <b>(RO)</b>			
	Nederlandse Aardolie Mij BV	Project: WPLA	Author: Land Asset	Date: Sep 2016

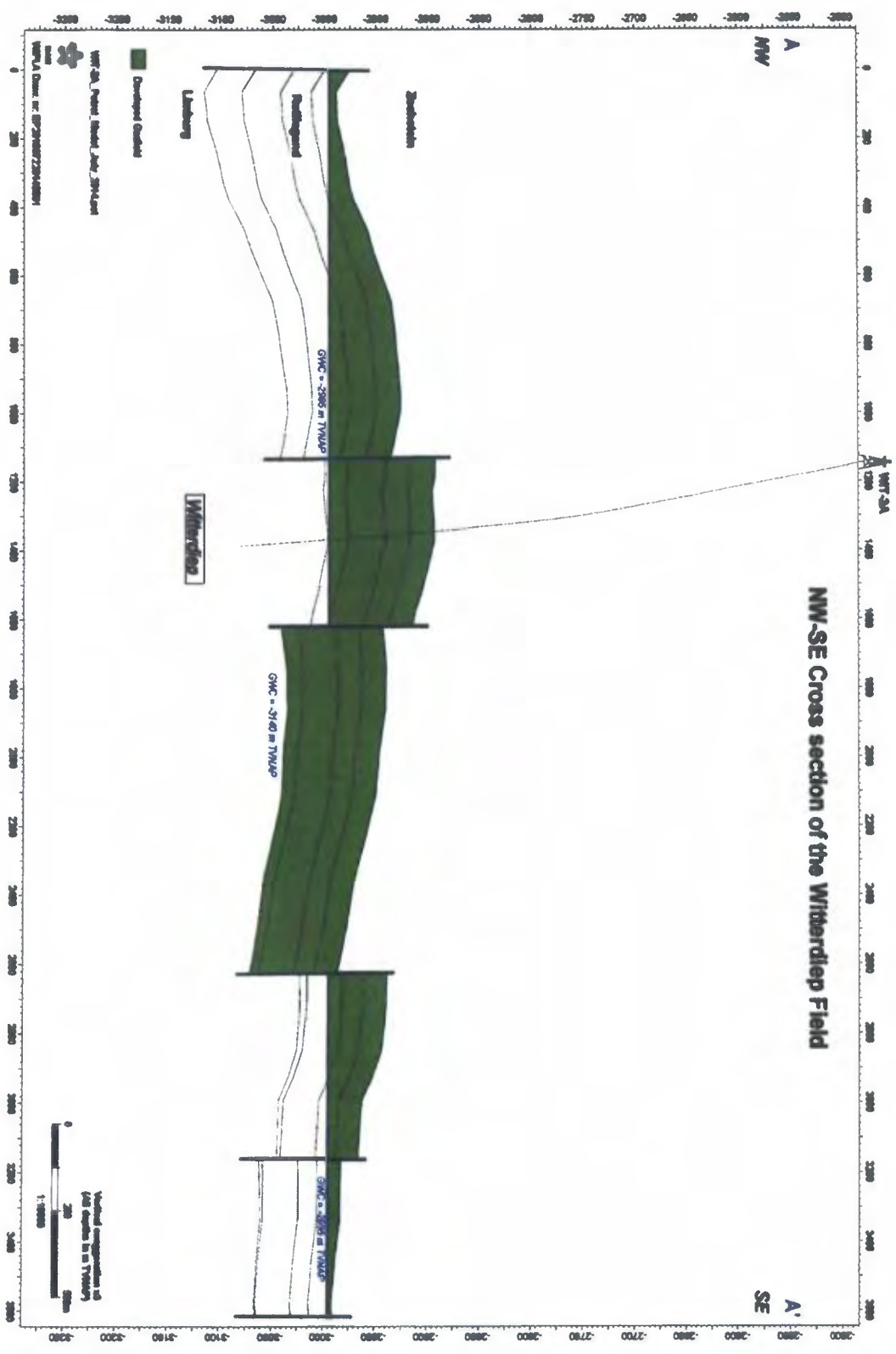

# Kaart Witterdiep voorkomen

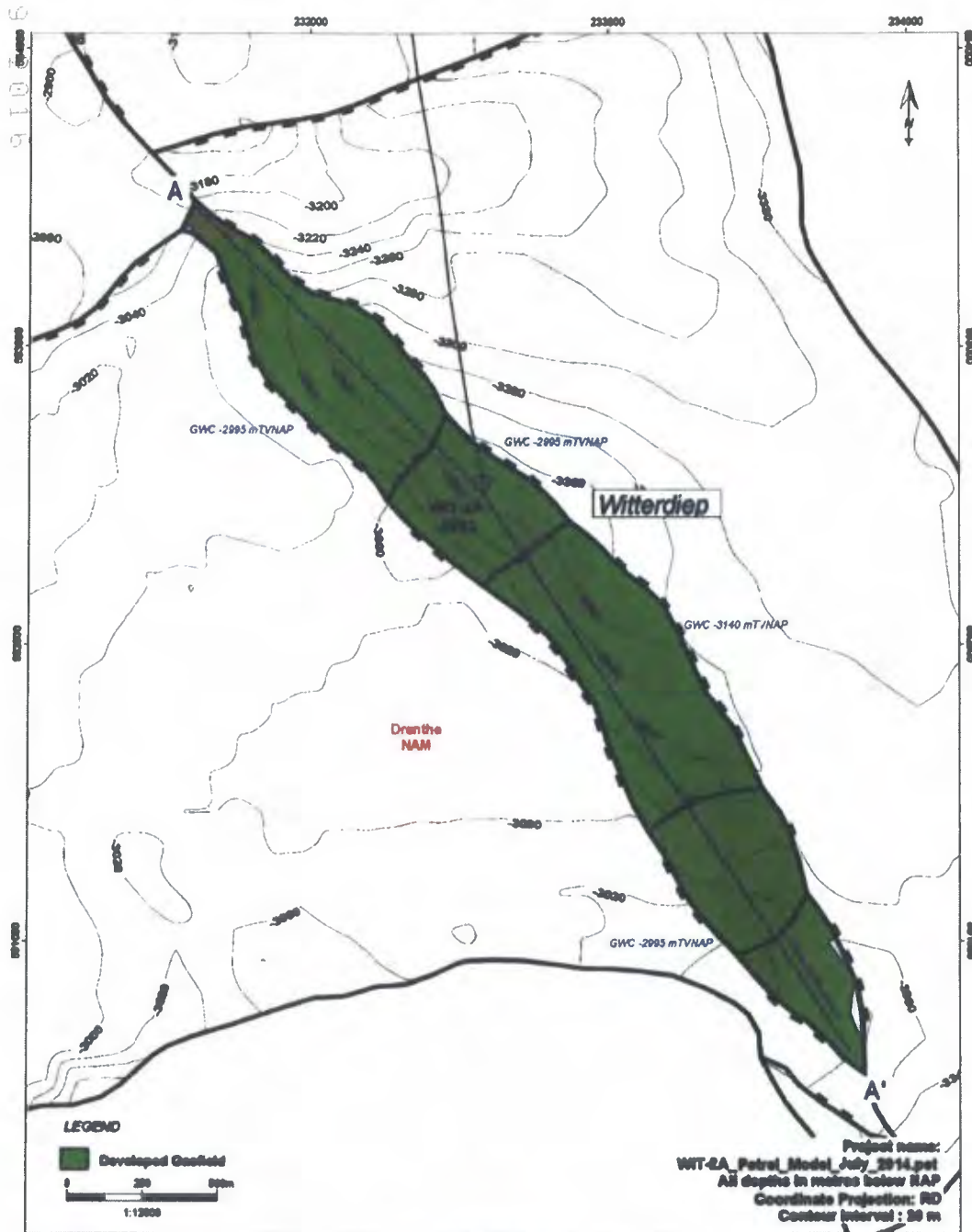

 <b>NAM</b>	<b>Witterdiep Top Rotliegend (RO)</b>				
	Nederlandse Aardolie Mij BV	Project: WAPLA	Author: Land Asselt	Date: Aug 2015	Draw. No.: EP201507220148002

# Doorsnede Zevenhuizen & Zevenhuizen-West voorkcmen

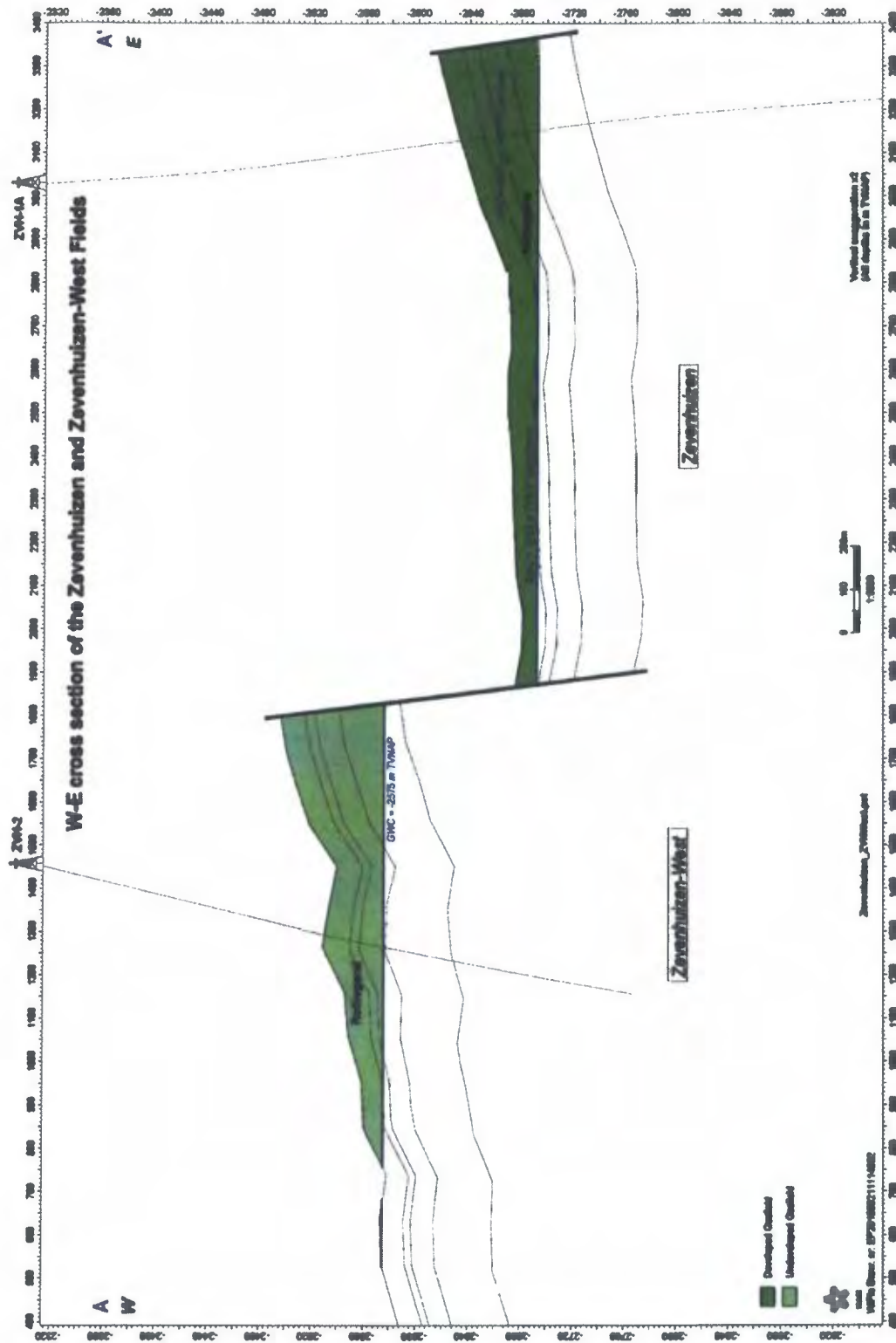



Date : 28-10-2016 11:46:22

F [REDACTED]  
 T [REDACTED] minez.nl  
 Cc : "[REDACTED]@assen.nl", [REDACTED]@assen.nl  
 Subject : RE: 161019 advies SodM inzake winningsplan Westeveld (NAM)  
 Attachment : REPRO2\_PrBGLinks\_0236\_001.pdf;

Beste [REDACTED],

In dit verband bijvoorbeeld bijgaand artikel in het Dagblad vh Noorden vandaag.  
 Onderstreept het belang van communicatie rond kleine velden.  
 Met vriendelijke groet,

[REDACTED]  
 Projectcoördinator - beleidsmedewerker RO  
 Gemeente Aa en Hunze  
 Postbus 93 • 9460 AB Gieten  
 Spiekersteeg 1 • 9461 BH Gieten  
[www.aaenhunze.nl](http://www.aaenhunze.nl)  
 [REDACTED]

---

**Van:** [REDACTED]  
**Verzonden:** vrijdag 28 oktober 2016 10:58  
**Aan:** [REDACTED]  
**CC:** [REDACTED]  
**Onderwerp:** RE: 161019 advies SodM inzake winningsplan Westeveld (NAM)

Beste [REDACTED],

Op 8 november spreken wij elkaar over de verdere invulling van het adviestraject.  
 Omdat wij sinds 14 oktober het formele adviesverzoek hebben ontvangen, wil ik het volgende nu al onder je aandacht brengen.

Zoals eerder door mij aangegeven is het van belang dat de communicatie naar bestuur, maar **ook** naar de omgeving adequaat wordt ingevuld.  
 De primaire verantwoordelijkheid voor communicatie over de procedure ligt natuurlijk bij jullie (vgl. Winningsplan Groningen gasveld)

Voor zover ons bekend is, hebben jullie nog geen kennisgeving/aankondiging gepubliceerd. Dat klopt toch?  
 Het college van gemeente Assen heeft de raad al (openbaar) geïnformeerd over de procedure.

De brief is te vinden op onderstaande webpagina :

[http://gemeenteraad.assen.nl/raadsinformatie/ingekomen-stukken\\_295/item/brief-bw-adviesrol-gaswinning-winningsplan-westerveld\\_12202.html](http://gemeenteraad.assen.nl/raadsinformatie/ingekomen-stukken_295/item/brief-bw-adviesrol-gaswinning-winningsplan-westerveld_12202.html)

Graag je aandacht en reactie.

Met vriendelijke groet,

[REDACTED]  
 Projectcoördinator - beleidsmedewerker RO  
 Gemeente Aa en Hunze  
 Postbus 93 • 9460 AB Gieten  
 Spiekersteeg 1 • 9461 BH Gieten  
[www.aaenhunze.nl](http://www.aaenhunze.nl)  
 [REDACTED]

---

**Van:** [REDACTED]@minez.nl  
**Verzonden:** woensdag 19 oktober 2016 14:39  
**Aan:** '[REDACTED]@provinciegroening.nl'; [REDACTED]@leek.nl; [REDACTED]@leek.nl; [REDACTED]@noorderzijvest.nl; [REDACTED]@noorderzijvest.nl; [REDACTED]@noorderzijvest.nl; [REDACTED]@aaenhunze.nl; [REDACTED]@aaenhunze.nl; [REDACTED]@gemeentenoordenveld.nl; [REDACTED]@assen.nl; [REDACTED]@assen.nl; [REDACTED]@assen.nl; [REDACTED]@tynaarlo.nl; [REDACTED]  
**CC:** [REDACTED]@shell.com  
**Onderwerp:** 161019 advies SodM inzake winningsplan Westeveld (NAM)  
**Urgentie:** Hoog

Beste heer, mevrouw,

Zoals aangegeven in de mail van 7 oktober jl. zou ik het advies van SodM -zodra ik deze heb ontvangen- aan u doorsturen. Dit heb ik geprobeerd; echter het door SodM opgestelde advies (ontvangen op 14 oktober jl.) inzake het aangepaste winningsplan Westerveld is -gezien het flinke aantal meldingen die ik terugkrijg vanuit verschillende servers- blijkbaar te groot qua omvang om te versturen. Vandaar dat ik u dit bericht nogmaals stuur met de mededeling dat u z.s.m. een link via WeTransfer ontvangt. Met deze link kunt u het document downloaden. Heeft u het voorgaande bericht wel ontvangen; mijn excuses.

#### Termijn adviesverzoek

Ik verzoek u -uitgaande van de datum van 14 oktober op het formele adviesverzoek welke is gericht aan uw college of bestuur en de 14 weken adviestermijn - om **vóór 20 januari 2017** advies uit te brengen over het winningsplan Westerveld.

#### Specifieke sessie op 8 november van 10 tot 12 uur bij de provincie Drenthe

Tot op heden heb ik van de gemeente Aa en Hunze & van de provincie Fryslân een aanmelding voor de sessie ontvangen. Graag hoor ik zo spoedig mogelijk van u of u ook aanwezig bent bij deze sessie. Kunt u niet, dan verzoek ik u dit ook te melden.

Heeft u nog vragen? U kunt mij bereiken op onderstaand nummer.

Met vriendelijke groeten,

[REDACTED]  
 [REDACTED]  
 Ministerie van Economische Zaken  
 Directie Energie & Omgeving  
 Cluster Mijnbouw  
 Bezoekadres Bezuidenhoutseweg 73, 2594 AC Den Haag  
 Postadres Postbus 20401, 2500 EK Den Haag  
 Telefoonnummer [REDACTED]

---

**Van:** [REDACTED]  
**Verzonden:** vrijdag 7 oktober 2016 18:13  
**Aan:** [REDACTED]  
 [REDACTED]  
 [REDACTED]

**CC:** [REDACTED]@shell.com  
**Onderwerp:** vooraankondiging adviesverzoek winningsplan Westerveld (NAM) (aan de decentrale overheden en uitnodiging specifieke sessie)  
**Urgentie:** Hoog

Beste heer, mevrouw,

Op 12 juli jl. heb ik u geïnformeerd over het feit dat het winningsplan Westerveld (NAM) wordt aangehouden op advies van Staatstoezicht op de Mijnen (SodM). Dit heeft tot gevolg gehad dat de specifieke sessie die stond gepland is geannuleerd. Ook heb ik u op de hoogte gebracht van de globale planning met betrekking tot het winningsplan Westerveld.

#### Huidige stand van zaken

Naar aanleiding van het advies van eind juni van SodM, heeft NAM half september jl. een aangepast winningsplan Westerveld ingediend. Dit winningsplan is als concept ingediend en vervolgens globaal getoetst door SodM. Het plan is volgens SodM van voldoende kwaliteit om de procedure doorgang te laten vinden. Daartoe heeft SodM TNO verzocht advies uit te brengen.

#### Adviestermijn

In het vorige bericht heb ik toegezegd dat ik u -parallel aan het adviesverzoek aan SodM- het winningsplan zou doen toekomen. Afhankelijk van het termijn waarbinnen SodM het advies oplevert, zou u vervolgens maximaal 14 weken de tijd hebben voor het opstellen van het advies. Door de snelheid waarmee het proces nu doorgang vindt, is het winningsplan echter nog niet verstuurd. Hoewel de verwachting is dat het advies van TNO deze week gereed is en SodM daarna nog 2 weken nodig heeft om het definitieve advies op te stellen, vinden wij het niet meer dan correct om de afgesproken termijn van 14 weken aan te houden.

#### Stukken ter informatie

Het door NAM aangepaste winningsplan Westerveld is te groot qua omvang om als bijlage bij deze e-mail te versturen. U ontvangt z.s.m. een link via WeTransfer. Met deze link kunt u het document downloaden. Mogelijk ten overvloede wijs ik u erop dat de bedrijfsgegevens in het winningsplan vertrouwelijk behandeld dienen te worden. Als bijlage bij deze mail, zit het (concept) verzoek tot advies. Uw bestuur mag op korte termijn het schriftelijke verzoek tot advies verwachten.

Wanneer het advies van SodM is ontvangen wordt dit direct aan u doorgestuurd en ook wordt er advies gevraagd aan de Technische commissie bodembescherming (Tcbb), die na ontvangst ook direct aan u zal worden verstuurd.

#### Specifieke sessie

Om u te ondersteunen in uw rol als adviseur organiseert EZ een specifieke sessie waar u vragen kunt stellen aan EZ, SodM of in dit geval NAM. Deze sessie is in overleg met de provincie Drenthe gepland op:

*Dinsdag 8 november van 10 uur tot 12 uur op provinciehuus Drenthe, Westerbrink 1 in Assen*

Gezien de beperkte ruimte verzoek ik u om per organisatie één afgevaardigde te laten deelnemen aan de specifieke sessie. Graag hoor ik van wie van uw organisatie dat zal zijn.

#### Globale (indicatie) planning:

Week 40 versturen winningsplan Westerveld en verzoek tot advies per mail  
Week 41 versturen schriftelijk verzoek tot advies aan bestuur  
Week 42 ontvangst advies SodM  
Week 43 versturen advies SodM aan decentrale overheden  
Week 43 verzoek tot advies Tcbb  
Week 45 specifieke sessie Winningsplan Westerveld  
Week 47 ontvangst advies Tcbb  
Week 48 versturen advies Tcbb aan decentrale overheden  
Week 02 ontvangst advies decentrale overheden

Heeft u nog vragen? U kunt mij bereiken op onderstaand nummer.

Met vriendelijke groeten,

██████████

-----

██████████

Ministerie van Economische Zaken  
Directie Energie & Omgeving  
Cluster Mijnbouw

Bezoekadres Beuzidenhoutsseweg 73, 2594 AC Den Haag

Postadres Postbus 20401, 2500 EK Den Haag

Telefoonnummer ██████████

---

**Van:** ██████████

**Verzonden:** dinsdag 12 juli 2016 11:17

**Aan:** ██████████

██████████

██████████

██████████

**Onderwerp:** planning vervolg winningsplan Westerveld (NAM)

**Urgentie:** Hoog

Beste heer, mevrouw,

Naar aanleiding van het advies van Staatstoezicht op de Mijnen om het winningsplan Westerveld (NAM) aan te houden, wordt in deze dagen een brief aan de NAM verzonden, waarin wordt verzocht om binnen 8 weken na dagtekening van de brief het winningsplan aan te vullen met de gevraagde informatie. Zodra de aanvulling is ontvangen, wordt Staatstoezicht opnieuw om advies gevraagd. Hiervoor heeft Staatstoezicht maximaal 6 weken de tijd. Parallel hieraan stuur ik u het aangevulde winningsplan toe, met het verzoek tot het uitbrengen van advies. Het advies van Staatstoezicht wordt na ontvangst aan u toegestuurd, waarna u 8 weken de tijd heeft om advies uit te brengen. Dit houdt in dat u maximaal 14 weken de tijd heeft om het winningsplan te bestuderen en advies uit te brengen.

#### Indicatie globale planning:

- Week 36 ontvangst aangevuld winningsplan Westerveld door NAM en adviesverzoek aan SodM en decentrale overheden
- Week 42 ontvangst advies Staatstoezicht en doorsturen aan decentrale overheden en adviesverzoek aan Tcbb
- Week 44-45 specifieke sessie overheden
- Week 46 ontvangst advies Tcbb en doorsturen aan decentrale overheden
- Week 50 ontvangst advies overheden

Ter informatie stuur ik u ook het stroomschema toe. Hieruit kunt u afleiden hoe het proces nu is ingericht. In het geval van het winningsplan Westerveld, wordt deze lijn gevolgd.

Echter is, zoals u weet, de adviesrol van de overheden geheel nieuw. Dit betekent dat de inrichting van het proces ook aan verandering onderhevig kan zijn (los van de uitkomsten van het debat in de 2<sup>e</sup> Kamer aangaande de voorgestelde wijzigingen in de Mijnbouwwet). Zo is bijvoorbeeld naar aanleiding van de informatiesessies die zijn gehouden, het adviestermijn van de overheden eerder al met 2 weken verlengd naar 8 weken. Mogelijk leiden nieuwe dienstverleningsafspraken met Staatstoezicht ook tot aanpassing van het proces (wanneer Staatstoezicht bijvoorbeeld binnen 4 weken advies kan uitbrengen, dan heeft u -uitgaande van de 8 weken adviestermijn na ontvangst advies Staatstoezicht- in totaal 12 weken).

Heeft u toch nog vragen? U kunt mij bereiken op onderstaand nummer. Ik heb verlof van 15 juli tot en met 20 juli.

Ik wens u -mocht u nog op vakantie gaan- een prettige vakantie toe.

Met vriendelijke groeten,

██████████

-----

██████████

Ministerie van Economische Zaken  
Directie Energie & Omgeving  
Cluster Mijnbouw

Bezoekadres Beuzidenhoutsseweg 73, 2594 AC Den Haag

Postadres Postbus 20401, 2500 EK Den Haag

Telefoonnummer ██████████

---

**Van:** ██████████

**Verzonden:** vrijdag 1 juli 2016 15:15

**Aan:** ██████████

**Onderwerp:** annulering sessie winningsplan Westerveld (NAM) 8 juli 2016

**Urgentie:** Hoog

Geachte heer, mevrouw,

Op 22 juni jl. heeft u een email ontvangen over het advies van Staatstoezicht op de Mijnen (SodM) over het winningsplan Westerveld van de Nederlandse Aardolie Maatschappij (NAM). Dit advies zou samen met het winningsplan aan u worden toegestuurd met daarbij het verzoek om hierop advies uit te brengen. SodM heeft eind juni geadviseerd om het winningsplan met informatie aan te vullen en tot die tijd aan te houden. Om deze reden wil ik daarom de specifieke informatiesessie die gepland stond op 8 juli afzeggen.

#### Proces

Zoals u weet ligt er een voorstel tot wijziging van de Mijnbouwwet voor aan de 2<sup>e</sup> Kamer naar aanleiding van het rapport onderzoeksraad voor de veiligheid (OVV) over Groningen. Dit heeft tot gevolg dat de winningsplannen op een andere manier beoordeeld zullen worden. De afgelopen maanden is overleg met u geweest over de nieuwe aanpak van winningsplannen en uw rol daarin.

In het wetvoorstel wordt een aantal inhoudelijke wijzigingen voorgesteld. Het winningsplan Westerveld is het eerste plan dat naar aanleiding van de aanbevelingen van het OVV rapport en de daarop voorgestelde wijzigingen in de mijnbouwwet, is opgesteld. Ten tijde hiervan was de leidraad seismische risico analyse, die door SodM is opgesteld, nog niet gereed. Eerder is aangegeven dat het winningsplan Westerveld een pilotproject is.

#### Advies Staatstoezicht op de Mijnen

Eind juni 2016 hebben wij het advies van SodM over het winningsplan Westerveld ontvangen. SodM adviseert om het winningsplan aan te houden totdat NAM het winningsplan heeft aangevuld met de volgende gegevens:

1. Overzicht van de gemeten grondsnelheden en grondversnellingen;
2. Overzicht van de schademeldingen en de aard van de schade;
3. Analyse van de relatie tussen de grondsnelheden/-versnellingen en de aard en omvang van de gerapporteerde schade. Deze analyse zou geplaatst moeten worden in het kader van vergelijkbare analyses voor andere velden en de kalibratiestudie schade door aardbevingen (TNO rapport, TNO-034-DTM-2009-04435, 11. november 2009) en de SBR Richtlijn-A;
4. Analyse van de relatie tussen de bevingen en de productie(snelheid);
5. Rapportage van waargenomen relaties bij andere actieve velden;
6. Overige onderbouwende rapporten en analyses.

Wij hebben besloten, het advies van SodM over te nemen. Dat betekent dat het winningsplan formeel wordt aangehouden totdat NAM de gegevens heeft aangevuld.

#### Veiligheid gewaarborgd

SodM concludeert dat, op basis van de seismisch risico analyse in het ingediende winningsplan Westerveld, de veiligheid niet in het geding is en dat, in afwachting van de aanvullende gegevens, de gaswinning op basis van het huidige winningsplan kan doorgaan.

#### Sessie 8 juli 2016

Aangezien het winningsplan formeel wordt aangehouden, gaat de specifieke informatiesessie van 8 juli aanstaande niet door. Zodra de gegevens zijn aangevuld door NAM en na (een aanvullend) advies van SodM, ontvangt u opnieuw een uitnodiging voor een specifieke informatiesessie.

#### Langere adviesperiode

Zodra NAM het herziene winningsplan Westerveld indient, zullen wij parallel aan het verzoek tot advies aan SodM, u om advies vragen. U heeft hierdoor meer tijd om het winningsplan te bestuderen en advies uit te brengen. Zodra wij het advies van SodM hebben ontvangen, ontvangt u deze van ons. U heeft hierna nog 8 weken de tijd om advies uit te brengen. Parallel hieraan verzoeken wij de Technische commissie bodembescherming ook om advies. Wanneer dit advies binnen is zult u dit ook van ons ontvangen.

#### Stukken ter informatie

U vindt het advies van SodM als bijlage bij deze mail. Het aangehouden winningsplan is te groot qua omvang, vandaar dat u deze via een link van WeTransfer kunt openen. U kunt het document dan downloaden.

Ik hoop u hiermee voldoende te hebben geïnformeerd. Heeft u toch nog vragen dan kunt u mij bereiken via onderstaand telefoonnummer.

Met vriendelijke groet,

-----  
Ministerie van Economische Zaken  
Directie Energie & Omgeving  
Cluster Mijnbouw  
**Bezoekadres** Be Zuidenhoutseweg 73, 2594 AC Den Haag  
**Postadres** Postbus 20401, 2500 EK Den Haag  
**Telefoonnummer** [REDACTED]

Dit bericht kan informatie bevatten die niet voor u is bestemd. Indien u niet de geadresseerde bent of dit bericht abusievelijk aan u is gezonden, wordt u verzocht dat aan de afzender te melden en het bericht te verwijderen.

De Staat aanvaardt geen aansprakelijkheid voor schade, van welke aard ook, die verband houdt met risico's verbonden aan het elektronisch verzenden van berichten.

This message may contain information that is not intended for you. If you are not the addressee or if this message was sent to you by mistake, you are requested to inform the sender and delete the message.

The State accepts no liability for damage of any kind resulting from the risks inherent in the electronic transmission of messages.

#### DISCLAIMER:

Aan de informatie in deze e-mail en ieder aangehecht databestand kunnen geen rechten worden ontleend en de gemeente Aa en Hunze aanvaardt geen aansprakelijkheid voor schade als gevolg van onjuistheden en/of gedateerde informatie.

Als u niet de bedoelde ontvanger bent wilt u dan dit bericht en ieder aangehecht databestand verwijderen en de afzender hiervan via e-mail op de hoogte stellen.





## OPINIE

# Pamflet Wapse: je kon erop wachten

Een pamflet roept op gedeputeerde Tjisse Stelpstra privé om uitleg te vragen over de gaswinning bij Wapse. Geen smaakvolle, maar ook geen verrassende actie.

HANS KNIJFF

## PESSIE Stiepelrock is er weer klaar voor

Vandaag en morgen wordt in de feesttent aan de H. Reindersweg in Pesse weer Stiepelrock gehouden. Dj Murdock trapt vanavond af, gevolgd door een optreden van meidengroep Boerenrockes. Kiseskearts sluit de avond af met een eerbetoon aan Nori maal. Morgenmiddag geeft Mooi Wark weer een speciaal kinderconcert. 's Avonds is het podium voor Dj Danny Blom. Def Ameri-cans covert Johnny Cash, gevolgd door een optreden van The Heinoos. Mooi Wark sluit Stiepelrock 2016 af. Meer info: [www.stiepelrock.nl](http://www.stiepelrock.nl).

## RUINEN

**N**iet al te fris natuurlijk, die protestactie in Wapse. Onbekenden schoven huis aan huis een pamflet door de brievenbus, met daarin de oproep gedepu-teerde Tjisse Stelpstra op zijn privé-adres te bellen voor tekst en uitleg over de gaswinning bij het dorp. De bestuurder van de ChristenUnie ra-geerde *not amused*. Logisch.

Aan de andere kant: je kon wachten op een actie als deze. Sinds een jaar wint het Canadese Vermilion aardgas uit een nieuwe put bij Wapse. Het bedrijf is gespecialiseerd in kleine gasvelden en was al op twee andere locaties in Drenthe actief: bij Grollou en bij Geestbrug. Vermilion bezweert dat zich rond deze velden, anders dan rondom de grote aardgasbel bij Slochte-

## Van de gemeente Westerveld is nog niets vernomen

ren, geen bevingen zullen voordoen. En tot dusver is er ook geen vuilte aan de lucht bij de inmiddels drie Drentse Vermilion-velden.

Maar ja. Ook Drenten volgen het nieuws over aardbevingsschade in de provincie Groningen, waar de NAM nog tot een paar jaar geleden volhield dat die onmogelijk het gevolg kon zijn van de gaswinning. Ook in Drenthe is al lang geleden de conclusie getrokken dat de mooie woorden van een gasproducent misschien niet zo heel veel waard zijn. Vermilion zelf heeft door het wat mistige berichten het vertrouwen

de afgelopen tijd verder op de proef gesteld. De Canadezen suggereren dat het gas uit de Wapser put op dit moment nog steeds wordt getest, terwijl men in het dorp weet dat ze al sinds november vorig jaar productiegas boven de grond halen. Een paar weken terug moest de bevolking in *Dagblad van het Noorden* lezen dat het bedrijf een vergunning heeft aangevraagd voor een drie keer hogere dagproductie bij Wapse. Wat daarvan de effecten zijn op de bodem weet niemand. Dezelfde gedeputeerde zei tegen deze krant 'niet blij' te zijn met de gewenste productievergroting. Ook hij moest het nieuws uit de krant vernemen. Nadien is het stil gebleven, op de verspreiding van het anonieme pamflet na dan. Onderaan zijn een foto van Tjisse Stelpstra en zijn privénummer afgedrukt. Het pamflet

zet de man onverhuld weg als een huichelaar. 'Gedeputeerde Stelpstra huilt mee in de media. Maar zoals hij vaker doet, heeft hij in de achterkamertjes er een stuk minder moeite mee dat uw woon- en leefomgeving drastisch gaat veranderen', luidt het. Vermilion zelf laat niet meer van zich horen. De heer Stelpstra wil best met de actievoerders praten. Maar ja, als ze zich niet bekendmaken, gaat dat niet, klinkt het futloos vanuit het provinciehuis. Van de gemeente Westerveld is tot dusver nog helemaal niets vernomen. Bewoners van het gebied moeten intussen maar raden wat er de komende jaren met huizen en bedrijfspanden gaat gebeuren. Hoe smakeloos ook, een verrassing kun je het pamflet dus onmogelijk noemen.

© [hans.knijff@dvh.nl](mailto:hans.knijff@dvh.nl)

Date : 28-10-2016 10:57:46

F [REDACTED]  
 T [REDACTED] minez.nl  
 Cc : "[REDACTED] aaenhunze.nl, [REDACTED]@assen.nl  
 Subject : RE: 161019 advies SodM inzake winningsplan Westerveld (NAM)

Beste [REDACTED],

Op 8 november spreken wij elkaar over de verdere invulling van het adviestraject.  
 Omdat wij sinds 14 oktober het formele adviesverzoek hebben ontvangen, wil ik het volgende nu al onder je aandacht brengen.

Zoals eerder door mij aangegeven is het van belang dat de communicatie naar bestuur, maar **ook** naar de omgeving adequaat wordt ingevuld.  
 De primaire verantwoordelijkheid voor communicatie over de procedure ligt natuurlijk bij jullie (vgl. Winningsplan Groningen gasveld)

Voor zover ons bekend is, hebben jullie nog geen kennisgeving/aankondiging gepubliceerd. Dat klopt toch?  
 Het college van gemeente Assen heeft de raad al (openbaar) geïnformeerd over de procedure.

De brief is te vinden op onderstaande webpagina :

[http://gemeenteraad.assen.nl/raadsinformatie/ingekomen-stukken\\_295/item/brief-bw-adviesrol-gaswinning-winningsplan-westerveld\\_12202.html](http://gemeenteraad.assen.nl/raadsinformatie/ingekomen-stukken_295/item/brief-bw-adviesrol-gaswinning-winningsplan-westerveld_12202.html)

Graag je aandacht en reactie.

Met vriendelijke groet,

[REDACTED]  
 Projectcoördinator - beleidsmedewerker RO  
 Gemeente Aa en Hunze  
 Postbus 93 • 9460 AB Gieten  
 Spiekersteeg 1 • 9461 BH Gieten  
[www.aaenhunze.nl](http://www.aaenhunze.nl)  
 [REDACTED]

Van: [REDACTED]@minez.nl]

Verzonden: woensdag 19 oktober 2016 14:39

Aan: [REDACTED]@provinciegroningen.nl'; [REDACTED]@leek.nl'; [REDACTED]@leek.nl'; [REDACTED]@noorderzijvest.nl'; [REDACTED]@noorderzijvest.nl'; [REDACTED]@noorderzijvest.nl'; [REDACTED]@aaenhunze.nl'; [REDACTED]@aaenhunze.nl'; [REDACTED]@gemeentenoordenveld.nl'; [REDACTED]@assen.nl'; [REDACTED]@assen.nl'; [REDACTED]@assen.nl'; [REDACTED]@tynaarlo.nl'; [REDACTED]

CC: [REDACTED]@shell.com'

Onderwerp: 161019 advies SodM inzake winningsplan Westerveld (NAM)

Urgentie: Hoog

Beste heer, mevrouw,

Zoals aangegeven in de mail van 7 oktober jl. zou ik het advies van SodM – zodra ik deze heb ontvangen- aan u doorsturen. Dit heb ik geprobeerd; echter het door SodM opgestelde advies (ontvangen op 14 oktober jl.) inzake het aangepaste winningsplan Westerveld is -gezien het flinke aantal meldingen die ik terugkrijg vanuit verschillende servers- blijkbare te groot qua omvang om te versturen. Vandaar dat ik u dit bericht nogmaals stuur met de mededeling dat u z.s.m. een link via WeTransfer ontvangt. Met deze link kunt u het document downloaden. Heeft u het voorgaande bericht wel ontvangen; mijn excuses.

#### Termijn adviesverzoek

Ik verzoek u –uitgaande van de datum van 14 oktober op het formele adviesverzoek welke is gericht aan uw college of bestuur en de 14 weken adviestermijn – om **vóór 20 januari 2017** advies uit te brengen over het winningsplan Westerveld.

#### Specifieke sessie op 8 november van 10 tot 12 uur bij de provincie Drenthe

Tot op heden heb ik van de gemeente Aa en Hunze & van de provincie Fryslân een aanmelding voor de sessie ontvangen. Graag hoor ik zo spoedig mogelijk van u of u ook aanwezig bent bij deze sessie. Kunt u niet, dan verzoek ik u dit ook te melden.

Heeft u nog vragen? U kunt mij bereiken op onderstaand nummer.

Met vriendelijke groeten,

[REDACTED]  
 -----  
 Ministerie van Economische Zaken  
 Directie Energie & Omgeving  
 Cluster Mijnbouw  
 Bezoekadres Beuidenhoutseweg 73, 2594 AC Den Haag  
 Postadres Postbus 20401, 2500 EK Den Haag  
 Telefoonnummer [REDACTED]

Van: [REDACTED]

Verzonden: vrijdag 7 oktober 2016 18:13

Aan: [REDACTED]  
 [REDACTED]  
 [REDACTED]

CC: [REDACTED]@shell.com'

Onderwerp: vooraankondiging adviesverzoek winningsplan Westerveld (NAM) (aan de decentrale overheden en uitnodiging specifieke sessie)

Urgentie: Hoog

Beste heer, mevrouw,

Op 12 juli jl. heb ik u geïnformeerd over het feit dat het winningsplan Westerveld (NAM) wordt aangehouden op advies van Staatstoezicht op de Mijnen (SodM). Dit heeft tot gevolg gehad dat de specifieke sessie die stond gepland is geannuleerd. Ook heb ik u op de hoogte gebracht van de globale planning met betrekking tot het winningsplan Westerveld.

#### Huidige stand van zaken

Naar aanleiding van het advies van eind juni van SodM, heeft NAM half september jl. een aangepast winningsplan Westerveld ingediend. Dit winningsplan is als concept ingediend en vervolgens globaal getoetst door SodM. Het plan is volgens SodM van voldoende kwaliteit om de procedure doorgang te laten vinden. Daartoe heeft SodM TNO verzocht advies uit te brengen.

#### Adviestermijn

In het vorige bericht heb ik toegezegd dat ik u -parallel aan het adviesverzoek aan SodM- het winningsplan zou doen toekomen. Afhankelijk van het termijn waarbinnen SodM het advies oplevert, zou u vervolgens maximaal 14 weken de tijd hebben voor het opstellen van het advies. Door de snelheid waarmee het proces nu doorgang vindt, is het winningsplan echter nog niet verstuurd. Hoewel de verwachting is dat het advies van TNO deze week gereed is en SodM daarna nog 2 weken nodig heeft om het definitieve advies op te stellen, vinden wij het niet meer dan correct om de afgesproken termijn van 14 weken aan te houden.

#### Stukken ter informatie

Het door NAM aangepaste winningsplan Westerveld is te groot qua omvang om als bijlage bij deze e-mail te versturen. U ontvangt z.s.m. een link via WeTransfer. Met deze link kunt u het document downloaden. Mogelijk ten overvloede wijs ik u erop dat de bedrijfsgegevens in het winningsplan **vertrouwelijk** behandeld dienen te worden. Als bijlage bij deze mail, zit het (concept) verzoek tot advies. Uw bestuur mag op korte termijn het schriftelijke verzoek tot advies verwachten.

Wanneer het advies van SodM is ontvangen wordt dit direct aan u doorgestuurd en ook wordt er advies gevraagd aan de Technische commissie bodembescherming (Tcbb), die na ontvangst ook direct aan u zal worden verstuurd.

### Specifieke sessie

Om u te ondersteunen in uw rol als adviseur organiseert EZ een specifieke sessie waar u vragen kunt stellen aan EZ, SodM of in dit geval NAM. Deze sessie is in overleg met de provincie Drenthe gepland op:

Dinsdag 8 november van 10 uur tot 12 uur op provinciehuis Drenthe, Westerbrink 1 in Assen

Gezien de beperkte ruimte verzoek ik u om per organisatie één afgevaardigde te laten deelnemen aan de specifieke sessie. Graag hoor ik van wie van uw organisatie dat zal zijn.

### Globale (indicatie) planning:

Week 40 versturen winningsplan Westerveld en verzoek tot advies per mail  
Week 41 versturen schriftelijk verzoek tot advies aan bestuur  
Week 42 ontvangst advies SodM  
Week 43 versturen advies SodM aan decentrale overheden  
Week 43 verzoek tot advies Tcbb  
Week 45 specifieke sessie Winningsplan Westerveld  
Week 47 ontvangst advies Tcbb  
Week 48 versturen advies Tcbb aan decentrale overheden  
Week 02 ontvangst advies decentrale overheden

Heeft u nog vragen? U kunt mij bereiken op onderstaand nummer.

Met vriendelijke groeten,

██████████  
-----

Ministerie van Economische Zaken  
Directie Energie & Omgeving  
Cluster Mijnbouw

Bezoekadres Bezuidenhoutseweg 73, 2594 AC Den Haag

Postadres Postbus 20401, 2500 EK Den Haag

Telefoonnummer ██████████

---

**Van:** ██████████

**Verzonden:** dinsdag 12 juli 2016 11:17

**Aan:** ██████████  
██████████  
██████████  
██████████

**Urgentie:** Hoog

Beste heer, mevrouw,

Naar aanleiding van het advies van Staatstoezicht op de Mijnen om het winningsplan Westerveld (NAM) aan te houden, wordt in deze dagen een brief aan de NAM verzonden, waarin wordt verzocht om binnen 8 weken na dagtekening van de brief het winningsplan aan te vullen met de gevraagde informatie. Zodra de aanvulling is ontvangen, wordt Staatstoezicht opnieuw om advies gevraagd. Hiervoor heeft Staatstoezicht maximaal 6 weken de tijd. Parallel hieraan stuur ik u het aangevulde winningsplan toe, met het verzoek tot het uitbrengen van advies. Het advies van Staatstoezicht wordt na ontvangst aan u toegestuurd, waarna u 8 weken de tijd heeft om advies uit te brengen. Dit houdt in dat u maximaal 14 weken de tijd heeft om het winningsplan te bestuderen en advies uit te brengen.

### Indicatie globale planning:

- Week 36 ontvangst aangevuld winningsplan Westerveld door NAM en adviesverzoek aan SodM en decentrale overheden
- Week 42 ontvangst advies Staatstoezicht en doorsturen aan decentrale overheden en adviesverzoek aan Tcbb
- Week 44-45 specifieke sessie overheden
- Week 46 ontvangst advies Tcbb en doorsturen aan decentrale overheden
- Week 50 ontvangst advies overheden

Ter informatie stuur ik u ook het stroomschema toe. Hieruit kunt u afleiden hoe het proces uu is ingericht. In het geval van het winningsplan Westerveld, wordt deze lijn gevolgd.

Echter is, zoals u weet, de adviesrol van de overheden geheel nieuw. Dit betekent dat de inrichting van het proces ook aan verandering onderhevig kan zijn (los van de uitkomsten van het debat in de 2<sup>e</sup> Kamer aangaande de voorgestelde wijzigingen in de Mijnbouwwet). Zo is bijvoorbeeld naar aanleiding van de informatiesessies die zijn gehouden, het adviestermijn van de overheden eerder al met 2 weken verlengd naar 8 weken. Mogelijk leiden nieuwe dienstverleningsafspraken met Staatstoezicht ook tot aanpassing van het proces (wanneer Staatstoezicht bijvoorbeeld binnen 4 weken advies kan uitbrengen, dan heeft u -uitgaande van de 8 weken adviestermijn na ontvangst advies Staatstoezicht- in totaal 12 weken).

Heeft u toch nog vragen? U kunt mij bereiken op onderstaand nummer. Ik heb verlof van 15 juli tot en met 20 juli.

Ik wens u –mocht u nog op vakantie gaan- een prettige vakantie toe.

Met vriendelijke groeten,

██████████  
-----

Ministerie van Economische Zaken  
Directie Energie & Omgeving  
Cluster Mijnbouw

Bezoekadres Bezuidenhoutseweg 73, 2594 AC Den Haag

Postadres Postbus 20401, 2500 EK Den Haag

Telefoonnummer ██████████

---

**Van:** ██████████

**Verzonden:** vrijdag 1 juli 2016 15:15

**Aan:** ██████████  
██████████  
██████████  
██████████

**Onderwerp:** annulering sessie winningsplan Westerveld (NAM) 8 juli 2016

**Urgentie:** Hoog

Geachte heer, mevrouw,

Op 22 juni jl. heeft u een email ontvangen over het advies van Staatstoezicht op de Mijnen (SodM) over het winningsplan Westerveld van de Nederlandse Aardolie Maatschappij (NAM). Dit advies zou samen met het winningsplan aan u worden toegestuurd met daarbij het verzoek om hierop advies uit te brengen. SodM heeft eind juni geadviseerd om het winningsplan met informatie aan te vullen en tot die tijd aan te houden. Om deze reden wil ik daarom de specifieke informatiesessie die gepland stond op 8 juli afzeggen.

### Proces

Zoals u weet ligt er een voorstel tot wijziging van de Mijnbouwwet voor aan de 2<sup>e</sup> Kamer naar aanleiding van het rapport onderzoeksraad voor de veiligheid (OVV) over Groningen. Dit heeft tot gevolg dat de winningsplannen op een andere manier beoordeeld zullen worden. De afgelopen maanden is overleg met u geweest over de nieuwe aanpak van winningsplannen en uw rol daarin.

In het wetvoorstel wordt een aantal inhoudelijke wijzigingen voorgesteld. Het winningsplan Westerveld is het eerste plan dat naar aanleiding van de aanbevelingen van het OVV rapport en de daarop voorgestelde wijzigingen in de mijnbouwwet, is opgesteld. Ten tijde hiervan was de leidraad seismische risico analyse, die door SodM is opgesteld, nog niet

gereed. Eerder is aangegeven dat het winningsplan Westerveld een pilotproject is.

#### Advies Staatstoezicht op de Mijnen

Eind juni 2016 hebben wij het advies van SodM over het winningsplan Westerveld ontvangen. SodM adviseert om het winningsplan aan te houden totdat NAM het winningsplan heeft aangevuld met de volgende gegevens:

1. Overzicht van de gemeten grondsnelheden en grondversnellingen;
2. Overzicht van de schademeldingen en de aard van de schade;
3. Analyse van de relatie tussen de grondsnelheden/-versnellingen en de aard en omvang van de gerapporteerde schade. Deze analyse zou geplaatst moeten worden in het kader van vergelijkbare analyses voor andere velden en de kalibratiestudie schade door aardbevingen (TNO rapport, TNO-034-DTM-2009-04435, 11. november 2009) en de SBR Richtlijn-A;
4. Analyse van de relatie tussen de bevingen en de productie(snelheid);
5. Rapportage van waargenomen relaties bij andere actieve velden;
6. Overige onderbouwende rapporten en analyses.

Wij hebben besloten, het advies van SodM over te nemen. Dat betekent dat het winningsplan formeel wordt aangehouden totdat NAM de gegevens heeft aangevuld.

#### Veiligheid gewaarborgd

SodM concludeert dat, op basis van de seismisch risico analyse in het ingediende winningsplan Westerveld, de veiligheid niet in het geding is en dat, in afwachting van de aanvullende gegevens, de gaswinning op basis van het huidige winningsplan kan doorgaan.

#### Sessie 8 juli 2016

Zodra NAM het herziene winningsplan formeel wordt aangehouden, gaat de specifieke informatiesessie van 8 juli aanstaande niet door. Zodra de gegevens zijn aangevuld door NAM en na (een aanvullend) advies van SodM, ontvangt u opnieuw een uitnodiging voor een specifieke informatiesessie.

#### Langere adviesperiode

Zodra NAM het herziene winningsplan Westerveld indient, zullen wij parallel aan het verzoek tot advies aan SodM, u om advies vragen. U heeft hierdoor meer tijd om het winningsplan te bestuderen en advies uit te brengen. Zodra wij het advies van SodM hebben ontvangen, ontvangt u deze van ons. U heeft hierna nog 8 weken de tijd om advies uit te brengen. Parallel hieraan verzoeken wij de Technische commissie bodembescherming ook om advies. Wanneer dit advies binnen is zult u dit ook van ons ontvangen.

#### Stukken ter informatie

U vindt het advies van SodM als bijlage bij deze mail. Het aangehouden winningsplan is te groot qua omvang, vandaar dat u deze via een link van WeTransfer kunt openen. U kunt het document dan downloaden.

Ik hoop u hiermee voldoende te hebben geïnformeerd. Heeft u toch nog vragen dan kunt u mij bereiken via onderstaand telefoonnummer.

Met vriendelijke groet,

██████████

-----

██████████

Ministerie van Economische Zaken

Directie Energie & Omgeving

Cluster Mijnbouw

Bezoekadres Be Zuidenhoutseweg 73, 2594 AC Den Haag

Postadres Postbus 20401, 2500 EK Den Haag

Telefoonnummer ██████████

Dit bericht kan informatie bevatten die niet voor u is bestemd. Indien u niet de geadresseerde bent of dit bericht abusievelijk aan u is gezonden, wordt u verzocht dat aan de afzender te melden en het bericht te verwijderen.

De Staat aanvaardt geen aansprakelijkheid voor schade, van welke aard ook, die verband houdt met risico's verbonden aan het elektronisch verzenden van berichten.

This message may contain information that is not intended for you. If you are not the addressee or if this message was sent to you by mistake, you are requested to inform the sender and delete the message.

The State accepts no liability for damage of any kind resulting from the risks inherent in the electronic transmission of messages.

#### DISCLAIMER:

Aan de informatie in deze e-mail en ieder aangehecht databestand kunnen geen rechten worden ontleend en de gemeente Aa en Hunze aanvaardt geen aansprakelijkheid voor schade als gevolg van onjuistheden en/of gedateerde informatie.

Als u niet de bedoelde ontvanger bent wilt u dan dit bericht en ieder aangehecht databestand verwijderen en de afzender hiervan via e-mail op de hoogte stellen.

Date : 20-10-2016 10:36:52

16.597

F

T

Subject : RE: 161019 advies SodM inzake winningsplan Westeveld (NAM)

Ja, we trekken hierin samen op met onze collega overheden. Vorige week heb ik een bestuurlijke bijeenkomst georganiseerd waar de onderwerpen in het advies zijn besproken. De provincie gaat het voortouw hierin nemen. We staan in de startblokken.

Met vriendelijke groeten,

Beleidspecialist

Gemeente Assen  
Noordersingel 33 | Assen  
Postbus 30018 | 9400 RA | Assen

@assen.nl  
website: [www.assen.nl](http://www.assen.nl)

**Van:** [redacted]  
**Verzonden:** donderdag 20 oktober 2016 8:44  
**Aan:** [redacted]  
**Onderwerp:** FW: 161019 advies SodM inzake winningsplan Westeveld (NAM)  
**Urgentie:** Hoog

Het advies ligt er. Hoe wil je nu verder? Heb je daar al gedachten over?

**Van:** [redacted] @minez.nl  
**Verzonden:** woensdag 19 oktober 2016 14:39  
**Aan:** [redacted]@provinciegroningen.nl'; [redacted]@leek.nl'; [redacted]@leek.nl'; [redacted]@noorderzijvest.nl'; [redacted]@noorderzijvest.nl'; [redacted]@noorderzijvest.nl'; [redacted]@noorderzijvest.nl'; [redacted]@hunzeenaas.nl'; [redacted]@fryslan.frl'; [redacted]@ooststellingwerf.nl'; [redacted]@weterskipfryslan.nl'; [redacted]@drenthe.nl'; [redacted]@aaenhunze.nl'; [redacted]@aaenhunze.nl'; [redacted]@gemeentenoordenveld.nl'; [redacted]@gemeentenoordenveld.nl'  
**CC:** [redacted]@shell.com>  
**Onderwerp:** 161019 advies SodM inzake winningsplan Westeveld (NAM)  
**Urgentie:** Hoog

Beste heer, mevrouw,

Zoals aangegeven in de mail van 7 oktober jl. zou ik het advies van SodM – zodra ik deze heb ontvangen- aan u doorsturen. Dit heb ik geprobeerd; echter het door SodM opgestelde advies (ontvangen op 14 oktober jl.) inzake het aangepaste winningsplan Westerveld is -gezien het flinke aantal meldingen die ik terugkrijg vanuit verschillende servers- blijkbare te groot qua omvang om te versturen. Vandaar dat ik u dit bericht nogmaals stuur met de mededeling dat u z.s.m. een link via WeTransfer ontvangt. Met deze link kunt u het document downloaden. Heeft u het voorgaande bericht wel ontvangen; mijn excuses.

**Termijn adviesverzoek**

Ik verzoek u –uitgaande van de datum van 14 oktober op het formele adviesverzoek welke is gericht aan uw college of bestuur en de 14 weken adviestermijn – om **vóór 20 januari 2017** advies uit te brengen over het winningsplan Westerveld.

**Specifieke sessie op 8 november van 10 tot 12 uur bij de provincie Drenthe**

Tot op heden heb ik van de gemeente Aa en Hunze & van de provincie Fryslân een aanmelding voor de sessie ontvangen. Graag hoor ik zo spoedig mogelijk van u of u ook aanwezig bent bij deze sessie. Kunt u niet, dan verzoek ik u dit ook te melden.

Heeft u nog vragen? U kunt mij bereiken op onderstaand nummer.

Met vriendelijke groeten,

Ministerie van Economische Zaken  
Directie Energie & Omgeving  
Cluster Mijnbouw  
**Bezoekadres** Bezuidenhoutseweg 73, 2594 AC Den Haag  
**Postadres** Postbus 20401, 2500 EK Den Haag  
**Telefoonnummer** [redacted]

**Van:** [redacted]  
**Verzonden:** vrijdag 7 oktober 2016 18:13  
**Aan:** [redacted]  
**CC:** [redacted]@shell.com'  
**Onderwerp:** vooraankondiging adviesverzoek winningsplan Westerveld (NAM) (aan de decentrale overheden en uitnodiging specifieke sessie)  
**Urgentie:** Hoog

Beste heer, mevrouw,

Op 12 juli jl. heb ik u geïnformeerd over het feit dat het winningsplan Westerveld (NAM) wordt aangehouden op advies van Staatstoezicht op de Mijnen (SodM). Dit heeft tot gevolg gehad dat de specifieke sessie die stond gepland is geannuleerd. Ook heb ik u op de hoogte gebracht van de globale planning met betrekking tot het winningsplan Westerveld.

**Huidige stand van zaken**

Naar aanleiding van het advies van eind juni van SodM, heeft NAM half september jl. een aangepast winningsplan Westerveld ingediend. Dit winningsplan is als concept ingediend en vervolgens globaal getoetst door SodM. Het plan is volgens SodM van voldoende kwaliteit om de procedure doorgang te laten vinden. Daartoe heeft SodM TNO verzocht advies uit te brengen.

**Adviestermijn**

In het vorige bericht heb ik toegezegd dat ik u -parallel aan het adviesverzoek aan SodM- het winningsplan zou doen toekomen. Afhankelijk van het termijn waarbinnen SodM het advies oplevert, zou u vervolgens maximaal 14 weken de tijd hebben voor het opstellen van het advies. Door de snelheid waarmee het proces nu doorgang vindt, is het winningsplan echter nog niet verstuurd. Hoewel de verwachting is dat het advies van TNO deze week gereed is en SodM daarna nog 2 weken nodig heeft om het definitieve advies op te stellen, vinden wij het niet meer dan correct om de afgesproken termijn van 14 weken aan te houden.



**Stukken ter informatie**

Het door NAM aangepaste winningsplan Westerveld is te groot qua omvang om als bijlage bij deze e-mail te versturen. U ontvangt z.s.m. een link via WeTransfer. Met deze link kunt u het document downloaden. Mogelijk ten overvloede wijs ik u erop dat de bedrijfsgegevens in het winningsplan vertrouwelijk behandeld dienen te worden. Als bijlage bij deze mail, zit het (concept) verzoek tot advies. Uw bestuur mag op korte termijn het schriftelijke verzoek tot advies verwachten.

Wanneer het advies van SodM is ontvangen wordt dit direct aan u doorgestuurd en ook wordt er advies gevraagd aan de Technische commissie bodembescherming (Tcbb), die na ontvangst ook direct aan u zal worden verstuurd.

**Specifieke sessie**

Om u te ondersteunen in uw rol als adviseur organiseert EZ een specifieke sessie waar u vragen kunt stellen aan EZ, SodM of in dit geval NAM. Deze sessie is in overleg met de provincie Drenthe gepland op:

*Dinsdag 8 november van 10 uur tot 12 uur op provinciehuis Drenthe, Westerbrink 1 in Assen*

Gezien de beperkte ruimte verzoek ik u om per organisatie één afgevaardigde te laten deelnemen aan de specifieke sessie. Graag hoor ik van wie van uw organisatie dat zal zijn.

**Globale (indicatie) planning:**

Week 40 versturen winningsplan Westerveld en verzoek tot advies per mail  
Week 41 versturen schriftelijk verzoek tot advies aan bestuur  
Week 42 ontvangst advies SodM  
Week 43 versturen advies SodM aan decentrale overheden  
Week 43 verzoek tot advies Tcbb  
Week 45 specifieke sessie Winningsplan Westerveld  
Week 47 ontvangst advies Tcbb  
Week 48 versturen advies Tcbb aan decentrale overheden  
Week 02 ontvangst advies decentrale overheden

Heeft u nog vragen? U kunt mij bereiken op onderstaand nummer.

Met vriendelijke groeten,

-----  
[Redacted signature]

Ministerie van Economische Zaken

Directie Energie & Omgeving

Cluster Mijnbouw

**Bezoekadres** Bezuidenhoutseweg 73, 2594 AC Den Haag

**Postadres** Postbus 20401, 2500 EK Den Haag

**Telefoonnummer** [Redacted]

---

**Van:** [Redacted]

**Verzonden:** dinsdag 12 juli 2016 11:17

**Aan:** [Redacted]  
[Redacted]  
[Redacted]

**Onderwerp:** planning vervolg winningsplan Westerveld (NAM)

**Urgentie:** Hoog

Beste heer, mevrouw,

Naar aanleiding van het advies van Staatstoezicht op de Mijnen om het winningsplan Westerveld (NAM) aan te houden, wordt in deze dagen een brief aan de NAM verzonden, waarin wordt verzocht om binnen 8 weken na dagtekening van de brief het winningsplan aan te vullen met de gevraagde informatie. Zodra de aanvulling is ontvangen, wordt Staatstoezicht opnieuw om advies gevraagd. Hiervoor heeft Staatstoezicht maximaal 6 weken de tijd. Parallel hieraan stuur ik u het aangevulde winningsplan toe, met het verzoek tot het uitbrengen van advies. Het advies van Staatstoezicht wordt na ontvangst aan u toegestuurd, waarna u 8 weken de tijd heeft om advies uit te brengen. Dit houdt in dat u maximaal 14 weken de tijd heeft om het winningsplan te bestuderen en advies uit te brengen.

**Indicatie globale planning:**

- Week 36 ontvangst aangevuld winningsplan Westerveld door NAM en adviesverzoek aan SodM en decentrale overheden
- Week 42 ontvangst advies Staatstoezicht en doorsturen aan decentrale overheden en adviesverzoek aan Tcbb
- Week 44-45 specifieke sessie overheden
- Week 46 ontvangst advies Tcbb en doorsturen aan decentrale overheden
- Week 50 ontvangst advies overheden

Ter informatie stuur ik u ook het stroomschema toe. Hieruit kunt u afleiden hoe het proces nu is ingericht. In het geval van het winningsplan Westerveld, wordt deze lijn gevolgd.

Echter is, zoals u weet, de adviesrol van de overheden geheel nieuw. Dit betekent dat de inrichting van het proces ook aan verandering onderhevig kan zijn (los van de uitkomsten van het debat in de 2<sup>e</sup> Kamer aangaande de voorgestelde wijzigingen in de Mijnbouwwet). Zo is bijvoorbeeld naar aanleiding van de informatiesessies die zijn gehouden, het adviestermijn van de overheden eerder al met 2 weken verlengd naar 8 weken. Mogelijk leiden nieuwe dienstverleningsafspraken met Staatstoezicht ook tot aanpassing van het proces (wanneer Staatstoezicht bijvoorbeeld binnen 4 weken advies kan uitbrengen, dan heeft u -uitgaande van de 8 weken adviestermijn na ontvangst advies Staatstoezicht- in totaal 12 weken).

Heeft u toch nog vragen? U kunt mij bereiken op onderstaand nummer. Ik heb verlof van 15 juli tot en met 20 juli.

Ik wens u -mocht u nog op vakantie gaan- een prettige vakantie toe.

Met vriendelijke groeten,

-----  
[Redacted signature]

Ministerie van Economische Zaken

Directie Energie & Omgeving

Cluster Mijnbouw

**Bezoekadres** Bezuidenhoutseweg 73, 2594 AC Den Haag

**Postadres** Postbus 20401, 2500 EK Den Haag

**Telefoonnummer** [Redacted]

---

**Van:** [Redacted]

**Verzonden:** vrijdag 1 juli 2016 15:15

**Aan:** [Redacted]  
[Redacted]  
[Redacted]

**Onderwerp:** annulering sessie winningsplan Westerveld (NAM) 8 juli 2016

**Urgentie:** Hoog

Geachte heer, mevrouw,

Op 22 juni jl. heeft u een email ontvangen over het advies van Staatstoezicht op de Mijnen (SodM) over het winningsplan Westerveld van de Nederlandse Aardolie Maatschappij (NAM). Dit advies zou samen met het winningsplan aan u worden toegestuurd met daarbij het verzoek om hierop advies uit te brengen. SodM heeft eind juni geadviseerd om het winningsplan met informatie aan te vullen en tot die tijd aan te houden. Om deze reden wil ik daarom de specifieke informatiesessie die gepland stond op 8 juli afzeggen.

**Proces**

Zoals u weet ligt er een voorstel tot wijziging van de Mijnbouwwet voor aan de 2<sup>e</sup> Kamer naar aanleiding van het rapport onderzoeksraad voor de veiligheid (OVV) over Groningen.

Dit heeft tot gevolg dat de winningsplannen op een andere manier beoordeeld zullen worden. De afgelopen maanden is overleg met u geweest over de nieuwe aanpak van winningsplannen en uw rol daarin.

In het wetvoorstel wordt een aantal inhoudelijke wijzigingen voorgesteld. Het winningsplan Westerveld is het eerste plan dat naar aanleiding van de aanbevelingen van het OVV rapport en de daarop voorgestelde wijzigingen in de mijnbouwwet, is opgesteld. Ten tijde hiervan was de leidraad seismische risico analyse, die door SodM is opgesteld, nog niet gereed. Eerder is aangegeven dat het winningsplan Westerveld een pilotproject is.

#### Advies Staatstoezicht op de Mijnen

Eind juni 2016 hebben wij het advies van SodM over het winningsplan Westerveld ontvangen. SodM adviseert om het winningsplan aan te houden totdat NAM het winningsplan heeft aangevuld met de volgende gegevens:

1. Overzicht van de gemeten grondsnelheden en grondversnellingen;
2. Overzicht van de schademeldingen en de aard van de schade;
3. Analyse van de relatie tussen de grondsnelheden/-versnellingen en de aard en omvang van de gerapporteerde schade. Deze analyse zou geplaatst moeten worden in het kader van vergelijkbare analyses voor andere velden en de kalibratiestudie schade door aardbevingen (TNO rapport, TNO-034-DTM-2009-04435, 11. november 2009) en de SBR Richtlijn-A;
4. Analyse van de relatie tussen de bevingen en de productie(snelheid);
5. Rapportage van waargenomen relaties bij andere actieve velden;
6. Overige onderbouwende rapporten en analyses.

Wij hebben besloten, het advies van SodM over te nemen. Dat betekent dat het winningsplan formeel wordt aangehouden totdat NAM de gegevens heeft aangevuld.

#### Veiligheid gewaarborgd

SodM concludeert dat, op basis van de seismisch risico analyse in het ingediende winningsplan Westerveld, de veiligheid niet in het geding is en dat, in afwachting van de aanvullende gegevens, de gaswinning op basis van het huidige winningsplan kan doorgaan.

#### Sessie 8 juli 2016

Aangezien het winningsplan formeel wordt aangehouden, gaat de specifieke informatiesessie van 8 juli aanstaande niet door. Zodra de gegevens zijn aangevuld door NAM en na (een aanvullend) advies van SodM, ontvangt u opnieuw een uitnodiging voor een specifieke informatiesessie.

#### Langere adviesperiode

Zodra NAM het herziene winningsplan Westerveld indient, zullen wij parallel aan het verzoek tot advies aan SodM, u om advies vragen. U heeft hierdoor meer tijd om het winningsplan te bestuderen en advies uit te brengen. Zodra wij het advies van SodM hebben ontvangen, ontvangt u deze van ons. U heeft hierna nog 8 weken de tijd om advies uit te brengen. Parallel hieraan verzoeken wij de Technische commissie bodembescherming ook om advies. Wanneer dit advies binnen is zult u dit ook van ons ontvangen.

#### Stukken ter informatie

U vindt het advies van SodM als bijlage bij deze mail. Het aangehouden winningsplan is te groot qua omvang, vandaar dat u deze via een link van WeTransfer kunt openen. U kunt het document dan downloaden.

Ik hoop u hiermee voldoende te hebben geïnformeerd. Heeft u toch nog vragen dan kunt u mij bereiken via onderstaand telefoonnummer.

Met vriendelijke groet,

■■■■■■■■■■

-----

■■■■■■■■■■

Ministerie van Economische Zaken

Directie Energie & Omgeving

Cluster Mijnbouw

Bezoekadres Bezuidenhoutseweg 73, 2594 AC Den Haag

Postadres Postbus 20401, 2500 EK Den Haag

Telefoonnummer ■■■■■■■■■■

Dit bericht kan informatie bevatten die niet voor u is bestemd. Indien u niet de geadresseerde bent of dit bericht abusievelijk aan u is gezonden, wordt u verzocht dat aan de afzender te melden en het bericht te verwijderen.

De Staat aanvaardt geen aansprakelijkheid voor schade, van welke aard ook, die verband houdt met risico's verbonden aan het elektronisch verzenden van berichten.

This message may contain information that is not intended for you. If you are not the addressee or if this message was sent to you by mistake, you are requested to inform the sender and delete the message.

The State accepts no liability for damage of any kind resulting from the risks inherent in the electronic transmission of messages.

Disclaimer:

Aan de informatie in deze e-mail en ieder aangehecht databestand kunnen geen rechten worden ontleend. De e-mail is vertrouwelijk en is uitsluitend bestemd voor de geadresseerde. De gemeente Assen aanvaardt geen aansprakelijkheid voor schade als gevolg van onjuistheden, gedateerde informatie of van een onjuiste en onvolledige verzending en ontvangst van informatie.

Date : 19-10-2016 14:49:40

16.598

F [REDACTED]  
T [REDACTED] minez.nl  
Subject : RE: 161019 advies SodM inzake winningsplan Westeveld (NAM)

Ik ben bij de sessie op 8 november!

Met vriendelijke groeten,

[REDACTED]  
Beleidsspecialist

.....  
Gemeente Assen  
Noordersingel 33 | Assen  
Postbus 30018 | 9400 RA | Assen  
.....

[REDACTED]  
[REDACTED]  
[REDACTED]@assen.nl  
website: [www.assen.nl](http://www.assen.nl)

---

Van: [REDACTED]  
Verzonden: woensdag 19 oktober 2016 14:39  
Aan: [REDACTED]@provinciegroningen.nl; [REDACTED]@leek.nl; [REDACTED]@leek.nl; [REDACTED]@noorderzijvest.nl; [REDACTED]@noorderzijvest.nl; [REDACTED]@noorderzijvest.nl; [REDACTED]@noorderzijvest.nl; [REDACTED]@hunzeenaas.nl; [REDACTED]@fryslan.frl; [REDACTED]@ooststellingwerf.nl; [REDACTED]@weterskipfryslan.nl; [REDACTED]@drenthe.nl; [REDACTED]@aaenhunze.nl; [REDACTED]@aaenhunze.nl; [REDACTED]@gemeentenoordenveld.nl; [REDACTED]@gemeentenoordenveld.nl

CC: [REDACTED]  
Onderwerp: 161019 advies SodM inzake winningsplan Westeveld (NAM)  
Urgentie: Hoog

Beste heer, mevrouw,

Zoals aangegeven in de mail van 7 oktober jl. zou ik het advies van SodM – zodra ik deze heb ontvangen- aan u doorsturen. Dit heb ik geprobeerd; echter het door SodM opgestelde advies (ontvangen op 14 oktober jl.) inzake het aangepaste winningsplan Westerveld is –gezien het flinke aantal meldingen die ik terugkrijg vanuit verschillende servers- blijkbaar te groot qua omvang om te versturen. Vandaar dat ik u dit bericht nogmaals stuur met de mededeling dat u z.s.m. een link via WeTransfer ontvangt. Met deze link kunt u het document downloaden. Heeft u het voorgaande bericht wel ontvangen; mijn excuses.

**Termijn adviesverzoek**

Ik verzoek u –uitgaande van de datum van 14 oktober op het formele adviesverzoek welke is gericht aan uw college of bestuur en de 14 weken adviestermin – om **vóór 20 januari 2017** advies uit te brengen over het winningsplan Westerveld.

**Specifieke sessie op 8 november van 10 tot 12 uur bij de provincie Drenthe**

Tot op heden heb ik van de gemeente Aa en Hunze & van de provincie Fryslân een aanmelding voor de sessie ontvangen. Graag hoor ik zo spoedig mogelijk van u of u ook aanwezig bent bij deze sessie. Kunt u niet, dan verzoek ik u dit ook te melden.

Heeft u nog vragen? U kunt mij bereiken op onderstaand nummer.

Met vriendelijke groeten,

[REDACTED]  
.....  
Ministerie van Economische Zaken  
Directie Energie & Omgeving  
Cluster Mijnbouw  
Bezoekadres Bezuidenhoutseweg 73, 2594 AC Den Haag  
Postadres Postbus 20401, 2500 EK Den Haag  
Telefoonnummer [REDACTED]

---

Van: [REDACTED]  
Verzonden: vrijdag 7 oktober 2016 18:13  
Aan: [REDACTED]  
[REDACTED]  
[REDACTED]  
[REDACTED]  
CC: [REDACTED]@shell.com  
Onderwerp: vooraankondiging adviesverzoek winningsplan Westerveld (NAM) (aan de decentrale overheden en uitnodiging specifieke sessie)  
Urgentie: Hoog

Beste heer, mevrouw,

Op 12 juli jl. heb ik u geïnformeerd over het feit dat het winningsplan Westerveld (NAM) wordt aangehouden op advies van Staatstoezicht op de Mijnen (SodM). Dit heeft tot gevolg gehad dat de specifieke sessie die stond gepland is geannuleerd. Ook heb ik u op de hoogte gebracht van de globale planning met betrekking tot het winningsplan Westerveld.

**Huidige stand van zaken**

Naar aanleiding van het advies van eind juni van SodM, heeft NAM half september jl. een aangepast winningsplan Westerveld ingediend. Dit winningsplan is als concept ingediend en vervolgens globaal getoetst door SodM. Het plan is volgens SodM van voldoende kwaliteit om de procedure doorgang te laten vinden. Daartoe heeft SodM TNO verzocht advies uit te brengen.

**Adviestermin**

In het vorige bericht heb ik toegezegd dat ik u -parallel aan het adviesverzoek aan SodM- het winningsplan zou doen toekomen. Afhankelijk van het termijn waarbinnen SodM het advies oplevert, zou u vervolgens maximaal 14 weken de tijd hebben voor het opstellen van het advies. Door de snelheid waarmee het proces nu doorgang vindt, is het winningsplan echter nog niet verstuurd. Hoewel de verwachting is dat het advies van TNO deze week gereed is en SodM daarna nog 2 weken nodig heeft om het definitieve advies op te stellen, vinden wij het niet meer dan correct om de afgesproken termijn van 14 weken aan te houden.

**Stukken ter informatie**

Het door NAM aangepaste winningsplan Westerveld is te groot qua omvang om als bijlage bij deze e-mail te versturen. U ontvangt z.s.m. een link via WeTransfer. Met deze link kunt u het document downloaden. Mogelijk ten overvloede wijs ik u erop dat de bedrijfsgegevens in het winningsplan vertrouwelijk behandeld dienen te worden. Als bijlage bij deze mail, zit het (concept) verzoek tot advies. Uw bestuur mag op korte termijn het schriftelijke verzoek tot advies verwachten.

Wanneer het advies van SodM is ontvangen wordt dit direct aan u doorgestuurd en ook wordt er advies gevraagd aan de Technische commissie bodembescherming (Tcbb), die na ontvangst ook direct aan u zal worden verstuurd.

**Specifieke sessie**

Om u te ondersteunen in uw rol als adviseur organiseert EZ een specifieke sessie waar u vragen kunt stellen aan EZ, SodM of in dit geval NAM. Deze sessie is in overleg met de provincie Drenthe gepland op:

Dinsdag 8 november van 10 uur tot 12 uur op provinciehuis Drenthe, Westerbrink 1 in Assen

Gezien de beperkte ruimte verzoek ik u om per organisatie één afgevaardigde te laten deelnemen aan de specifieke sessie. Graag hoor ik van wie van uw organisatie dat zal zijn.

**Globale (indicatie) planning:**

Week 40 versturen winningsplan Westerveld en verzoek tot advies per mail  
Week 41 versturen schriftelijk verzoek tot advies aan bestuur  
Week 42 ontvangst advies SodM  
Week 43 versturen advies SodM aan decentrale overheden  
Week 43 verzoek tot advies Tcbb  
Week 45 specifieke sessie Winningsplan Westerveld  
Week 47 ontvangst advies Tcbb  
Week 48 versturen advies Tcbb aan decentrale overheden  
Week 02 ontvangst advies decentrale overheden

Heeft u nog vragen? U kunt mij bereiken op onderstaand nummer.

Met vriendelijke groeten,

██████████

-----

██████████

Ministerie van Economische Zaken  
Directie Energie & Omgeving  
Cluster Mijnbouw  
**Bezoekadres** Bezuidenhoutseweg 73, 2594 AC Den Haag  
**Postadres** Postbus 20401, 2500 EK Den Haag  
**Telefoonnummer** ██████████

---

**Van:** ██████████  
**Verzonden:** dinsdag 12 juli 2016 11:17

**Aan:** ██████████  
██████████  
██████████  
██████████

**Onderwerp:** planning vervolg winningsplan Westerveld (NAM)  
**Urgentie:** Hoog

Beste heer, mevrouw,

Naar aanleiding van het advies van Staatstoezicht op de Mijnen om het winningsplan Westerveld (NAM) aan te houden, wordt in deze dagen een brief aan de NAM verzonden, waarin wordt verzocht om binnen 8 weken na dagtekening van de brief het winningsplan aan te vullen met de gevraagde informatie. Zodra de aanvulling is ontvangen, wordt Staatstoezicht opnieuw om advies gevraagd. Hiervoor heeft Staatstoezicht maximaal 6 weken de tijd. Parallel hieraan stuur ik u het aangevulde winningsplan toe, met het verzoek tot het uitbrengen van advies. Het advies van Staatstoezicht wordt na ontvangst aan u toegestuurd, waarna u 8 weken de tijd heeft om advies uit te brengen. Dit houdt in dat u maximaal 14 weken de tijd heeft om het winningsplan te bestuderen en advies uit te brengen.

Indicatie globale planning:

- Week 36 ontvangst aangevuld winningsplan Westerveld door NAM en adviesverzoek aan SodM en decentrale overheden
- Week 42 ontvangst advies Staatstoezicht en doorsturen aan decentrale overheden en adviesverzoek aan Tcbb
- Week 44-45 specifieke sessie overheden
- Week 46 ontvangst advies Tcbb en doorsturen aan decentrale overheden
- Week 50 ontvangst advies overheden

Ter informatie stuur ik u ook het stroomschema toe. Hieruit kunt u afleiden hoe het proces uu is ingericht. In het geval van het winningsplan Westerveld, wordt deze lijn gevolgd.

Echter is, zoals u weet, de adviesrol van de overheden geheel nieuw. Dit betekent dat de inrichting van het proces ook aan verandering onderhevig kan zijn (los van de uitkomsten van het debat in de 2<sup>e</sup> Kamer aangaande de voorgestelde wijzigingen in de Mijnbouwwet). Zo is bijvoorbeeld naar aanleiding van de informatiesessies die zijn gehouden, het adviestermijn van de overheden eerder al met 2 weken verlengd naar 8 weken. Mogelijk leiden nieuwe dienstverleningsafspraken met Staatstoezicht ook tot aanpassing van het proces (wanneer Staatstoezicht bijvoorbeeld binnen 4 weken advies kan uitbrengen, dan heeft u -uitgaande van de 8 weken adviestermijn na ontvangst advies Staatstoezicht- in totaal 12 weken).

Heeft u toch nog vragen? U kunt mij bereiken op onderstaand nummer. Ik heb verlof van 15 juli tot en met 20 juli.

Ik wens u –mocht u nog op vakantie gaan- een prettige vakantie toe.

Met vriendelijke groeten,

██████████

-----

██████████

Ministerie van Economische Zaken  
Directie Energie & Omgeving  
Cluster Mijnbouw  
**Bezoekadres** Bezuidenhoutseweg 73, 2594 AC Den Haag  
**Postadres** Postbus 20401, 2500 EK Den Haag  
**Telefoonnummer** ██████████

---

**Van:** ██████████  
**Verzonden:** vrijdag 1 juli 2016 15:15

**Aan:** ██████████  
██████████  
██████████  
██████████

**Onderwerp:** annulering sessie winningsplan Westerveld (NAM) 8 juli 2016  
**Urgentie:** Hoog

Geachte heer, mevrouw,

Op 22 juni jl. heeft u een email ontvangen over het advies van Staatstoezicht op de Mijnen (SodM) over het winningsplan Westerveld van de Nederlandse Aardolie Maatschappij (NAM). Dit advies zou samen met het winningsplan aan u worden toegestuurd met daarbij het verzoek om hierop advies uit te brengen. SodM heeft eind juni geadviseerd om het winningsplan met informatie aan te vullen en tot die tijd aan te houden. Om deze reden wil ik daarom de specifieke informatiesessie die gepland stond op 8 juli afzeggen.

**Proces**

Zoals u weet ligt er een voorstel tot wijziging van de Mijnbouwwet voor aan de 2<sup>e</sup> Kamer naar aanleiding van het rapport onderzoeksraad voor de veiligheid (OVV) over Groningen. Dit heeft tot gevolg dat de winningsplannen op een andere manier beoordeeld zullen worden. De afgelopen maanden is overleg met u geweest over de nieuwe aanpak van winningsplannen en uw rol daarin.

In het wetvoorstel wordt een aantal inhoudelijke wijzigingen voorgesteld. Het winningsplan Westerveld is het eerste plan dat naar aanleiding van de aanbevelingen van het OVV rapport en de daarop voorgestelde wijzigingen in de mijnbouwwet, is opgesteld. Ten tijde hiervan was de leidraad seismische risico analyse, die door SodM is opgesteld, nog niet gereed. Eerder is aangegeven dat het winningsplan Westerveld een pilotproject is.

**Advies Staatstoezicht op de Mijnen**

Eind juni 2016 hebben wij het advies van SodM over het winningsplan Westerveld ontvangen. SodM adviseert om het winningsplan aan te houden totdat NAM het winningsplan heeft aangevuld met de volgende gegevens:

1. Overzicht van de gemeten grondsnelheden en grondversnellingen;

2. Overzicht van de schademeldingen en de aard van de schade;
3. Analyse van de relatie tussen de grondsnelheden/-versnellingen en de aard en omvang van de gerapporteerde schade. Deze analyse zou geplaatst moeten worden in het kader van vergelijkbare analyses voor andere velden en de kalibratiestudie schade door aardbevingen (TNO rapport, TNO-034-DTM-2009-04435, 11. november 2009) en de SBR Richtlijn-A;
4. Analyse van de relatie tussen de bevingen en de productie(snelheid);
5. Rapportage van waargenomen relaties bij andere actieve velden;
6. Overige onderbouwende rapporten en analyses.

Wij hebben besloten, het advies van SodM over te nemen. Dat betekent dat het winningsplan formeel wordt aangehouden totdat NAM de gegevens heeft aangevuld.

#### **Veiligheid gewaarborgd**

SodM concludeert dat, op basis van de seismisch risico analyse in het ingediende winningsplan Westerveld, de veiligheid niet in het geding is en dat, in afwachting van de aanvullende gegevens, de gaswinning op basis van het huidige winningsplan kan doorgaan.

#### **Sessie 8 juli 2016**

Aangezien het winningsplan formeel wordt aangehouden, gaat de specifieke informatiesessie van 8 juli aanstaande niet door. Zodra de gegevens zijn aangevuld door NAM en na (een aanvullend) advies van SodM, ontvangt u opnieuw een uitnodiging voor een specifieke informatiesessie.

#### **Langere adviesperiode**

Zodra NAM het herziene winningsplan Westerveld indient, zullen wij parallel aan het verzoek tot advies aan SodM, u om advies vragen. U heeft hierdoor meer tijd om het winningsplan te bestuderen en advies uit te brengen. Zodra wij het advies van SodM hebben ontvangen, ontvangt u deze van ons. U heeft hierna nog 8 weken de tijd om advies uit te brengen. Parallel hieraan verzoeken wij de Technische commissie bodembescherming ook om advies. Wanneer dit advies binnen is zult u dit ook van ons ontvangen.

#### **Stukken ter informatie**

U vindt het advies van SodM als bijlage bij deze mail. Het aangehouden winningsplan is te groot qua omvang, vandaar dat u deze via een link van WeTransfer kunt openen. U kunt het document dan downloaden.

Ik hoop u hiermee voldoende te hebben geïnformeerd. Heeft u toch nog vragen dan kunt u mij bereiken via onderstaand telefoonnummer.

Met vriendelijke groet,

██████████

-----

██████████

Ministerie van Economische Zaken

Directie Energie & Omgeving

Cluster Mijnbouw

Bezoekadres Bezuidenhoutseweg 73, 2594 AC Den Haag

Postadres Postbus 20401, 2500 EK Den Haag

Telefoonnummer ██████████

Dit bericht kan informatie bevatten die niet voor u is bestemd. Indien u niet de geadresseerde bent of dit bericht abusievelijk aan u is gezonden, wordt u verzocht dat aan de afzender te melden en het bericht te verwijderen.

De Staat aanvaardt geen aansprakelijkheid voor schade, van welke aard ook, die verband houdt met risico's verbonden aan het elektronisch verzenden van berichten.

This message may contain information that is not intended for you. If you are not the addressee or if this message was sent to you by mistake, you are requested to inform the sender and delete the message.

The State accepts no liability for damage of any kind resulting from the risks inherent in the electronic transmission of messages.

Date : 30-11-2016 14:05:01

From : "██████████"

T ██████████ minez.nl

Subject : RE: 161019 advies SodM inzake winningsplan Westeveld (NAM)

Mooi!

Met vriendelijke groeten,

██████████  
Beleidspecialist

.....  
Gemeente Assen

Noordersingel 33 | Assen

Postbus 30018 | 9400 RA | Assen

.....  
██████████

██████████@assen.nl

website: [www.assen.nl](http://www.assen.nl)

---

Van: ██████████

Verzonden: woensdag 30 november 2016 14:04

Aan: ██████████ ██████████

Onderwerp: RE: 161019 advies SodM inzake winningsplan Westeveld (NAM)

Beste ██████████,

Ik sta net op het punt het verslag te versturen

██████████

---

Van: ██████████@assen.nl

Verzonden: woensdag 30 november 2016 13:53

Aan: ██████████

Onderwerp: RE: 161019 advies SodM inzake winningsplan Westeveld (NAM)

Dag ██████████

Wij zouden nog het verslag met de beantwoording van een aantal vragen van de sessie van 8 november van jullie ontvangen. Wanneer kunnen wij die verwachten? We willen raadvragen kunnen beantwoorden aan de hand van dit verslag.

Met vriendelijke groeten,

██████████  
Beleidspecialist

.....  
Gemeente Assen

Noordersingel 33 | Assen

Postbus 30018 | 9400 RA | Assen

.....  
██████████

██████████@assen.nl

website: [www.assen.nl](http://www.assen.nl)

---

Van: ██████████@minez.nl

Verzonden: woensdag 19 oktober 2016 14:39

Aan: ██████████@provinciegroningen.nl'; ██████████@leek.nl'; ██████████@leek.nl'; ██████████@noorderzijvest.nl'; ██████████@noorderzijvest.nl'; ██████████@noorderzijvest.nl'; ██████████@noorderzijvest.nl'; ██████████@hunzeenaas.nl'; ██████████@fryslan.frl'; ██████████@ooststellingwerf.nl'; ██████████@wetterskipfryslan.nl'; ██████████@drenthe.nl'; ██████████@aaenhunze.nl'; ██████████@aaenhunze.nl'; ██████████@gemeentenoordenveld.nl'; ██████████@gemeentenoordenveld.nl'

CC: ██████████@shell.com>

Onderwerp: 161019 advies SodM inzake winningsplan Westeveld (NAM)

Urgentie: Hoog

Beste heer, mevrouw,

Zoals aangegeven in de mail van 7 oktober jl. zou ik het advies van SodM –zodra ik deze heb ontvangen- aan u doorsturen. Dit heb ik geprobeerd; echter het door SodM opgestelde advies (ontvangen op 14 oktober jl.) inzake het aangepaste winningsplan Westerveld is -gezien het flinke aantal meldingen die ik terugkrijg vanuit verschillende servers- blijkbaar te groot qua omvang om te versturen. Vandaar dat ik u dit bericht nogmaals stuur met de mededeling dat u z.s.m. een link via WeTransfer ontvangt. Met deze link kunt u het document downloaden. Heeft u het voorgaande bericht wel ontvangen; mijn excuses.

#### Termijn adviesverzoek

Ik verzoek u –uitgaande van de datum van 14 oktober op het formele adviesverzoek welke is gericht aan uw college of bestuur en de 14 weken adviestermijn – om **vóór 20 januari 2017** advies uit te brengen over het winningsplan Westerveld.

#### Specifieke sessie op 8 november van 10 tot 12 uur bij de provincie Drenthe

Tot op heden heb ik van de gemeente Aa en Hunze & van de provincie Fryslân een aanmelding voor de sessie ontvangen. Graag hoor ik zo spoedig mogelijk van u of u ook aanwezig bent bij deze sessie. Kunt u niet, dan verzoek ik u dit ook te melden.

Heeft u nog vragen? U kunt mij bereiken op onderstaand nummer.

Met vriendelijke groeten,

██████████

.....

██████████

Ministerie van Economische Zaken

Directie Energie & Omgeving

Cluster Mijnbouw

Bezoekadres Beuzidenhouts eweg 73, 2594 AC Den Haag

Postadres Postbus 20401, 2500 EK Den Haag

Telefoonnummer ██████████

**Van:** [REDACTED]  
**Verzonden:** vrijdag 7 oktober 2016 18:13  
**Aan:** [REDACTED]

**CC:** [REDACTED]@shell.com'

**Onderwerp:** vooraankondiging adviesverzoek winningsplan Westerveld (NAM) (aan de decentrale overheden en uitnodiging specifieke sessie)  
**Urgentie:** Hoog

Beste heer, mevrouw,

Op 12 juli jl. heb ik u geïnformeerd over het feit dat het winningsplan Westerveld (NAM) wordt aangehouden op advies van Staatstoezicht op de Mijnen (SodM). Dit heeft tot gevolg gehad dat de specifieke sessie die stond gepland is geannuleerd. Ook heb ik u op de hoogte gebracht van de globale planning met betrekking tot het winningsplan Westerveld.

#### Huidige stand van zaken

Naar aanleiding van het advies van eind juni van SodM, heeft NAM half september jl. een aangepast winningsplan Westerveld ingediend. Dit winningsplan is als concept ingediend en vervolgens globaal getoetst door SodM. Het plan is volgens SodM van voldoende kwaliteit om de procedure doorgang te laten vinden. Daartoe heeft SodM TNO verzocht advies uit te brengen.

#### Adviestermijn

In het vorige bericht heb ik toegezegd dat ik u -parallel aan het adviesverzoek aan SodM- het winningsplan zou doen toekomen. Afhankelijk van het termijn waarbinnen SodM het advies oplevert, zou u vervolgens maximaal 14 weken de tijd hebben voor het opstellen van het advies. Door de snelheid waarmee het proces nu doorgang vindt, is het winningsplan echter nog niet verstuurd. Hoewel de verwachting is dat het advies van TNO deze week gereed is en SodM daarna nog 2 weken nodig heeft om het definitieve advies op te stellen, vinden wij het niet meer dan correct om de afgesproken termijn van 14 weken aan te houden.

#### Stukken ter informatie

Het door NAM aangepaste winningsplan Westerveld is te groot qua omvang om als bijlage bij deze e-mail te versturen. U ontvangt z.s.m. een link via WeTransfer. Met deze link kunt u het document downloaden. Mogelijk ten overvloede wijs ik u erop dat de bedrijfsgegevens in het winningsplan vertrouwelijk behandeld dienen te worden. Als bijlage bij deze mail, zit het (concept) verzoek tot advies. Uw bestuur mag op korte termijn het schriftelijke verzoek tot advies verwachten.

Wanneer het advies van SodM is ontvangen wordt dit direct aan u doorgestuurd en ook wordt er advies gevraagd aan de Technische commissie bodembescherming (Tcbb), die na ontvangst ook direct aan u zal worden verstuurd.

#### Specifieke sessie

Om u te ondersteunen in uw rol als adviseur organiseert EZ een specifieke sessie waar u vragen kunt stellen aan EZ, SodM of in dit geval NAM. Deze sessie is in overleg met de provincie Drenthe gepland op:

*Dinsdag 8 november van 10 uur tot 12 uur op provinciehuus Drenthe, Westerbrink 1 in Assen*

Gezien de beperkte ruimte verzoek ik u om per organisatie één afgevaardigde te laten deelnemen aan de specifieke sessie. Graag hoor ik van wie van uw organisatie dat zal zijn.

#### Globale (indicatie) planning:

Week 40 versturen winningsplan Westerveld en verzoek tot advies per mail  
Week 41 versturen schriftelijk verzoek tot advies aan bestuur  
Week 42 ontvangst advies SodM  
Week 43 versturen advies SodM aan decentrale overheden  
Week 43 verzoek tot advies Tcbb  
Week 45 specifieke sessie Winningsplan Westerveld  
Week 47 ontvangst advies Tcbb  
Week 48 versturen advies Tcbb aan decentrale overheden  
Week 02 ontvangst advies decentrale overheden

Heeft u nog vragen? U kunt mij bereiken op onderstaand nummer.

Met vriendelijke groeten,

[REDACTED]

Directie Energie & Omgeving  
Cluster Mijnbouw

**Bezoekadres** Bezuidenhoutseweg 73, 2594 AC Den Haag

**Postadres** Postbus 20401, 2500 EK Den Haag

**Telefoonnummer** [REDACTED]

**Van:** [REDACTED]  
**Verzonden:** dinsdag 12 juli 2016 11:17  
**Aan:** [REDACTED]

**Onderwerp:** planning vervolg winningsplan Westerveld (NAM)  
**Urgentie:** Hoog

Beste heer, mevrouw,

Naar aanleiding van het advies van Staatstoezicht op de Mijnen om het winningsplan Westerveld (NAM) aan te houden, wordt in deze dagen een brief aan de NAM verzonden, waarin wordt verzocht om binnen 8 weken na dagtekening van de brief het winningsplan aan te vullen met de gevraagde informatie. Zodra de aanvulling is ontvangen, wordt Staatstoezicht opnieuw om advies gevraagd. Hiervoor heeft Staatstoezicht maximaal 6 weken de tijd. Parallel hieraan stuur ik u het aangevulde winningsplan toe, met het verzoek tot het uitbrengen van advies. Het advies van Staatstoezicht wordt na ontvangst aan u toegestuurd, waarna u 8 weken de tijd heeft om advies uit te brengen. Dit houdt in dat u maximaal 14 weken de tijd heeft om het winningsplan te bestuderen en advies uit te brengen.

#### Indicatie globale planning:

- Week 36 ontvangst aangevuld winningsplan Westerveld door NAM en adviesverzoek aan SodM en decentrale overheden
- Week 42 ontvangst advies Staatstoezicht en doorsturen aan decentrale overheden en adviesverzoek aan Tcbb
- Week 44-45 specifieke sessie overheden
- Week 46 ontvangst advies Tcbb en doorsturen aan decentrale overheden
- Week 50 ontvangst advies overheden

Ter informatie stuur ik u ook het stroomschema toe. Hieruit kunt u afleiden hoe het proces nu is ingericht. In het geval van het winningsplan Westerveld, wordt deze lijn gevolgd.

Echter is, zoals u weet, de adviesrol van de overheden geheel nieuw. Dit betekent dat de inrichting van het proces ook aan verandering onderhevig kan zijn (los van de uitkomsten van het debat in de 2<sup>e</sup> Kamer aangaande de voorgestelde wijzigingen in de Mijnbouwwet). Zo is bijvoorbeeld naar aanleiding van de informatiesessies die zijn gehouden, het adviestermijn van de overheden eerder al met 2 weken verlengd naar 8 weken. Mogelijk leiden nieuwe dienstverleningsafspraken met Staatstoezicht ook tot aanpassing van het proces (wanneer Staatstoezicht bijvoorbeeld binnen 4 weken advies kan uitbrengen, dan heeft u -uitgaande van de 8 weken adviestermijn na ontvangst advies Staatstoezicht- in totaal 12 weken).

Heeft u toch nog vragen? U kunt mij bereiken op onderstaand nummer. Ik heb verlof van 15 juli tot en met 20 juli.

Ik wens u -mocht u nog op vakantie gaan- een prettige vakantie toe.

Met vriendelijke groeten,

[REDACTED]

**Van:** [REDACTED]  
**Verzonden:** vrijdag 1 juli 2016 15:15  
**Aan:** [REDACTED]

**Onderwerp:** annulering sessie winningsplan Westerveld (NAM) 8 juli 2016  
**Urgentie:** Hoog

Geachte heer, mevrouw,

Op 22 juni jl. heeft u een email ontvangen over het advies van Staatstoezicht op de Mijnen (SodM) over het winningsplan Westerveld van de Nederlandse Aardolie Maatschappij (NAM). Dit advies zou samen met het winningsplan aan u worden toegestuurd met daarbij het verzoek om hierop advies uit te brengen. SodM heeft eind juni geadviseerd om het winningsplan met informatie aan te vullen en tot die tijd aan te houden. Om deze reden wil ik daarom de specifieke informatiesessie die gepland stond op 8 juli afzeggen.

#### Proces

Zoals u weet ligt er een voorstel tot wijziging van de Mijnbouwwet voor aan de 2<sup>e</sup> Kamer naar aanleiding van het rapport onderzoeksraad voor de veiligheid (OVV) over Groningen. Dit heeft tot gevolg dat de winningsplannen op een andere manier beoordeeld zullen worden. De afgelopen maanden is overleg met u geweest over de nieuwe aanpak van winningsplannen en uw rol daarin.

In het wetvoorstel wordt een aantal inhoudelijke wijzigingen voorgesteld. Het winningsplan Westerveld is het eerste plan dat naar aanleiding van de aanbevelingen van het OVV rapport en de daarop voorgestelde wijzigingen in de mijnbouwwet, is opgesteld. Ten tijde hiervan was de leidraad seismische risico analyse, die door SodM is opgesteld, nog niet gereed. Eerder is aangegeven dat het winningsplan Westerveld een pilotproject is.

#### Advies Staatstoezicht op de Mijnen

Eind juni 2016 hebben wij het advies van SodM over het winningsplan Westerveld ontvangen. SodM adviseert om het winningsplan aan te houden totdat NAM het winningsplan heeft aangevuld met de volgende gegevens:

1. Overzicht van de gemeten grondsnelheden en grondversnellingen;
2. Overzicht van de schademeldingen en de aard van de schade;
3. Analyse van de relatie tussen de grondsnelheden/-versnellingen en de aard en omvang van de gerapporteerde schade. Deze analyse zou geplaatst moeten worden in het kader van vergelijkbare analyses voor andere velden en de kalibratiestudie schade door aardbevingen (TNO rapport, TNO-034-DTM-2009-04435, 11. november 2009) en de SBR Richtlijn-A;
4. Analyse van de relatie tussen de bevingen en de productie(snelheid);
5. Rapportage van waargenomen relaties bij andere actieve velden;
6. Overige onderbouwende rapporten en analyses.

Wij hebben besloten, het advies van SodM over te nemen. Dat betekent dat het winningsplan formeel wordt aangehouden totdat NAM de gegevens heeft aangevuld.

#### Veiligheid gewaarborgd

SodM concludeert dat, op basis van de seismisch risico analyse in het ingediende winningsplan Westerveld, de veiligheid niet in het geding is en dat, in afwachting van de aanvullende gegevens, de gaswinning op basis van het huidige winningsplan kan doorgaan.

#### Sessie 8 juli 2016

Aangezien het winningsplan formeel wordt aangehouden, gaat de specifieke informatiesessie van 8 juli aanstaande niet door. Zodra de gegevens zijn aangevuld door NAM en na (een aanvullend) advies van SodM, ontvangt u opnieuw een uitnodiging voor een specifieke informatiesessie.

#### Langere adviesperiode

Zodra NAM het herziene winningsplan Westerveld indient, zullen wij parallel aan het verzoek tot advies aan SodM, u om advies vragen. U heeft hierdoor meer tijd om het winningsplan te bestuderen en advies uit te brengen. Zodra wij het advies van SodM hebben ontvangen, ontvangt u deze van ons. U heeft hierna nog 8 weken de tijd om advies uit te brengen. Parallel hieraan verzoeken wij de Technische commissie bodembescherming ook om advies. Wanneer dit advies binnen is zult u dit ook van ons ontvangen.

#### Stukken ter informatie

U vindt het advies van SodM als bijlage bij deze mail. Het aangehouden winningsplan is te groot qua omvang, vandaar dat u deze via een link van WeTransfer kunt openen. U kunt het document dan downloaden.

Ik hoop u hiermee voldoende te hebben geïnformeerd. Heeft u toch nog vragen dan kunt u mij bereiken via onderstaand telefoonnummer.

Met vriendelijke groet,

[REDACTED]

-----

[REDACTED]

Ministerie van Economische Zaken  
Directie Energie & Omgeving  
Cluster Mijnbouw  
Bezoekadres Bezuidenhoutseweg 73, 2594 AC Den Haag  
Postadres Postbus 20401, 2500 EK Den Haag  
Telefoonnummer [REDACTED]

Dit bericht kan informatie bevatten die niet voor u is bestemd. Indien u niet de geadresseerde bent of dit bericht abusievelijk aan u is gezonden, wordt u verzocht dat aan de afzender te melden en het bericht te verwijderen.

De Staat aanvaardt geen aansprakelijkheid voor schade, van welke aard ook, die verband houdt met risico's verbonden aan het elektronisch verzenden van berichten.

This message may contain information that is not intended for you. If you are not the addressee or if this message was sent to you by mistake, you are requested to inform the sender and delete the message.

The State accepts no liability for damage of any kind resulting from the risks inherent in the electronic transmission of messages.



Disclaimer:

Aan de informatie in deze e-mail en ieder aangehecht databestand kunnen geen rechten worden ontleend. De e-mail is vertrouwelijk en is uitsluitend bestemd voor de geadresseerde. De gemeente Assen aanvaardt geen aansprakelijkheid voor schade als gevolg van onjuistheden, gedateerde informatie of van een onjuiste en onvolledige verzending en ontvangst van informatie.

Dit bericht kan informatie bevatten die niet voor u is bestemd. Indien u niet de geadresseerde bent of dit bericht abusievelijk aan u is gezonden, wordt u verzocht dat aan de afzender te melden en het bericht te verwijderen.

De Staat aanvaardt geen aansprakelijkheid voor schade, van welke aard ook, die verband houdt met risico's verbonden aan het elektronisch verzenden van berichten.

This message may contain information that is not intended for you. If you are not the addressee or if this message was sent to you by mistake, you are requested to inform the sender and delete the message.

The State accepts no liability for damage of any kind resulting from the risks inherent in the electronic transmission of messages.

Date : 7-12-2016 13:05:08

F [REDACTED]  
 To : "[REDACTED]" [REDACTED]@assen.nl  
 Subject : RE: 161207 doorgestuurd advies Tcbb inzake winningsplan Westeveld (NAM)

Ik denk het wel. Even overleg met [REDACTED] Je hoort nog.

Van: [REDACTED]  
 Verzonden: woensdag 7 december 2016 12:42  
 Aan: [REDACTED]  
 Onderwerp: FW: 161207 doorgestuurd advies Tcbb inzake winningsplan Westeveld (NAM)  
 Urgentie: Hoog

Hoi [REDACTED]

Sturen jullie dit nog door naar de raad van morgen?

Met vriendelijke groet,

[REDACTED]  
 Projectcoördinator - beleidsmedewerker RO  
 Gemeente Aa en Hunze  
 Postbus 93 • 9460 AB Gieten  
 Spiekersteeg 1 • 9461 BH Gieten

Van: [REDACTED] [mailto:\[REDACTED\]@minez.nl](mailto:[REDACTED]@minez.nl)  
 Verzonden: woensdag 7 december 2016 12:29  
 Aan: [REDACTED] provinciegroningen.nl'; [REDACTED]@leek.nl'; [REDACTED]@leek.nl'; [REDACTED]@noorderzijvest.nl'; [REDACTED] noorderzijvest.nl'; [REDACTED] noorderzijvest.nl'; [REDACTED] aaeenhunze.nl'; [REDACTED]@aaenhunze.nl'; [REDACTED] gemeentenoordenveld.nl'; [REDACTED] assen.nl'; [REDACTED] assen.nl'; [REDACTED] assen.nl'; [REDACTED] tynaarlo.nl'; [REDACTED] middendrenthe.nl'; [REDACTED]@wdodelta.nl'; [REDACTED] drenthe.nl'; [REDACTED] gemeentenoordenveld.nl'; [REDACTED] shell.com  
 CC: [REDACTED]  
 Onderwerp: 161207 doorgestuurd advies Tcbb inzake winningsplan Westeveld (NAM)  
 Urgentie: Hoog

Geachte heer, mevrouw,

In aanvulling op het door mij per e-mail aan u verzonden adviesverzoek d.d. 7 oktober jl. inzake het winningsplan Westerveld (NAM) en de op 17 oktober jl. verstuurd e-mail met het advies van SodM, zend ik u bij deze het op 7 december ontvangen advies van de Tcbb over het genoemde winningsplan.

Ik verzoek u het advies van de Tcbb mee te nemen in uw eigen advies, welke uiterlijk 19 januari door mij ontvangen moet zijn. Dit kan overigens per e-mail.

Met vriendelijke groeten,

Mirella van der Salm

-----  
 Ing. M.A.C. van der Salm  
 Ministerie van Economische Zaken  
 Directie Energie & Omgeving  
 Cluster Mijnbouw  
 Bezoekadres Bezuidenhoutseweg 73, 2594 AC Den Haag  
 Postadres Postbus 20401, 2500 EK Den Haag  
 Telefoonnummer [REDACTED]

Dit bericht kan informatie bevatten die niet voor u is bestemd. Indien u niet de geadresseerde bent of dit bericht abusievelijk aan u is gezonden, wordt u verzocht dat aan de afzender te melden en het bericht te verwijderen.

De Staat aanvaardt geen aansprakelijkheid voor schade, van welke aard ook, die verband houdt met risico's verbonden aan het elektronisch verzenden van berichten.

This message may contain information that is not intended for you. If you are not the addressee or if this message was sent to you by mistake, you are requested to inform the sender and delete the message.  
 The State accepts no liability for damage of any kind resulting from the risks inherent in the electronic transmission of messages.

**DISCLAIMER:**

Aan de informatie in deze e-mail en ieder aangehecht databestand kunnen geen rechten worden ontleend en de gemeente Aa en Hunze aanvaardt geen aansprakelijkheid voor schade als gevolg van onjuistheden en/of gedateerde informatie.

Als u niet de bedoelde ontvanger bent wilt u dan dit bericht en ieder aangehecht databestand verwijderen en de afzender hiervan via e-mail op de hoogte stellen.

## Disclaimer:

Aan de informatie in deze e-mail en ieder aangehecht databestand kunnen geen rechten worden ontleend. De e-mail is vertrouwelijk en is uitsluitend bestemd voor de geadresseerde. De gemeente Assen aanvaardt geen aansprakelijkheid voor schade als gevolg van onjuistheden, gedateerde informatie of van een onjuiste en onvolledige verzending en ontvangst van informatie.

Date : 14-2-2017 16:54:20

F [REDACTED]  
 T [REDACTED] minez.nl  
 C [REDACTED]  
 Subject : RE: 170214 informatieavonden winningsplan Westerveld

Beste [REDACTED]

Dank voor je e-mail.

Een tweetal opmerkingen van mij:

1. Wij hebben volgens mij al enigszins meegedacht over de (locaties) voor informatie/inspraakavonden.
2. Week 18 is ook de week van donderdag 4 mei.

Met vriendelijke groet,

[REDACTED]  
 Projectcoördinator - beleidsmedewerker RO  
 Gemeente Aa en Hunze  
 Postbus 93 • 9460 AB Gieten  
 Spiekersteeg 1 • 9461 BH Gieten  
[www.aaenhunze.nl](http://www.aaenhunze.nl)  
 Telefoon algemeen: [REDACTED]  
 Telefoon direct: [REDACTED]

Van: [REDACTED]@minez.nl]

Verzonden: dinsdag 14 februari 2017 16:32

Aan: [REDACTED]@provinciegroningen.nl'; [REDACTED]@leek.nl'; [REDACTED]@leek.nl'; [REDACTED]@noorderzijvest.nl'; [REDACTED]@noorderzijvest.nl'; [REDACTED]@noorderzijvest.nl'; [REDACTED]@aaenhunze.nl'; [REDACTED]@aaenhunze.nl'; [REDACTED]@gemeentenoordenveld.nl'; [REDACTED]@assen.nl'; [REDACTED]@assen.nl'; [REDACTED]@assen.nl'; [REDACTED]@tynaarlo.nl'; [REDACTED]@middendrenthe.nl'; [REDACTED]@wdodelta.nl'; [REDACTED]@drenthe.nl'; [REDACTED]@gemeentenoordenveld.nl'; [REDACTED]

CC: [REDACTED]

Onderwerp: 170214 informatieavonden winningsplan Westerveld

Urgentie: Hoog

Beste heer, mevrouw,

20 januari jl. is het adviestermijn betreffende het Winningsplan Westerveld voor de (lokale) overheden verstreken. Op dit moment ligt het winningsplan ter advisering voor aan de Mijraad. Zodra dit (eind)advies is ontvangen, wordt de ontwerpbeschikking opgemaakt. **Het wordt zo langzamerhand het moment om na te denken over een informatieavond, die normaliter in de 2<sup>e</sup> week van de ter inzage periode wordt gepland.**

**Voorlopige globale planning**

Week 06 vergadering mijnraad  
 Week 08 advies Mijraad binnen  
 Week 09 besluit schrijven  
 Week 15 besluit gereed  
 Week 16 start ter inzage legging ontwerp beschikking (publicatie)  
**Week 18 infoavonden (week 17 is landelijk de mei vakantie)**  
 Week 22 einde ter inzage legging ontwerp beschikking (en daarmee mogelijkheid om zienswijzen in te dienen)  
 Week 27 verwerken ingediende zienswijzen  
 Week 28 beschikking gereed (publicatie)

*U begrijpt dat deze planning niet definitief is aangezien we o.a. afhankelijk zijn van de oplevering van het advies van de Mijraad en het aantal zienswijzen.*

**Betrokken overheden**

In dit geval is het winningsgebied vrij groot en vallen er –zoals u weet- meerdere gemeenten (en provincies en waterschappen) binnen het winningsgebied.

adviserende overheden winningsplan Westerveld (NAM)
Provincie Groningen
Provincie Friesland
Provincie Drenthe
Gemeente Leek
Gemeente Ooststellingwerf
Gemeente Aa en Hunze
Gemeente Noordenveld
Gemeente Assen
Gemeente Tynaarlo
Gemeente Midden-Drenthe
Waterschap Noorderzijlvest
Wetterskip Fryslân
Waterschap Hunze en Aa's
Waterschap Drents Overijsselse Delta

**Meerdere informatieavonden**

Voor de meeste winningsplannen houden we slecht 1 bijeenkomst op een -voor alle binnen het winningsgebied gelegen gemeenten- centrale locatie. Gezien de grootte van dit winningsgebied, het aantal betrokken overheden en de verwachting dat er veel belangstelling is, is de inschatting dat we 2 tot 3 informatieavonden moeten organiseren.

**Opzet & inhoud informatieavonden**

EZ heeft de laatste jaren veel informatieavonden georganiseerd en we hebben de ervaring opgedaan dat een plenaire bijeenkomst over het algemeen niet goed werkt. Het is voornamelijk zenden van informatie en we willen graag een meer persoonlijke benadering waarbij we in gesprek gaan met belanghebbenden. We spreken dat ook liever van een informatiemarkt waarbij we op grote panelen informatie geven over van belang zijnde onderwerpen zoals bijv. over bodemdaling, bodembeweging, noodzaak voor gas(winning), hoe met schade wordt afgehandeld etc. Bij de panelen staan specialisten waaraan vragen kan worden gesteld over het betreffende onderwerp (bijv. de geoloog van EZ, de specialist van TNO, NAM etc.). Daarnaast bieden wij belanghebbenden de mogelijkheid om mondeling een zienswijze in te dienen die wordt genoteerd door een daartoe ingehuurd bureau.

De informatieavonden hebben betrekking op het winningsplan Westerveld, waaronder een aantal putten vallen en wat wordt beschouwd als 1 winningsgebied (vandaar ook het 1 winningsplan namelijk Westerveld). Hoewel bij elke bijeenkomst, zoals gezegd juist bedoeld is om specifieke vragen te stellen (bijvoorbeeld een specifieke put), is de opzet van de avond en de informatie die we laten zien, hetzelfde.

**Voorbeeld informatieavond winningsplan Diever**

In december hebben we in het dorps huis te Wapse 1 informatieavond georganiseerd (het betrof hier een relatief klein winningsgebied waar 3 overheden bij betrokken waren).

De informatie op de panelen is vooraf gedeeld met de overheden en waar nodig aangepast. Informatie over schade is bijvoorbeeld later toegevoegd en ook is een aantal panelen gemaakt met Q&A vragen die waren opgehaald. De informatie op de panelen die we hebben gebruikt vindt u ter illustratie vinden op de website van de gemeente Westerveld : [https://www.gemeentewesterveld.nl/Bestuur\\_en\\_organisatie/Actueel/Gaswinning\\_in\\_Wapse/Posters\\_informatiebijeenkomst\\_15\\_december\\_2016](https://www.gemeentewesterveld.nl/Bestuur_en_organisatie/Actueel/Gaswinning_in_Wapse/Posters_informatiebijeenkomst_15_december_2016).

#### Locatie & verdere invulling informatieavonden

Ik wil jullie uitnodigen om mee te denken waar en wanneer en hoe we de infoavonden kunnen organiseren en welke informatie we zouden moeten laten zien zodat we de avonden een goedlopend geheel kunnen laten zijn waar de focus vooral ligt op het verstrekken van informatie en het beantwoorden van vragen. De gemeente Assen heeft bijv. aangeven een hoge opkomst te verwachten wat aannemelijk maakt om daar ook een informatieavond te organiseren (elke voorstellen voor locaties heeft men ook gedaan; eventueel zouden we deze avond in 2 blokken kunnen verdelen om ook de mensen te woord te kunnen staan. Gezien het feit dat jullie grotendeels samen optrekken, wil ik jullie vragen om ook gezamenlijk tot een voorstel voor 2-3 locaties te komen zodat alle belanghebbenden ook een informatieavond kunnen bijwonen zonder te veel te moeten reizen. Ook welke rol de overheden tijdens deze avonden hebben, is een onderwerp waar ik het graag met jullie over wil hebben.

Misschien is het goed om op korte termijn met een kernteam bij een te komen om alles door te spreken? Ik zal contact opnemen met de provincie Drenthe of het mogelijk is op het provinciehuis t bijeen te komen. Kunnen jullie dan alvast nadenken wie in dit kernteam deelneemt? Dan ga ik deze personen z.s.m. een uitnodiging sturen. Ik zal NAM vragen ook hierbij aanwezig te zijn.

Ben ik iets vergeten of heeft u nog andere opmerkingen/vragen: schroom niet!

Met vriendelijke groeten,  
Mirella van der Salm

-----  
Ministerie van Economische Zaken  
Directie Energie & Omgeving  
Cluster Mijnbouw  
Bezoekadres Bezuidenhoutseweg 73, 2594 AC Den Haag  
Postadres Postbus 20401, 2500 EK Den Haag  
Telefoonnummer 06 [REDACTED]

Algemene tendens is negatief: vooral de gemeente Assen, maar ook Aa en Hunze en Tynaarlo zijn tegen gas.

#### Planning:

Gezien het grote aantal overheden/gebied, de commotie (Vries 10) en het feit dat een aantal gemeenten tegen gas zijn verwacht ik dat we 3 avonden nodig hebben. De gemeente Assen denkt dat er meer dan 400 mensen zouden kunnen komen. We zouden twee avonden kunnen houden in Assen waarbij we ook 2 sessies per avond houden en daarnaast misschien nog een andere locatie. Ik wil eigenlijk dat de overheden gezamenlijk afstemmen wat het beste is; zij weten tenslotte heel goed hoe men er in staat maar voorsnog is dit mijn inschatting.

@ Martijn: ik neem je mee zodat je op de hoogte bent van de voorlopige planning. We moeten op korte termijn ook het draaiboek e.d. gaan opstellen en ik zal volgende week ook een algemene mail uitdoen richting de overheden met het verzoek e.e.a. af te stemmen. Heb jij verder nog ideeën over de opkomst en het aantal avonden en locaties? Wie vanuit NAM communicatie is hierbij betrokken? Het is echt behoorlijk veel werk ondanks dat BEP dat e.e.a. uit handen kan nemen hebben we gemerkt met het organiseren van Diever.

---

**Van:** [REDACTED]

**Verzonden:** woensdag 19 oktober 2016 14:19

**Aan:** [REDACTED]@provinciegroningen.nl'; [REDACTED]@leek.nl'; [REDACTED]@leek.nl'; [REDACTED]@noorderzijvest.nl'; [REDACTED]@noorderzijvest.nl'; [REDACTED]@noorderzijvest.nl'; [REDACTED]@aaenhunze.nl'; [REDACTED]@aaenhunze.nl'; [REDACTED]@gemeentenoordenveld.nl'; [REDACTED]@assen.nl'; [REDACTED]@assen.nl'; [REDACTED]@assen.nl'; [REDACTED]@tynaarlo.nl'; [REDACTED]

**CC:** [REDACTED]@shell.com'

**Onderwerp:** 161019 doorgestuurd advies SodM inzake winningsplan Westerveld (NAM)

**Urgentie:** Hoog

Beste heer, mevrouw,

Zoals aangegeven in de mail van 7 oktober jl. zend ik u bij deze het advies ontvangen op 14 oktober jl. van SodM inzake het winningsplan Westerveld van NAM.

Ik verzoek u –uitgaande van de datum van 14 oktober op het formele adviesverzoek welke is gericht aan uw college of bestuur en de 14 weken adviestermijn – om **vóór 20 januari 2017** advies uit te brengen op het winningsplan Westerveld.

#### Specifieke sessie op 8 november van 10 tot 12 uur bij de provincie Drenthe

Tot op heden heb ik alleen van de gemeente Aa en Hunze een aanmelding voor de sessie ontvangen. Graag hoor ik zo spoedig mogelijk van u of u ook aanwezig bent bij deze sessie. Kunt u niet, dan verzoek ik u dit ook te melden.

Heeft u nog vragen? U kunt mij bereiken op onderstaand nummer.

Met vriendelijke groeten,  
[REDACTED]

Ministerie van Economische Zaken  
Directie Energie & Omgeving  
Cluster Mijnbouw  
Bezoekadres Bezuidenhoutsseweg 73, 2594 AC Den Haag  
Postadres Postbus 20401, 2500 EK Den Haag  
Telefoonnummer 06-██████████

---

**Van:** ██████████  
**Verzonden:** vrijdag 7 oktober 2016 18:13  
**Aan:** ██████████@provinciegroningen.nl; ██████████@leek.nl; ██████████@leek.nl; ██████████@noorderzijvest.nl; ██████████@noorderzijvest.nl; ██████████@noorderzijvest.nl; ██████████@aaenhunze.nl; ██████████@aaenhunze.nl; ██████████@gemeentenoordenveld.nl; ██████████@assen.nl; ██████████@assen.nl; ██████████@assen.nl; ██████████@tynaarlo.nl;  
**CC:** ██████████@shell.com  
**Onderwerp:** vooraankondiging adviesverzoek winningsplan Westerveld (NAM) (aan de decentrale overheden en uitnodiging specifieke sessie)  
**Urgentie:** Hoog

Beste heer, mevrouw,

Op 12 juli jl. heb ik u geïnformeerd over het feit dat het winningsplan Westerveld (NAM) wordt aangehouden op advies van Staatstoezicht op de Mijnen (SodM). Dit heeft tot gevolg gehad dat de specifieke sessie die stond gepland is geannuleerd. Ook heb ik u op de hoogte gebracht van de globale planning met betrekking tot het winningsplan Westerveld.

#### Huidige stand van zaken

Naar aanleiding van het advies van eind juni van SodM, heeft NAM half september jl. een aangepast winningsplan Westerveld ingediend. Dit winningsplan is als concept ingediend en vervolgens globaal getoetst door SodM. Het plan is volgens SodM van voldoende kwaliteit om de procedure doorgang te laten vinden. Daartoe heeft SodM TNO verzocht advies uit te brengen.

#### Adviestermijn

In het vorige bericht heb ik toegezegd dat ik u -parallel aan het adviesverzoek aan SodM- het winningsplan zou doen toekomen. Afhankelijk van het termijn waarbinnen SodM het advies oplevert, zou u vervolgens maximaal 14 weken de tijd hebben voor het opstellen van het advies. Door de snelheid waarmee het proces nu doorgang vindt, is het winningsplan echter nog niet verstuurd. Hoewel de verwachting is dat het advies van TNO deze week gereed is en SodM daarna nog 2 weken nodig heeft om het definitieve advies op te stellen, vinden wij het niet meer dan correct om de afgesproken termijn van 14 weken aan te houden.

#### Stukken ter informatie

Het door NAM aangepaste winningsplan Westerveld is te groot qua omvang om als bijlage bij deze e-mail te versturen. U ontvangt z.s.m. een link via WeTransfer. Met deze link kunt u het document downloaden. Mogelijk ten overvloede wijs ik u erop dat de bedrijfsgegevens in het winningsplan vertrouwelijk behandeld dienen te worden. Als bijlage bij deze mail, zit het (concept) verzoek tot advies. Uw bestuur mag op korte termijn het schriftelijke verzoek tot advies verwachten.

Wanneer het advies van SodM is ontvangen wordt dit direct aan u doorgestuurd en ook wordt er advies gevraagd aan de Technische commissie bodembescherming (Tcbb), die na ontvangst ook direct aan u zal worden verstuurd.

#### Specifieke sessie

Om u te ondersteunen in uw rol als adviseur organiseert EZ een specifieke sessie waar u vragen kunt stellen aan EZ, SodM of in dit geval NAM. Deze sessie is in overleg met de provincie Drenthe gepland op:

*Dinsdag 8 november van 10 uur tot 12 uur op provinciehuis Drenthe, Westerbrink 1 in Assen*

Gezien de beperkte ruimte verzoek ik u om per organisatie één afgevaardigde te laten deelnemen aan de specifieke sessie. Graag hoor ik van wie van uw organisatie dat zal zijn.

#### Globale (indicatie) planning:

Week 40 versturen winningsplan Westerveld en verzoek tot advies per mail  
Week 41 versturen schriftelijk verzoek tot advies aan bestuur  
Week 42 ontvangst advies SodM  
Week 43 versturen advies SodM aan decentrale overheden  
Week 43 verzoek tot advies Tcbb  
Week 45 specifieke sessie Winningsplan Westerveld  
Week 47 ontvangst advies Tcbb  
Week 48 versturen advies Tcbb aan decentrale overheden  
Week 02 ontvangst advies decentrale overheden

Heeft u nog vragen? U kunt mij bereiken op onderstaand nummer.

Met vriendelijke groeten,

██████████  
-----  
Ministerie van Economische Zaken  
Directie Energie & Omgeving  
Cluster Mijnbouw  
Bezoekadres Bezuidenhoutsseweg 73, 2594 AC Den Haag  
Postadres Postbus 20401, 2500 EK Den Haag  
Telefoonnummer 06-██████████

---

**Van:** ██████████  
**Verzonden:** dinsdag 12 juli 2016 11:17  
**Aan:** ██████████@provinciegroningen.nl; ██████████@leek.nl; ██████████@leek.nl; ██████████@noorderzijvest.nl; ██████████@noorderzijvest.nl; ██████████@noorderzijvest.nl; ██████████@aaenhunze.nl; ██████████@aaenhunze.nl; ██████████@gemeentenoordenveld.nl; ██████████@assen.nl; ██████████@assen.nl; ██████████@assen.nl; ██████████@tynaarlo.nl;  
**Onderwerp:** planning vervolg winningsplan Westerveld (NAM)  
**Urgentie:** Hoog

Beste heer, mevrouw,

Naar aanleiding van het advies van Staatstoezicht op de Mijnen om het winningsplan Westerveld (NAM) aan te houden, wordt in deze dagen een brief aan de NAM verzonden, waarin wordt verzocht om binnen 8 weken na dagtekening van de brief het winningsplan aan te vullen met de gevraagde informatie. Zodra de aanvulling is ontvangen, wordt Staatstoezicht opnieuw om advies gevraagd. Hiervoor heeft Staatstoezicht maximaal 6 weken de tijd. Parallel hieraan stuur ik u het aangevulde winningsplan toe, met het verzoek tot het uitbrengen van advies. Het advies van Staatstoezicht wordt na ontvangst aan u toegestuurd, waarna u 8 weken de tijd heeft om advies uit te brengen. Dit houdt in dat u maximaal 14 weken de tijd heeft om het winningsplan te bestuderen en advies uit te brengen.

#### Indicatie globale planning:

- Week 36 ontvangst aangevuld winningsplan Westerveld door NAM en adviesverzoek aan SodM en decentrale overheden
- Week 42 ontvangst advies Staatstoezicht en doorsturen aan decentrale overheden en adviesverzoek aan Tcbb
- Week 44-45 specifieke sessie overheden
- Week 46 ontvangst advies Tcbb en doorsturen aan decentrale overheden
- Week 50 ontvangst advies overheden

Ter informatie stuur ik u ook het stroomschema toe. Hieruit kunt u afleiden hoe het proces nu is ingericht. In het geval van het winningsplan Westerveld, wordt deze lijn gevolgd.

Echter is, zoals u weet, de adviesrol van de overheden geheel nieuw. Dit betekent dat de inrichting van het proces ook aan verandering onderhevig kan zijn (los van de uitkomsten van het debat in de 2<sup>e</sup> Kamer aangaande de voorgestelde wijzigingen in de Mijnbouwwet). Zo is bijvoorbeeld naar aanleiding van de informatiesessies die zijn gehouden, het adviestermijn van de overheden eerder al met 2 weken verlengd naar 8 weken. Mogelijk leiden nieuwe dienstverleningsafspraken met Staatstoezicht ook tot aanpassing van het proces (wanneer Staatstoezicht bijvoorbeeld binnen 4 weken advies kan uitbrengen, dan heeft u -uitgaande van de 8 weken adviestermijn na ontvangst advies Staatstoezicht- in totaal 12 weken).

Heeft u toch nog vragen? U kunt mij bereiken op onderstaand nummer. Ik heb verlof van 15 juli tot en met 20 juli.

Ik wens u –mocht u nog op vakantie gaan- een prettige vakantie toe.

Met vriendelijke groeten,

Ministerie van Economische Zaken  
Directie Energie & Omgeving  
Cluster Mijnbouw  
Bezoekadres Bezuidenhoutseweg 73, 2594 AC Den Haag  
Postadres Postbus 20401, 2500 EK Den Haag  
Telefoonnummer 06 [REDACTED]

---

**Van:** [REDACTED]  
**Verzonden:** vrijdag 1 juli 2016 15:15  
**Aan:** [REDACTED]@provinciegroningen.nl; [REDACTED]@leek.nl; [REDACTED]@leek.nl; [REDACTED]@noorderzijvest.nl; [REDACTED]@noorderzijvest.nl; [REDACTED]@noorderzijvest.nl; [REDACTED]@aaenhunze.nl; [REDACTED]@aaenhunze.nl; [REDACTED]@gemeentenoordenveld.nl; [REDACTED]@assen.nl; [REDACTED]@assen.nl; [REDACTED]@assen.nl; [REDACTED]@tynaarlo.nl;  
**Onderwerp:** annulering sessie winningsplan Westerveld (NAM) 8 juli 2016  
**Urgentie:** Hoog

Geachte heer, mevrouw,

Op 22 juni jl. heeft u een email ontvangen over het advies van Staatstoezicht op de Mijnen (SodM) over het winningsplan Westerveld van de Nederlandse Aardolie Maatschappij (NAM). Dit advies zou samen met het winningsplan aan u worden toegestuurd met daarbij het verzoek om hierop advies uit te brengen. SodM heeft eind juni geadviseerd om het winningsplan met informatie aan te vullen en tot die tijd aan te houden. Om deze reden wil ik daarom de specifieke informatiesessie die gepland stond op 8 juli afzeggen.

**Proces**  
Zoals u weet ligt er een voorstel tot wijziging van de Mijnbouwwet voor aan de 2<sup>e</sup> Kamer naar aanleiding van het rapport onderzoeksraad voor de veiligheid (OVV) over Groningen. Dit heeft tot gevolg dat de winningsplannen op een andere manier beoordeeld zullen worden. De afgelopen maanden is overleg met u geweest over de nieuwe aanpak van winningsplannen en uw rol daarin.

In het wetvoorstel wordt een aantal inhoudelijke wijzigingen voorgesteld. Het winningsplan Westerveld is het eerste plan dat naar aanleiding van de aanbevelingen van het OVV rapport en de daarop voorgestelde wijzigingen in de mijnbouwwet, is opgesteld. Ten tijde hiervan was de leidraad seismische risico analyse, die door SodM is opgesteld, nog niet gereed. Eerder is aangegeven dat het winningsplan Westerveld een pilotproject is.

#### Advies Staatstoezicht op de Mijnen

Eind juni 2016 hebben wij het advies van SodM over het winningsplan Westerveld ontvangen. SodM adviseert om het winningsplan aan te houden totdat NAM het winningsplan heeft aangevuld met de volgende gegevens:

1. Overzicht van de gemeten grondsnelheden en grondversnellingen;
2. Overzicht van de schademeldingen en de aard van de schade;
3. Analyse van de relatie tussen de grondsnelheden/-versnellingen en de aard en omvang van de gerapporteerde schade. Deze analyse zou geplaatst moeten worden in het kader van vergelijkbare analyses voor andere velden en de kalibratiestudie schade door aardbevingen (TNO rapport, TNO-034-DTM-2009-04435, 11. november 2009) en de SBR Richtlijn-A;
4. Analyse van de relatie tussen de bevingen en de productie(snelheid);
5. Rapportage van waargenomen relaties bij andere actieve velden;
6. Overige onderbouwende rapporten en analyses.

Wij hebben besloten, het advies van SodM over te nemen. Dat betekent dat het winningsplan formeel wordt aangehouden totdat NAM de gegevens heeft aangevuld.

#### Veiligheid gewaarborgd

SodM concludeert dat, op basis van de seismisch risico analyse in het ingediende winningsplan Westerveld, de veiligheid niet in het geding is en dat, in afwachting van de aanvullende gegevens, de gaswinning op basis van het huidige winningsplan kan doorgaan.

#### Sessie 8 juli 2016

Aangezien het winningsplan formeel wordt aangehouden, gaat de specifieke informatiesessie van 8 juli aanstaande niet door. Zodra de gegevens zijn aangevuld door NAM en na (een aanvullend) advies van SodM, ontvangt u opnieuw een uitnodiging voor een specifieke informatiesessie.

#### Langere adviesperiode

Zodra NAM het herziene winningsplan Westerveld indient, zullen wij parallel aan het verzoek tot advies aan SodM, u om advies vragen. U heeft hierdoor meer tijd om het winningsplan te bestuderen en advies uit te brengen. Zodra wij het advies van SodM hebben ontvangen, ontvangt u deze van ons. U heeft hierna nog 8 weken de tijd om advies uit te brengen. Parallel hieraan verzoeken wij de Technische commissie bodembescherming ook om advies. Wanneer dit advies binnen is zult u dit ook van ons ontvangen.

#### Stukken ter informatie

U vindt het advies van SodM als bijlage bij deze mail. Het aangehouden winningsplan is te groot qua omvang, vandaar dat u deze via een link van WeTransfer kunt openen. U kunt het document dan downloaden.

Ik hoop u hiermee voldoende te hebben geïnformeerd. Heeft u toch nog vragen dan kunt u mij bereiken via onderstaand telefoonnummer.

Met vriendelijke groet,

Ministerie van Economische Zaken  
Directie Energie & Omgeving  
Cluster Mijnbouw  
Bezoekadres Bezuidenhoutseweg 73, 2594 AC Den Haag  
Postadres Postbus 20401, 2500 EK Den Haag  
Telefoonnummer 06 [REDACTED]

Dit bericht kan informatie bevatten die niet voor u is bestemd. Indien u niet de geadresseerde bent of dit bericht abusievelijk aan u is gezonden, wordt u verzocht dat aan de afzender te melden en het bericht te verwijderen.

De Staat aanvaardt geen aansprakelijkheid voor schade, van welke aard ook, die verband houdt met risico's verbonden aan het elektronisch verzenden van berichten.

This message may contain information that is not intended for you. If you

are not the addressee or if this message was sent to you by mistake, you are requested to inform the sender and delete the message.

The State accepts no liability for damage of any kind resulting from the risks inherent in the electronic transmission of messages.

*DISCLAIMER:*

*Aan de informatie in deze e-mail en ieder aangehecht databestand kunnen geen rechten worden ontleend en de gemeente Aa en Hunze aanvaardt geen aansprakelijkheid voor schade als gevolg van onjuistheden en/of gedateerde informatie.*

*Als u niet de bedoelde ontvanger bent wilt u dan dit bericht en ieder aangehecht databestand verwijderen en de afzender hiervan via e-mail op de hoogte stellen.*





Date : 3-8-2018 09:05:20

16.603

F

T

Cc : " " aaenhunze.nl, " " @assen.nl, " " @assen.nl, "

Subject : RE: 180613 Vooraankondiging publicatie definitief besluit betreffende het winningsplan Westerveld

Geachte heer

Mijn collega van de gemeente Assen heeft gisteren nog met u contact gehad. Gelet op het bericht vanmorgen in het Dagblad van het Noorden en uw opmerking in de eerdere e-mail (hieronder), ook van mijn kant nog eens het nadrukkelijk verzoek ons tijdig te berichten. Daarbij is het gewenst dat wij het besluit zo vroeg mogelijk (eventueel onder embargo) ontvangen

<http://www.dvhn.nl/drenthe/Besluit-over-gaswinning-in-Assen-begin-september-23425233.html>

Met vriendelijke groet,

Projectcoördinator - beleidsmedewerker RO  
Gemeente Aa en Hunze  
Postbus 93 • 9460 AB Gieten  
Spiekersteeg 1 • 9461 BH Gieten  
[www.aaenhunze.nl](http://www.aaenhunze.nl)

**Van:** [mailto: @minez.nl]

**Verzonden:** woensdag 20 juni 2018 18:05

**Aan:** ( @leek.nl); 'Gemeente Midden-Drenthe'; 'Gemeente Noordenveld'; 'Gemeente Noordenveld'; 'Gemeente Tynaarlo'; @gemeentenoordenveld.nl; 'Provincie Groningen'; 'Waterschap Drents Overijsselse Delta'; 'Waterschap Drents Overijsselse Delta'; 'Waterschap Hunze en Aa's'; 'Waterschap Noorderzijlvest'; 'Waterschap Noorderzijlvest'; 'Waterschap Noorderzijlvest'

**CC:**

**Onderwerp:** RE: 180613 Vooraankondiging publicatie definitief besluit betreffende het winningsplan Westerveld

Geachte adviseurs,

Ondanks inspanningen is het niet gelukt om onze planning voor het besluit Westerveld te halen. Door de vertraging is het helaas niet meer mogelijk om het besluit nog op tijd voor de zomer te publiceren. Graag wil ik u dan ook melden dat wij hierdoor het besluit Westerveld op zijn vroegst in de week van 3 september gaan nemen. In de week voorafgaand aan de ter inzage legging van het definitieve besluit zal ik weer contact met u opnemen om u hiervan op de hoogte te brengen.

Ik hoop u hiermee voldoende te hebben geïnformeerd. Mochten er nog vragen zijn dan hoor ik het uiteraard graag.

Met vriendelijke groet,

Projectsecretaris Winningsplannen

**Directie Energie & Omgeving**

**Ministerie van Economische Zaken en Klimaat**

Bezuidenhoutseweg 73 | 2594 AC | Den Haag | 3<sup>e</sup> C-Zuid  
Postbus 20401 | 2500 EK | Den Haag

[www.rijksoverheid.nl/ezk](http://www.rijksoverheid.nl/ezk)

**Van:**

**Verzonden:** woensdag 13 juni 2018 16:55

**Aan:** Gemeente Aa en Hunze; Gemeente Assen; Gemeente Assen; Gemeente Assen; Gemeente Leek ( @leek.nl); Gemeente Midden-Drenthe; Gemeente Noordenveld; Gemeente Noordenveld; Gemeente Tynaarlo; @gemeentenoordenveld.nl; Provincie Groningen; Waterschap Drents Overijsselse Delta; Waterschap Hunze en Aa's; Waterschap Noorderzijlvest; Waterschap Noorderzijlvest; Waterschap Noorderzijlvest; Waterschap Noorderzijlvest

**CC:**

**Onderwerp:** 180613 Vooraankondiging publicatie definitief besluit betreffende het winningsplan Westerveld

**Urgentie:** Hoog

Geachte adviseurs,

Enige tijd geleden heeft het ontwerp-instemmingsbesluit op het winningsplan Westerveld ter inzage gelegen. De beantwoording van alle ingediende zienswijzen en aanpassingen aan het besluit zijn bijna afgerond. Dit betekent dat het definitieve besluit binnenkort genomen wordt en nog voor de zomer ter visie wordt gelegd.

Wij houden met de start van de ter inzage legging rekening met de schoolvakanties bij u in de regio. Onze planning op dit moment is zo dat de start van de ter inzage legging ruim (minimaal 2 weken) voor de start van de zomervakantie zal liggen. De ter inzage legging kan dus voor een deel overlappen met de zomervakantie. Als de ter inzage datum definitief bekend is zal ik u daarvan op de hoogte brengen. Overigens worden ook alle zienswijze indieners op het ontwerpbesluit op de hoogte gesteld van de ter inzage legging van het definitieve besluit.

Ik hoop u hiermee voldoende te hebben geïnformeerd. Mochten er nog vragen zijn dan hoor ik het uiteraard graag.

Met vriendelijke groet,

Projectsecretaris Winningsplannen

**Directie Energie & Omgeving**

**Ministerie van Economische Zaken en Klimaat**

Bezuidenhoutseweg 73 | 2594 AC | Den Haag | 3<sup>e</sup> C-Zuid  
Postbus 20401 | 2500 EK | Den Haag

[www.rijksoverheid.nl/ezk](http://www.rijksoverheid.nl/ezk)

Dit bericht kan informatie bevatten die niet voor u is bestemd. Indien u niet de geadresseerde bent of dit bericht abusievelijk aan u is gezonden, wordt u verzocht dat aan de afzender te melden en het bericht te verwijderen.

De Staat aanvaardt geen aansprakelijkheid voor schade, van welke aard ook, die verband houdt met risico's verbonden aan het elektronisch verzenden van berichten.

This message may contain information that is not intended for you. If you are not the addressee or if this message was sent to you by mistake, you are requested to inform the sender and delete the message.

The State accepts no liability for damage of any kind resulting from the risks inherent in the electronic transmission of messages.

*DISCLAIMER:*

*Aan de informatie in deze e-mail en ieder aangehecht databestand kunnen geen rechten worden ontleend en de gemeente Aa en Hunze aanvaardt geen aansprakelijkheid voor schade als gevolg van onjuistheden en/of gedateerde informatie.*

*Als u niet de bedoelde ontvanger bent wilt u dan dit bericht en ieder aangehecht databestand verwijderen en de afzender hiervan via e-mail op de hoogte stellen.*

Date : 14-6-2018 15:34:03

16.604

F [redacted]  
To : "[redacted]" [redacted]@assen.nl, "[redacted]" [redacted]@tynaarlo.nl, "[redacted]" [redacted]@assen.nl, "[redacted]" [redacted]@

Subject : RE: 180613 Vooraankondiging publicatie definitief besluit betreffende het winningsplan Westerveld

Dag allen,

Ja prima, maar ook als i.p.v. 2 week voor aanvang schoolvakanties aanvang termijn 25 juni (tot 6 augustus) wordt, zitten we qua voorbereiding en besluitvorming bijzonder lastig. 19 juli is hier de laatste collegevergadering. Na de zomervakantie is de eerstvolgende op 4 september.

Met vriendelijke groet,

[redacted]  
Projectcoördinator - beleidsmedewerker RO  
Gemeente Aa en Hunze  
Postbus 93 • 9460 AB Gieten  
Spiekersteeg 1 • 9461 BH Gieten  
[www.aaenhunze.nl](http://www.aaenhunze.nl)

---

**Van:** [redacted]  
**Verzonden:** donderdag 14 juni 2018 14:51  
**Aan:** [redacted]  
**Onderwerp:** RE: 180613 Vooraankondiging publicatie definitief besluit betreffende het winningsplan Westerveld

Dag allemaal,

Marco Out heeft gister contact gehad met Meindert Smallenbroek en hem het signaal afgegeven dat dit verkeerd zal vallen.

Met vriendelijk groet,

[redacted]  
Beleidsadviseur gemeente Assen

Website: [www@assen.nl](http://www@assen.nl)

---

**Van:** [redacted]  
**Verzonden:** donderdag 14 juni 2018 11:11  
**Aan:** [redacted]  
<[redacted]@drenthe.nl>  
**CC:** [redacted]  
**Onderwerp:** RE: 180613 Vooraankondiging publicatie definitief besluit betreffende het winningsplan Westerveld  
**Urgentie:** Hoog

Allen,

Ik heb zojuist gesproken met [redacted]

Het streven is om te publiceren op 25 juni a.s. Morgen wordt heeft hij daarover definitief uitsluitel en zal ons informeren

Met vriendelijke groet,

[redacted]  
Projectcoördinator - beleidsmedewerker RO  
Gemeente Aa en Hunze  
Postbus 93 • 9460 AB Gieten  
Spiekersteeg 1 • 9461 BH Gieten  
[www.aaenhunze.nl](http://www.aaenhunze.nl)

---

**Van:** [redacted] [mailto:\[redacted\]@tynaarlo.nl](mailto:[redacted]@tynaarlo.nl)  
**Verzonden:** donderdag 14 juni 2018 9:52  
**Aan:** [redacted]  
**CC:** [redacted]  
**Onderwerp:** FW: 180613 Vooraankondiging publicatie definitief besluit betreffende het winningsplan Westerveld  
**Urgentie:** Hoog

Tkn.

Mvg. [redacted]

---

**Van:** [redacted]  
**Verzonden:** donderdag 14 juni 2018 09:49  
**Aan:** [redacted] [redacted]@tynaarlo.nl; Bestuurssecretariaat <[\[redacted\]@tynaarlo.nl](mailto:[redacted]@tynaarlo.nl)>  
**CC:** [redacted] [redacted]@tynaarlo.nl [redacted] [redacted]@tynaarlo.nl [redacted] [redacted]@tynaarlo.nl  
**Onderwerp:** FW: 180613 Vooraankondiging publicatie definitief besluit betreffende het winningsplan Westerveld  
**Urgentie:** Hoog

Dag [redacted],

Zie onderstaande mail.

EZK is van plan om op de korte termijn een definitief besluit te nemen over het winningsplan Westerveld (w.o. gasveld Vries-Zuid). Zij geven nu aan te verwachten dat ruim, toch minimaal 2 weken voor de zomervakantie te doen...!!!

Het ministerie van EZK is vanaf medio juni 2017 bezig met de verwerking van de zienswijzen op het ontwerpbesluit en het opstellen van een definitief besluit. Men heeft destijds ruime 1000 zienswijzen tegen het winningsplan ontvangen.

Nu wil men vlak voor de zomervakantie een definitief besluit nemen. Waarbij de beroepstermijn van zes weken dus feitelijk grotendeels in de zomervakantie zal vallen, met alle complicaties van dien (afwezigheid bestuur/college, vakantie medewerkers, reces raad). Het eventueel opstellen van een zienswijze, afstemmen met andere overheden en tijdig indienen van deze zienswijze wordt hier ernstig door belemmerd. Persoonlijk ben ik van mening dat als EZK dit inderdaad zo uitvoert dit neigt naar onbehoorlijk bestuur. Te meer

Ik heb hier inmiddels ambtelijk contact over gehad met gemeente Assen.

Het lijkt mij verstandig dat jij met andere bestuurders (Assen, Aa&Hunze, Noordenveld en provincie Drenthe) contact hebt en afstemt hoe wij hier mee om willen gaan. Ik kan mij voorstellen dat er bestuurlijk contact wordt gezocht met het ministerie van EZK, dhr. Smalenbroek (directeur Energie & Omgeving).

Ik zal zelf al contact opnemen met Plas&Bossinade. Zij hebben in een eerder stadium meegelezen met onze zienswijze en hebben destijds ons beroepsschrift tegen het winningsplan Groningen opgesteld.

Wellicht hebben zij ideeën over de mogelijkheden om de besluitvorming te vertragen of een proforma beroepsschrift o.i.d. Tevens kunnen zij zich dan alvast voorbereiden op een eventueel verzoek tot het opstellen van een beroepsschrift.

Wij zien elkaar vanmiddag bij het bestuurlijke overleg in Assen. Misschien kun je dit dan nog even bespreken met gedeputeerde Tjisse Stelpstra. Ook zal ik dit punt (evft. beroepsschrift) agenderen voor het pho van volgende week.

Met vriendelijke groet,

Beleidsadviseur Wonen en Ruimte  
Gemeente Tynaarlo

Van: [redacted] [mailto:\[redacted\]@minez.nl](mailto:[redacted]@minez.nl)]

Verzonden: woensdag 13 juni 2018 16:55

Aan: [redacted] [@drenthe.nl](mailto:[redacted]@drenthe.nl); [redacted] [@fryslan.frl](mailto:[redacted]@fryslan.frl); [redacted] [@weterskipfryslan.nl](mailto:[redacted]@weterskipfryslan.nl)]; [redacted] [@drenthe.nl](mailto:[redacted]@drenthe.nl); [redacted] [@aaenhunze.nl](mailto:[redacted]@aaenhunze.nl)]; Gemeente Assen <[\[redacted\]@assen.nl](mailto:[redacted]@assen.nl)>; Gemeente Assen <[\[redacted\]@assen.nl](mailto:[redacted]@assen.nl)>; Gemeente Assen <[\[redacted\]@assen.nl](mailto:[redacted]@assen.nl)>; Gemeente Leek <[\[redacted\]@leek.nl](mailto:[redacted]@leek.nl)>; Gemeente Midden-Drenthe <[\[redacted\]@middendrenthe.nl](mailto:[redacted]@middendrenthe.nl)>; Gemeente Noordenveld <[\[redacted\]@gemeentenoordenveld.nl](mailto:[redacted]@gemeentenoordenveld.nl)>; Gemeente Noordenveld <[\[redacted\]@gemeentenoordenveld.nl](mailto:[redacted]@gemeentenoordenveld.nl)>; Gemeente Tynaarlo <[\[redacted\]@tynaarlo.nl](mailto:[redacted]@tynaarlo.nl)>; Gemeente Noordenveld <[\[redacted\]@gemeentenoordenveld.nl](mailto:[redacted]@gemeentenoordenveld.nl)>; Gemeente Tynaarlo <[\[redacted\]@tynaarlo.nl](mailto:[redacted]@tynaarlo.nl)>; Provincie Groningen <[\[redacted\]@provinciegroningen.nl](mailto:[redacted]@provinciegroningen.nl)>; Waterschap Drents Overijsselse Delta <[\[redacted\]@wdodelta.nl](mailto:[redacted]@wdodelta.nl)>; Waterschap Drents Overijsselse Delta <[\[redacted\]@wdodelta.nl](mailto:[redacted]@wdodelta.nl)>; Waterschap Hunze en Aa's <[\[redacted\]@hunzenaas.nl](mailto:[redacted]@hunzenaas.nl)>; Waterschap Noorderzijlvest <[\[redacted\]@noorderzijlvest.nl](mailto:[redacted]@noorderzijlvest.nl)>; Waterschap Noorderzijlvest <[\[redacted\]@noorderzijlvest.nl](mailto:[redacted]@noorderzijlvest.nl)>; Waterschap Noorderzijlvest <[\[redacted\]@noorderzijlvest.nl](mailto:[redacted]@noorderzijlvest.nl)>

Onderwerp: 180613 Vooraankondiging publicatie definitief besluit betreffende het winningsplan Westerveld

Urgentie: Hoog

Geachte adviseurs,

Enige tijd geleden heeft het ontwerp-instemmingsbesluit op het winningsplan Westerveld ter inzage gelegen. De beantwoording van alle ingediende zienswijzen en aanpassingen aan het besluit zijn bijna afgerond. Dit betekent dat het definitieve besluit binnenkort genomen wordt en nog voor de zomer ter visie wordt gelegd.

Wij houden met de start van de ter inzage legging rekening met de schoolvakanties bij u in de regio. Onze planning op dit moment is zo dat de start van de ter inzage legging ruim (minimaal 2 weken) voor de start van de zomervakantie zal liggen. De ter inzage legging kan dus voor een deel overlappen met de zomervakantie. Als de ter inzage datum definitief bekend is zal ik u daarvan op de hoogte brengen. Overigens worden ook alle zienswijze indieners op het ontwerpbesluit op de hoogte gesteld van de ter inzage legging van het definitieve besluit.

Ik hoop u hiermee voldoende te hebben geïnformeerd. Mochten er nog vragen zijn dan hoor ik het uiteraard graag.

Met vriendelijke groet,

[redacted]  
Projectsecretaris Winningsplannen

.....  
**Directie Energie & Omgeving**  
**Ministerie van Economische Zaken en Klimaat**

Bezuidenhoutseweg 73 | 2594 AC | Den Haag | 3<sup>e</sup> C-Zuid  
Postbus 20401 | 2500 EK | Den Haag  
.....

[redacted]  
[www.rijksoverheid.nl/ezk](http://www.rijksoverheid.nl/ezk)

Dit bericht kan informatie bevatten die niet voor u is bestemd. Indien u niet de geadresseerde bent of dit bericht abusievelijk aan u is gezonden, wordt u verzocht dat aan de afzender te melden en het bericht te verwijderen.

De Staat aanvaardt geen aansprakelijkheid voor schade, van welke aard ook, die verband houdt met risico's verbonden aan het elektronisch verzenden van berichten.

This message may contain information that is not intended for you. If you are not the addressee or if this message was sent to you by mistake, you are requested to inform the sender and delete the message.

The State accepts no liability for damage of any kind resulting from the risks inherent in the electronic transmission of messages.

*DISCLAIMER:*

*Aan de informatie in deze e-mail en ieder aangehecht databestand kunnen geen rechten worden ontleend en de gemeente Aa en Hunze aanvaardt geen aansprakelijkheid voor schade als gevolg van onjuistheden en/of gedateerde informatie.*

*Als u niet de bedoelde ontvanger bent wilt u dan dit bericht en ieder aangehecht databestand verwijderen en de afzender hiervan via e-mail op de hoogte stellen.*

Disclaimer:

Aan de informatie in deze e-mail en ieder aangehecht databestand kunnen geen rechten worden ontleend. De e-mail is vertrouwelijk en is uitsluitend bestemd voor de geadresseerde. De gemeente Assen aanvaardt geen aansprakelijkheid voor schade als gevolg van onjuistheden, gedateerde informatie of van een onjuiste en onvolledige verzending en ontvangst van informatie.

*DISCLAIMER:*

*Aan de informatie in deze e-mail en ieder aangehecht databestand kunnen geen rechten worden ontleend en de gemeente Aa en Hunze aanvaardt geen aansprakelijkheid voor schade als gevolg van onjuistheden en/of gedateerde informatie.*

*Als u niet de bedoelde ontvanger bent wilt u dan dit bericht en ieder aangehecht databestand verwijderen en de afzender hiervan via e-mail op de hoogte stellen.*

Date : 14-6-2018 14:51:29

F [REDACTED]

T [REDACTED]

[REDACTED]@

Subject : RE: 180613 Vooraankondiging publicatie definitief besluit betreffende het winningsplan Westerveld

Dag allemaal,

Marco Out heeft gister contact gehad met [REDACTED] en hem het signaal afgegeven dat dit verkeerd zal vallen.

Met vriendelijk groet,

[REDACTED]  
Beleidsadviseur gemeente Assen

Website: [www@assen.nl](http://www@assen.nl)

Van: [REDACTED]

Verzonden: donderdag 14 juni 2018 11:11

Aan: [REDACTED]

<[REDACTED]@drenthe.nl>

CC: [REDACTED]

Onderwerp: RE: 180613 Vooraankondiging publicatie definitief besluit betreffende het winningsplan Westerveld

Urgentie: Hoog

Allen,

Ik heb zojuist gesproken met [REDACTED]

Het streven is om te publiceren op 25 juni a.s. Morgen wordt heeft hij daarover definitief uitsluitsel en zal ons informeren

Met vriendelijke groet,

[REDACTED]  
Projectcoördinator - beleidsmedewerker RO  
Gemeente Aa en Hunze  
Postbus 93 • 9460 AB Gieten  
Spiekersteeg 1 • 9461 BH Gieten  
[www.aaenhunze.nl](http://www.aaenhunze.nl)

Van: [REDACTED] [mailto:\[REDACTED\]@tynaarlo.nl](mailto:[REDACTED]@tynaarlo.nl)

Verzonden: donderdag 14 juni 2018 9:52

Aan: [REDACTED]

Onderwerp: FW: 180613 Vooraankondiging publicatie definitief besluit betreffende het winningsplan Westerveld

Urgentie: Hoog

Tkn.

Mvg [REDACTED]

Van: [REDACTED]

Verzonden: donderdag 14 juni 2018 09:49

Aan: [REDACTED] [@tynaarlo.nl](mailto:[REDACTED]@tynaarlo.nl); Bestuurssecretariaat <[B@tynaarlo.nl](mailto:B@tynaarlo.nl)>

CC: [REDACTED] [@tynaarlo.nl](mailto:[REDACTED]@tynaarlo.nl); [REDACTED] [@tynaarlo.nl](mailto:[REDACTED]@tynaarlo.nl); [REDACTED] [@tynaarlo.nl](mailto:[REDACTED]@tynaarlo.nl)

Onderwerp: FW: 180613 Vooraankondiging publicatie definitief besluit betreffende het winningsplan Westerveld

Urgentie: Hoog

Dag [REDACTED],

Zie onderstaande mail.

EZK is van plan om op de korte termijn een definitief besluit te nemen over het winningsplan Westerveld (w.o. gasveld Vries-Zuid). Zij geven nu aan te verwachten dat ruim, toch minimaal 2 weken voor de zomervakantie te doen...!!!

Het ministerie van EZK is vanaf medio juni 2017 bezig met de verwerking van de zienswijzen op het ontwerpbesluit en het opstellen van een definitief besluit. Men heeft destijds ruime 1000 zienswijzen tegen het winningsplan ontvangen.

Nu wil men vlak voor de zomervakantie een definitief besluit nemen. Waarbij de beroepstermijn van zes weken dus feitelijk grotendeels in de zomervakantie zal vallen, met alle complicaties van dien (afwezigheid bestuur/college, vakantie medewerkers, reces raad). Het eventueel opstellen van een zienswijze, afstemmen met andere overheden en tijdig indienen van deze zienswijze wordt hier ernstig door belemmerd. [REDACTED]

Ik heb hier inmiddels ambtelijk contact over gehad met gemeente Assen.

Het lijkt mij verstandig dat jij met andere bestuurders (Assen, Aa&Hunze, Noordenveld en provincie Drenthe) contact hebt en afstemt hoe wij hier mee om willen gaan. Ik kan mij voorstellen dat er bestuurlijk contact wordt gezocht met het ministerie van EZK, dhr. Smalenbroek (directeur Energie & Omgeving).

Ik zal zelf al contact opnemen met Plas&Bossinade. Zij hebben in een eerder stadium meegelezen met onze zienswijze en hebben destijds ons beroepsschrift tegen het winningsplan Groningen opgesteld.

Wellicht hebben zij ideeën over de mogelijkheden om de besluitvorming te vertragen of een proforma beroepsschrift o.i.d. Tevens kunnen zij zich dan alvast voorbereiden op een eventueel verzoek tot het opstellen van een beroepsschrift.

Wij zien elkaar vanmiddag bij het bestuurlijke overleg in Assen. Misschien kun je dit dan nog even bespreken met gedeputeerde Tjisse Stelpstra. Ook zal ik dit punt (evft. beroepsschrift) agenderen voor het pho van volgende week.

Met vriendelijke groet,

[REDACTED]  
Beleidsadviseur Wonen en Ruimte

Van: [redacted] [mailto:\[redacted\]@minez.nl](mailto:[redacted]@minez.nl)

Verzonden: woensdag 13 juni 2018 16:55

Aan: [redacted] [@fryslan.frl](mailto:[redacted]@fryslan.frl) [redacted] [@drenthe.nl](mailto:[redacted]@drenthe.nl) [redacted] [@weterskipfryslan.nl](mailto:[redacted]@weterskipfryslan.nl) [redacted] [@drenthe.nl](mailto:[redacted]@drenthe.nl); Gemeente Aa en Hunze <[\[redacted\]@aaenhunze.nl](mailto:[redacted]@aaenhunze.nl)>; Gemeente Assen <[\[redacted\]@assen.nl](mailto:[redacted]@assen.nl)>; Gemeente Assen <[\[redacted\]@assen.nl](mailto:[redacted]@assen.nl)>; Gemeente Assen <[\[redacted\]@assen.nl](mailto:[redacted]@assen.nl)>; Gemeente Leek <[\[redacted\]@leek.nl](mailto:[redacted]@leek.nl)>; Gemeente Leek <[\[redacted\]@leek.nl](mailto:[redacted]@leek.nl)>; Gemeente Midden-Drenthe <[\[redacted\]@middendrenthe.nl](mailto:[redacted]@middendrenthe.nl)>; Gemeente Noordenveld <[\[redacted\]@gemeentenoordenveld.nl](mailto:[redacted]@gemeentenoordenveld.nl)>; Gemeente Noordenveld <[\[redacted\]@gemeentenoordenveld.nl](mailto:[redacted]@gemeentenoordenveld.nl)>; Gemeente Tynaarlo <[\[redacted\]@tynaarlo.nl](mailto:[redacted]@tynaarlo.nl)>; Gemeente Noordenveld <[\[redacted\]@gemeentenoordenveld.nl](mailto:[redacted]@gemeentenoordenveld.nl)>; Gemeente Tynaarlo <[\[redacted\]@tynaarlo.nl](mailto:[redacted]@tynaarlo.nl)>; Provincie Groningen <[\[redacted\]@provinciegroningen.nl](mailto:[redacted]@provinciegroningen.nl)>; Provincie Groningen <[\[redacted\]@provinciegroningen.nl](mailto:[redacted]@provinciegroningen.nl)>; Waterschap Drents Overijsselse Delta <[\[redacted\]@wdodelta.nl](mailto:[redacted]@wdodelta.nl)>; Waterschap Drents Overijsselse Delta <[\[redacted\]@wdodelta.nl](mailto:[redacted]@wdodelta.nl)>; Waterschap Drents Overijsselse Delta <[\[redacted\]@wdodelta.nl](mailto:[redacted]@wdodelta.nl)>; Waterschap Hunze en Aa's <[\[redacted\]@hunzeenaas.nl](mailto:[redacted]@hunzeenaas.nl)>; Waterschap Noorderzijlvest <[\[redacted\]@noorderzijlvest.nl](mailto:[redacted]@noorderzijlvest.nl)>; Waterschap Noorderzijlvest <[\[redacted\]@noorderzijlvest.nl](mailto:[redacted]@noorderzijlvest.nl)>; Waterschap Noorderzijlvest <[\[redacted\]@noorderzijlvest.nl](mailto:[redacted]@noorderzijlvest.nl)>; Waterschap Noorderzijlvest <[\[redacted\]@noorderzijlvest.nl](mailto:[redacted]@noorderzijlvest.nl)>; Waterschap Noorderzijlvest <[\[redacted\]@noorderzijlvest.nl](mailto:[redacted]@noorderzijlvest.nl)>; Waterschap Noorderzijlvest <[\[redacted\]@noorderzijlvest.nl](mailto:[redacted]@noorderzijlvest.nl)>

CC: [redacted] [@minez.nl](mailto:[redacted]@minez.nl)

Onderwerp: 180613 Vooraankondiging publicatie definitief besluit betreffende het winningsplan Westerveld

Urgentie: Hoog

Geachte adviseurs,

Enige tijd geleden heeft het ontwerp-instemmingsbesluit op het winningsplan Westerveld ter inzage gelegen. De beantwoording van alle ingediende zienswijzen en aanpassingen aan het besluit zijn bijna afgerond. Dit betekent dat het definitieve besluit binnenkort genomen wordt en nog voor de zomer ter visie wordt gelegd.

Wij houden met de start van de ter inzage legging rekening met de schoolvakanties bij u in de regio. Onze planning op dit moment is zo dat de start van de ter inzage legging ruim (minimaal 2 weken) voor de start van de zomervakantie zal liggen. De ter inzage legging kan dus voor een deel overlappen met de zomervakantie. Als de ter inzage datum definitief bekend is zal ik u daarvan op de hoogte brengen. Overigens worden ook alle zienswijze indieners op het ontwerpbesluit op de hoogte gesteld van de ter inzage legging van het definitieve besluit.

Ik hoop u hiermee voldoende te hebben geïnformeerd. Mochten er nog vragen zijn dan hoor ik het uiteraard graag.

Met vriendelijke groet,

[redacted]  
Projectsecretaris Winningsplannen

.....  
**Directie Energie & Omgeving**  
**Ministerie van Economische Zaken en Klimaat**  
Bezuidenhoutseweg 73 | 2594 AC | Den Haag | 3<sup>e</sup> C-Zuid  
Postbus 20401 | 2500 EK | Den Haag  
.....

[redacted]  
[redacted]  
[\[redacted\]@minez.nl](mailto:[redacted]@minez.nl)  
[www.rijksoverheid.nl/ezk](http://www.rijksoverheid.nl/ezk)

Dit bericht kan informatie bevatten die niet voor u is bestemd. Indien u niet de geadresseerde bent of dit bericht abusievelijk aan u is gezonden, wordt u verzocht dat aan de afzender te melden en het bericht te verwijderen.

De Staat aanvaardt geen aansprakelijkheid voor schade, van welke aard ook, die verband houdt met risico's verbonden aan het elektronisch verzenden van berichten.

This message may contain information that is not intended for you. If you are not the addressee or if this message was sent to you by mistake, you are requested to inform the sender and delete the message. The State accepts no liability for damage of any kind resulting from the risks inherent in the electronic transmission of messages.

**DISCLAIMER:**  
Aan de informatie in deze e-mail en ieder aangehecht databestand kunnen geen rechten worden ontleend en de gemeente Aa en Hunze aanvaardt geen aansprakelijkheid voor schade als gevolg van onjuistheden en/of gedateerde informatie.  
Als u niet de bedoelde ontvanger bent wilt u dan dit bericht en ieder aangehecht databestand verwijderen en de afzender hiervan via e-mail op de hoogte stellen.

Date : 14-6-2018 11:10:52

F

To : " " @tynaarlo.nl, " " @assen.nl, " " @gemeentenoordenveld.nl, " " @drenthe.nl

C

Subject : RE: 180613 Vooraankondiging publicatie definitief besluit betreffende het winningsplan Westerveld

Allen,

Ik heb zojuist gesproken met

Het streven is om te publiceren op 25 juni a.s. Morgen wordt heeft hij daarover definitief uitsluitel en zal ons informeren

Met vriendelijke groet,

Projectcoördinator - beleidsmedewerker RO  
 Gemeente Aa en Hunze  
 Postbus 93 • 9460 AB Gielen  
 Spiekersteeg 1 • 9461 BH Gielen  
[www.aaenhunze.nl](http://www.aaenhunze.nl)

**Van:** " " "  
**Verzonden:** donderdag 14 juni 2018 9:52

**Aan:** " " "**CC:** " " "**Onderwerp:** FW: 180613 Vooraankondiging publicatie definitief besluit betreffende het winningsplan Westerveld**Urgentie:** Hoog

Tkn.

Mvg. " "

**Van:** " " "**Verzonden:** donderdag 14 juni 2018 09:49**Aan:** " " @tynaarlo.nl; Bestuurssecretariaat <B@tynaarlo.nl>**CC:** " " @tynaarlo.nl; " " @tynaarlo.nl; " " @tynaarlo.nl**Onderwerp:** FW: 180613 Vooraankondiging publicatie definitief besluit betreffende het winningsplan Westerveld**Urgentie:** Hoog

Dag " "

Zie onderstaande mail.

EZK is van plan om op de korte termijn een definitief besluit te nemen over het winningsplan Westerveld (w.o. gasveld Vries-Zuid). Zij geven nu aan te verwachten dat ruim, toch minimaal 2 weken voor de zomervakantie te doen...!!!

Het ministerie van EZK is vanaf medio juni 2017 bezig met de verwerking van de zienswijzen op het ontwerpbesluit en het opstellen van een definitief besluit. Men heeft destijds ruime 1000 zienswijzen tegen het winningsplan ontvangen.

Nu wil men vlak voor de zomervakantie een definitief besluit nemen. Waarbij de beroepstermijn van zes weken dus feitelijk grotendeels in de zomervakantie zal vallen, met alle complicaties van dien (afwezigheid bestuur/college, vakantie medewerkers, reces raad). Het eventueel opstellen van een zienswijze, afstemmen met andere overheden en tijdig indienen van deze zienswijze wordt hier ernstig door belemmerd: " "

Ik heb hier inmiddels ambtelijk contact over gehad met gemeente Assen.

Het lijkt mij verstandig dat jij met andere bestuurders (Assen, Aa&Hunze, Noordenveld en provincie Drenthe) contact hebt en afstemt hoe wij hier mee om willen gaan. Ik kan mij voorstellen dat er bestuurlijk contact wordt gezocht met het ministerie van EZK, dhr. Smalenbroek (directeur Energie & Omgeving).

Ik zal zelf al contact opnemen met Plas&Bossinade. Zij hebben in een eerder stadium meegelezen met onze zienswijze en hebben destijds ons beroepsschrift tegen het winningsplan Groningen opgesteld.

Wellicht hebben zij ideeën over de mogelijkheden om de besluitvorming te vertragen of een proforma beroepsschrift o.i.d. Tevens kunnen zij zich dan alvast voorbereiden op een eventueel verzoek tot het opstellen van een beroepsschrift.

Wij zien elkaar vanmiddag bij het bestuurlijke overleg in Assen. Misschien kun je dit dan nog even bespreken met gedeputeerde Tjisse Stelpstra. Ook zal ik dit punt (evft. beroepsschrift) agenderen voor het pho van volgende week.

Met vriendelijke groet,

" "  
 Beleidsadviseur Wonen en Ruimte  
 Gemeente Tynaarlo

**Van:** " " [mailto:" " @minez.nl]**Verzonden:** woensdag 13 juni 2018 16:55**Aan:** " " @weterskipfryslan.nl; " " "

&lt;" " @drenthe.nl&gt;; Gemeente Aa en Hunze &lt;" " @aaenhunze.nl&gt;; Gemeente Assen &lt;" " @assen.nl&gt;; Gemeente Assen &lt;" " @assen.nl&gt;; Gemeente Assen

&lt;" " @assen.nl&gt;; Gemeente Leek ( " " @leek.nl) &lt;" " @leek.nl&gt;; Gemeente Midden-Drenthe &lt;" " @middendrenthe.nl&gt;; Gemeente Noordenveld

&lt;" " @gemeentenoordenveld.nl&gt;; Gemeente Noordenveld &lt;" " @gemeentenoordenveld.nl&gt;; " " @tynaarlo.nl;

" " @gemeentenoordenveld.nl; " " @

Groningen &lt;" " @provinciegroningen.nl&gt;; Waterschap Drents Overijsselse Delta &lt;" " @wdodelta.nl&gt;; Waterschap Drents Overijsselse Delta

&lt;" " @wdodelta.nl&gt;; Waterschap Hunze en Aa's &lt;" " @hunzeenaas.nl&gt;; Waterschap Noorderzijlvest &lt;" " @noorderzijlvest.nl&gt;; Waterschap

N " " "

**CC:** " " "**Onderwerp:** 180613 Vooraankondiging publicatie definitief besluit betreffende het winningsplan Westerveld**Urgentie:** Hoog

Geachte adviseurs,

Enige tijd geleden heeft het ontwerp-instemmingsbesluit op het winningsplan Westerveld ter inzage gelegen. De beantwoording van alle ingediende zienswijzen en

aanpassingen aan het besluit zijn bijna afgerond. Dit betekent dat het definitieve besluit binnenkort genomen wordt en nog voor de zomer ter visie wordt gelegd.

Wij houden met de start van de ter inzage legging rekening met de schoolvakanties bij u in de regio. Onze planning op dit moment is zo dat de start van de ter inzage legging ruim (minimaal 2 weken) voor de start van de zomervakantie zal liggen. De ter inzage legging kan dus voor een deel overlappen met de zomervakantie. Als de ter inzage datum definitief bekend is zal ik u daarvan op de hoogte brengen. Overigens worden ook alle zienswijze indieners op het ontwerpbesluit op de hoogte gesteld van de ter inzage legging van het definitieve besluit.

Ik hoop u hiermee voldoende te hebben geïnformeerd. Mochten er nog vragen zijn dan hoor ik het uiteraard graag.

Met vriendelijke groet,

Projectsecretaris Winningsplannen

**Directie Energie & Omgeving**  
**Ministerie van Economische Zaken en Klimaat**

Bezuidenhoutseweg 73 | 2594 AC | Den Haag | 3<sup>e</sup> C-Zuid  
Postbus 20401 | 2500 EK | Den Haag

[www.rijksoverheid.nl/ezk](http://www.rijksoverheid.nl/ezk)

Dit bericht kan informatie bevatten die niet voor u is bestemd. Indien u niet de geadresseerde bent of dit bericht abusievelijk aan u is gezonden, wordt u verzocht dat aan de afzender te melden en het bericht te verwijderen.

De Staat aanvaardt geen aansprakelijkheid voor schade, van welke aard ook, die verband houdt met risico's verbonden aan het elektronisch verzenden van berichten.

This message may contain information that is not intended for you. If you are not the addressee or if this message was sent to you by mistake, you are requested to inform the sender and delete the message.

The State accepts no liability for damage of any kind resulting from the risks inherent in the electronic transmission of messages.

*DISCLAIMER:*

*Aan de informatie in deze e-mail en ieder aangehecht databestand kunnen geen rechten worden ontleend en de gemeente Aa en Hunze aanvaardt geen aansprakelijkheid voor schade als gevolg van onjuistheden en/of gedateerde informatie.*

*Als u niet de bedoelde ontvanger bent wilt u dan dit bericht en ieder aangehecht databestand verwijderen en de afzender hiervan via e-mail op de hoogte stellen.*



Date : 14-6-2018 11:03:29

16.607

F [REDACTED]  
T [REDACTED] [REDACTED] [REDACTED] [REDACTED]  
[REDACTED]@drenthe.nl  
C [REDACTED]  
Subject : RE: 180613 Vooraankondiging publicatie definitief besluit betreffende het winningsplan Westerveld  
Attachment : image001.jpg;

Heren,

Heb deze doorgestuurd naar [REDACTED], die bij ons het winningsplan Westerveld in portefeuille heeft,  
Naar verluid is hij dinsdag a.s. weer beschikbaar.  
Met vriendelijke groet,



[REDACTED]  
projectleider



Gemeente Noordenveld  
Strategie en Ontwikkeling

Postbus 109  
9300 AC RODEN

[REDACTED]@gemeentenoordenveld.nl www.gemeentenoordenveld.nl

---

**Van:** [REDACTED]  
**Verzonden:** donderdag 14 juni 2018 09:56  
**Aan:** [REDACTED]  
**CC:** [REDACTED]  
**Onderwerp:** RE: 180613 Vooraankondiging publicatie definitief besluit betreffende het winningsplan Westerveld

Helemaal Eens !

---

**Van:** [REDACTED] [mailto:\[REDACTED\]@tynaarlo.nl](mailto:[REDACTED]@tynaarlo.nl)  
**Verzonden:** donderdag 14 juni 2018 9:52  
**Aan:** [REDACTED]  
**CC:** [REDACTED]  
**Onderwerp:** FW: 180613 Vooraankondiging publicatie definitief besluit betreffende het winningsplan Westerveld  
**Urgentie:** Hoog

Tkn.

Mvg. [REDACTED]

---

**Van:** [REDACTED]  
**Verzonden:** donderdag 14 juni 2018 09:49  
**Aan:** [REDACTED]@tynaarlo.nl; Bestuurssecretariaat <[B@tynaarlo.nl](mailto:B@tynaarlo.nl)>  
**CC:** [REDACTED]@tynaarlo.nl [REDACTED]@tynaarlo.nl [REDACTED]@tynaarlo.nl  
**Onderwerp:** FW: 180613 Vooraankondiging publicatie definitief besluit betreffende het winningsplan Westerveld  
**Urgentie:** Hoog

Dag [REDACTED],

Zie onderstaande mail.

EZK is van plan om op de korte termijn een definitief besluit te nemen over het winningsplan Westerveld (w.o. gasveld Vries-Zuid). Zij geven nu aan te verwachten dat ruim, toch minimaal 2 weken voor de zomervakantie te doen...!!!

Het ministerie van EZK is vanaf medio juni 2017 bezig met de verwerking van de zienswijzen op het ontwerpbesluit en het opstellen van een definitief besluit. Men heeft destijds ruime 1000 zienswijzen tegen het winningsplan ontvangen.

Nu wil men vlak voor de zomervakantie een definitief besluit nemen. Waarbij de beroepstermijn van zes weken dus feitelijk grotendeels in de zomervakantie zal vallen, met alle complicaties van dien (afwezigheid bestuur/college, vakantie medewerkers, reces raad). Het eventueel opstellen van een zienswijze, afstemmen met andere overheden en tijdig indienen van deze zienswijze wordt hier ernstig door belemmerd. [REDACTED]

Ik heb hier inmiddels ambtelijk contact over gehad met gemeente Assen.

Het lijkt mij verstandig dat jij met andere bestuurders (Assen, Aa&Hunze, Noordenveld en provincie Drenthe) contact hebt en afstemt hoe wij hier mee om willen gaan. Ik kan mij voorstellen dat er bestuurlijk contact wordt gezocht met het ministerie van EZK, dhr. Smalenbroek (directeur Energie & Omgeving).

Ik zal zelf al contact opnemen met Plas&Bossinade. Zij hebben in een eerder stadium meegelezen met onze zienswijze en hebben destijds ons beroepsschrift tegen het winningsplan Groningen opgesteld.

Wellicht hebben zij ideeën over de mogelijkheden om de besluitvorming te vertragen of een proforma beroepsschrift o.i.d. Tevens kunnen zij zich dan alvast voorbereiden op een eventueel verzoek tot het opstellen van een beroepsschrift.

Wij zien elkaar vanmiddag bij het bestuurlijke overleg in Assen. Misschien kun je dit dan nog even bespreken met gedeputeerde Tjisse Stelstra. Ook zal ik dit punt (evft. beroepsschrift) agenderen voor het pho van volgende week.

Met vriendelijke groet,

[REDACTED]  
Beleidsadviseur Wonen en Ruimte  
Gemeente Tynaarlo

---

**Van:** [REDACTED] [mailto:\[REDACTED\]@minez.nl](mailto:[REDACTED]@minez.nl)  
**Verzonden:** woensdag 13 juni 2018 16:55  
**Aan:** [REDACTED]@drenthe.nl [REDACTED]@fryslan.nl [REDACTED]@weterskipfryslan.nl; [REDACTED]@drenthe.nl; Gemeente Aa en Hunze <[\[REDACTED\]@aaenhunze.nl](mailto:[REDACTED]@aaenhunze.nl)>; Gemeente Assen <[\[REDACTED\]@assen.nl](mailto:[REDACTED]@assen.nl)>; Gemeente Assen <[\[REDACTED\]@assen.nl](mailto:[REDACTED]@assen.nl)>; Gemeente Assen <[\[REDACTED\]@assen.nl](mailto:[REDACTED]@assen.nl)>; Gemeente Leek <[\[REDACTED\]@leek.nl](mailto:[REDACTED]@leek.nl)>; Gemeente Midden-Drenthe <[\[REDACTED\]@middendrenthe.nl](mailto:[REDACTED]@middendrenthe.nl)>; Gemeente Noordenveld <[\[REDACTED\]@gemeentenoordenveld.nl](mailto:[REDACTED]@gemeentenoordenveld.nl)>; Gemeente Noordenveld <[\[REDACTED\]@gemeentenoordenveld.nl](mailto:[REDACTED]@gemeentenoordenveld.nl)>; Gemeente Noordenveld <[\[REDACTED\]@gemeentenoordenveld.nl](mailto:[REDACTED]@gemeentenoordenveld.nl)>; Provincie <[\[REDACTED\]@wdodelta.nl](mailto:[REDACTED]@wdodelta.nl)>; Provincie <[\[REDACTED\]@provinciegroningen.nl](mailto:[REDACTED]@provinciegroningen.nl)>; Provincie

Groningen <[REDACTED]@provinciegroningen.nl>; Waterschap Drents Overijsselse Delta <[REDACTED]@wdodelta.nl>; Waterschap Drents Overijsselse Delta <[REDACTED]@wdodelta.nl>; Waterschap Hunze en Aa's <[REDACTED]@hunzeenaas.nl>; Waterschap Noorderzijlvest <[REDACTED]@noorderzijlvest.nl>; Waterschap Noorderzijlvest <[REDACTED]@noorderzijlvest.nl>; Waterschap Noorderzijlvest <[REDACTED]@noorderzijlvest.nl>; Waterschap Noorderzijlvest <[REDACTED]@noorderzijlvest.nl>  
CC: [REDACTED]@minez.nl

**Onderwerp:** 180613 Vooraankondiging publicatie definitief besluit betreffende het winningsplan Westerveld

**Urgentie:** Hoog

Geachte adviseurs,

Enige tijd geleden heeft het ontwerp-instemmingsbesluit op het winningsplan **Westerveld** ter inzage gelegen. De beantwoording van alle ingediende zienswijzen en aanpassingen aan het besluit zijn bijna afgerond. Dit betekent dat het definitieve besluit binnenkort genomen wordt en nog voor de zomer ter visie wordt gelegd.

Wij houden met de start van de ter inzage legging rekening met de schoolvakanties bij u in de regio. Onze planning op dit moment is zo dat de start van de ter inzage legging ruim (minimaal 2 weken) voor de start van de zomervakantie zal liggen. De ter inzage legging kan dus voor een deel overlappen met de zomervakantie. Als de ter inzage datum definitief bekend is zal ik u daarvan op de hoogte brengen. Overigens worden ook alle zienswijze indieners op het ontwerpbesluit op de hoogte gesteld van de ter inzage legging van het definitieve besluit.

Ik hoop u hiermee voldoende te hebben geïnformeerd. Mochten er nog vragen zijn dan hoor ik het uiteraard graag.

Met vriendelijke groet,

[REDACTED]  
Projectsecretaris Winningsplannen

.....  
**Directie Energie & Omgeving**  
**Ministerie van Economische Zaken en Klimaat**  
Bezuidenhoutseweg 73 | 2594 AC | Den Haag | 3<sup>e</sup> C-Zuid  
Postbus 20401 | 2500 EK | Den Haag  
.....

[REDACTED]  
[www.rijksoverheid.nl/ezk](http://www.rijksoverheid.nl/ezk)

Dit bericht kan informatie bevatten die niet voor u is bestemd. Indien u niet de geadresseerde bent of dit bericht abusievelijk aan u is gezonden, wordt u verzocht dat aan de afzender te melden en het bericht te verwijderen.

De Staat aanvaardt geen aansprakelijkheid voor schade, van welke aard ook, die verband houdt met risico's verbonden aan het elektronisch verzenden van berichten.

This message may contain information that is not intended for you. If you are not the addressee or if this message was sent to you by mistake, you are requested to inform the sender and delete the message.

The State accepts no liability for damage of any kind resulting from the risks inherent in the electronic transmission of messages.

*DISCLAIMER:*

*Aan de informatie in deze e-mail en ieder aangehecht databestand kunnen geen rechten worden ontleend en de gemeente Aa en Hunze aanvaardt geen aansprakelijkheid voor schade als gevolg van onjuistheden en/of gedateerde informatie.*

*Als u niet de bedoelde ontvanger bent wilt u dan dit bericht en ieder aangehecht databestand verwijderen en de afzender hiervan via e-mail op de hoogte stellen.*

---

This email was scanned by Bitdefender



Date : 14-6-2018 09:55:41

16.608

To : " [redacted]@tynaarlo.nl, [redacted]@assen.nl, [redacted]@gemeentenoordenveld.nl, [redacted]@drenthe.nl

Subject : RE: 180613 Vooraankondiging publicatie definitief besluit betreffende het winningsplan Westerveld

Helemaal Eens !

---

**Van:** [redacted]  
**Verzonden:** donderdag 14 juni 2018 9:52  
**Aan:** [redacted]  
**CC:** [redacted]  
**Onderwerp:** FW: 180613 Vooraankondiging publicatie definitief besluit betreffende het winningsplan Westerveld  
**Urgentie:** Hoog

Tkn.

Mvg. [redacted]

---

**Van:** [redacted]  
**Verzonden:** donderdag 14 juni 2018 09:49  
**Aan:** [redacted]@tynaarlo.nl; Bestuurssecretariaat <B@tynaarlo.nl>  
**CC:** [redacted]@tynaarlo.nl; [redacted]@tynaarlo.nl; [redacted]@tynaarlo.nl  
**Onderwerp:** FW: 180613 Vooraankondiging publicatie definitief besluit betreffende het winningsplan Westerveld  
**Urgentie:** Hoog

Dag [redacted]

Zie onderstaande mail.

EZK is van plan om op de korte termijn een definitief besluit te nemen over het winningsplan Westerveld (w.o. gasveld Vries-Zuid). Zij geven nu aan te verwachten dat ruim, toch minimaal 2 weken voor de zomervakantie te doen...!!!

Het ministerie van EZK is vanaf medio juni 2017 bezig met de verwerking van de zienswijzen op het ontwerpbesluit en het opstellen van een definitief besluit. Men heeft destijds ruime 1000 zienswijzen tegen het winningsplan ontvangen.

Nu wil men vlak voor de zomervakantie een definitief besluit nemen. Waarbij de beroepstermijn van zes weken dus feitelijk grotendeels in de zomervakantie zal vallen, met alle complicaties van dien (afwezigheid bestuur/college, vakantie medewerkers, reces raad). Het eventueel opstellen van een zienswijze, afstemmen met andere overheden en tijdig indienen van deze zienswijze wordt hier ernstig door belemmerd. [redacted]

Ik heb hier inmiddels ambtelijk contact over gehad met gemeente Assen.

Het lijkt mij verstandig dat jij met andere bestuurders (Assen, Aa&Hunze, Noordenveld en provincie Drenthe) contact hebt en afstemt hoe wij hier mee om willen gaan. Ik kan mij voorstellen dat er bestuurlijk contact wordt gezocht met het ministerie van EZK, dhr. Smallenbroek (directeur Energie & Omgeving).

Ik zal zelf al contact opnemen met Plas&Bossinade. Zij hebben in een eerder stadium meegelezen met onze zienswijze en hebben destijds ons beroepsschrift tegen het winningsplan Groningen opgesteld.

Wellicht hebben zij ideeën over de mogelijkheden om de besluitvorming te vertragen of een proforma beroepsschrift o.i.d. Tevens kunnen zij zich dan alvast voorbereiden op een eventueel verzoek tot het opstellen van een beroepsschrift.

Wij zien elkaar vanmiddag bij het bestuurlijke overleg in Assen. Misschien kun je dit dan nog even bespreken met gedeputeerde Tjisse Stelstra. Ook zal ik dit punt (evft. beroepsschrift) agenderen voor het pho van volgende week.

Met vriendelijke groet,

[redacted]  
Beleidsadviseur Wonen en Ruimte  
Gemeente Tynaarlo

---

**Van:** [redacted] [mailto:[redacted]@minez.nl]  
**Verzonden:** woensdag 13 juni 2018 16:55  
**Aan:** [redacted]@weterskipfryslan.nl; [redacted]@drenthe.nl; Gemeente Aa en Hunze <[redacted]@aaenhunze.nl>; Gemeente Assen <[redacted]@assen.nl>; Gemeente Assen <[redacted]@assen.nl>; Gemeente Assen <[redacted]@assen.nl>; Gemeente Leek ([redacted]@leek.nl) <[redacted]@leek.nl>; Gemeente Midden-Drenthe <[redacted]@middendrenthe.nl>; Gemeente Noordenveld <[redacted]@gemeentenoordenveld.nl>; [redacted]@provinciegroningen.nl; Waterschap Drents Overijsselse Delta <[redacted]@wdodelta.nl>; Waterschap Drents Overijsselse Delta <[redacted]@wdodelta.nl>; Waterschap Hunze en Aa's <[redacted]@hunzeenaas.nl>; Waterschap Noorderzijlvest <[redacted]@noorderzijlvest.nl>; Waterschap [redacted]  
**CC:** [redacted]

**Onderwerp:** 180613 Vooraankondiging publicatie definitief besluit betreffende het winningsplan Westerveld  
**Urgentie:** Hoog

Geachte adviseurs,

Enige tijd geleden heeft het ontwerp-instemmingsbesluit op het winningsplan Westerveld ter inzage gelegen. De beantwoording van alle ingediende zienswijzen en aanpassingen aan het besluit zijn bijna afgerond. Dit betekent dat het definitieve besluit binnenkort genomen wordt en nog voor de zomer ter visie wordt gelegd.

Wij houden met de start van de ter inzage legging rekening met de schoolvakanties bij u in de regio. Onze planning op dit moment is zo dat de start van de ter inzage legging ruim (minimaal 2 weken) voor de start van de zomervakantie zal liggen. De ter inzage legging kan dus voor een deel overlappen met de zomervakantie. Als de ter inzage datum definitief bekend is zal ik u daarvan op de hoogte brengen. Overigens worden ook alle zienswijze indieners op het ontwerpbesluit op de hoogte gesteld van de ter inzage legging van het definitieve besluit.

Ik hoop u hiermee voldoende te hebben geïnformeerd. Mochten er nog vragen zijn dan hoor ik het uiteraard graag.

Met vriendelijke groet,

[redacted]  
Projectsecretaris Winningsplannen  
.....  
**Directie Energie & Omgeving**  
**Ministerie van Economische Zaken en Klimaat**

[www.rijksoverheid.nl/ezk](http://www.rijksoverheid.nl/ezk)

Dit bericht kan informatie bevatten die niet voor u is bestemd. Indien u niet de geadresseerde bent of dit bericht abusievelijk aan u is gezonden, wordt u verzocht dat aan de afzender te melden en het bericht te verwijderen.

De Staat aanvaardt geen aansprakelijkheid voor schade, van welke aard ook, die verband houdt met risico's verbonden aan het elektronisch verzenden van berichten.

This message may contain information that is not intended for you. If you are not the addressee or if this message was sent to you by mistake, you are requested to inform the sender and delete the message.

The State accepts no liability for damage of any kind resulting from the risks inherent in the electronic transmission of messages.

*DISCLAIMER:*

*Aan de informatie in deze e-mail en ieder aangehecht databestand kunnen geen rechten worden ontleend en de gemeente Aa en Hunze aanvaardt geen aansprakelijkheid voor schade als gevolg van onjuistheden en/of gedateerde informatie.*

*Als u niet de bedoelde ontvanger bent wilt u dan dit bericht en ieder aangehecht databestand verwijderen en de afzender hiervan via e-mail op de hoogte stellen.*

Date : 18-7-2018 09:37:08

From : [REDACTED]

T [REDACTED]

16.609

Subject : RE: 180613 Vooraankondiging publicatie definitief besluit betreffende het winningsplan Westerveld

Graag!

Met vriendelijk groet,

[REDACTED]  
Beleidsadviseur gemeente Assen

Website: [www@assen.nl](http://www@assen.nl)

---

Van: [REDACTED]

Verzonden: dinsdag 17 juli 2018 13:59

Aan: [REDACTED]

Onderwerp: RE: 180613 Vooraankondiging publicatie definitief besluit betreffende het winningsplan Westerveld

Hoi [REDACTED], Oke daarvoor houd ik me aanbevolen. Ik wil ook wel even meeleezen/-schrijven

Met vriendelijke groet,

[REDACTED] - beleidsmedewerker RO  
Gemeente Aa en Hunze  
Postbus 93 • 9460 AB Gieten  
Spiekersteeg 1 • 9461 BH Gieten  
[www.aaenhunze.nl](http://www.aaenhunze.nl)

---

Van: [REDACTED] [@assen.nl](mailto:[REDACTED]@assen.nl)

Verzonden: dinsdag 17 juli 2018 12:08

Aan: [REDACTED]

Onderwerp: RE: 180613 Vooraankondiging publicatie definitief besluit betreffende het winningsplan Westerveld

Dag [REDACTED]

Nee is nog niet gebeurd, Gister met de griffie gesproken. Dat overzicht ga ik deze week/begin volgende week aanleveren aan de raad.

Met vriendelijk groet,

[REDACTED]  
Beleidsadviseur gemeente Assen

Website: [www@assen.nl](http://www@assen.nl)

---

Van: [REDACTED] [mailto:\[REDACTED\]@aaenhunze.nl](mailto:[REDACTED]@aaenhunze.nl)

Verzonden: dinsdag 17 juli 2018 11:32

Aan: [REDACTED] [@assen.nl](mailto:[REDACTED]@assen.nl) [REDACTED] [@assen.nl](mailto:[REDACTED]@assen.nl)>

Onderwerp: RE: 180613 Vooraankondiging publicatie definitief besluit betreffende het winningsplan Westerveld

Hoi [REDACTED]

Probeerde net even te bellen. Vraagje is de eerste actie al gebeurd? Zo ja kan je me even laten zien wat jullie met de Griffie hebben opgesteld

29 (16/7) De griffie stuurt een overzicht van wat er tot nu toe is gebeurd rond het Winningsplan naar de raad. Het overzicht wordt samen met beleid gemaakt. (Aangezien het via de griffie gaat, hoeft het niet meer in het college)

Met vriendelijke groet,

[REDACTED]  
Projectcoördinator - beleidsmedewerker RO  
Gemeente Aa en Hunze  
Postbus 93 • 9460 AB Gieten  
Spiekersteeg 1 • 9461 BH Gieten  
[www.aaenhunze.nl](http://www.aaenhunze.nl)

---

Van: [REDACTED] [mailto:\[REDACTED\]@assen.nl](mailto:[REDACTED]@assen.nl)

Verzonden: maandag 16 juli 2018 20:05

Aan: [REDACTED]

Onderwerp: Re: 180613 Vooraankondiging publicatie definitief besluit betreffende het winningsplan Westerveld

Hoi [REDACTED]

Ik had de planning nog niet naar [REDACTED] gestuurd. Ik heb [REDACTED] gevraagd om afspraken te plannen en te kijken of we dagdelen kunnen blokken. Het is handig om alvast gezamenlijke momenten te reserveren.

Groet,

[REDACTED]

[Outlook voor iOS](#) downloaden

---

Van: [REDACTED] [@aaenhunze.nl](mailto:[REDACTED]@aaenhunze.nl)>

Verzonden: maandag, juli 16, 2018 4:54 PM

Aan: [REDACTED]

Onderwerp: Fwd: 180613 Vooraankondiging publicatie definitief besluit betreffende het winningsplan Westerveld

H [REDACTED]

Vanmiddag hebben we ([REDACTED]) weer een overleg gehad met [REDACTED]. [REDACTED] was er ook bij.

Stelpstra doet niet mee aan juridische analyse door PlasBossinade.

Hij wil wel bestuurlijk overleg over instemmingsbesluit als dat er ligt.

Het lijkt me goed dat je contact hebt met [REDACTED] over afstemming planning (jouw memo heeft hij niet).

Groeten [REDACTED]

Verstuurd vanaf mijn iPhone

Begin doorgestuurd bericht:

**Van:** [REDACTED] <[REDACTED]@GemeenteNoordenveld.nl>

**Datum:** 10 juli 2018 om 09:34:22 CEST

**Aan:** [REDACTED] <[REDACTED]@aaenhunze.nl>

**Onderwerp:** Antw.: 180613 Vooraankondiging publicatie definitief besluit betreffende het winningsplan Westerveld

H [REDACTED]

Dat is goed hoor.

Met vriendelijke groet,

[REDACTED]  
medewerker ruimtelijke ordening

**Gemeente Noordenveld**  
Beleid en Realisatie

---

Postbus 109 [REDACTED]  
9300 AC RODEN  
[REDACTED] <[REDACTED]@GemeenteNoordenveld.nl / www.gemeentenordenveld.nl

**Van:** [REDACTED] <[REDACTED]@aaenhunze.nl>

**Verzonden:** donderdag 5 juli 2018 15:59

**Aan:** [REDACTED] <[REDACTED]@GemeenteNoordenveld.nl>

**Onderwerp:** RE: 180613 Vooraankondiging publicatie definitief besluit betreffende het winningsplan Westerveld

Hoi [REDACTED],

Prima, Vind je het goed dat ik dat ook alvast deel met de collega's (Assen, Tynaarlo en Provincie)?

[REDACTED], lijet me net weten dat hij het maandag voorleg aan de Gedeputeerde Stelpstra.

Groeten [REDACTED]

Met vriendelijke groet,

[REDACTED]  
Projectcoördinator - beleidsmedewerker RO  
Gemeente Aa en Hunze  
Postbus 93 • 9460 AB Gieten  
Spiekersteeg 1 • 9461 BH Gieten  
[www.aaenhunze.nl](http://www.aaenhunze.nl)

[REDACTED]

**Van:** [REDACTED] <mailto:[REDACTED]@GemeenteNoordenveld.nl>

**Verzonden:** donderdag 5 juli 2018 15:46

**Aan:** [REDACTED]

**Onderwerp:** RE: 180613 Vooraankondiging publicatie definitief besluit betreffende het winningsplan Westerveld

H [REDACTED]

Wat mij betreft akkoord op beide vragen.

Met vriendelijke groet,

[REDACTED]  
medewerker ruimtelijke ordening

**Gemeente Noordenveld**  
Beleid en Realisatie

---

Postbus 109 [REDACTED]  
9300 AC RODEN  
[REDACTED] <[REDACTED]@GemeenteNoordenveld.nl / www.gemeentenordenveld.nl

**Van:** [REDACTED] <[REDACTED]@aaenhunze.nl>

**Verzonden:** donderdag 5 juli 2018 13:54

**Aan:** [REDACTED] <[REDACTED]@GemeenteNoordenveld.nl>

**Onderwerp:** FW: 180613 Vooraankondiging publicatie definitief besluit betreffende het winningsplan Westerveld

Goedemiddag [REDACTED],

Per abuis had ik de onderstaande e-mail/vragen aan je collega [REDACTED] voorgelegd ©

Wil jij hier even op reageren namens Noordenveld?

Met vriendelijke groet,

[REDACTED]  
Projectcoördinator - beleidsmedewerker RO  
Gemeente Aa en Hunze  
Postbus 93 • 9460 AB Gieten  
Spiekersteeg 1 • 9461 BH Gieten  
[www.aaenhunze.nl](http://www.aaenhunze.nl)

[REDACTED]

**Van:** [REDACTED] <mailto:[REDACTED]@gemeentenordenveld.nl>

**Verzonden:** donderdag 5 juli 2018 13:51

**Aan:** [REDACTED] <[REDACTED]@drenthe.nl>

**CC:** [REDACTED] <[REDACTED]@assen.nl>



**Onderwerp:** RE: 180613 Vooraankondiging publicatie definitief besluit betreffende het winningsplan Westerveld

Hoi,

Dit moet je even met [REDACTED] opnemen. Ik heb geen bemoeienis met het winningsplan Westerveld. Ik ben slechts projectleider voor de UGS Norg en de P.I.'s Veenhuizen...rare combinatie, ik weet het.....

Met vriendelijke groet,

[REDACTED]  
projectleider

**Gemeente Noordenveld**  
Strategie en Ontwikkeling

Postbus 109  
9300 AC RODEN

[REDACTED]@gemeentenordenveld.nl [www.gemeentenordenveld.nl](http://www.gemeentenordenveld.nl)

**Van:** [REDACTED]@aaenhunze.nl>

**Verzonden:** donderdag 5 juli 2018 13:43

**Aan:** [REDACTED]@drenthe.nl>; [REDACTED]@drenthe.nl>; [REDACTED]@gemeentenordenveld.nl>

**CC:** [REDACTED]<[REDACTED]@tynaarlo.nl>; [REDACTED]@assen.nl>; [REDACTED]@assen.nl><[REDACTED]@assen.nl>

**Onderwerp:** FW: 180613 Vooraankondiging publicatie definitief besluit betreffende het winningsplan Westerveld

Dag [REDACTED]

Zoals bekend is, kunnen wij de publicatie van het instemmingbesluit van EZK in de week van 3 september verwachten (e-mail EZK hieronder).

Wij (Assen, Tynaarlo en Aa en Hunze) hebben proactief al afgestemd dat het ons instemmingsbesluit dan direct aan voorleggen aan PlasBossinade advocaten voor een juridisch analyse. [REDACTED] heeft daarover al contact met [REDACTED] opgenomen.

Op basis van die juridische analyse, kunnen we dan de noodzakelijke, snelle slagen maken binnen de beroepstermijn. Daaronder in elk geval de ambtelijke en bestuurlijke afstemming.

Omdat wij in dit/het gasdossier, bestuurlijk ook met provincie en onze vier gemeenten een 'kopgroep' vormen.

**Concreet twee vragen aan jullie:**

- Zijn jullie akkoord dat we ons afstemmingsoverleg over het instemmingsbesluit hebben mede op basis van de juridische analyse van PlasBossinade?
- Willen jullie meebetalen aan de kosten voor de juridische-analyse?

@ [REDACTED] Toen ik dit na ons overleg van afgelopen dinsdag nog even aanstipte, was jullie primaire reactie weinig enthousiast. Maar wellicht nog eens voor te leggen aan de portefeuillehouder?

Het zou fijn zijn als jullie hier uiterlijk a.s. dinsdag 10 juli a.s. op willen reageren.

Met vriendelijke groet,

[REDACTED]  
Projectcoördinator - beleidsmedewerker RO  
Gemeente Aa en Hunze  
Postbus 93 • 9460 AB Gieten  
Spiersteeg 1 • 9461 BH Gieten  
[www.aaenhunze.nl](http://www.aaenhunze.nl)

**Van:** [REDACTED]@minez.nl]

**Verzonden:** woensdag 20 juni 2018 18:05

**Aan:** [REDACTED]; 'Gemeente Assen'; 'Gemeente Assen'; 'Gemeente Assen'; 'Gemeente Leek' ([REDACTED]@leek.nl); 'Gemeente Midden-Drenthe'; 'Gemeente Noordenveld'; 'Gemeente Noordenveld'; 'Gemeente Tynaarlo'; [REDACTED]@gemeentenordenveld.nl'; [REDACTED]; 'Provincie Groningen'; 'Waterschap Drents Overijsselse Delta'; 'Waterschap Drents Overijsselse Delta'; 'Waterschap Hunze en Aa's'; 'Waterschap Noorderzijlvest'; 'Waterschap Noorderzijlvest'; 'Waterschap Noorderzijlvest'; 'Waterschap Noorderzijlvest'

**CC:** [REDACTED]

**Onderwerp:** RE: 180613 Vooraankondiging publicatie definitief besluit betreffende het winningsplan Westerveld

Geachte adviseurs,

Ondanks inspanningen is het niet gelukt om onze planning voor het besluit Westerveld te halen. Door de vertraging is het helaas niet meer mogelijk om het besluit nog op tijd voor de zomer te publiceren. Graag wil ik u dan ook melden dat wij hierdoor het besluit Westerveld op zijn vroegst in de week van 3 september gaan nemen. In de week voorafgaand aan de ter inzage legging van het definitieve besluit zal ik weer contact met u opnemen om u hiervan op de hoogte te brengen.

Ik hoop u hiermee voldoende te hebben geïnformeerd. Mochten er nog vragen zijn dan hoor ik het uiteraard graag.

Met vriendelijke groet,

[REDACTED]  
Directie Energie & Omgeving  
Ministerie van Economische Zaken en Klimaat  
Bezuidenhoutseweg 73 | 2594 AC | Den Haag | 3<sup>e</sup> C-Zuid  
Postbus 20401 | 2500 EK | Den Haag

[www.rijksoverheid.nl/ezk](http://www.rijksoverheid.nl/ezk)

**Van:** [REDACTED]

**Verzonden:** woensdag 13 juni 2018 16:55

**Aan:** [REDACTED]  
[REDACTED]  
[REDACTED]  
[REDACTED]

**Onderwerp:** 180613 Vooraankondiging publicatie definitief besluit betreffende het winningsplan Westerveld

**Urgentie:** Hoog



Geachte adviseurs,

Enige tijd geleden heeft het ontwerp-instemmingsbesluit op het winningsplan **Westerveld** ter inzage gelegen. De beantwoording van alle ingediende zienswijzen en aanpassingen aan het besluit zijn bijna afgerond. Dit betekent dat het definitieve besluit binnenkort genomen wordt en nog voor de zomer ter visie wordt gelegd.

Wij houden met de start van de ter inzage legging rekening met de schoolvakanties bij u in de regio. Onze planning op dit moment is zo dat de start van de ter inzage legging ruim (minimaal 2 weken) voor de start van de zomervakantie zal liggen. De ter inzage legging kan dus voor een deel overlappen met de zomervakantie. Als de ter inzage datum definitief bekend is zal ik u daarvan op de hoogte brengen. Overigens worden ook alle zienswijze indieners op het ontwerpbesluit op de hoogte gesteld van de ter inzage legging van het definitieve besluit.

Ik hoop u hiermee voldoende te hebben geïnformeerd. Mochten er nog vragen zijn dan hoor ik het uiteraard graag.

Met vriendelijke groet,

Projectsecretaris Winningsplannen

.....  
**Directie Energie & Omgeving**  
**Ministerie van Economische Zaken en Klimaat**  
Bezuidenhoutseweg 73 | 2594 AC | Den Haag | 3<sup>e</sup> C-Zuid  
Postbus 20401 | 2500 EK | Den Haag

.....  
[www.rijksoverheid.nl/ezk](http://www.rijksoverheid.nl/ezk)

Dit bericht kan informatie bevatten die niet voor u is bestemd. Indien u niet de geadresseerde bent of dit bericht abusievelijk aan u is gezonden, wordt u verzocht dat aan de afzender te melden en het bericht te verwijderen.

De Staat aanvaardt geen aansprakelijkheid voor schade, van welke aard ook, die verband houdt met risico's verbonden aan het elektronisch verzenden van berichten.

This message may contain information that is not intended for you. If you are not the addressee or if this message was sent to you by mistake, you are requested to inform the sender and delete the message.

The State accepts no liability for damage of any kind resulting from the risks inherent in the electronic transmission of messages.

**DISCLAIMER:**

Aan de informatie in deze e-mail en ieder aangehecht databestand kunnen geen rechten worden ontleend en de gemeente Aa en Hunze aanvaardt geen aansprakelijkheid voor schade als gevolg van onjuistheden en/of gedateerde informatie.

Als u niet de bedoelde ontvanger bent wilt u dan dit bericht en ieder aangehecht databestand verwijderen en de afzender hiervan via e-mail op de hoogte stellen.

-----  
This email was scanned by Bitdefender

**DISCLAIMER:**

Aan de informatie in deze e-mail en ieder aangehecht databestand kunnen geen rechten worden ontleend en de gemeente Aa en Hunze aanvaardt geen aansprakelijkheid voor schade als gevolg van onjuistheden en/of gedateerde informatie.

Als u niet de bedoelde ontvanger bent wilt u dan dit bericht en ieder aangehecht databestand verwijderen en de afzender hiervan via e-mail op de hoogte stellen.

-----  
This email was scanned by Bitdefender

**DISCLAIMER:**

Aan de informatie in deze e-mail en ieder aangehecht databestand kunnen geen rechten worden ontleend en de gemeente Aa en Hunze aanvaardt geen aansprakelijkheid voor schade als gevolg van onjuistheden en/of gedateerde informatie.

Als u niet de bedoelde ontvanger bent wilt u dan dit bericht en ieder aangehecht databestand verwijderen en de afzender hiervan via e-mail op de hoogte stellen.

-----  
This email was scanned by Bitdefender

**DISCLAIMER:**

Aan de informatie in deze e-mail en ieder aangehecht databestand kunnen geen rechten worden ontleend en de gemeente Aa en Hunze aanvaardt geen aansprakelijkheid voor schade als gevolg van onjuistheden en/of gedateerde informatie.

Als u niet de bedoelde ontvanger bent wilt u dan dit bericht en ieder aangehecht databestand verwijderen en de afzender hiervan via e-mail op de hoogte stellen.

**Disclaimer:**

Aan de informatie in deze e-mail en ieder aangehecht databestand kunnen geen rechten worden ontleend. De e-mail is vertrouwelijk en is uitsluitend bestemd voor de geadresseerde. De gemeente Assen aanvaardt geen aansprakelijkheid voor schade als gevolg van onjuistheden, gedateerde informatie of van een onjuiste en onvolledige verzending en ontvangst van informatie.

**DISCLAIMER:**

Aan de informatie in deze e-mail en ieder aangehecht databestand kunnen geen rechten worden ontleend en de gemeente Aa en Hunze aanvaardt geen aansprakelijkheid voor schade als gevolg van onjuistheden en/of gedateerde informatie.

Als u niet de bedoelde ontvanger bent wilt u dan dit bericht en ieder aangehecht databestand verwijderen en de afzender hiervan via e-mail op de hoogte stellen.

**DISCLAIMER:**

Aan de informatie in deze e-mail en ieder aangehecht databestand kunnen geen rechten worden ontleend en de gemeente Aa en Hunze aanvaardt geen aansprakelijkheid voor schade als gevolg van onjuistheden en/of gedateerde informatie.

Als u niet de bedoelde ontvanger bent wilt u dan dit bericht en ieder aangehecht databestand verwijderen en de afzender hiervan via e-mail op de hoogte stellen.

Date : 17-7-2018 13:59:24

16.610

F [REDACTED]  
T [REDACTED]  
Subject : RE: 180613 Vooraankondiging publicatie definitief besluit betreffende het winningsplan Westerveld

Hoi [REDACTED], Oke daarvoor houd ik me aanbevolen. Ik wil ook wel even meelezen/-schrijven

Met vriendelijke groet,

[REDACTED]  
Projectcoördinator - beleidsmedewerker RO  
Gemeente Aa en Hunze  
Postbus 93 • 9460 AB Gieten  
Spiekersteeg 1 • 9461 BH Gieten  
[www.aaenhunze.nl](http://www.aaenhunze.nl)

---

**Van:** [REDACTED]  
**Verzonden:** dinsdag 17 juli 2018 12:08  
**Aan:** [REDACTED]  
**Onderwerp:** RE: 180613 Vooraankondiging publicatie definitief besluit betreffende het winningsplan Westerveld

Dag [REDACTED]

Nee is nog niet gebeurd, Gister met de griffie gesproken. Dat overzicht ga ik deze week/begin volgende week aanleveren aan de raad.

Met vriendelijk groet,

[REDACTED]  
Beleidsadviseur gemeente Assen

[REDACTED]  
Website: [www.assen.nl](http://www.assen.nl)

---

**Van:** [REDACTED]  
**Verzonden:** dinsdag 17 juli 2018 11:32  
**Aan:** [REDACTED]  
**Onderwerp:** RE: 180613 Vooraankondiging publicatie definitief besluit betreffende het winningsplan Westerveld

Hoi [REDACTED]

Probeerde net even te bellen. Vraagje is de eerste actie al gebeurd? Zo ja kan je me even laten zien wat jullie met de Griffie hebben opgesteld

29 (16/7) De griffie stuurt een overzicht van wat er tot nu toe is gebeurd rond het Winningsplan naar de raad. Het overzicht wordt samen met beleid gemaakt. (Aangezien het via de griffie gaat, hoeft het niet meer in het college)

Met vriendelijke groet,

[REDACTED]  
Projectcoördinator - beleidsmedewerker RO  
Gemeente Aa en Hunze  
Postbus 93 • 9460 AB Gieten  
Spiekersteeg 1 • 9461 BH Gieten  
[www.aaenhunze.nl](http://www.aaenhunze.nl)

---

**Van:** [REDACTED] [mailto:\[REDACTED\]@assen.nl](mailto:[REDACTED]@assen.nl)  
**Verzonden:** maandag 16 juli 2018 20:05  
**Aan:** [REDACTED]  
**Onderwerp:** Re: 180613 Vooraankondiging publicatie definitief besluit betreffende het winningsplan Westerveld

H [REDACTED]  
Ik had de planning nog niet naar [REDACTED] gestuurd. Ik heb [REDACTED] gevraagd om afspraken te plannen en te kijken of we dagdelen kunnen blokken. Het is handig om alvast gezamenlijke momenten te reserveren.

Groet,  
[REDACTED]

[Outlook voor iOS](#) downloaden

---

**Van:** [REDACTED] [@aaenhunze.nl](mailto:[REDACTED]@aaenhunze.nl)>  
**Verzonden:** maandag, juli 16, 2018 4:54 PM  
**Aan:** [REDACTED]  
**Onderwerp:** Fwd: 180613 Vooraankondiging publicatie definitief besluit betreffende het winningsplan Westerveld

H [REDACTED]

Vanmiddag hebben we [REDACTED] weer een overleg gehad met [REDACTED]. [REDACTED] was er ook bij.

Stelpstra doet niet mee aan juridische analyse door PlasBossinade.

Hij wil wel bestuurlijk overleg over instemmingsbesluit als dat er ligt.

Het lijkt me goed dat je contact hebt met [REDACTED] over afstemming planning (jouw memo heeft hij niet).

Groeten [REDACTED]

Verstuurd vanaf mijn iPhone

Begin doorgestuurd bericht:

**Van:** [REDACTED] [@GemeenteNoordenveld.nl](mailto:[REDACTED]@GemeenteNoordenveld.nl)>  
**Datum:** 10 juli 2018 om 09:34:22 CEST  
**Aan:** [REDACTED] [@aaenhunze.nl](mailto:[REDACTED]@aaenhunze.nl)>  
**Onderwerp:** Antw.: 180613 Vooraankondiging publicatie definitief besluit betreffende het winningsplan Westerveld

Hallo [REDACTED],

Dat is goed hoor.

Met vriendelijke groet,

medewerker ruimtelijke ordening

**Gemeente Noordenveld**  
Beleid en Realisatie

---

Postbus 109  
9300 AC RODEN  
[@GemeenteNoordenveld.nl](mailto: @GemeenteNoordenveld.nl) [www.gemeentenoordenveld.nl](http://www.gemeentenoordenveld.nl)

**Van:** @aaenhunze.nl>

**Verzonden:** donderdag 5 juli 2018 15:59

**Aan:** @GemeenteNoordenveld.nl>

**Onderwerp:** RE: 180613 Vooraankondiging publicatie definitief besluit betreffende het winningsplan Westerveld

Hoi

Prima, Vind je het goed dat ik dat ook alvast deel met de collega's (Assen, Tynaarlo en Provincie)?

liet me net weten dat hij het maandag voorleg aan de Gedeputeerde Stelpstra.

Groeten

Met vriendelijke groet,

Projectcoördinator - beleidsmedewerker RO  
Gemeente Aa en Hunze  
Postbus 93 • 9460 AB Gielen  
Spijkersteeg 1 • 9461 BH Gielen  
[www.aaenhunze.nl](http://www.aaenhunze.nl)

**Van:** <mailto: @GemeenteNoordenveld.nl>

**Verzonden:** donderdag 5 juli 2018 15:46

**Aan:**

**Onderwerp:** RE: 180613 Vooraankondiging publicatie definitief besluit betreffende het winningsplan Westerveld

H

Wat mij betreft akkoord op beide vragen.

Met vriendelijke groet,

medewerker ruimtelijke ordening

**Gemeente Noordenveld**  
Beleid en Realisatie

---

Postbus 109  
9300 AC RODEN  
[@GemeenteNoordenveld.nl](mailto: @GemeenteNoordenveld.nl) [www.gemeentenoordenveld.nl](http://www.gemeentenoordenveld.nl)

**Van:** @aaenhunze.nl>

**Verzonden:** donderdag 5 juli 2018 13:54

**Aan:** @GemeenteNoordenveld.nl>

**Onderwerp:** FW: 180613 Vooraankondiging publicatie definitief besluit betreffende het winningsplan Westerveld

Goedemiddag,

Per abuis had ik de onderstaande e-mail/vragen aan je collega voorgelegd ©

Wil jij hier even op reageren namens Noordenveld?

Met vriendelijke groet,

Projectcoördinator - beleidsmedewerker RO  
Gemeente Aa en Hunze  
Postbus 93 • 9460 AB Gielen  
Spijkersteeg 1 • 9461 BH Gielen  
[www.aaenhunze.nl](http://www.aaenhunze.nl)

**Van:** <mailto: @gemeentenoordenveld.nl>

**Verzonden:** donderdag 5 juli 2018 13:51

**Aan:** @drenthe.nl)

**CC:** @assen.nl)

**Onderwerp:** RE: 180613 Vooraankondiging publicatie definitief besluit betreffende het winningsplan Westerveld

Hoi,

Dit moet je even met nemen. Ik heb geen bemoeienis met het winningsplan Westerveld.

Ik ben slechts projectleider voor de UGS Norg en de P.I.'s Veenhuizen...rare combinatie, ik weet het.....

Met vriendelijke groet,

projectleider

**Gemeente Noordenveld**  
Strategie en Ontwikkeling

---

Postbus 109  
9300 AC RODEN  
[@gemeentenoordenveld.nl](mailto: @gemeentenoordenveld.nl) [www.gemeentenoordenveld.nl](http://www.gemeentenoordenveld.nl)

**Van:** [redacted]@aaenhunze.nl>  
**Verzonden:** donderdag 5 juli 2018 13:43  
**Aan:** [redacted]@drenthe.nl [redacted]@drenthe.nl <[redacted]@drenthe.nl [redacted]@gemeentenoordenveld.nl>  
**CC:** [redacted]@tynaarlo.nl [redacted]@assen.nl [redacted]@assen.nl <[redacted]@assen.nl>  
**Onderwerp:** FW: 180613 Vooraankondiging publicatie definitief besluit betreffende het winningsplan Westerveld

Dag [redacted],

Zoals bekend is, kunnen wij de publicatie van het instemmingbesluit van EZK in de week van 3 september verwachten (e-mail EZK hieronder).

Wij (Assen, Tynaarlo en Aa en Hunze) hebben proactief al afgestemd dat het ons instemmingsbesluit dan direct aan voorleggen aan PlasBossinade advocaten voor een juridisch analyse. [redacted] heeft daarover al contact met [redacted] opgenomen.

Op basis van die juridische analyse, kunnen we dan de noodzakelijke, snelle slagen maken binnen de beroepstermijn. Daaronder in elk geval de ambtelijke en bestuurlijke afstemming.

Omdat wij in dit/het gasdossier, bestuurlijk ook met provincie en onze vier gemeenten een 'kopgroep' vormen.

**Concreet twee vragen aan jullie:**

- Zijn jullie akkoord dat we ons afstemmingsoverleg over het instemmingsbesluit hebben mede op basis van de juridische analyse van PlasBossinade?
- Willen jullie meebetalen aan de kosten voor de juridische-analyse?

@ [redacted]: Toen ik dit na ons overleg van afgelopen dinsdag nog even aanstipte, was jullie primaire reactie weinig enthousiast. Maar wellicht nog eens voor te leggen aan de portefeuillehouder?

Het zou fijn zijn als jullie hier uiterlijk a.s. dinsdag 10 juli a.s. op willen reageren.

Met vriendelijke groet,

[redacted]  
Projectcoördinator - beleidsmedewerker RO  
Gemeente Aa en Hunze  
Postbus 93 • 9460 AB Gieten  
Spiekersteeg 1 • 9461 BH Gieten  
[www.aaenhunze.nl](http://www.aaenhunze.nl)

**Van:** [redacted] [mailto:\[redacted\]@minez.nl](mailto:[redacted]@minez.nl)

**Verzonden:** woensdag 20 juni 2018 18:05

**Aan:** [redacted] [redacted]@leek.nl); 'Gemeente Midden-Drenthe'; 'Gemeente Noordenveld'; 'Gemeente Noordenveld'; 'Gemeente Tynaarlo'; [redacted]@gemeentenoordenveld.nl [redacted] [redacted]; 'Provincie Groningen'; 'Waterschap Drents Overijsselse Delta'; 'Waterschap Drents Overijsselse Delta'; 'Waterschap Hunze en Aa's'; 'Waterschap Noorderzijlvest'; 'Waterschap Noorderzijlvest'; 'Waterschap Noorderzijlvest'; 'Waterschap Noorderzijlvest'

**CC:** [redacted]  
**Onderwerp:** RE: 180613 Vooraankondiging publicatie definitief besluit betreffende het winningsplan Westerveld

Geachte adviseurs,

Ondanks inspanningen is het niet gelukt om onze planning voor het besluit Westerveld te halen. Door de vertraging is het helaas niet meer mogelijk om het besluit nog op tijd voor de zomer te publiceren. Graag wil ik u dan ook melden dat wij hierdoor het besluit Westerveld op zijn vroegst in de week van 3 september gaan nemen. In de week voorafgaand aan de ter inzage legging van het definitieve besluit zal ik weer contact met u opnemen om u hiervan op de hoogte te brengen.

Ik hoop u hiermee voldoende te hebben geïnformeerd. Mochten er nog vragen zijn dan hoor ik het uiteraard graag.

Met vriendelijke groet,

[redacted]  
Projectsecretaris Winningsplannen

.....  
**Directie Energie & Omgeving**  
**Ministerie van Economische Zaken en Klimaat**  
Bezuidenhoutseweg 73 | 2594 AC | Den Haag | 3<sup>e</sup> C-Zuid  
Postbus 20401 | 2500 EK | Den Haag

[redacted]  
[www.rijksoverheid.nl/ezk](http://www.rijksoverheid.nl/ezk)

**Van:** [redacted]

**Verzonden:** woensdag 13 juni 2018 16:55

**Aan:** [redacted] Gemeente Aa en Hunze; Gemeente Assen; Gemeente Assen; Gemeente Assen; Gemeente Leek ([redacted]@leek.nl); Gemeente Midden-Drenthe; Gemeente Noordenveld; Gemeente Noordenveld; Gemeente Tynaarlo; [redacted]@gemeentenoordenveld.nl [redacted] [redacted]; Provincie Groningen; Waterschap Drents Overijsselse Delta; Waterschap Drents Overijsselse Delta; Waterschap Hunze en Aa's; Waterschap Noorderzijlvest; Waterschap Noorderzijlvest; Waterschap Noorderzijlvest; Waterschap Noorderzijlvest

**CC:** [redacted]  
**Onderwerp:** 180613 Vooraankondiging publicatie definitief besluit betreffende het winningsplan Westerveld  
**Urgentie:** Hoog

Geachte adviseurs,

Enige tijd geleden heeft het ontwerp-instemmingsbesluit op het winningsplan *Westerveld* ter inzage gelegen. De beantwoording van alle ingediende zienswijzen en aanpassingen aan het besluit zijn bijna afgerond. Dit betekent dat het definitieve besluit binnenkort genomen wordt en nog voor de zomer ter visie wordt gelegd.

Wij houden met de start van de ter inzage legging rekening met de schoolvakanties bij u in de regio. Onze planning op dit moment is zo dat de start van de ter inzage legging ruim (minimaal 2 weken) voor de start van de zomervakantie zal liggen. De ter inzage legging kan dus voor een deel overlappen met de zomervakantie. Als de ter inzage datum definitief bekend is zal ik u daarvan op de hoogte brengen. Overigens worden ook alle zienswijze indieners op het ontwerpbesluit op de hoogte gesteld van de ter inzage legging van het definitieve besluit.

Ik hoop u hiermee voldoende te hebben geïnformeerd. Mochten er nog vragen zijn dan hoor ik het uiteraard graag.

Met vriendelijke groet,

[redacted]  
Projectsecretaris Winningsplannen

.....  
**Directie Energie & Omgeving**  
**Ministerie van Economische Zaken en Klimaat**  
Bezuidenhoutseweg 73 | 2594 AC | Den Haag | 3<sup>e</sup> C-Zuid

[www.rijksoverheid.nl/ezk](http://www.rijksoverheid.nl/ezk)

Dit bericht kan informatie bevatten die niet voor u is bestemd. Indien u niet de geadresseerde bent of dit bericht abusievelijk aan u is gezonden, wordt u verzocht dat aan de afzender te melden en het bericht te verwijderen.

De Staat aanvaardt geen aansprakelijkheid voor schade, van welke aard ook, die verband houdt met risico's verbonden aan het elektronisch verzenden van berichten.

This message may contain information that is not intended for you. If you are not the addressee or if this message was sent to you by mistake, you are requested to inform the sender and delete the message.

The State accepts no liability for damage of any kind resulting from the risks inherent in the electronic transmission of messages.

**DISCLAIMER:**

*Aan de informatie in deze e-mail en ieder aangehecht databestand kunnen geen rechten worden ontleend en de gemeente Aa en Hunze aanvaardt geen aansprakelijkheid voor schade als gevolg van onjuistheden en/of gedateerde informatie.*

*Als u niet de bedoelde ontvanger bent wilt u dan dit bericht en ieder aangehecht databestand verwijderen en de afzender hiervan via e-mail op de hoogte stellen.*

---

This email was scanned by Bitdefender

**DISCLAIMER:**

*Aan de informatie in deze e-mail en ieder aangehecht databestand kunnen geen rechten worden ontleend en de gemeente Aa en Hunze aanvaardt geen aansprakelijkheid voor schade als gevolg van onjuistheden en/of gedateerde informatie.*

*Als u niet de bedoelde ontvanger bent wilt u dan dit bericht en ieder aangehecht databestand verwijderen en de afzender hiervan via e-mail op de hoogte stellen.*

---

This email was scanned by Bitdefender

**DISCLAIMER:**

*Aan de informatie in deze e-mail en ieder aangehecht databestand kunnen geen rechten worden ontleend en de gemeente Aa en Hunze aanvaardt geen aansprakelijkheid voor schade als gevolg van onjuistheden en/of gedateerde informatie.*

*Als u niet de bedoelde ontvanger bent wilt u dan dit bericht en ieder aangehecht databestand verwijderen en de afzender hiervan via e-mail op de hoogte stellen.*

---

This email was scanned by Bitdefender

**DISCLAIMER:**

*Aan de informatie in deze e-mail en ieder aangehecht databestand kunnen geen rechten worden ontleend en de gemeente Aa en Hunze aanvaardt geen aansprakelijkheid voor schade als gevolg van onjuistheden en/of gedateerde informatie.*

*Als u niet de bedoelde ontvanger bent wilt u dan dit bericht en ieder aangehecht databestand verwijderen en de afzender hiervan via e-mail op de hoogte stellen.*

**Disclaimer:**

Aan de informatie in deze e-mail en ieder aangehecht databestand kunnen geen rechten worden ontleend. De e-mail is vertrouwelijk en is uitsluitend bestemd voor de geadresseerde. De gemeente Assen aanvaardt geen aansprakelijkheid voor schade als gevolg van onjuistheden, gedateerde informatie of van een onjuiste en onvolledige verzending en ontvangst van informatie.

**DISCLAIMER:**

*Aan de informatie in deze e-mail en ieder aangehecht databestand kunnen geen rechten worden ontleend en de gemeente Aa en Hunze aanvaardt geen aansprakelijkheid voor schade als gevolg van onjuistheden en/of gedateerde informatie.*

*Als u niet de bedoelde ontvanger bent wilt u dan dit bericht en ieder aangehecht databestand verwijderen en de afzender hiervan via e-mail op de hoogte stellen.*

**DISCLAIMER:**

*Aan de informatie in deze e-mail en ieder aangehecht databestand kunnen geen rechten worden ontleend en de gemeente Aa en Hunze aanvaardt geen aansprakelijkheid voor schade als gevolg van onjuistheden en/of gedateerde informatie.*

*Als u niet de bedoelde ontvanger bent wilt u dan dit bericht en ieder aangehecht databestand verwijderen en de afzender hiervan via e-mail op de hoogte stellen.*

Date : 17-7-2018 12:07:36

16.611

F [REDACTED]  
To : "[REDACTED]@aaenhunze.nl, [REDACTED]@assen.nl  
Subject : RE: 180613 Vooraankondiging publicatie definitief besluit betreffende het winningsplan Westerveld

Dag [REDACTED],

Nee is nog niet gebeurd, Gister met de griffie gesproken. Dat overzicht ga ik deze week/begin volgende week aanleveren aan de raad.

Met vriendelijk groet,

[REDACTED]  
Beleidsadviseur gemeente Assen

[REDACTED]  
[REDACTED]  
Website: [www@assen.nl](http://www@assen.nl)

---

Van: [REDACTED]  
Verzonden: dinsdag 17 juli 2018 11:32  
Aan: [REDACTED]  
Onderwerp: RE: 180613 Vooraankondiging publicatie definitief besluit betreffende het winningsplan Westerveld

Hoi [REDACTED],

Probeerde net even te bellen. Vraagje is de eerste actie al gebeurd? Zo ja kan je me even laten zien wat jullie met de Griffie hebben opgesteld

29 (16/7) De griffie stuurt een overzicht van wat er tot nu toe is gebeurd rond het Winningsplan naar de raad. Het overzicht wordt samen met beleid gemaakt. (Aangezien het via de griffie gaat, hoeft het niet meer in het college)

Met vriendelijke groet,  
[REDACTED]  
Projectcoördinator - beleidsmedewerker RO  
Gemeente Aa en Hunze  
Postbus 93 • 9460 AB Gieten  
Spiekersteeg 1 • 9461 BH Gieten  
[www.aaenhunze.nl](http://www.aaenhunze.nl)

---

Van: [REDACTED] [mailto:\[REDACTED\]@assen.nl](mailto:[REDACTED]@assen.nl)  
Verzonden: maandag 16 juli 2018 20:05  
Aan: [REDACTED]  
Onderwerp: Re: 180613 Vooraankondiging publicatie definitief besluit betreffende het winningsplan Westerveld

Hoi [REDACTED]  
Ik had de planning nog niet naar [REDACTED] gestuurd. Ik heb [REDACTED] gevraagd om afspraken te plannen en te kijken of we dagdelen kunnen blokken. Het is handig om alvast gezamenlijke momenten te reserveren.  
Groet,  
[REDACTED]

[Outlook voor iOS](#) downloaden

---

Van: [REDACTED] [@aaenhunze.nl](mailto:[REDACTED]@aaenhunze.nl)>  
Verzonden: maandag, juli 16, 2018 4:54 PM  
Aan: [REDACTED]  
Onderwerp: Fwd: 180613 Vooraankondiging publicatie definitief besluit betreffende het winningsplan Westerveld

Hoi [REDACTED]

Vanmiddag hebben we ([REDACTED], ik) weer een overleg gehad met [REDACTED]. [REDACTED] was er ook bij.

Stelpstra doet niet mee aan juridische analyse door PlasBossinade.

Hij wil wel bestuurlijk overleg over instemmingsbesluit als dat er ligt.

Het lijkt me goed dat je contact hebt met [REDACTED] over afstemming planning (jouw memo heeft hij niet).

Groeten [REDACTED]

Verstuurd vanaf mijn iPhone

Begin doorgestuurd bericht:

Van: [REDACTED] [@GemeenteNoordenveld.nl](mailto:[REDACTED]@GemeenteNoordenveld.nl)>  
Datum: 10 juli 2018 om 09:34:22 CEST  
Aan: [REDACTED] [@aaenhunze.nl](mailto:[REDACTED]@aaenhunze.nl)>  
Onderwerp: Antw.: 180613 Vooraankondiging publicatie definitief besluit betreffende het winningsplan Westerveld

Hallo [REDACTED],

Dat is goed hoor.

Met vriendelijke groet,

[REDACTED]  
medewerker ruimtelijke ordening

**Gemeente Noordenveld**  
Beleid en Realisatie

Postbus 109  
9300 AC RODEN  
[\[REDACTED\]@GemeenteNoordenveld.nl](mailto:[REDACTED]@GemeenteNoordenveld.nl) [www.gemeentenoordenveld.nl](http://www.gemeentenoordenveld.nl)

---

Van: [REDACTED] [@aaenhunze.nl](mailto:[REDACTED]@aaenhunze.nl)>  
Verzonden: donderdag 5 juli 2018 15:59

Aan: [redacted]@GemeenteNoordenveld.nl>

Onderwerp: RE: 180613 Vooraankondiging publicatie definitief besluit betreffende het winningsplan Westerveld

Hoi [redacted]

Prima, Vind je het goed dat ik dat ook alvast deel met de collega's (Assen, Tynaarlo en Provincie)?

[redacted], lijet me net weten dat hij het maandag voorleg aan de Gedeputeerde Stelpstra.

Groeten [redacted]

Met vriendelijke groet,

[redacted]  
Projectcoördinator - beleidsmedewerker RO  
Gemeente Aa en Hunze  
Postbus 93 • 9460 AB Gieten  
Spiekersteeg 1 • 9461 BH Gieten  
[www.aaenhunze.nl](http://www.aaenhunze.nl)

---

Van: [redacted] [mailto:\[redacted\]@GemeenteNoordenveld.nl](mailto:[redacted]@GemeenteNoordenveld.nl)

Verzonden: donderdag 5 juli 2018 15:46

Aan: [redacted]

Onderwerp: RE: 180613 Vooraankondiging publicatie definitief besluit betreffende het winningsplan Westerveld

H [redacted]

Wat mij betreft akkoord op beide vragen.

Met vriendelijke groet,

[redacted]  
medewerker ruimtelijke ordening

**Gemeente Noordenveld**  
Beleid en Realisatie

---

Postbus 109 [redacted]  
9300 AC RODEN  
[\[redacted\]@GemeenteNoordenveld.nl](mailto:[redacted]@GemeenteNoordenveld.nl) [www.gemeentennoordenveld.nl](http://www.gemeentennoordenveld.nl)

---

Van: [redacted] [\[redacted\]@aaenhunze.nl](mailto:[redacted]@aaenhunze.nl)>

Verzonden: donderdag 5 juli 2018 13:54

Aan: [redacted] [\[redacted\]@GemeenteNoordenveld.nl](mailto:[redacted]@GemeenteNoordenveld.nl)>

Onderwerp: FW: 180613 Vooraankondiging publicatie definitief besluit betreffende het winningsplan Westerveld

Goedemiddag [redacted],

Per abuis had ik de onderstaande e-mail/vragen aan je collega [redacted] voorgelegd ©

Wil jij hier even op reageren namens Noordenveld?

Met vriendelijke groet,

[redacted]  
Projectcoördinator - beleidsmedewerker RO  
Gemeente Aa en Hunze  
Postbus 93 • 9460 AB Gieten  
Spiekersteeg 1 • 9461 BH Gieten  
[www.aaenhunze.nl](http://www.aaenhunze.nl)

---

Van: [redacted] [mailto:\[redacted\]@gemeentennoordenveld.nl](mailto:[redacted]@gemeentennoordenveld.nl)

Verzonden: donderdag 5 juli 2018 13:51

Aan: [redacted] [\[redacted\]@drenthe.nl](mailto:[redacted]@drenthe.nl)

CC: [redacted] [\[redacted\]@assen.nl](mailto:[redacted]@assen.nl)

Onderwerp: RE: 180613 Vooraankondiging publicatie definitief besluit betreffende het winningsplan Westerveld

Hoi,

Dit moet je even met [redacted] opnemen. Ik heb geen bemoenen met het winningsplan Westerveld.

Ik ben slechts projectleider voor de UGS Norg en de P.I.'s Veenhuizen...rare combinatie, ik weet het.....

Met vriendelijke groet,

[redacted]  
projectleider

**Gemeente Noordenveld**  
Strategie en Ontwikkeling

---

Postbus 109 [redacted]  
9300 AC RODEN  
[\[redacted\]@gemeentennoordenveld.nl](mailto:[redacted]@gemeentennoordenveld.nl) [www.gemeentennoordenveld.nl](http://www.gemeentennoordenveld.nl)

---

Van: [redacted] [\[redacted\]@aaenhunze.nl](mailto:[redacted]@aaenhunze.nl)>

Verzonden: donderdag 5 juli 2018 13:43

Aan: [redacted] [\[redacted\]@drenthe.nl](mailto:[redacted]@drenthe.nl) [redacted] [\[redacted\]@drenthe.nl](mailto:[redacted]@drenthe.nl) [redacted] [\[redacted\]@drenthe.nl](mailto:[redacted]@drenthe.nl)

<[\[redacted\]@gemeentennoordenveld.nl](mailto:[redacted]@gemeentennoordenveld.nl)>

CC: [redacted] [\[redacted\]@tynaarlo.nl](mailto:[redacted]@tynaarlo.nl) [redacted] [\[redacted\]@assen.nl](mailto:[redacted]@assen.nl) [redacted] [\[redacted\]@assen.nl](mailto:[redacted]@assen.nl) <[\[redacted\]@assen.nl](mailto:[redacted]@assen.nl)>

Onderwerp: FW: 180613 Vooraankondiging publicatie definitief besluit betreffende het winningsplan Westerveld

Dag [redacted],

Zoals bekend is, kunnen wij de publicatie van het instemmingbesluit van EZK in de week van 3 september verwachten (e-mail EZK hieronder).

Wij (Assen, Tynaarlo en Aa en Hunze) hebben proactief al afgestemd dat het ons instemmingsbesluit dan direct aan voorleggen aan PlasBossinade advocaten voor een juridisch analyse. [redacted] heeft daarover al contact met [redacted] opgenomen.

Op basis van die juridische analyse, kunnen we dan de noodzakelijke, snelle slagen maken binnen de beroepstermijn. Daaronder in elk geval de ambtelijke en bestuurlijke afstemming.

Omdat wij in dit/het gasdossier, bestuurlijk ook met provincie en onze vier gemeenten een 'kopgroep' vormen.

**Concreet twee vragen aan jullie:**

- Zijn jullie akkoord dat we ons afstemmingsoverleg over het instemmingsbesluit hebben mede op basis van de juridische analyse van PlasBossinade?
- Willen jullie meebetalen aan de kosten voor de juridische-analyse?

@ [REDACTED]: Toen ik dit na ons overleg van afgelopen dinsdag nog even aanstipte, was jullie primaire reactie weinig enthousiast. Maar wellicht nog eens voor te leggen aan de portefeuillehouder?

Het zou fijn zijn als jullie hier uiterlijk a.s. dinsdag 10 juli a.s. op willen reageren.

Met vriendelijke groet,

[REDACTED]  
Projectcoördinator - beleidsmedewerker RO  
Gemeente Aa en Hunze  
Postbus 93 • 9460 AB Gieten  
Spielersteeg 1 • 9461 BH Gieten  
[www.aaenhunze.nl](http://www.aaenhunze.nl)

---

**Van:** [REDACTED] [mailto:\[REDACTED\]@minez.nl](mailto:[REDACTED]@minez.nl)

**Verzonden:** woensdag 20 juni 2018 18:05

**Aan:** [REDACTED] ([\[REDACTED\]@leek.nl](mailto:[REDACTED]@leek.nl)); 'Gemeente Midden-Drenthe'; 'Gemeente Noordenveld'; 'Gemeente Noordenveld'; 'Gemeente Tynaarlo'; [REDACTED]@gemeentennoordenveld.nl [REDACTED]; 'Provincie Groningen'; 'Waterschap Drents Overijsselse Delta'; 'Waterschap Drents Overijsselse Delta'; 'Waterschap Hunze en Aa's'; 'Waterschap Noorderzijlvest'; 'Waterschap Noorderzijlvest'; 'Waterschap Noorderzijlvest'; 'Waterschap Noorderzijlvest'

**CC:** [REDACTED]

**Onderwerp:** RE: 180613 Vooraankondiging publicatie definitief besluit betreffende het winningsplan Westerveld

Geachte adviseurs,

Ondanks inspanningen is het niet gelukt om onze planning voor het besluit Westerveld te halen. Door de vertraging is het helaas niet meer mogelijk om het besluit nog op tijd voor de zomer te publiceren. Graag wil ik u dan ook melden dat wij hierdoor het besluit Westerveld op zijn vroegst in de week van 3 september gaan nemen. In de week voorafgaand aan de ter inzage legging van het definitieve besluit zal ik weer contact met u opnemen om u hiervan op de hoogte te brengen.

Ik hoop u hiermee voldoende te hebben geïnformeerd. Mochten er nog vragen zijn dan hoor ik het uiteraard graag.

Met vriendelijke groet,

[REDACTED]  
Projectsecretaris Winningsplannen  
.....  
**Directie Energie & Omgeving**  
**Ministerie van Economische Zaken en Klimaat**  
Bezuidenhoutseweg 73 | 2594 AC | Den Haag | 3<sup>e</sup> C-Zuid  
Postbus 20401 | 2500 EK | Den Haag

[REDACTED]  
[www.rijksoverheid.nl/ezk](http://www.rijksoverheid.nl/ezk)

---

**Van:** [REDACTED]

**Verzonden:** woensdag 13 juni 2018 16:55

**Aan:** [REDACTED]; Gemeente Aa en Hunze; Gemeente Assen; Gemeente Assen; Gemeente Assen; Gemeente Leek ([REDACTED]); Gemeente Midden-Drenthe; Gemeente Noordenveld; Gemeente Noordenveld; Gemeente Tynaarlo; [REDACTED]@gemeentennoordenveld.nl [REDACTED]; Provincie Groningen; Waterschap Drents Overijsselse Delta; Waterschap Drents Overijsselse Delta; Waterschap Hunze en Aa's; Waterschap Noorderzijlvest; Waterschap Noorderzijlvest; Waterschap Noorderzijlvest; Waterschap Noorderzijlvest

**CC:** [REDACTED]

**Onderwerp:** 180613 Vooraankondiging publicatie definitief besluit betreffende het winningsplan Westerveld

**Urgentie:** Hoog

Geachte adviseurs,

Enige tijd geleden heeft het ontwerp-instemmingsbesluit op het winningsplan *Westerveld* ter inzage gelegen. De beantwoording van alle ingediende zienswijzen en aanpassingen aan het besluit zijn bijna afgerond. Dit betekent dat het definitieve besluit binnenkort genomen wordt en nog voor de zomer ter visie wordt gelegd.

Wij houden met de start van de ter inzage legging rekening met de schoolvakanties bij u in de regio. Onze planning op dit moment is zo dat de start van de ter inzage legging ruim (minimaal 2 weken) voor de start van de zomervakantie zal liggen. De ter inzage legging kan dus voor een deel overlappen met de zomervakantie. Als de ter inzage datum definitief bekend is zal ik u daarvan op de hoogte brengen. Overigens worden ook alle zienswijze indieners op het ontwerpbesluit op de hoogte gesteld van de ter inzage legging van het definitieve besluit.

Ik hoop u hiermee voldoende te hebben geïnformeerd. Mochten er nog vragen zijn dan hoor ik het uiteraard graag.

Met vriendelijke groet,

[REDACTED]  
Projectsecretaris Winningsplannen  
.....  
**Directie Energie & Omgeving**  
**Ministerie van Economische Zaken en Klimaat**  
Bezuidenhoutseweg 73 | 2594 AC | Den Haag | 3<sup>e</sup> C-Zuid  
Postbus 20401 | 2500 EK | Den Haag

[REDACTED]  
[www.rijksoverheid.nl/ezk](http://www.rijksoverheid.nl/ezk)

Dit bericht kan informatie bevatten die niet voor u is bestemd. Indien u niet de geadresseerde bent of dit bericht abusievelijk aan u is gezonden, wordt u verzocht dat aan de afzender te melden en het bericht te verwijderen.

De Staat aanvaardt geen aansprakelijkheid voor schade, van welke aard ook, die verband houdt met risico's verbonden aan het elektronisch verzenden van berichten.

This message may contain information that is not intended for you. If you



are not the addressee or if this message was sent to you by mistake, you are requested to inform the sender and delete the message.

The State accepts no liability for damage of any kind resulting from the risks inherent in the electronic transmission of messages.

**DISCLAIMER:**

*Aan de informatie in deze e-mail en ieder aangehecht databestand kunnen geen rechten worden ontleend en de gemeente Aa en Hunze aanvaardt geen aansprakelijkheid voor schade als gevolg van onjuistheden en/of gedateerde informatie.*

*Als u niet de bedoelde ontvanger bent wilt u dan dit bericht en ieder aangehecht databestand verwijderen en de afzender hiervan via e-mail op de hoogte stellen.*

---

This email was scanned by Bitdefender

**DISCLAIMER:**

*Aan de informatie in deze e-mail en ieder aangehecht databestand kunnen geen rechten worden ontleend en de gemeente Aa en Hunze aanvaardt geen aansprakelijkheid voor schade als gevolg van onjuistheden en/of gedateerde informatie.*

*Als u niet de bedoelde ontvanger bent wilt u dan dit bericht en ieder aangehecht databestand verwijderen en de afzender hiervan via e-mail op de hoogte stellen.*

---

This email was scanned by Bitdefender

**DISCLAIMER:**

*Aan de informatie in deze e-mail en ieder aangehecht databestand kunnen geen rechten worden ontleend en de gemeente Aa en Hunze aanvaardt geen aansprakelijkheid voor schade als gevolg van onjuistheden en/of gedateerde informatie.*

*Als u niet de bedoelde ontvanger bent wilt u dan dit bericht en ieder aangehecht databestand verwijderen en de afzender hiervan via e-mail op de hoogte stellen.*

---

This email was scanned by Bitdefender

**DISCLAIMER:**

*Aan de informatie in deze e-mail en ieder aangehecht databestand kunnen geen rechten worden ontleend en de gemeente Aa en Hunze aanvaardt geen aansprakelijkheid voor schade als gevolg van onjuistheden en/of gedateerde informatie.*

*Als u niet de bedoelde ontvanger bent wilt u dan dit bericht en ieder aangehecht databestand verwijderen en de afzender hiervan via e-mail op de hoogte stellen.*

**Disclaimer:**

Aan de informatie in deze e-mail en ieder aangehecht databestand kunnen geen rechten worden ontleend. De e-mail is vertrouwelijk en is uitsluitend bestemd voor de geadresseerde. De gemeente Assen aanvaardt geen aansprakelijkheid voor schade als gevolg van onjuistheden, gedateerde informatie of van een onjuiste en onvolledige verzending en ontvangst van informatie.

**DISCLAIMER:**

*Aan de informatie in deze e-mail en ieder aangehecht databestand kunnen geen rechten worden ontleend en de gemeente Aa en Hunze aanvaardt geen aansprakelijkheid voor schade als gevolg van onjuistheden en/of gedateerde informatie.*

*Als u niet de bedoelde ontvanger bent wilt u dan dit bericht en ieder aangehecht databestand verwijderen en de afzender hiervan via e-mail op de hoogte stellen.*

Date : 17-7-2018 11:32:05

F [REDACTED]  
 To : "[REDACTED]@assen.nl, "[REDACTED]@assen.nl"  
 Subject : RE: 180613 Vooraankondiging publicatie definitief besluit betreffende het winningsplan Westerveld

Hoi [REDACTED]

Probeerde net even te bellen. Vraagje is de eerste actie al gebeurd? Zo ja kan je me even laten zien wat jullie met de Griffie hebben opgesteld

29 (16/7) De griffie stuurt een overzicht van wat er tot nu toe is gebeurd rond het Winningsplan naar de raad. Het overzicht wordt samen met beleid gemaakt. (Aangezien het via de griffie gaat, hoeft het niet meer in het college)

Met vriendelijke groet,

[REDACTED]  
 Projectcoördinator - beleidsmedewerker RO  
 Gemeente Aa en Hunze  
 Postbus 93 • 9460 AB Gieten  
 Spiekersteeg 1 • 9461 BH Gieten  
[www.aaenhunze.nl](http://www.aaenhunze.nl)

---

**Van:** [REDACTED] [mailto:[REDACTED]@assen.nl]  
**Verzonden:** maandag 16 juli 2018 20:05  
**Aan:** [REDACTED]  
**Onderwerp:** Re: 180613 Vooraankondiging publicatie definitief besluit betreffende het winningsplan Westerveld

Hoi [REDACTED]  
 Ik had de planning nog niet naar [REDACTED] gestuurd. Ik heb Eric gevraagd om afspraken te plannen en te kijken of we dagdelen kunnen blokken. Het is handig om alvast gezamenlijke momenten te reserveren.

Groet,

[REDACTED]

[Outlook voor iOS](#) downloaden

---

**Van:** [REDACTED] <[REDACTED]@aaenhunze.nl>  
**Verzonden:** maandag, juli 16, 2018 4:54 PM  
**Aan:** [REDACTED]  
**Onderwerp:** Fwd: 180613 Vooraankondiging publicatie definitief besluit betreffende het winningsplan Westerveld

H [REDACTED]

Vanmiddag hebben we ([REDACTED], ik) weer een overleg gehad met [REDACTED] en [REDACTED]. [REDACTED] was er ook bij.

Stelpstra doet niet mee aan juridische analyse door PlasBossinade.

Hij wil wel bestuurlijk overleg over instemmingsbesluit als dat er ligt.

Het lijkt me goed dat je contact hebt met [REDACTED] over afstemming planning (jouw memo heeft hij niet).

Groeten [REDACTED]

Verstuurd vanaf mijn iPhone

Begin doorgestuurd bericht:

**Van:** [REDACTED] <[REDACTED]@GemeenteNoordenveld.nl>  
**Datum:** 10 juli 2018 om 09:34:22 CEST  
**Aan:** [REDACTED] <[REDACTED]@aaenhunze.nl>  
**Onderwerp:** Antw.: 180613 Vooraankondiging publicatie definitief besluit betreffende het winningsplan Westerveld

H [REDACTED]

Dat is goed hoor.

Met vriendelijke groet,

[REDACTED]  
 medewerker ruimtelijke ordening

**Gemeente Noordenveld**  
 Beleid en Realisatie

Postbus 109  
 9300 AC RODEN

[REDACTED] <[REDACTED]@GemeenteNoordenveld.nl> [www.gemeentenoordenveld.nl](http://www.gemeentenoordenveld.nl)

---

**Van:** [REDACTED] <[REDACTED]@aaenhunze.nl>  
**Verzonden:** donderdag 5 juli 2018 15:59  
**Aan:** [REDACTED] <[REDACTED]@GemeenteNoordenveld.nl>  
**Onderwerp:** RE: 180613 Vooraankondiging publicatie definitief besluit betreffende het winningsplan Westerveld

Hoi [REDACTED]

Prima, Vind je het goed dat ik dat ook alvast deel met de collega's (Assen, Tynaarlo en Provincie)?

[REDACTED], liet me net weten dat hij het maandag voorleg aan de Gedeputeerde Stelpstra.

Groeten [REDACTED]

Met vriendelijke groet,

[REDACTED]  
 Projectcoördinator - beleidsmedewerker RO  
 Gemeente Aa en Hunze  
 Postbus 93 • 9460 AB Gieten  
 Spiekersteeg 1 • 9461 BH Gieten  
[www.aaenhunze.nl](http://www.aaenhunze.nl)

**Van:** [redacted] [mailto:\[redacted\]@GemeenteNoordenveld.nl](mailto:[redacted]@GemeenteNoordenveld.nl)

**Verzonden:** donderdag 5 juli 2018 15:46

**Aan:** [redacted]

**Onderwerp:** RE: 180613 Vooraankondiging publicatie definitief besluit betreffende het winningsplan Westerveld

H [redacted]

Wat mij betreft akkoord op beide vragen.

Met vriendelijke groet,

[redacted]  
medewerker ruimtelijke ordening

**Gemeente Noordenveld**  
Beleid en Realisatie

---

Postbus 109 [redacted]  
9300 AC RODEN  
[\[redacted\]@GemeenteNoordenveld.nl](mailto:[redacted]@GemeenteNoordenveld.nl) [www.gemeentenoordenveld.nl](http://www.gemeentenoordenveld.nl)

**Van:** [redacted] [\[redacted\]@aaenhunze.nl](mailto:[redacted]@aaenhunze.nl)>

**Verzonden:** donderdag 5 juli 2018 13:54

**Aan:** [redacted] [\[redacted\]@GemeenteNoordenveld.nl](mailto:[redacted]@GemeenteNoordenveld.nl)>

**Onderwerp:** FW: 180613 Vooraankondiging publicatie definitief besluit betreffende het winningsplan Westerveld

Goedemiddag [redacted],

Per abuis had ik de onderstaande e-mail/vragen aan je collega [redacted] voorgelegd ☺

Wil jij hier even op reageren namens Noordenveld?

Met vriendelijke groet,

[redacted]  
Projectcoördinator - beleidsmedewerker RO  
Gemeente Aa en Hunze  
Postbus 93 • 9460 AB Gieten  
Spielersteeg 1 • 9461 BH Gieten  
[www.aaenhunze.nl](http://www.aaenhunze.nl)

**Van:** [redacted] [mailto:\[redacted\]@gemeentenoordenveld.nl](mailto:[redacted]@gemeentenoordenveld.nl)

**Verzonden:** donderdag 5 juli 2018 13:51

**Aan:** [redacted] [\[redacted\]@drenthe.nl](mailto:[redacted]@drenthe.nl)

**CC:** [redacted] [\[redacted\]@assen.nl](mailto:[redacted]@assen.nl)

**Onderwerp:** RE: 180613 Vooraankondiging publicatie definitief besluit betreffende het winningsplan Westerveld

Hoi,

Dit moet je even met [redacted] opnemen. Ik heb geen bemoeienis met het winningsplan Westerveld.

Ik ben slechts projectleider voor de UGS Norg en de P.I.'s Veenhuizen...rare combinatie, ik weet het.....

Met vriendelijke groet,

[redacted]  
projectleider

**Gemeente Noordenveld**  
Strategie en Ontwikkeling

---

Postbus 109 [redacted]  
9300 AC RODEN  
[\[redacted\]@gemeentenoordenveld.nl](mailto:[redacted]@gemeentenoordenveld.nl) [www.gemeentenoordenveld.nl](http://www.gemeentenoordenveld.nl)

**Van:** [redacted] [\[redacted\]@aaenhunze.nl](mailto:[redacted]@aaenhunze.nl)>

**Verzonden:** donderdag 5 juli 2018 13:43

**Aan:** [redacted] [\[redacted\]@drenthe.nl](mailto:[redacted]@drenthe.nl) [redacted] [\[redacted\]@drenthe.nl](mailto:[redacted]@drenthe.nl) <[\[redacted\]@drenthe.nl](mailto:[redacted]@drenthe.nl)> [redacted]

[redacted] [\[redacted\]@gemeentenoordenveld.nl](mailto:[redacted]@gemeentenoordenveld.nl)>

**CC:** [redacted] [\[redacted\]@tynaarlo.nl](mailto:[redacted]@tynaarlo.nl) [redacted] [\[redacted\]@assen.nl](mailto:[redacted]@assen.nl) [redacted] [\[redacted\]@assen.nl](mailto:[redacted]@assen.nl) <[\[redacted\]@assen.nl](mailto:[redacted]@assen.nl)>

**Onderwerp:** FW: 180613 Vooraankondiging publicatie definitief besluit betreffende het winningsplan Westerveld

Dag [redacted],

Zoals bekend is, kunnen wij de publicatie van het instemmingsbesluit van EZK in de week van 3 september verwachten (e-mail EZK hieronder).

Wij (Assen, Tynaarlo en Aa en Hunze) hebben proactief al afgestemd dat het ons instemmingsbesluit dan direct aan voorleggen aan PlasBossinade advocaten voor een juridisch analyse. [redacted] heeft daarover al contact met [redacted] opgenomen.

Op basis van die juridische analyse, kunnen we dan de noodzakelijke, snelle slagen maken binnen de beroepstermijn. Daaronder in elk geval de ambtelijke en bestuurlijke afstemming.

Omdat wij in dit/het gasdossier, bestuurlijk ook met provincie en onze vier gemeenten een 'kopgroep' vormen.

**Concreet twee vragen aan jullie:**

- Zijn jullie akkoord dat we ons afstemmingsoverleg over het instemmingsbesluit hebben mede op basis van de juridische analyse van PlasBossinade?
- Willen jullie meebetalen aan de kosten voor de juridische-analyse?

@ [redacted]: Toen ik dit na ons overleg van afgelopen dinsdag nog even aanstipte, was jullie primaire reactie weinig enthousiast. Maar wellicht nog eens voor te leggen aan de portefeuillehouder?

Het zou fijn zijn als jullie hier uiterlijk a.s. dinsdag 10 juli a.s. op willen reageren.

Met vriendelijke groet,

[redacted]  
Projectcoördinator - beleidsmedewerker RO  
Gemeente Aa en Hunze  
Postbus 93 • 9460 AB Gieten  
Spielersteeg 1 • 9461 BH Gieten  
[www.aaenhunze.nl](http://www.aaenhunze.nl)

---

**Van:** [REDACTED] [mailto:\[REDACTED\]@minez.nl](mailto:[REDACTED]@minez.nl)]

**Verzonden:** woensdag 20 juni 2018 18:05

**Aan:** [REDACTED]

([REDACTED]@leek.nl); 'Gemeente Midden-Drenthe'; 'Gemeente Noordenveld'; 'Gemeente Noordenveld'; 'Gemeente Tynaarlo'; [REDACTED]@gemeentenoordenveld.nl [REDACTED]; [REDACTED]; 'Provincie Groningen'; 'Waterschap Drents Overijsselse Delta'; 'Waterschap Drents Overijsselse Delta'; 'Waterschap Hunze en Aa's'; 'Waterschap Noorderzijlvest'; 'Waterschap Noorderzijlvest'; 'Waterschap Noorderzijlvest'; 'Waterschap Noorderzijlvest'

**CC:** [REDACTED]

**Onderwerp:** RE: 180613 Vooraankondiging publicatie definitief besluit betreffende het winningsplan Westerveld

Geachte adviseurs,

Ondanks inspanningen is het niet gelukt om onze planning voor het besluit Westerveld te halen. Door de vertraging is het helaas niet meer mogelijk om het besluit nog op tijd voor de zomer te publiceren. Graag wil ik u dan ook melden dat wij hierdoor het besluit Westerveld op zijn vroegst in de week van 3 september gaan nemen. In de week voorafgaand aan de ter inzage legging van het definitieve besluit zal ik weer contact met u opnemen om u hiervan op de hoogte te brengen.

Ik hoop u hiermee voldoende te hebben geïnformeerd. Mochten er nog vragen zijn dan hoor ik het uiteraard graag.

Met vriendelijke groet,

[REDACTED]  
[REDACTED]

.....  
**Directie Energie & Omgeving**  
**Ministerie van Economische Zaken en Klimaat**  
Bezuidenhoutseweg 73 | 2594 AC | Den Haag | 3<sup>e</sup> C-Zuid  
Postbus 20401 | 2500 EK | Den Haag

[REDACTED]  
[www.rijksoverheid.nl/ezk](http://www.rijksoverheid.nl/ezk)

---

**Van:** [REDACTED]

**Verzonden:** woensdag 13 juni 2018 16:55

**Aan:** A [REDACTED]

Gemeente Aa en Hunze; Gemeente Assen; Gemeente Assen; Gemeente Assen; Gemeente Leek ([REDACTED]@leek.nl); Gemeente Midden-Drenthe; Gemeente Noordenveld; Gemeente Noordenveld; Gemeente Tynaarlo; [REDACTED]@gemeentenoordenveld.nl [REDACTED]; [REDACTED]; Provincie Groningen; Waterschap Drents Overijsselse Delta; Waterschap Drents Overijsselse Delta; Waterschap Hunze en Aa's; Waterschap Noorderzijlvest; Waterschap Noorderzijlvest; Waterschap Noorderzijlvest; Waterschap Noorderzijlvest

**CC:** [REDACTED]

**Onderwerp:** 180613 Vooraankondiging publicatie definitief besluit betreffende het winningsplan Westerveld

**Urgentie:** Hoog

Geachte adviseurs,

Enige tijd geleden heeft het ontwerp-instemmingsbesluit op het winningsplan [Westerveld](#) ter inzage gelegen. De beantwoording van alle ingediende zienswijzen en aanpassingen aan het besluit zijn bijna afgerond. Dit betekent dat het definitieve besluit binnenkort genomen wordt en nog voor de zomer ter visie wordt gelegd.

Wij houden met de start van de ter inzage legging rekening met de schoolvakanties bij u in de regio. Onze planning op dit moment is zo dat de start van de ter inzage legging ruim (minimaal 2 weken) voor de start van de zomervakantie zal liggen. De ter inzage legging kan dus voor een deel overlappen met de zomervakantie. Als de ter inzage datum definitief bekend is zal ik u daarvan op de hoogte brengen. Overigens worden ook alle zienswijze indieners op het ontwerpbesluit op de hoogte gesteld van de ter inzage legging van het definitieve besluit.

Ik hoop u hiermee voldoende te hebben geïnformeerd. Mochten er nog vragen zijn dan hoor ik het uiteraard graag.

Met vriendelijke groet,

[REDACTED]  
Projectsecretaris Winningsplannen

.....  
**Directie Energie & Omgeving**  
**Ministerie van Economische Zaken en Klimaat**  
Bezuidenhoutseweg 73 | 2594 AC | Den Haag | 3<sup>e</sup> C-Zuid  
Postbus 20401 | 2500 EK | Den Haag

[REDACTED]  
[www.rijksoverheid.nl/ezk](http://www.rijksoverheid.nl/ezk)

Dit bericht kan informatie bevatten die niet voor u is bestemd. Indien u niet de geadresseerde bent of dit bericht abusievelijk aan u is gezonden, wordt u verzocht dat aan de afzender te melden en het bericht te verwijderen.

De Staat aanvaardt geen aansprakelijkheid voor schade, van welke aard ook, die verband houdt met risico's verbonden aan het elektronisch verzenden van berichten.

This message may contain information that is not intended for you. If you are not the addressee or if this message was sent to you by mistake, you are requested to inform the sender and delete the message.

The State accepts no liability for damage of any kind resulting from the risks inherent in the electronic transmission of messages.

*DISCLAIMER:*

*Aan de informatie in deze e-mail en ieder aangehecht databestand kunnen geen rechten worden ontleend en de gemeente Aa en Hunze aanvaardt geen aansprakelijkheid voor schade als gevolg van onjuistheden en/of gedateerde informatie.*

*Als u niet de bedoelde ontvanger bent wilt u dan dit bericht en ieder aangehecht databestand verwijderen en de afzender hiervan via e-mail op de hoogte stellen.*

---

This email was scanned by Bitdefender

*DISCLAIMER:*

*Aan de informatie in deze e-mail en ieder aangehecht databestand kunnen geen rechten worden ontleend en de gemeente Aa en Hunze aanvaardt geen aansprakelijkheid voor schade als gevolg van onjuistheden en/of gedateerde informatie.*

*Als u niet de bedoelde ontvanger bent wilt u dan dit bericht en ieder aangehecht databestand verwijderen en de afzender hiervan via e-mail op de hoogte stellen.*

---

This email was scanned by Bitdefender

**DISCLAIMER:**

*Aan de informatie in deze e-mail en ieder aangehecht databestand kunnen geen rechten worden ontleend en de gemeente Aa en Hunze aanvaardt geen aansprakelijkheid voor schade als gevolg van onjuistheden en/of gedateerde informatie.  
Als u niet de bedoelde ontvanger bent wilt u dan dit bericht en ieder aangehecht databestand verwijderen en de afzender hiervan via e-mail op de hoogte stellen.*

---

This email was scanned by Bitdefender

**DISCLAIMER:**

*Aan de informatie in deze e-mail en ieder aangehecht databestand kunnen geen rechten worden ontleend en de gemeente Aa en Hunze aanvaardt geen aansprakelijkheid voor schade als gevolg van onjuistheden en/of gedateerde informatie.  
Als u niet de bedoelde ontvanger bent wilt u dan dit bericht en ieder aangehecht databestand verwijderen en de afzender hiervan via e-mail op de hoogte stellen.*

**Disclaimer:**

Aan de informatie in deze e-mail en ieder aangehecht databestand kunnen geen rechten worden ontleend. De e-mail is vertrouwelijk en is uitsluitend bestemd voor de geadresseerde. De gemeente Assen aanvaardt geen aansprakelijkheid voor schade als gevolg van onjuistheden, gedateerde informatie of van een onjuiste en onvolledige verzending en ontvangst van informatie.

**DISCLAIMER:**

*Aan de informatie in deze e-mail en ieder aangehecht databestand kunnen geen rechten worden ontleend en de gemeente Aa en Hunze aanvaardt geen aansprakelijkheid voor schade als gevolg van onjuistheden en/of gedateerde informatie.  
Als u niet de bedoelde ontvanger bent wilt u dan dit bericht en ieder aangehecht databestand verwijderen en de afzender hiervan via e-mail op de hoogte stellen.*

Date : 6-7-2018 11:34:51

16.613

F

T

Cc : [redacted]@tynaarlo.nl, "[redacted]@assen.nl", "[redacted]@assen.nl", "[redacted]@drenthe.nl", "[redacted]

Subject : RE: 180613 Vooraankondiging publicatie definitief besluit betreffende het winningsplan Westerveld

Oke, ik heb inmiddels van [redacted] vernomen dat ook Noordenveld mee doet en de beide vragen met ja beantwoord! Wij rekenen ook op de provincie ☺

Van: [redacted]

Verzonden: vrijdag 6 juli 2018 11:32

Aan: [redacted]

CC: [redacted] ([redacted]@assen.nl); [redacted]@gemeentenoordenveld.nl

Onderwerp: RE: 180613 Vooraankondiging publicatie definitief besluit betreffende het winningsplan Westerveld

Dag [redacted]

Wij zullen onderstaande nog aan onze gedeputeerde voorleggen, maar dat kan ivm de overvolle agenda pas maandag over een week.

Ik kom hier uiterlijk de week van 17 juli op terug.

Mvg, [redacted]

Van: [redacted]@aaenhunze.nl>

Verzonden: donderdag 5 juli 2018 13:43

Aan: [redacted]

CC: [redacted]@tynaarlo.nl>; [redacted]@assen.nl>; [redacted]@assen.nl [redacted]@assen.nl>

Onderwerp: FW: 180613 Vooraankondiging publicatie definitief besluit betreffende het winningsplan Westerveld

Dag [redacted]

Zoals bekend is, kunnen wij de publicatie van het instemmingbesluit van EZK in de week van 3 september verwachten (e-mail EZK hieronder).

Wij (Assen, Tynaarlo en Aa en Hunze) hebben proactief al afgestemd dat het ons instemmingsbesluit dan direct aan voorleggen aan PlasBossinade advocaten voor een juridisch analyse. [redacted] heeft daarover al contact met [redacted] opgenomen.

Op basis van die juridische analyse, kunnen we dan de noodzakelijke, snelle slagen maken binnen de beroepstermijn. Daaronder in elk geval de ambtelijke en bestuurlijke afstemming.

Omdat wij in dit/het gasdossier, bestuurlijk ook met provincie en onze vier gemeenten een 'kopgroep' vormen.

Concreet twee vragen aan jullie :

- Zijn jullie akkoord dat we ons afstemmingsoverleg over het instemmingsbesluit hebben mede op basis van de juridische analyse van PlasBossinade?
- Willen jullie meebetalen aan de kosten voor de juridische-analyse?

@ [redacted]: Toen ik dit na ons overleg van afgelopen dinsdag nog even aanstipte, was jullie primaire reactie weinig enthousiast. Maar wellicht nog eens voor te leggen aan de portefeuillehouder?

Het zou fijn zijn als jullie hier uiterlijk a.s. dinsdag 10 juli a.s. op willen reageren.

Met vriendelijke groet,

[redacted]  
Projectcoördinator - beleidsmedewerker RO  
Gemeente Aa en Hunze  
Postbus 93 • 9460 AB Gieten  
Spiekersteeg 1 • 9461 BH Gieten  
[www.aaenhunze.nl](http://www.aaenhunze.nl)

Van: [redacted]@minez.nl]

Verzonden: woensdag 20 juni 2018 18:05

Aan: [redacted]

([redacted]@leek.nl); 'Gemeente Midden-Drenthe'; 'Gemeente Noordenveld'; 'Gemeente Noordenveld'; 'Gemeente Tynaarlo'; [redacted]@gemeentenoordenveld.nl [redacted]; 'Provincie Groningen'; 'Waterschap Drents Overijsselse Delta'; 'Waterschap Drents Overijsselse Delta'; 'Waterschap Hunze en Aa's'; 'Waterschap Noorderzijlvest'; 'Waterschap Noorderzijlvest'; 'Waterschap Noorderzijlvest'

CC: [redacted]  
Onderwerp: RE: 180613 Vooraankondiging publicatie definitief besluit betreffende het winningsplan Westerveld

Geachte adviseurs,

Ondanks inspanningen is het niet gelukt om onze planning voor het besluit Westerveld te halen. Door de vertraging is het helaas niet meer mogelijk om het besluit nog op tijd voor de zomer te publiceren. Graag wil ik u dan ook melden dat wij hierdoor het besluit Westerveld op zijn vroegst in de week van 3 september gaan nemen. In de week voorafgaand aan de ter inzage legging van het definitieve besluit zal ik weer contact met u opnemen om u hiervan op de hoogte te brengen.

Ik hoop u hiermee voldoende te hebben geïnformeerd. Mochten er nog vragen zijn dan hoor ik het uiteraard graag.

Met vriendelijke groet,

[redacted]  
Projectsecretaris Winningsplannen

.....  
**Directie Energie & Omgeving**  
**Ministerie van Economische Zaken en Klimaat**

Bezuidenhoutseweg 73 | 2594 AC | Den Haag | 3<sup>e</sup> C-Zuid  
Postbus 20401 | 2500 EK | Den Haag

[redacted]  
[www.rijksoverheid.nl/ezk](http://www.rijksoverheid.nl/ezk)

Van: [redacted]

Verzonden: woensdag 13 juni 2018 16:55

Aan: [redacted]; Gemeente Aa en Hunze; Gemeente Assen; Gemeente Assen; Gemeente Assen; Gemeente Leek

[redacted]@leek.nl); Gemeente Midden-Drenthe; Gemeente Noordenveld; Gemeente Noordenveld; Gemeente Tynaarlo; [redacted]@gemeentenoordenveld.nl [redacted]; Provincie Groningen; Waterschap Drents Overijsselse Delta; Waterschap Drents Overijsselse Delta; Waterschap Hunze en Aa's; Waterschap Noorderzijlvest; Waterschap Noorderzijlvest; Waterschap Noorderzijlvest; Waterschap Noorderzijlvest

CC: [redacted]  
Onderwerp: 180613 Vooraankondiging publicatie definitief besluit betreffende het winningsplan Westerveld

**Urgentie: Hoog**

Geachte adviseurs,

Enige tijd geleden heeft het ontwerp-instemmingsbesluit op het winningsplan Westerveld ter inzage gelegen. De beantwoording van alle ingediende zienswijzen en aanpassingen aan het besluit zijn bijna afgerond. Dit betekent dat het definitieve besluit binnenkort genomen wordt en nog voor de zomer ter visie wordt gelegd.

Wij houden met de start van de ter inzage legging rekening met de schoolvakanties bij u in de regio. Onze planning op dit moment is zo dat de start van de ter inzage legging ruim (minimaal 2 weken) voor de start van de zomervakantie zal liggen. De ter inzage legging kan dus voor een deel overlappen met de zomervakantie. Als de ter inzage datum definitief bekend is zal ik u daarvan op de hoogte brengen. Overigens worden ook alle zienswijze indieners op het ontwerpbesluit op de hoogte gesteld van de ter inzage legging van het definitieve besluit.

Ik hoop u hiermee voldoende te hebben geïnformeerd. Mochten er nog vragen zijn dan hoor ik het uiteraard graag.

Met vriendelijke groet,

  
Projectsecretaris Winningsplannen

.....  
**Directie Energie & Omgeving**

**Ministerie van Economische Zaken en Klimaat**

Bezuidenhoutseweg 73 | 2594 AC | Den Haag | 3<sup>e</sup> C-Zuid  
Postbus 20401 | 2500 EK | Den Haag  
.....

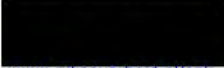
  
[www.rijksoverheid.nl/ezk](http://www.rijksoverheid.nl/ezk)

Dit bericht kan informatie bevatten die niet voor u is bestemd. Indien u niet de geadresseerde bent of dit bericht abusievelijk aan u is gezonden, wordt u verzocht dat aan de afzender te melden en het bericht te verwijderen.

De Staat aanvaardt geen aansprakelijkheid voor schade, van welke aard ook, die verband houdt met risico's verbonden aan het elektronisch verzenden van berichten.

This message may contain information that is not intended for you. If you are not the addressee or if this message was sent to you by mistake, you are requested to inform the sender and delete the message.

The State accepts no liability for damage of any kind resulting from the risks inherent in the electronic transmission of messages.

*DISCLAIMER:*

*Aan de informatie in deze e-mail en ieder aangehecht databestand kunnen geen rechten worden ontleend en de gemeente Aa en Hinzze aanvaardt geen aansprakelijkheid voor schade als gevolg van onjuistheden en/of gedateerde informatie.*

*Als u niet de bedoelde ontvanger bent wilt u dan dit bericht en ieder aangehecht databestand verwijderen en de afzender hiervan via e-mail op de hoogte stellen.*

*DISCLAIMER:*

*Aan de informatie in deze e-mail en ieder aangehecht databestand kunnen geen rechten worden ontleend en de gemeente Aa en Hinzze aanvaardt geen aansprakelijkheid voor schade als gevolg van onjuistheden en/of gedateerde informatie.*

*Als u niet de bedoelde ontvanger bent wilt u dan dit bericht en ieder aangehecht databestand verwijderen en de afzender hiervan via e-mail op de hoogte stellen.*

Date : 6-7-2018 11:32:26

16.614

F

T

Cc : "██████████@tynaarlo.nl", "██████████@assen.nl", "██████████@assen.nl", "██████████@drenthe.nl", "██████████"

Subject : RE: 180613 Vooraankondiging publicatie definitief besluit betreffende het winningsplan Westerveld

Dag ██████████  
Wij zullen onderstaande nog aan onze gedeputeerde voorleggen, maar dat kan ivm de overvolle agenda pas maandag over een week.  
Ik kom hier uiterlijk de week van 17 juli op terug.  
Mvg, ██████████

---

Van: ██████████@aaenhunze.nl>  
Verzonden: donderdag 5 juli 2018 13:43  
Aan: ██████████ ██████████ ██████████  
CC: ██████████@tynaarlo.nl>; ██████████@assen.nl>; ██████████@assen.nl) <██████████@assen.nl>  
Onderwerp: FW: 180613 Vooraankondiging publicatie definitief besluit betreffende het winningsplan Westerveld

Dag ██████████  
Zoals bekend is, kunnen wij de publicatie van het instemmingbesluit van EZK in de week van 3 september verwachten (e-mail EZK hieronder).

Wij (Assen, Tynaarlo en Aa en Hunze) hebben proactief al afgestemd dat het ons instemmingsbesluit dan direct aan voorleggen aan PlasBossinade advocaten voor een juridisch analyse. ██████████ heeft daarover al contact met ██████████ opgenomen.

Op basis van die juridische analyse, kunnen we dan de noodzakelijke, snelle slagen maken binnen de beroepstermijn. Daaronder in elk geval de ambtelijke en bestuurlijke afstemming.

Omdat wij in dit/het gasdossier, bestuurlijk ook met provincie en onze vier gemeenten een 'kopgroep' vormen.

Concreet twee vragen aan jullie :

- Zijn jullie akkoord dat we ons afstemmingsoverleg over het instemmingsbesluit hebben mede op basis van de juridische analyse van PlasBossinade?
- Willen jullie meebetalen aan de kosten voor de juridische-analyse?

@██████████: Toen ik dit na ons overleg van afgelopen dinsdag nog even aanstipte, was jullie primaire reactie weinig enthousiast. Maar wellicht nog eens voor te leggen aan de portefeuillehouder?

Het zou fijn zijn als jullie hier uiterlijk a.s. dinsdag 10 juli a.s. op willen reageren.

Met vriendelijke groet,

██████████  
Projectcoördinator - beleidsmedewerker RO  
Gemeente Aa en Hunze  
Postbus 93 • 9460 AB Gieten  
Spiekersteeg 1 • 9461 BH Gieten  
[www.aaenhunze.nl](http://www.aaenhunze.nl)  
██████████  
██████████

---

Van: ██████████ <mailto:██████████@minez.nl>

Verzonden: woensdag 20 juni 2018 18:05

Aan: ██████████  
(██████████@leek.nl); 'Gemeente Midden-Drenthe'; 'Gemeente Noordenveld'; 'Gemeente Noordenveld'; 'Gemeente Tynaarlo'; 'M.Nienhuis@gemeentenordenveld.nl'; ██████████; 'Provincie Groningen'; 'Waterschap Drents Overijsselse Delta'; 'Waterschap Drents Overijsselse Delta'; 'Waterschap Hunze en Aa's'; 'Waterschap Noorderzijlvest'; 'Waterschap Noorderzijlvest'; 'Waterschap Noorderzijlvest'

CC: ██████████  
Onderwerp: RE: 180613 Vooraankondiging publicatie definitief besluit betreffende het winningsplan Westerveld

Geachte adviseurs,

Ondanks inspanningen is het niet gelukt om onze planning voor het besluit Westerveld te halen. Door de vertraging is het helaas niet meer mogelijk om het besluit nog op tijd voor de zomer te publiceren. Graag wil ik u dan ook melden dat wij hierdoor het besluit Westerveld op zijn vroegst in de week van 3 september gaan nemen. In de week voorafgaand aan de ter inzage legging van het definitieve besluit zal ik weer contact met u opnemen om u hiervan op de hoogte te brengen.

Ik hoop u hiermee voldoende te hebben geïnformeerd. Mochten er nog vragen zijn dan hoor ik het uiteraard graag.

Met vriendelijke groet,

██████████  
Projectsecretaris Winningsplannen  
.....  
**Directie Energie & Omgeving**  
**Ministerie van Economische Zaken en Klimaat**  
Bezuidenhoutseweg 73 | 2594 AC | Den Haag | 3<sup>e</sup> C-Zuid  
Postbus 20401 | 2500 EK | Den Haag  
.....

[www.rijksoverheid.nl/ezk](http://www.rijksoverheid.nl/ezk)

---

Van: ██████████

Verzonden: woensdag 13 juni 2018 16:55

Aan: ██████████; Gemeente Aa en Hunze; Gemeente Assen; Gemeente Assen; Gemeente Assen; Gemeente Leek  
(██████████@leek.nl); Gemeente Midden-Drenthe; Gemeente Noordenveld; Gemeente Noordenveld; Gemeente Tynaarlo; ██████████@gemeentenordenveld.nl ██████████; Provincie Groningen; Waterschap Drents Overijsselse Delta; Waterschap Drents Overijsselse Delta; Waterschap Hunze en Aa's; Waterschap Noorderzijlvest; Waterschap Noorderzijlvest; Waterschap Noorderzijlvest; Waterschap Noorderzijlvest

CC: ██████████  
Onderwerp: 180613 Vooraankondiging publicatie definitief besluit betreffende het winningsplan Westerveld  
Urgentie: Hoog

Geachte adviseurs,

Enige tijd geleden heeft het ontwerp-instemmingsbesluit op het winningsplan Westerveld ter inzage gelegen. De beantwoording van alle ingediende zienswijzen en aanpassingen aan het besluit zijn bijna afgerond. Dit betekent dat het definitieve besluit binnenkort genomen wordt en nog voor de zomer ter visie wordt gelegd.

Wij houden met de start van de ter inzage legging rekening met de schoolvakanties bij u in de regio. Onze planning op dit moment is zo dat de start van de ter inzage legging ruim (minimaal 2 weken) voor de start van de zomervakantie zal liggen. De ter inzage legging kan dus voor een deel overlappen met de zomervakantie. Als de ter inzage datum definitief bekend is zal ik u daarvan op de hoogte brengen. Overigens worden ook alle zienswijze indieners op het ontwerpbesluit op de hoogte gesteld van de ter



inzage legging van het definitieve besluit.

Ik hoop u hiermee voldoende te hebben geïnformeerd. Mochten er nog vragen zijn dan hoor ik het uiteraard graag.

Met vriendelijke groet,

  
Projectsecretaris Winningsplannen

.....  
**Directie Energie & Omgeving**

**Ministerie van Economische Zaken en Klimaat**

Bezuidenhoutseweg 73 | 2594 AC | Den Haag | 3<sup>e</sup> C-Zuid  
Postbus 20401 | 2500 EK | Den Haag

  
[www.rijksoverheid.nl/ezk](http://www.rijksoverheid.nl/ezk)

Dit bericht kan informatie bevatten die niet voor u is bestemd. Indien u niet de geadresseerde bent of dit bericht abusievelijk aan u is gezonden, wordt u verzocht dat aan de afzender te melden en het bericht te verwijderen.

De Staat aanvaardt geen aansprakelijkheid voor schade, van welke aard ook, die verband houdt met risico's verbonden aan het elektronisch verzenden van berichten.

This message may contain information that is not intended for you. If you are not the addressee or if this message was sent to you by mistake, you are requested to inform the sender and delete the message.

The State accepts no liability for damage of any kind resulting from the risks inherent in the electronic transmission of messages.

**DISCLAIMER:**

*Aan de informatie in deze e-mail en ieder aangehecht databestand kunnen geen rechten worden ontleend en de gemeente Aa en Hunze aanvaardt geen aansprakelijkheid voor schade als gevolg van onjuistheden en/of gedateerde informatie.*

*Als u niet de bedoelde ontvanger bent wilt u dan dit bericht en ieder aangehecht databestand verwijderen en de afzender hiervan via e-mail op de hoogte stellen.*

Date : 5-7-2018 13:50:56

F

To : " [redacted]@aaenhunze.nl, " [redacted]@drenthe.nl, " [redacted]@drenthe.nl" [redacted]@drenthe.nl"

C [redacted]

Subject : RE: 180613 Vooraankondiging publicatie definitief besluit betreffende het winningsplan Westerveld

Attachment : image002.jpg;

Hoi,

Dit moet je even met [redacted] opnemen. Ik heb geen bemoeienis met het winningsplan Westerveld. Ik ben slechts projectleider voor de UGS Norg en de P.I.'s Veenhuizen...rare combinatie, ik weet het.....

Met vriendelijke groet,

[redacted]  
projectleiderGemeente Noordenveld  
Strategie en OntwikkelingPostbus 109  
9300 AC RODEN

[redacted]@gemeentenordenveld.nl www.gemeentenordenveld.nl

Van: [redacted]@aaenhunze.nl&gt;

Verzonden: donderdag 5 juli 2018 13:43

Aan: [redacted]@drenthe.nl&gt;; A [redacted]@drenthe.nl &lt;[redacted]@drenthe.nl&gt;; [redacted]@gemeentenordenveld.nl&gt;

CC: [redacted]@tynaarlo.nl&gt;; [redacted]@assen.nl&gt;; [redacted]@assen.nl) [redacted]@assen.nl&gt;

Onderwerp: FW: 180613 Vooraankondiging publicatie definitief besluit betreffende het winningsplan Westerveld

Dag [redacted]

Zoals bekend is, kunnen wij de publicatie van het instemmingbesluit van EZK in de week van 3 september verwachten (e-mail EZK hieronder).

Wij (Assen, Tynaarlo en Aa en Hunze) hebben proactief al afgestemd dat het ons instemmingsbesluit dan direct aan voorleggen aan PlasBossinade advocaten voor een juridisch analyse. [redacted] heeft daarover al contact met [redacted] opgenomen.

Op basis van die juridische analyse, kunnen we dan de noodzakelijke, snelle slagen maken binnen de beroepstermijn. Daaronder in elk geval de ambtelijke en bestuurlijke afstemming.

Omdat wij in dit/het gasdossier, bestuurlijk ook met provincie en onze vier gemeenten een 'kopgroep' vormen.

Concreet twee vragen aan jullie :

- Zijn jullie akkoord dat we ons afstemmingsoverleg over het instemmingsbesluit hebben mede op basis van de juridische analyse van PlasBossinade?
- Willen jullie meebetalen aan de kosten voor de juridische-analyse?

@ [redacted] : Toen ik dit na ons overleg van afgelopen dinsdag nog even aanstipte, was jullie primaire reactie weinig enthousiast. Maar wellicht nog eens voor te leggen aan de portefeuillehouder?

Het zou fijn zijn als jullie hier uiterlijk a.s. dinsdag 10 juli a.s. op willen reageren.

Met vriendelijke groet,

[redacted]  
Projectcoördinator - beleidsmedewerker RO  
Gemeente Aa en Hunze  
Postbus 93 • 9460 AB Gieten  
Spiekersteeg 1 • 9461 BH Gieten  
www.aaenhunze.nl

Van: [redacted]@minez.nl]

Verzonden: woensdag 20 juni 2018 18:05

Aan: [redacted]@leek.nl); 'Gemeente Midden-Drenthe'; 'Gemeente Noordenveld'; 'Gemeente Noordenveld'; 'Gemeente Tynaarlo'; [redacted]@gemeentenordenveld.nl'; [redacted]@gemeentenordenveld.nl'; 'Provincie Groningen'; 'Waterschap Drents Overijsselse Delta'; 'Waterschap Drents Overijsselse Delta'; 'Waterschap Hunze en Aa's'; 'Waterschap Noorderzijlvest'; 'Waterschap Noorderzijlvest'; 'Waterschap Noorderzijlvest'; 'Waterschap Noorderzijlvest'

CC: [redacted]  
Onderwerp: RE: 180613 Vooraankondiging publicatie definitief besluit betreffende het winningsplan Westerveld

Geachte adviseurs,

Ondanks inspanningen is het niet gelukt om onze planning voor het besluit Westerveld te halen. Door de vertraging is het helaas niet meer mogelijk om het besluit nog op tijd voor de zomer te publiceren. Graag wil ik u dan ook melden dat wij hierdoor het besluit Westerveld op zijn vroegst in de week van 3 september gaan nemen. In de week voorafgaand aan de ter inzage legging van het definitieve besluit zal ik weer contact met u opnemen om u hiervan op de hoogte te brengen.

Ik hoop u hiermee voldoende te hebben geïnformeerd. Mochten er nog vragen zijn dan hoor ik het uiteraard graag.

Met vriendelijke groet,

Projectsecretaris Winningsplannen

Directie Energie & Omgeving  
Ministerie van Economische Zaken en KlimaatBezuidenhoutseweg 73 | 2594 AC | Den Haag | 3<sup>e</sup> C-Zuid  
Postbus 20401 | 2500 EK | Den Haag

www.rijksoverheid.nl/ezk

Van: [redacted]

Verzonden: woensdag 13 juni 2018 16:55

Aan: [redacted]; Gemeente Aa en Hunze; Gemeente Assen; Gemeente Assen; Gemeente Assen; Gemeente Leek  
[redacted]@leek.nl); Gemeente Midden-Drenthe; Gemeente Noordenveld; Gemeente Noordenveld; Gemeente Tynaarlo; [redacted]@gemeentenordenveld.nl  
[redacted]; Provincie Groningen; Waterschap Drents Overijsselse Delta; Waterschap Drents Overijsselse Delta; Waterschap Hunze en Aa's; Waterschap Noorderzijlvest; Waterschap

Noorderzijlvest; Waterschap Noorderzijlvest; Waterschap Noorderzijlvest

CC: [REDACTED]

**Onderwerp:** 180613 Vooraankondiging publicatie definitief besluit betreffende het winningsplan Westerveld

**Urgentie:** Hoog

Geachte adviseurs,

Enige tijd geleden heeft het ontwerp-instemmingsbesluit op het winningsplan Westerveld ter inzage gelegen. De beantwoording van alle ingediende zienswijzen en aanpassingen aan het besluit zijn bijna afgerond. Dit betekent dat het definitieve besluit binnenkort genomen wordt en nog voor de zomer ter visie wordt gelegd.

Wij houden met de start van de ter inzage legging rekening met de schoolvakanties bij u in de regio. Onze planning op dit moment is zo dat de start van de ter inzage legging ruim (minimaal 2 weken) voor de start van de zomervakantie zal liggen. De ter inzage legging kan dus voor een deel overlappen met de zomervakantie. Als de ter inzage datum definitief bekend is zal ik u daarvan op de hoogte brengen. Overigens worden ook alle zienswijze indieners op het ontwerpbesluit op de hoogte gesteld van de ter inzage legging van het definitieve besluit.

Ik hoop u hiermee voldoende te hebben geïnformeerd. Mochten er nog vragen zijn dan hoor ik het uiteraard graag.

Met vriendelijke groet,

[REDACTED]  
Projectsecretaris Winningsplannen

.....  
**Directie Energie & Omgeving**  
**Ministerie van Economische Zaken en Klimaat**

Bezuidenhoutseweg 73 | 2594 AC | Den Haag | 3<sup>e</sup> C-Zuid  
Postbus 20401 | 2500 EK | Den Haag  
.....

[REDACTED]  
[www.rijksoverheid.nl/ezk](http://www.rijksoverheid.nl/ezk)

Dit bericht kan informatie bevatten die niet voor u is bestemd. Indien u niet de geadresseerde bent of dit bericht abusievelijk aan u is gezonden, wordt u verzocht dat aan de afzender te melden en het bericht te verwijderen.

De Staat aanvaardt geen aansprakelijkheid voor schade, van welke aard ook, die verband houdt met risico's verbonden aan het elektronisch verzenden van berichten.

This message may contain information that is not intended for you. If you are not the addressee or if this message was sent to you by mistake, you are requested to inform the sender and delete the message.

The State accepts no liability for damage of any kind resulting from the risks inherent in the electronic transmission of messages.

*DISCLAIMER:*

*Aan de informatie in deze e-mail en ieder aangehecht databestand kunnen geen rechten worden ontleend en de gemeente Aa en Hunze aanvaardt geen aansprakelijkheid voor schade als gevolg van onjuistheden en/of gedateerde informatie.*

*Als u niet de bedoelde ontvanger bent wilt u dan dit bericht en ieder aangehecht databestand verwijderen en de afzender hiervan via e-mail op de hoogte stellen.*





Ondanks inspanningen is het niet gelukt om onze planning voor het besluit Westerveld te halen. Door de vertraging is het helaas niet meer mogelijk om het besluit nog op tijd voor de zomer te publiceren. Graag wil ik u dan ook melden dat wij hierdoor het besluit Westerveld op zijn vroegst in de week van 3 september gaan nemen. In de week voorafgaand aan de ter inzage legging van het definitieve besluit zal ik weer contact met u opnemen om u hiervan op de hoogte te brengen.

Ik hoop u hiermee voldoende te hebben geïnformeerd. Mochten er nog vragen zijn dan hoor ik het uiteraard graag.

Met vriendelijke groet,

Projectsecretaris Winningsplannen

**Directie Energie & Omgeving**  
**Ministerie van Economische Zaken en Klimaat**

Bezuidenhoutseweg 73 | 2594 AC | Den Haag | 3<sup>e</sup> C-Zuid  
Postbus 20401 | 2500 EK | Den Haag

[www.rijksoverheid.nl/ezk](http://www.rijksoverheid.nl/ezk)

**Van:** [redacted]  
**Verzonden:** woensdag 13 juni 2018 16:55

**Aan:** [redacted]; Gemeente Aa en Hunze; Gemeente Assen; Gemeente Assen; Gemeente Assen; Gemeente Leek ([redacted]@leek.nl); Gemeente Midden-Drenthe; Gemeente Noordenveld; Gemeente Noordenveld; Gemeente Tynaarlo; [redacted]@gemeentenoordenveld.nl; [redacted] Provincie Groningen; Waterschap Drents Overijsselse Delta; Waterschap Drents Overijsselse Delta; Waterschap Hunze en Aa's; Waterschap Noorderzijlvest; Waterschap Noorderzijlvest; Waterschap Noorderzijlvest; Waterschap Noorderzijlvest

**CC:** [redacted]  
**Onderwerp:** 180613 Vooraankondiging publicatie definitief besluit betreffende het winningsplan Westerveld  
**Urgentie:** Hoog

Geachte adviseurs,

Enige tijd geleden heeft het ontwerp-instemmingsbesluit op het winningsplan [Westerveld](#) ter inzage gelegen. De beantwoording van alle ingediende zienswijzen en aanpassingen aan het besluit zijn bijna afgerond. Dit betekent dat het definitieve besluit binnenkort genomen wordt en nog voor de zomer ter visie wordt gelegd.

Wij houden met de start van de ter inzage legging rekening met de schoolvakanties bij u in de regio. Onze planning op dit moment is zo dat de start van de ter inzage legging ruim (minimaal 2 weken) voor de start van de zomervakantie zal liggen. De ter inzage legging kan dus voor een deel overlappen met de zomervakantie. Als de ter inzage datum definitief bekend is zal ik u daarvan op de hoogte brengen. Overigens worden ook alle zienswijze indieners op het ontwerpbesluit op de hoogte gesteld van de ter inzage legging van het definitieve besluit.

Ik hoop u hiermee voldoende te hebben geïnformeerd. Mochten er nog vragen zijn dan hoor ik het uiteraard graag.

Met vriendelijke groet,

Projectsecretaris Winningsplannen

**Directie Energie & Omgeving**  
**Ministerie van Economische Zaken en Klimaat**

Bezuidenhoutseweg 73 | 2594 AC | Den Haag | 3<sup>e</sup> C-Zuid  
Postbus 20401 | 2500 EK | Den Haag

[www.rijksoverheid.nl/ezk](http://www.rijksoverheid.nl/ezk)

Dit bericht kan informatie bevatten die niet voor u is bestemd. Indien u niet de geadresseerde bent of dit bericht abusievelijk aan u is gezonden, wordt u verzocht dat aan de afzender te melden en het bericht te verwijderen.

De Staat aanvaardt geen aansprakelijkheid voor schade, van welke aard ook, die verband houdt met risico's verbonden aan het elektronisch verzenden van berichten.

This message may contain information that is not intended for you. If you are not the addressee or if this message was sent to you by mistake, you are requested to inform the sender and delete the message.

The State accepts no liability for damage of any kind resulting from the risks inherent in the electronic transmission of messages.

**DISCLAIMER:**

Aan de informatie in deze e-mail en ieder aangehecht databestand kunnen geen rechten worden ontleend en de gemeente Aa en Hunze aanvaardt geen aansprakelijkheid voor schade als gevolg van onjuistheden en/of gedateerde informatie.

Als u niet de bedoelde ontvanger bent wilt u dan dit bericht en ieder aangehecht databestand verwijderen en de afzender hiervan via e-mail op de hoogte stellen.



de ter inzage legging van het definitieve besluit Westerveld, zullen wij u allen hiervan op de hoogte brengen. Graag wil ik hierbij aangeven dat het vaststellen van een publicatiedatum in sommige gevallen plotseling kan gebeuren. **Desalniettemin zal de publicatiedatum minstens een week voor de daadwerkelijke ter inzage legging bekend zijn, waarna ik alle decentrale overheden direct op de hoogte zal brengen.**

De ervaring leert dat publicatiedata van besluiten doorgaans strak worden gepland zodra er zicht is op een definitief besluit. Er wordt in zo'n geval vooruitgelopen op de concrete afronding van het besluit. Dit komt omdat de te publiceren kennisgevingen al een week ervoor moeten worden aangeleverd. Wij gebruiken deze week om het besluit af te ronden. Op die manier zit er zo min mogelijk tijd tussen het daadwerkelijk afronden van het besluit en de publicatie daarvan. De daadwerkelijke afronding en ondertekening van het besluit vindt veelal pas de dag voor publicatie plaats. Het is dus niet mogelijk om het besluit (eventueel onder embargo) ver voor de publicatiedatum te versturen. Zodra het besluit is ondertekend, zal ik het aan alle betrokken decentrale overheden versturen.

Ik hoop u hiermee voldoende te hebben geïnformeerd. Mochten er nog vragen zijn dan hoor ik het uiteraard graag.

Met vriendelijke groet,

Projectsecretaris Winningsplannen

**Directie Energie & Omgeving**  
**Ministerie van Economische Zaken en Klimaat**  
Bezuidenhoutseweg 73 | 2594 AC | Den Haag | 3<sup>e</sup> C-Zuid  
Postbus 20401 | 2500 EK | Den Haag

[www.rijksoverheid.nl/ezk](http://www.rijksoverheid.nl/ezk)

**Van:** [redacted]  
**Verzonden:** woensdag 20 juni 2018 18:05  
**Aan:** [redacted]@fryslan.frl; [redacted]@drenthe.nl; [redacted]@wetterskipfryslan.nl; [redacted]@drenthe.nl; 'Gemeente Aa en Hunze' <[redacted]@aaenhunze.nl>; 'Gemeente Assen' <[redacted]@assen.nl>; 'Gemeente Assen' <[redacted]@assen.nl>; 'Gemeente Assen' <[redacted]@assen.nl>; 'Gemeente Leek' <[redacted]@leek.nl>; 'Gemeente Midden-Drenthe' <[redacted]@middendrenthe.nl>; 'Gemeente Noordenveld' <[redacted]@gemeentenoodenveld.nl>; 'Gemeente Noordenveld' <[redacted]@gemeentenoodenveld.nl>; 'Gemeente Tynaarlo' <[redacted]@tynaarlo.nl>; 'Gemeente Noordenveld' <[redacted]@gemeentenoodenveld.nl>; 'Gemeente Noordenveld' <[redacted]@gemeentenoodenveld.nl>; 'Gemeente Noordenveld' <[redacted]@gemeentenoodenveld.nl>; 'Provincie Groningen' <[redacted]@provinciegroningen.nl>; 'Waterschap Drents Overijsselse Delta' <[redacted]@wdodelta.nl>; 'Waterschap Drents Overijsselse Delta' <[redacted]@wdodelta.nl>; 'Waterschap Hunze en Aa's' <[redacted]@hunzeenaas.nl>; 'Waterschap Noorderzijlvest' <[redacted]@noorderzijlvest.nl>; 'Waterschap Noorderzijlvest' <[redacted]@noorderzijlvest.nl>; 'Waterschap Noorderzijlvest' <[redacted]@noorderzijlvest.nl>; 'Waterschap Noorderzijlvest' <[redacted]@noorderzijlvest.nl>  
**CC:** [redacted]@minez.nl  
**Onderwerp:** RE: 180613 Vooraankondiging publicatie definitief besluit betreffende het winningsplan Westerveld

Geachte adviseurs,

Ondanks inspanningen is het niet gelukt om onze planning voor het besluit Westerveld te halen. Door de vertraging is het helaas niet meer mogelijk om het besluit nog op tijd voor de zomer te publiceren. Graag wil ik u dan ook melden dat wij hierdoor het besluit Westerveld op zijn vroegst in de week van 3 september gaan nemen. In de week voorafgaand aan de ter inzage legging van het definitieve besluit zal ik weer contact met u opnemen om u hiervan op de hoogte te brengen.

Ik hoop u hiermee voldoende te hebben geïnformeerd. Mochten er nog vragen zijn dan hoor ik het uiteraard graag.

Met vriendelijke groet,

Projectsecretaris Winningsplannen

**Directie Energie & Omgeving**  
**Ministerie van Economische Zaken en Klimaat**  
Bezuidenhoutseweg 73 | 2594 AC | Den Haag | 3<sup>e</sup> C-Zuid  
Postbus 20401 | 2500 EK | Den Haag

[www.rijksoverheid.nl/ezk](http://www.rijksoverheid.nl/ezk)

**Van:** [redacted]  
**Verzonden:** woensdag 13 juni 2018 16:55  
**Aan:** [redacted]; Gemeente Aa en Hunze; Gemeente Assen; Gemeente Assen; Gemeente Assen; Gemeente Leek <[redacted]@leek.nl>; Gemeente Midden-Drenthe; Gemeente Noordenveld; Gemeente Noordenveld; Gemeente Tynaarlo; [redacted]@gemeentenoodenveld.nl; [redacted]; Provincie Groningen; Waterschap Drents Overijsselse Delta; Waterschap Drents Overijsselse Delta; Waterschap Hunze en Aa's; Waterschap Noorderzijlvest; Waterschap Noorderzijlvest; Waterschap Noorderzijlvest  
**CC:** [redacted]  
**Onderwerp:** 180613 Vooraankondiging publicatie definitief besluit betreffende het winningsplan Westerveld  
**Urgentie:** Hoog

Geachte adviseurs,

Enige tijd geleden heeft het ontwerp-instemmingsbesluit op het winningsplan Westerveld ter inzage gelegen. De beantwoording van alle ingediende zienswijzen en aanpassingen aan het besluit zijn bijna afgerond. Dit betekent dat het definitieve besluit binnenkort genomen wordt en nog voor de zomer ter visie wordt gelegd.

Wij houden met de start van de ter inzage legging rekening met de schoolvakanties bij u in de regio. Onze planning op dit moment is zo dat de start van de ter inzage legging ruim (minimaal 2 weken) voor de start van de zomervakantie zal liggen. De ter inzage legging kan dus voor een deel overlappen met de zomervakantie. Als de ter inzage datum definitief bekend is zal ik u daarvan op de hoogte brengen. Overigens worden ook alle zienswijze indieners op het ontwerpbesluit op de hoogte gesteld van de ter inzage legging van het definitieve besluit.

Ik hoop u hiermee voldoende te hebben geïnformeerd. Mochten er nog vragen zijn dan hoor ik het uiteraard graag.

Met vriendelijke groet,

Projectsecretaris Winningsplannen

**Directie Energie & Omgeving**  
**Ministerie van Economische Zaken en Klimaat**  
Bezuidenhoutseweg 73 | 2594 AC | Den Haag | 3<sup>e</sup> C-Zuid  
Postbus 20401 | 2500 EK | Den Haag

[www.rijksoverheid.nl/ezk](http://www.rijksoverheid.nl/ezk)

Dit bericht kan informatie bevatten die niet voor u is bestemd. Indien u niet de geadresseerde bent of dit bericht abusievelijk aan u is gezonden, wordt u verzocht dat aan de afzender te melden en het bericht te



verwijderen.

De Staat aanvaardt geen aansprakelijkheid voor schade, van welke aard ook, die verband houdt met risico's verbonden aan het elektronisch verzenden van berichten.

This message may contain information that is not intended for you. If you are not the addressee or if this message was sent to you by mistake, you are requested to inform the sender and delete the message.

The State accepts no liability for damage of any kind resulting from the risks inherent in the electronic transmission of messages.

*DISCLAIMER:*

*Aan de informatie in deze e-mail en ieder aangehecht databestand kunnen geen rechten worden ontleend en de gemeente Aa en Hunze aanvaardt geen aansprakelijkheid voor schade als gevolg van onjuistheden en/of gedateerde informatie.*

*Als u niet de bedoelde ontvanger bent wilt u dan dit bericht en ieder aangehecht databestand verwijderen en de afzender hiervan via e-mail op de hoogte stellen.*

Dit bericht kan informatie bevatten die niet voor u is bestemd. Indien u niet de geadresseerde bent of dit bericht abusievelijk aan u is gezonden, wordt u verzocht dat aan de afzender te melden en het bericht te verwijderen.

De Staat aanvaardt geen aansprakelijkheid voor schade, van welke aard ook, die verband houdt met risico's verbonden aan het elektronisch verzenden van berichten.

This message may contain information that is not intended for you. If you are not the addressee or if this message was sent to you by mistake, you are requested to inform the sender and delete the message.

The State accepts no liability for damage of any kind resulting from the risks inherent in the electronic transmission of messages.

Date : 9-11-2018 12:10:51

16.618

F [REDACTED]  
T [REDACTED]  
Subject : RE: 181109 Status-update definitief besluit betreffende het winningsplan Westerveld (NAM)

Dan zijn we te laat. De termijn loopt tot een dag na Kerst..... ☺

Van: [REDACTED]  
Verzonden: vrijdag 9 november 2018 10:51  
Aan: [REDACTED]  
Onderwerp: RE: 181109 Status-update definitief besluit betreffende het winningsplan Westerveld (NAM)

Hahaha (beroepschrift [REDACTED] ☺)

Van: [REDACTED] [mailto:\[REDACTED\]@tynaarlo.nl](mailto:[REDACTED]@tynaarlo.nl)  
Verzonden: vrijdag 9 november 2018 10:42  
Aan: [REDACTED]  
Onderwerp: FW: 181109 Status-update definitief besluit betreffende het winningsplan Westerveld (NAM)

Geen verlof tussen kerst en oud & nieuw dit jaar. Met de zienswijze op de achterbank naar Den Haag ☺

Van: [REDACTED] [@minez.nl](mailto:[REDACTED]@minez.nl)  
Verzonden: vrijdag 9 november 2018 09:24  
Aan: [REDACTED] [@provinciegroningen.nl](mailto:[REDACTED]@provinciegroningen.nl); [REDACTED] [@provinciegroningen.nl](mailto:[REDACTED]@provinciegroningen.nl); [REDACTED] [@provinciegroningen.nl](mailto:[REDACTED]@provinciegroningen.nl); [REDACTED] [@fryslan.frl](mailto:[REDACTED]@fryslan.frl); [REDACTED] [@fryslan.frl](mailto:[REDACTED]@fryslan.frl); [REDACTED] [@drenthe.nl](mailto:[REDACTED]@drenthe.nl); [REDACTED] [@drenthe.nl](mailto:[REDACTED]@drenthe.nl); [REDACTED] [@drenthe.nl](mailto:[REDACTED]@drenthe.nl); [REDACTED] [@aaenhunze.nl](mailto:[REDACTED]@aaenhunze.nl); [REDACTED] [@assen.nl](mailto:[REDACTED]@assen.nl); [REDACTED] [@assen.nl](mailto:[REDACTED]@assen.nl); [REDACTED] [@assen.nl](mailto:[REDACTED]@assen.nl); [REDACTED] [@leek.nl](mailto:[REDACTED]@leek.nl); [REDACTED] [@middendrenthe.nl](mailto:[REDACTED]@middendrenthe.nl); [REDACTED] [@gemeentenoordenveld.nl](mailto:[REDACTED]@gemeentenoordenveld.nl); [REDACTED] [@gemeentenoordenveld.nl](mailto:[REDACTED]@gemeentenoordenveld.nl); [REDACTED] [@gemeentenoordenveld.nl](mailto:[REDACTED]@gemeentenoordenveld.nl); [REDACTED] [@tynaarlo.nl](mailto:[REDACTED]@tynaarlo.nl); [REDACTED] [@ooststellingwerf.nl](mailto:[REDACTED]@ooststellingwerf.nl); [REDACTED] [@ooststellingwerf.nl](mailto:[REDACTED]@ooststellingwerf.nl); [REDACTED] [@wdodelta.nl](mailto:[REDACTED]@wdodelta.nl); [REDACTED] [@wdodelta.nl](mailto:[REDACTED]@wdodelta.nl); [REDACTED] [@noorderzijvest.nl](mailto:[REDACTED]@noorderzijvest.nl); [REDACTED] [@noorderzijvest.nl](mailto:[REDACTED]@noorderzijvest.nl); [REDACTED] [@noorderzijvest.nl](mailto:[REDACTED]@noorderzijvest.nl); [REDACTED] [@noorderzijvest.nl](mailto:[REDACTED]@noorderzijvest.nl); [REDACTED] [@waterschap@hunzeenaas.nl](mailto:[REDACTED]@waterschap@hunzeenaas.nl); [REDACTED] [@hunzeenaas.nl](mailto:[REDACTED]@hunzeenaas.nl); [REDACTED] [@weterskipfryslan.nl](mailto:[REDACTED]@weterskipfryslan.nl)  
CC: [REDACTED] [@minez.nl](mailto:[REDACTED]@minez.nl); [REDACTED] [@minez.nl](mailto:[REDACTED]@minez.nl); [REDACTED] [@minez.nl](mailto:[REDACTED]@minez.nl)  
Onderwerp: 181109 Status-update definitief besluit betreffende het winningsplan Westerveld (NAM)

Geachte adviseurs,

Ik wil u graag een update geven van de status van het definitieve besluit Westerveld. Gisteren is namelijk bekend geworden dat het definitieve besluit Westerveld genomen gaat worden en vanaf volgende week gepubliceerd wordt. De ter visie legging van het definitieve besluit inclusief de Nota van Antwoord (met daarin de beantwoording van alle zienswijzen) is van **donderdag 15 november 2018** tot en met **donderdag 27 december 2018**. In aanloop naar de publicatie zal er op bestuurlijk niveau in ieder geval contact worden gezocht met de burgemeester van de gemeente Assen en de gedeputeerde van de provincie Drenthe.

Er zullen kennisgevingen worden gepubliceerd in dezelfde huis-aan-huisbladen als de kennisgeving van het ontwerp-instemmingsbesluit en in de Staatscourant voorafgaand aan de ter inzage legging. Daarnaast krijgen alle indieners van een zienswijze persoonlijk een brief thuisgestuurd ter kennisgeving van de publicatie van het besluit.

Graag wil ik de betrokken gemeenten vragen het definitieve besluit inclusief de Nota van Antwoord vanaf 15 november 2018 in het gemeentehuis beschikbaar te stellen voor een ieder die het wil inzien. Tevens zal het definitieve besluit inclusief de Nota van Antwoord bij het ministerie van Economische Zaken en Klimaat liggen en zullen alle stukken digitaal toegankelijk zijn via de ter inzage pagina op <http://www.nlog.nl/>.

Ik zal binnenkort een WeTransfer sturen met geanonimiseerde versies van het winningsplan en alle adviezen voor de ter inzage legging. Het definitieve besluit inclusief de Nota van Antwoord kan op woensdag 14 november 2018 verstuurd worden. Op dit moment wordt de laatste hand aan formuleringen in het besluit gelegd. Pas volgende week kan tot ondertekening worden overgegaan.

Ik hoop u hiermee voldoende te hebben geïnformeerd. Mocht u nog vragen hebben dan hoor ik dat uiteraard graag.

Met vriendelijke groet,

[REDACTED]  
Projectsecretaris Winningsplannen

.....  
**Directie Energie & Omgeving**  
**Ministerie van Economische Zaken en Klimaat**  
Bezuidenhoutseweg 73 | 2594 AC | Den Haag | 3<sup>e</sup> C-Zuid  
Postbus 20401 | 2500 EK | Den Haag

[REDACTED]  
[www.rijksoverheid.nl/ezk](http://www.rijksoverheid.nl/ezk)

Dit bericht kan informatie bevatten die niet voor u is bestemd. Indien u niet de geadresseerde bent of dit bericht abusievelijk aan u is gezonden, wordt u verzocht dat aan de afzender te melden en het bericht te verwijderen.

De Staat aanvaardt geen aansprakelijkheid voor schade, van welke aard ook, die verband houdt met risico's verbonden aan het elektronisch verzenden van berichten.

This message may contain information that is not intended for you. If you are not the addressee or if this message was sent to you by mistake, you are requested to inform the sender and delete the message. The State accepts no liability for damage of any kind resulting from the risks inherent in the electronic transmission of messages.

DISCLAIMER:

Aan de informatie in deze e-mail en ieder aangehecht databestand kunnen geen rechten worden ontleend en de gemeente Aa en Hunze aanvaardt geen aansprakelijkheid voor schade als gevolg van onjuistheden en/of gedateerde informatie.

Als u niet de bedoelde ontvanger bent wilt u dan dit bericht en ieder aangehecht databestand verwijderen en de afzender hiervan via e-mail op de hoogte stellen.

Disclaimer:

Aan de informatie in deze e-mail en ieder aangehecht databestand kunnen geen rechten worden ontleend. De e-mail is vertrouwelijk en is uitsluitend bestemd voor de geadresseerde. De gemeente Assen aanvaardt geen aansprakelijkheid voor schade als gevolg van onjuistheden, gedateerde informatie of van een onjuiste en onvolledige verzending en ontvangst van informatie.

Date : 9-11-2018 10:53:00

16.619

F [REDACTED]  
T [REDACTED] [REDACTED] [REDACTED]  
Subject : RE: 181109 Status-update definitief besluit betreffende het winningsplan Westerveld (NAM)

Hahaha (beroepschrift [REDACTED] ☺)

**Van:** [REDACTED]  
**Verzonden:** vrijdag 9 november 2018 10:42  
**Aan:** [REDACTED]  
**Onderwerp:** FW: 181109 Status-update definitief besluit betreffende het winningsplan Westerveld (NAM)

Geen verlof tussen kerst en oud & nieuw dit jaar. Met de zienswijze op de achterbank naar Den Haag ☺

**Van:** [REDACTED]  
**Verzonden:** vrijdag 9 november 2018 09:24  
**Aan:** [REDACTED]@drenthe.nl; [REDACTED]@drenthe.nl; [REDACTED]@aaenhunze.nl; [REDACTED]@assen.nl; [REDACTED]@assen.nl; [REDACTED]@assen.nl; [REDACTED]@leek.nl; [REDACTED]@gemeentenoordenveld.nl; [REDACTED]@gemeentenoordenveld.nl; [REDACTED]@tynaarlo.nl; [REDACTED]@ooststellingwerf.nl; [REDACTED]@ooststellingwerf.nl; [REDACTED]@wdodelta.nl; [REDACTED]@wdodelta.nl; [REDACTED]@noorderzijvest.nl; [REDACTED]@noorderzijvest.nl; 'waterschap@hunzeenaas.nl' <waterschap@hunzeenaas.nl>; [REDACTED]@hunzeenaas.nl; [REDACTED]@weterskipfryslan.nl  
**CC:** [REDACTED]@minez.nl; [REDACTED]@minez.nl; [REDACTED]@minez.nl  
**Onderwerp:** 181109 Status-update definitief besluit betreffende het winningsplan Westerveld (NAM)

Geachte adviseurs,

Ik wil u graag een update geven van de status van het definitieve besluit Westerveld. Gisteren is namelijk bekend geworden dat het definitieve besluit Westerveld genomen gaat worden en vanaf volgende week gepubliceerd wordt. De ter visie legging van het definitieve besluit inclusief de Nota van Antwoord (met daarin de beantwoording van alle zienswijzen) is van **donderdag 15 november 2018** tot en met **donderdag 27 december 2018**. In aanloop naar de publicatie zal er op bestuurlijk niveau in ieder geval contact worden gezocht met de burgemeester van de gemeente Assen en de gedeputeerde van de provincie Drenthe.

Er zullen kennisgevingen worden gepubliceerd in dezelfde huis-aan-huisbladen als de kennisgeving van het ontwerp-instemmingsbesluit en in de Staatscourant voorafgaand aan de ter inzage legging. Daarnaast krijgen alle indieners van een zienswijze persoonlijk een brief thuisgestuurd ter kennisgeving van de publicatie van het besluit.

Graag wil ik de betrokken gemeenten vragen het definitieve besluit inclusief de Nota van Antwoord vanaf 15 november 2018 in het gemeentehuis beschikbaar te stellen voor een ieder die het wil inzien. Tevens zal het definitieve besluit inclusief de Nota van Antwoord bij het ministerie van Economische Zaken en Klimaat liggen en zullen alle stukken digitaal toegankelijk zijn via de ter inzage pagina op <http://www.nlog.nl/>.

Ik zal binnenkort een WeTransfer sturen met geanonimiseerde versies van het winningsplan en alle adviezen voor de ter inzage legging. Het definitieve besluit inclusief de Nota van Antwoord kan op woensdag 14 november 2018 verstuurd worden. Op dit moment wordt de laatste hand aan formuleringen in het besluit gelegd. Pas volgende week kan tot ondertekening worden overgegaan.

Ik hoop u hiermee voldoende te hebben geïnformeerd. Mocht u nog vragen hebben dan hoor ik dat uiteraard graag.

Met vriendelijke groet,

[REDACTED]  
Projectsecretaris Winningsplannen

.....  
**Directie Energie & Omgeving**  
**Ministerie van Economische Zaken en Klimaat**  
Bezuidenhoutseweg 73 | 2594 AC | Den Haag | 3<sup>e</sup> C-Zuid  
Postbus 20401 | 2500 EK | Den Haag  
.....

[www.rijksoverheid.nl/ezk](http://www.rijksoverheid.nl/ezk)

Dit bericht kan informatie bevatten die niet voor u is bestemd. Indien u niet de geadresseerde bent of dit bericht abusievelijk aan u is gezonden, wordt u verzocht dat aan de afzender te melden en het bericht te verwijderen.

De Staat aanvaardt geen aansprakelijkheid voor schade, van welke aard ook, die verband houdt met risico's verbonden aan het elektronisch verzenden van berichten.

This message may contain information that is not intended for you. If you are not the addressee or if this message was sent to you by mistake, you are requested to inform the sender and delete the message.

The State accepts no liability for damage of any kind resulting from the risks inherent in the electronic transmission of messages.

**DISCLAIMER:**

Aan de informatie in deze e-mail en ieder aangehecht databestand kunnen geen rechten worden ontleend en de gemeente Aa en Hunze aanvaardt geen aansprakelijkheid voor schade als gevolg van onjuistheden en/of gedateerde informatie.

Als u niet de bedoelde ontvanger bent wilt u dan dit bericht en ieder aangehecht databestand verwijderen en de afzender hiervan via e-mail op de hoogte stellen.



Date : 13-11-2018 08:45:25

16.621

Subject : RE: 181112 Onderliggende stukken bij het definitieve besluit betreffende het winningsplan Westerveld (NAM)

Beste [REDACTED]

De stukken zijn geprint. Wat nog ontbreekt zijn de zienswijzen. Krijgen we die ook vooraf? Ik kan mij daarbij voorstellen dat jullie ook hier identieke documenten (zoals de standaard zienswijze en de gezamenlijke zienswijze van overheden) in enkelvoud aanbieden.

Ik maak je er op attent dat op maandag 24 december ons kantoor is gesloten. Inwoners kunnen de stukken dan niet inzien. Ik verwacht dat dit geldt voor meer decentrale overheden.

Hoe eerder we de stukken krijgen op woensdag hoe beter.

Met vriendelijke groet,

[REDACTED]  
Beleidsregisseur

Gemeente Assen, Team Beleid  
Postbus 30018, 9400 RA Assen

e-mail: [REDACTED]@assen.nl site: [www.assen.nl](http://www.assen.nl)

---

Van: [REDACTED]

Verzonden: maandag 12 november 2018 15:48

Aan: [REDACTED]  
[REDACTED]@fryslan.frl>; [REDACTED]@drenthe.nl>; [REDACTED]@drenthe.nl>; [REDACTED]  
[REDACTED]@middendrenthe.nl>; [REDACTED]@gemeentenoordenveld.nl>; [REDACTED]  
[REDACTED]@gemeentenoordenveld.nl>; [REDACTED]@gemeentenoordenveld.nl>; [REDACTED]  
[REDACTED]@tynaarlo.nl>; [REDACTED]@ooststellingwerf.nl>; [REDACTED]  
[REDACTED]@ooststellingwerf.nl>; [REDACTED]@wdodelta.nl>; [REDACTED]@wdodelta.nl>; [REDACTED]  
[REDACTED]@noorderzijvest.nl>; [REDACTED]@noorderzijvest.nl>; [REDACTED]@noorderzijvest.nl>; [REDACTED]  
[REDACTED]@noorderzijvest.nl>; [REDACTED]@noorderzijvest.nl>; [REDACTED]@hunzeenaas.nl>; [REDACTED]@weterskipfryslan.nl>

CC: [REDACTED]

Onderwerp: 181112 Onderliggende stukken bij het definitieve besluit betreffende het winningsplan Westerveld (NAM)

Geachte adviseurs,

Graag wil ik u in aanvulling op onderstaande e-mail de aangekondigde WeTransfer-link sturen met geanonimiseerde versies van het winningsplan Westerveld en de binnengekomen adviezen. De documenten zijn via deze link te downloaden. In de downloadlink vindt u de volgende documenten:

- 160909 Begeleidende brief verzoek tot instemming WP Westerveld (GELAKT)
- 160909 Verzoek tot instemming WP Westerveld (GELAKT)
- 161019 Advies SodM WP Westerveld (GELAKT)
- 161206 Advies Tcbb WP Westerveld (GELAKT)
- 170303 Advies Mijnraad WP Westerveld (GELAKT)
- Adviezen decentrale overheden WP Westerveld (GELAKT)
- BIJLAGE – Gezamenlijk advies decentrale overheden WP Westerveld

Ik heb deze scans een klein beetje aangepast: Veel adviezen hadden het gezamenlijke advies van de decentrale overheden als bijlage. Om te voorkomen dat die straks meerdere keren moet worden uitgeprint als bijlage bij elk individueel advies, heb ik die uit de adviezen verwijderd en als los PDF bestand opgeslagen. Daarnaast heb ik de binnengekomen adviezen van de decentrale overheden op chronologische volgorde van ontvangst bij elkaar gevoegd in 1 PDF genaamd *Adviezen decentrale overheden WP Westerveld (GELAKT)*, zodat het printen ervan eenvoudiger is. U kunt alle stukken downloaden met [deze link](#).

Graag wil ik de gemeenten verzoeken deze documenten vanaf donderdag 15 november 2018 beschikbaar te stellen voor een ieder om in te zien. Ik stuur u deze stukken nu al, zodat u genoeg tijd heeft voor het (eventueel) printen van de documenten. Het definitieve besluit inclusief de Nota van Antwoord zullen uiterlijk woensdag volgen. Het definitieve besluit met alle bijbehorende stukken zullen tevens op het ministerie van Economische Zaken en Klimaat en de website <https://www.nlog.nl/ter-inzage-legging-winningsplan-westerveld> er visie liggen

Ik hoop u hiermee voldoende te hebben geïnformeerd. Mocht u nog vragen hebben dan hoor ik dat uiteraard graag.

Met vriendelijke groet,

[REDACTED]  
[REDACTED]  
.....  
**Directie Energie & Omgeving**  
**Ministerie van Economische Zaken en Klimaat**  
Bezuidenhoutseweg 73 | 2594 AC | Den Haag | 3<sup>e</sup> C-Zuid  
Postbus 20401 | 2500 EK | Den Haag

[REDACTED]  
[www.rijksoverheid.nl/ezk](http://www.rijksoverheid.nl/ezk)

---

Van: [REDACTED]

Verzonden: vrijdag 9 november 2018 09:24

Aan: [REDACTED]  
[REDACTED]  
[REDACTED]  
[REDACTED]

[Redacted header information]

CC: [Redacted]

**Onderwerp:** 181109 Status-update definitief besluit betreffende het winningsplan Westerveld (NAM)

Geachte adviseurs,

Ik wil u graag een update geven van de status van het definitieve besluit Westerveld. Gisteren is namelijk bekend geworden dat het definitieve besluit Westerveld genomen gaat worden en vanaf volgende week gepubliceerd wordt. De ter visie legging van het definitieve besluit inclusief de Nota van Antwoord (met daarin de beantwoording van alle zienswijzen) is van **donderdag 15 november 2018** tot en met **donderdag 27 december 2018**. In aanloop naar de publicatie zal er op bestuurlijk niveau in ieder geval contact worden gezocht met de burgemeester van de gemeente Assen en de gedeputeerde van de provincie Drenthe.

Er zullen kennisgevingen worden gepubliceerd in dezelfde huis-aan-huisbladen als de kennisgeving van het ontwerp-instemmingsbesluit en in de Staatscourant voorafgaand aan de ter inzage legging. Daarnaast krijgen alle indieners van een zienswijze persoonlijk een brief thuisgestuurd ter kennisgeving van de publicatie van het besluit.

Graag wil ik de betrokken gemeenten vragen het definitieve besluit inclusief de Nota van Antwoord vanaf 15 november 2018 in het gemeentehuis beschikbaar te stellen voor een ieder die het wil inzien. Tevens zal het definitieve besluit inclusief de Nota van Antwoord bij het ministerie van Economische Zaken en Klimaat liggen en zullen alle stukken digitaal toegankelijk zijn via de ter inzage pagina op <http://www.nlog.nl/>.

Ik zal binnenkort een WeTransfer sturen met geanonimiseerde versies van het winningsplan en alle adviezen voor de ter inzage legging. Het definitieve besluit inclusief de Nota van Antwoord kan op woensdag 14 november 2018 verstuurd worden. Op dit moment wordt de laatste hand aan formuleringen in het besluit gelegd. Pas volgende week kan tot ondertekening worden overgegaan.

Ik hoop u hiermee voldoende te hebben geïnformeerd. Mocht u nog vragen hebben dan hoor ik dat uiteraard graag.

Met vriendelijke groet,

[Redacted]  
Projectsecretaris Winningsplannen

.....  
**Directie Energie & Omgeving**  
**Ministerie van Economische Zaken en Klimaat**  
Bezuidenhoutseweg 73 | 2594 AC | Den Haag | 3<sup>e</sup> C-Zuid  
Postbus 20401 | 2500 EK | Den Haag  
.....

[Redacted]  
[www.rijksoverheid.nl/ezk](http://www.rijksoverheid.nl/ezk)

Dit bericht kan informatie bevatten die niet voor u is bestemd. Indien u niet de geadresseerde bent of dit bericht abusievelijk aan u is gezonden, wordt u verzocht dat aan de afzender te melden en het bericht te verwijderen.

De Staat aanvaardt geen aansprakelijkheid voor schade, van welke aard ook, die verband houdt met risico's verbonden aan het elektronisch verzenden van berichten.

This message may contain information that is not intended for you. If you are not the addressee or if this message was sent to you by mistake, you are requested to inform the sender and delete the message.

The State accepts no liability for damage of any kind resulting from the risks inherent in the electronic transmission of messages.

Disclaimer:  
Aan de informatie in deze e-mail en ieder aangelecht databestand kunnen geen rechten worden ontleend. De e-mail is vertrouwelijk en is uitsluitend bestemd voor de geadresseerde. De gemeente Assen aanvaardt geen aansprakelijkheid voor schade als gevolg van onjuistheden, gedateerde informatie of van een onjuiste en onvolledige verzending en ontvangst van informatie.

Date : 13-11-2018 13:49:22

16.622

F [REDACTED]  
T [REDACTED]  
C [REDACTED]  
Subject : RE: 181112 Onderliggende stukken bij het definitieve besluit betreffende het winningsplan Westerveld (NAM)

B [REDACTED]

Een geanonimiseerde versie van de zienswijzen- en reactiebundel is reeds openbaar gemaakt op de [ter inzage pagina van het winningsplan Westerveld](#) op NLOG. Graag wil ik hem je alsnog persoonlijk toesturen, maar het document is helaas te groot om te versturen per e-mail, daarom stuur ik je [deze downloadlink](#). Het is niet nodig dat de zienswijzen-bundel onderdeel uitmaakt van de ter inzagelegging omdat het stuk reeds openbaar is en de zienswijzenpunten zijn tevens samengevat in de Nota van Antwoord. Je bent natuurlijk vrij om die er wel bij te voegen voor de volledigheid, maar het zou dubbelop zijn.

Ik ben me ervan bewust dat er gedurende de laatste 4 dagen van de ter visie legging van het definitieve besluit Westerveld afwijkende openingstijden kunnen gelden voor de locaties waar het besluit ter inzage ligt. Dat lijkt me echter geen probleem aangezien de stukken ook digitaal beschikbaar zijn op NLOG. Indieners van een zienswijze krijgen vandaag een persoonlijke brief thuisgestuurd waarin tevens verwezen wordt naar deze website.

Wat betreft het definitieve besluit en Nota van Antwoord: zodra het besluit is ondertekend stuur ik de stukken op.

Ik hoop je hiermee voldoende te hebben geïnformeerd. Mocht je nog vragen hebben hoor ik het uiteraard graag.

Met vriendelijke groet,

[REDACTED]  
Projectsecretaris Winningsplannen

---

Van: [REDACTED]  
Verzonden: dinsdag 13 november 2018 08:45  
Aan: [REDACTED]  
CC: [REDACTED]  
Onderwerp: RE: 181112 Onderliggende stukken bij het definitieve besluit betreffende het winningsplan Westerveld (NAM)

Beste [REDACTED],

De stukken zijn geprint. Wat nog ontbreekt zijn de zienswijzen. Krijgen we die ook vooraf? Ik kan mij daarbij voorstellen dat jullie ook hier identieke documenten (zoals de standaard zienswijze en de gezamenlijke zienswijze van overheden) in enkelvoud aanbieden.

Ik maak je er op attent dat op maandag 24 december ons kantoor is gesloten. Inwoners kunnen de stukken dan niet inzien. Ik verwacht dat dit geldt voor meer decentrale overheden.

Hoe eerder we de stukken krijgen op woensdag hoe beter.

Met vriendelijke groet,

[REDACTED]  
Beleidsregisseur

Gemeente Assen, Team Beleid  
Postbus 30018, 9400 RA Assen  
[REDACTED]

e-mail: [REDACTED]@assen.nl site: [www.assen.nl](http://www.assen.nl)

---

Van: [REDACTED]@minez.nl  
Verzonden: maandag 12 november 2018 15:48  
Aan: [REDACTED]@provinciegroningen.nl [REDACTED]@provinciegroningen.nl;  
[REDACTED]@fryslan.frl>; [REDACTED]@drenthe.nl [REDACTED]@drenthe.nl>; [REDACTED]  
[REDACTED]@aaenhunze.nl [REDACTED]@assen.nl [REDACTED]@assen.nl [REDACTED]@assen.nl>; [REDACTED]@leek.nl>;  
[REDACTED]@middendrenthe.nl>; [REDACTED]@gemeentenoordenveld.nl>;  
[REDACTED]@gemeentenoordenveld.nl [REDACTED]@gemeentenoordenveld.nl>;  
[REDACTED]@tynaarlo.nl [REDACTED]@ooststellingwerf.nl [REDACTED]  
[REDACTED]@ooststellingwerf.nl>; [REDACTED]@wdodelta.nl>; [REDACTED]@wdodelta.nl>;  
[REDACTED]@noorderzijvest.nl>; [REDACTED]@noorderzijvest.nl [REDACTED]  
[REDACTED]@noorderzijvest.nl>; [REDACTED]@noorderzijvest.nl>; [REDACTED]@hunzeenaas.nl>;  
[REDACTED]@weterskipfryslan.nl>  
CC: [REDACTED]@minez.nl  
Onderwerp: 181112 Onderliggende stukken bij het definitieve besluit betreffende het winningsplan Westerveld (NAM)

Geachte adviseurs,

Graag wil ik u in aanvulling op onderstaande e-mail de aangekondigde WeTransfer-link sturen met geanonimiseerde versies van het winningsplan Westerveld en de binnengekomen adviezen. De documenten zijn via deze link te downloaden. In de downloadlink vindt u de volgende documenten:

- 160909 Begeleidende brief verzoek tot instemming WP Westerveld (GELAKT)
- 160909 Verzoek tot instemming WP Westerveld (GELAKT)
- 161019 Advies SodM WP Westerveld (GELAKT)
- 161206 Advies Tcbb WP Westerveld (GELAKT)
- 170303 Advies Mijnsraad WP Westerveld (GELAKT)
- Adviezen decentrale overheden WP Westerveld (GELAKT)
- BIJLAGE – Gezamenlijk advies decentrale overheden WP Westerveld

Ik heb deze scans een klein beetje aangepast: Veel adviezen hadden het gezamenlijke advies van de decentrale overheden als bijlage. Om te voorkomen dat die straks meerdere keren moet worden uitgeprint als bijlage bij elk individueel advies, heb ik die uit de adviezen verwijderd en als los PDF bestand opgeslagen. Daarnaast heb ik de binnengekomen adviezen van de decentrale overheden op chronologische volgorde van ontvangst bij elkaar gevoegd in 1 PDF genaamd *Adviezen decentrale overheden WP Westerveld (GELAKT)*, zodat het printen ervan eenvoudiger is. U kunt alle stukken downloaden met [deze link](#).

Graag wil ik de gemeenten verzoeken deze documenten vanaf donderdag 15 november 2018 beschikbaar te stellen voor een ieder om in te zien. Ik stuur u deze stukken nu al, zodat u genoeg tijd heeft voor het (eventueel) printen van de documenten. Het definitieve besluit inclusief de Nota van Antwoord zullen uiterlijk woensdag volgen. Het definitieve besluit met alle bijbehorende stukken zullen tevens op het ministerie van Economische Zaken en Klimaat en de website <https://www.nlog.nl/ter-inzage-legging>

[winningsplan-westerveld](#) er visie liggen

Ik hoop u hiermee voldoende te hebben geïnformeerd. Mocht u nog vragen hebben dan hoor ik dat uiteraard graag.

Met vriendelijke groet,

**[Redacted]**  
Projectsecretaris Winningsplannen

.....  
**Directie Energie & Omgeving**  
**Ministerie van Economische Zaken en Klimaat**  
Bezuidenhoutseweg 73 | 2594 AC | Den Haag | 3<sup>e</sup> C-Zuid  
Postbus 20401 | 2500 EK | Den Haag  
.....

**[Redacted]**  
[www.rnksoverheid.nl/ezk](http://www.rnksoverheid.nl/ezk)

---

**Van:** **[Redacted]**  
**Verzonden:** vrijdag 9 november 2018 09:24  
**Aan:** **[Redacted]**

**CC:** **[Redacted]**  
**Onderwerp:** 181109 Status-update definitief besluit betreffende het winningsplan Westerveld (NAM)

Geachte adviseurs,

Ik wil u graag een update geven van de status van het definitieve besluit Westerveld. Gisteren is namelijk bekend geworden dat het definitieve besluit Westerveld genomen gaat worden en vanaf volgende week gepubliceerd wordt. De ter visie legging van het definitieve besluit inclusief de Nota van Antwoord (met daarin de beantwoording van alle zienswijzen) is van **donderdag 15 november 2018** tot en met **donderdag 27 december 2018**. In aanloop naar de publicatie zal er op bestuurlijk niveau in ieder geval contact worden gezocht met de burgemeester van de gemeente Assen en de gedeputeerde van de provincie Drenthe.

Er zullen kennisgevingen worden gepubliceerd in dezelfde huis-aan-huisbladen als de kennisgeving van het ontwerp-instemmingsbesluit en in de Staatscourant voorafgaand aan de ter inzage legging. Daarnaast krijgen alle indieners van een zienswijze persoonlijk een brief thuisgestuurd ter kennisgeving van de publicatie van het besluit.

Graag wil ik de betrokken gemeenten vragen het definitieve besluit inclusief de Nota van Antwoord vanaf 15 november 2018 in het gemeentehuis beschikbaar te stellen voor een ieder die het wil inzien. Tevens zal het definitieve besluit inclusief de Nota van Antwoord bij het ministerie van Economische Zaken en Klimaat liggen en zullen alle stukken digitaal toegankelijk zijn via de ter inzage pagina op <http://www.nlog.nl/>.

Ik zal binnenkort een WeTransfer sturen met geanonimiseerde versies van het winningsplan en alle adviezen voor de ter inzage legging. Het definitieve besluit inclusief de Nota van Antwoord kan op woensdag 14 november 2018 verstuurd worden. Op dit moment wordt de laatste hand aan formuleringen in het besluit gelegd. Pas volgende week kan tot ondertekening worden overgegaan.

Ik hoop u hiermee voldoende te hebben geïnformeerd. Mocht u nog vragen hebben dan hoor ik dat uiteraard graag.

Met vriendelijke groet,

**[Redacted]**  
Projectsecretaris Winningsplannen

.....  
**Directie Energie & Omgeving**  
**Ministerie van Economische Zaken en Klimaat**  
Bezuidenhoutseweg 73 | 2594 AC | Den Haag | 3<sup>e</sup> C-Zuid  
Postbus 20401 | 2500 EK | Den Haag  
.....

**[Redacted]**  
[www.rnksoverheid.nl/ezk](http://www.rnksoverheid.nl/ezk)

Dit bericht kan informatie bevatten die niet voor u is bestemd. Indien u niet de geadresseerde bent of dit bericht abusievelijk aan u is gezonden, wordt u verzocht dat aan de afzender te melden en het bericht te verwijderen.

De Staat aanvaardt geen aansprakelijkheid voor schade, van welke aard ook, die verband houdt met risico's verbonden aan het elektronisch verzenden van berichten.

This message may contain information that is not intended for you. If you are not the addressee or if this message was sent to you by mistake, you are requested to inform the sender and delete the message.

The State accepts no liability for damage of any kind resulting from the risks inherent in the electronic transmission of messages.

Disclaimer:  
Aan de informatie in deze e-mail en ieder aangehecht databestand kunnen geen rechten worden ontleend. De e-mail is vertrouwelijk en is uitsluitend bestemd voor de geadresseerde. De gemeente Assen aanvaardt geen aansprakelijkheid voor schade als gevolg van onjuistheden, gedateerde informatie of van een onjuiste en onvolledige verzending en ontvangst van informatie.

Dit bericht kan informatie bevatten die niet voor u is bestemd. Indien u niet de geadresseerde bent of dit bericht abusievelijk aan u is gezonden, wordt u verzocht dat aan de afzender te melden en het bericht te verwijderen.

De Staat aanvaardt geen aansprakelijkheid voor schade, van welke aard ook, die verband houdt met risico's verbonden aan het elektronisch verzenden van berichten.

This message may contain information that is not intended for you. If you are not the addressee or if this message was sent to you by mistake, you are requested to inform the sender and delete the message.

The State accepts no liability for damage of any kind resulting from the



risks inherent in the electronic transmission of messages.

Date : 22-11-2018 11:33:13

F [redacted]  
T [redacted] @provinciegroningen.nl,  
" [redacted] @provinciegroningen.nl, " [redacted] @fryslan.frl, " [redacted] @drenthe.nl,  
" [redacted] @leek.nl, " [redacted] middendrenthe.nl, "Gemeente Noordenveld"  
 [redacted] @gemeentenoordenveld.nl, " [redacted] @gemeentenoordenveld.nl"  
 [redacted] @gemeentenoordenveld.nl, " [redacted] @tynaarlo.nl,  
" [redacted] @ooststellingwerf.nl, " [redacted] ooststellingwerf.nl,  
" [redacted] wdodelta.nl, " [redacted] @wdodelta.nl,  
" [redacted] @noorderzijvest.nl, " [redacted] @noorderzijvest.nl,  
" [redacted] @noorderzijvest.nl, " [redacted] @noorderzijvest.nl, "waterschap@hunzeenaas.nl"  
waterschap@hunzeenaas.nl, " [redacted] @hunzeenaas.nl, " [redacted] @weterskipfryslan.nl  
Subject : RE: 181114 Definitief instemmingsbesluit winningsplan Westerveld (NAM)

Beste [redacted],

Ik zie op dit moment alleen de stukken uit de ontwerpfase??

<https://www.nlog.nl/ter-inzage-legging-winningsplan-westerveld>

Met vriendelijke groet,

[redacted]  
Projectcoördinator - beleidsmedewerker RO  
Gemeente Aa en Hunze  
Postbus 93 • 9460 AB Gieten  
Spielersteeg 1 • 9461 BH Gieten  
[www.aaenhunze.nl](http://www.aaenhunze.nl)

**Van:** [redacted]  
**Verzonden:** donderdag 15 november 2018 16:04  
**Aan:** [redacted]  
 [redacted] @assen.nl'; [redacted] @assen.nl'; [redacted] @leek.nl'; [redacted] @middendrenthe.nl'; Gemeente Noordenveld; [redacted] @gemeentenoordenveld.nl';  
 [redacted] @wdodelta.nl'; [redacted] @wdodelta.nl'; [redacted] @noorderzijvest.nl'; [redacted] @noorderzijvest.nl'; [redacted] @noorderzijvest.nl'; [redacted] @noorderzijvest.nl';  
 [redacted] @noorderzijvest.nl'; [redacted] @noorderzijvest.nl'; [redacted] @noorderzijvest.nl'; [redacted] @noorderzijvest.nl'; [redacted] @noorderzijvest.nl';  
 'waterschap@hunzeenaas.nl'; [redacted] @hunzeenaas.nl'; [redacted] @weterskipfryslan.nl'  
**Onderwerp:** RE: 181114 Definitief instemmingsbesluit winningsplan Westerveld (NAM)

Geachte adviseurs,

Bijgaand stuur ik u een versie van Figuur C5 uit het winningsplan Westerveld. Deze versie bevat geen nieuwe informatie, behalve dat de kaart tevens de Natura2000 gebieden, Provinciale EHS gebieden en grondwaterwin- en beschermingsgebieden rondom de gasvelden binnen het winningsplan Westerveld weergeeft. In het definitieve besluit wordt deze afbeelding aangehaald en daarom wil ik u verzoeken dit document bij de ter inzage legging te voegen. Excuses dat ik het stuk niet tijdig heb aangeleverd.

Met vriendelijke groet,

[redacted]  
Projectsecretaris Winningsplannen  
.....  
**Directie Energie & Omgeving**  
**Ministerie van Economische Zaken en Klimaat**  
Bezuidenhoutseweg 73 | 2594 AC | Den Haag | 3<sup>e</sup> C-Zuid  
Postbus 20401 | 2500 EK | Den Haag  
.....

[redacted]  
[www.rijksoverheid.nl/ezk](http://www.rijksoverheid.nl/ezk)

**Van:** [redacted]  
**Verzonden:** woensdag 14 november 2018 17:28  
**Aan:** [redacted]

**Onderwerp:** RE: 181114 Definitief instemmingsbesluit winningsplan Westerveld (NAM)

Geachte adviseurs,

Ik ben er zojuist op gewezen dat er in het definitieve instemmingsbesluit wordt verwezen naar 2 documenten die ik nog niet heb toegestuurd. Deze heb ik over het hoofd gezien, waarvoor excuses. Het betreffen de op pagina 4 genoemde stukken:

- Nadere informatie van de NAM over natuur- en milieuaspecten van 26 september 2017.
- Nadere onderbouwing van de SRA van de NAM van 25 oktober 2017.

Bijgaand wil ik u graag deze stukken toesturen zodat het pakket met onderliggende stukken bij het besluit voor de ter inzage legging compleet is.

Ik hoop u hiermee voldoende te hebben geïnformeerd. Mocht u nog vragen hebben dan hoor ik het uiteraard graag.

Met vriendelijke groet,

[redacted]  
Projectsecretaris Winningsplannen

.....  
**Directie Energie & Omgeving**  
**Ministerie van Economische Zaken en Klimaat**  
Bezuidenhoutseweg 73 | 2594 AC | Den Haag | 3<sup>e</sup> C-Zuid  
Postbus 20401 | 2500 EK | Den Haag  
.....

[www.rijksoverheid.nl/ezk](http://www.rijksoverheid.nl/ezk)

---

**Van:** [REDACTED]  
**Verzonden:** woensdag 14 november 2018 11:47  
**Aan:** [REDACTED]

**CC:** [REDACTED] <[\[REDACTED\]@minez.nl](mailto:[REDACTED]@minez.nl)>  
**Onderwerp:** 181114 Definitief instemmingsbesluit winningsplan Westerveld (NAM)  
**Urgentie:** Hoog

Geachte adviseurs,

Graag wil ik u in aanvulling op onderstaande e-mail het definitieve besluit betreffende het winningsplan Westerveld toesturen inclusief de bijbehorende Nota van Antwoord. De stukken zijn door middel van [deze link](#) te downloaden. In de bijlage bij deze e-mail treft u ook de kennisgevingen aan, zoals die deze week zijn gepubliceerd in dezelfde huis-aan-huisbladen als bij het ontwerp-instemmingsbesluit en in de Staatscourant, en nog een document met daarin een verificatie door TNO van de SRA op de high case van het winningsplan. Dit document zat niet bij de gisteren toegestuurde downloadlink.

Ik wil de gemeenten graag verzoeken deze documenten bij de reeds toegestuurde documenten te voegen om vanaf **donderdag 15 november 2018** gedurende 6 weken ter visie te leggen. Belanghebbenden kunnen tot en met 27 december 2018 beroep indienen tegen dit besluit bij de Afdeling bestuursrechtspraak van de Raad van State. Informatie hierover staat in de kennisgevingen en in de persoonlijke brieven die aan zienswijzenindieners is verzonden.

Ik hoop u hiermee voldoende te hebben geïnformeerd. Mocht u nog vragen hebben dan hoor ik het uiteraard graag.

Met vriendelijke groet,

[REDACTED]  
Projectsecretaris Winningsplannen

.....  
**Directie Energie & Omgeving**  
**Ministerie van Economische Zaken en Klimaat**  
Bezuidenhoutseweg 73 | 2594 AC | Den Haag | 3<sup>e</sup> C-Zuid  
Postbus 20401 | 2500 EK | Den Haag  
.....

[www.rijksoverheid.nl/ezk](http://www.rijksoverheid.nl/ezk)

---

**Van:** [REDACTED]  
**Verzonden:** maandag 12 november 2018 15:48  
**Aan:** [REDACTED]

**CC:** [REDACTED] <[\[REDACTED\]@minez.nl](mailto:[REDACTED]@minez.nl)>  
**Onderwerp:** 181112 Onderliggende stukken bij het definitieve besluit betreffende het winningsplan Westerveld (NAM)

Geachte adviseurs,

Graag wil ik u in aanvulling op onderstaande e-mail de aangekondigde WeTransfer-link sturen met geanonimiseerde versies van het winningsplan Westerveld en de binnengekomen adviezen. De documenten zijn via deze link te downloaden. In de downloadlink vindt u de volgende documenten:

- 160909 Begeleidende brief verzoek tot instemming WP Westerveld (GELAKT)
- 160909 Verzoek tot instemming WP Westerveld (GELAKT)
- 161019 Advies SodM WP Westerveld (GELAKT)
- 161206 Advies Tcbb WP Westerveld (GELAKT)
- 170303 Advies Mijnsraad WP Westerveld (GELAKT)
- Adviezen decentrale overheden WP Westerveld (GELAKT)
- BIJLAGE – Gezamenlijk advies decentrale overheden WP Westerveld

Ik heb deze scans een klein beetje aangepast: Veel adviezen hadden het gezamenlijke advies van de decentrale overheden als bijlage. Om te voorkomen dat die straks meerdere keren moet worden uitgeprint als bijlage bij elk individueel advies, heb ik die uit de adviezen verwijderd en als los PDF bestand opgeslagen. Daarnaast heb ik de binnengekomen adviezen van de decentrale overheden op chronologische volgorde van ontvangst bij elkaar gevoegd in 1 PDF genaamd *Adviezen decentrale overheden WP Westerveld (GELAKT)*, zodat het printen ervan eenvoudiger is. U kunt alle stukken downloaden met [deze link](#).

Graag wil ik de gemeenten verzoeken deze documenten vanaf donderdag 15 november 2018 beschikbaar te stellen voor een ieder om in te zien. Ik stuur u deze stukken nu al, zodat u genoeg tijd heeft voor het (eventueel) printen van de documenten. Het definitieve besluit inclusief de Nota van Antwoord zullen uiterlijk woensdag volgen. Het definitieve besluit met alle bijbehorende stukken zullen tevens op het ministerie van Economische Zaken en Klimaat en de website <https://www.nlog.nl/ter-inzage-legging-winningsplan-westerveld> er visie liggen

Ik hoop u hiermee voldoende te hebben geïnformeerd. Mocht u nog vragen hebben dan hoor ik dat uiteraard graag.

Met vriendelijke groet,

Projectsecretaris Winningsplannen

Directie Energie & Omgeving

Ministerie van Economische Zaken en Klimaat

Bezuidenhoutseweg 73 | 2594 AC | Den Haag | 3<sup>e</sup> C-Zuid

Postbus 20401 | 2500 EK | Den Haag

[www.rijksoverheid.nl/ezk](http://www.rijksoverheid.nl/ezk)

Van: [redacted]

Verzonden: vrijdag 9 november 2018 09:24

Aan: [redacted]

[redacted]

CC: [redacted]@minez.nl>; [redacted], [redacted]@minez.nl [redacted]@minez.nl>

Onderwerp: 181109 Status-update definitief besluit betreffende het winningsplan Westerveld (NAM)

Geachte adviseurs,

Ik wil u graag een update geven van de status van het definitieve besluit Westerveld. Gisteren is namelijk bekend geworden dat het definitieve besluit Westerveld genomen gaat worden en vanaf volgende week gepubliceerd wordt. De ter visie legging van het definitieve besluit inclusief de Nota van Antwoord (met daarin de beantwoording van alle zienswijzen) is van **donderdag 15 november 2018** tot en met **donderdag 27 december 2018**. In aanloop naar de publicatie zal er op bestuurlijk niveau in ieder geval contact worden gezocht met de burgemeester van de gemeente Assen en de gedeputeerde van de provincie Drenthe.

Er zullen kennisgevingen worden gepubliceerd in dezelfde huis-aan-huisbladen als de kennisgeving van het ontwerp-instemmingsbesluit en in de Staatscourant voorafgaand aan de ter inzage legging. Daarnaast krijgen alle indieners van een zienswijze persoonlijk een brief thuisgestuurd ter kennisgeving van de publicatie van het besluit.

Graag wil ik de betrokken gemeenten vragen het definitieve besluit inclusief de Nota van Antwoord vanaf 15 november 2018 in het gemeentehuis beschikbaar te stellen voor een ieder die het wil inzien. Tevens zal het definitieve besluit inclusief de Nota van Antwoord bij het ministerie van Economische Zaken en Klimaat liggen en zullen alle stukken digitaal toegankelijk zijn via de ter inzage pagina op <http://www.nlog.nl/>.

Ik zal binnenkort een WeTransfer sturen met geanonimiseerde versies van het winningsplan en alle adviezen voor de ter inzage legging. Het definitieve besluit inclusief de Nota van Antwoord kan op woensdag 14 november 2018 verstuurd worden. Op dit moment wordt de laatste hand aan formuleringen in het besluit gelegd. Pas volgende week kan tot ondertekening worden overgegaan.

Ik hoop u hiermee voldoende te hebben geïnformeerd. Mocht u nog vragen hebben dan hoor ik dat uiteraard graag.

Met vriendelijke groet,

Projectsecretaris Winningsplannen

Directie Energie & Omgeving

Ministerie van Economische Zaken en Klimaat

Bezuidenhoutseweg 73 | 2594 AC | Den Haag | 3<sup>e</sup> C-Zuid

Postbus 20401 | 2500 EK | Den Haag

[www.rijksoverheid.nl/ezk](http://www.rijksoverheid.nl/ezk)

Dit bericht kan informatie bevatten die niet voor u is bestemd. Indien u niet de geadresseerde bent of dit bericht abusievelijk aan u is gezonden, wordt u verzocht dat aan de afzender te melden en het bericht te verwijderen.

De Staat aanvaardt geen aansprakelijkheid voor schade, van welke aard ook, die verband houdt met risico's verbonden aan het elektronisch verzenden van berichten.

This message may contain information that is not intended for you. If you are not the addressee or if this message was sent to you by mistake, you are requested to inform the sender and delete the message.

The State accepts no liability for damage of any kind resulting from the risks inherent in the electronic transmission of messages.

DISCLAIMER:

Aan de informatie in deze e-mail en ieder aangehecht databestand kunnen geen rechten worden ontleend en de gemeente Aa en Hunze aanvaardt geen aansprakelijkheid voor schade als gevolg van onjuistheden en/of gedateerde informatie.

Als u niet de bedoelde ontvanger bent wilt u dan dit bericht en ieder aangehecht databestand verwijderen en de afzender hiervan via e-mail op de hoogte stellen.

Date : 14-11-2018 17:28:41

F [REDACTED]  
 To : "[REDACTED]@provinciegroningen.nl, "[REDACTED]@provinciegroningen.nl,  
 "[REDACTED]@fryslan.frl, "[REDACTED]drenthe.nl, "[REDACTED]  
 "[REDACTED]  
 "[REDACTED]@leek.nl, "[REDACTED]middendrenthe.nl, "[REDACTED]  
 "[REDACTED]@gemeenteoordenveld.nl, "[REDACTED]gemeenteoordenveld.nl,  
 "[REDACTED]@gemeenteoordenveld.nl, "[REDACTED]@tynaarlo.nl,  
 "[REDACTED]@ooststellingwerf.nl, "[REDACTED]ooststellingwerf.nl,  
 "[REDACTED]wdodelta.nl, "[REDACTED]@wdodelta.nl,  
 "[REDACTED]@noorderzijvest.nl, "[REDACTED]@noorderzijvest.nl,  
 "[REDACTED]@noorderzijvest.nl, "[REDACTED]@noorderzijvest.nl, "[REDACTED]waterschap@hunzeenaas.nl"  
 waterschap@hunzeenaas.nl, "[REDACTED]@hunzeenaas.nl, "[REDACTED]@wetterskipfryslan.nl  
 Subject : RE: 181114 Definitief instemmingsbesluit winningsplan Westerveld (NAM)  
 Attachment : 170926 Nadere informatie natuur- en milieuaspecten WP Westerveld.pdf;171025 Nadere onderbouwing SRA WP Westerveld.pdf;

Geachte adviseurs,

Ik ben er zojuist op gewezen dat er in het definitieve instemmingsbesluit wordt verwezen naar 2 documenten die ik nog niet heb toegestuurd. Deze heb ik over het hoofd gezien, waarvoor excuses. Het betreffen de op pagina 4 genoemde stukken:

- Nadere informatie van de NAM over natuur- en milieuaspecten van 26 september 2017.
- Nadere onderbouwing van de SRA van de NAM van 25 oktober 2017.

Bijgaand wil ik u graag deze stukken toesturen zodat het pakket met onderliggende stukken bij het besluit voor de ter inzage legging compleet is.

Ik hoop u hiermee voldoende te hebben geïnformeerd. Mocht u nog vragen hebben dan hoor ik het uiteraard graag.

Met vriendelijke groet,

[REDACTED]  
 Projectsecretaris Winningsplannen

.....  
**Directie Energie & Omgeving**  
**Ministerie van Economische Zaken en Klimaat**  
 Bezuidenhoutseweg 73 | 2594 AC | Den Haag | 3<sup>e</sup> C-Zuid  
 Postbus 20401 | 2500 EK | Den Haag

[REDACTED]  
[www.rijksoverheid.nl/ezk](http://www.rijksoverheid.nl/ezk)

Van: [REDACTED]  
 Verzonden: woensdag 14 november 2018 11:47  
 Aan: [REDACTED]

CC: [REDACTED]  
 Onderwerp: 181114 Definitief instemmingsbesluit winningsplan Westerveld (NAM)  
 Urgentie: Hoog

Geachte adviseurs,

Graag wil ik u in aanvulling op onderstaande e-mail het definitieve besluit betreffende het winningsplan Westerveld toesturen inclusief de bijbehorende Nota van Antwoord. De stukken zijn door middel van [deze link](#) te downloaden. In de bijlage bij deze e-mail treft u ook de kennisgevingen aan, zoals die deze week zijn gepubliceerd in dezelfde huis-aan-huisbladen als bij het ontwerp-instemmingsbesluit en in de Staatscourant, en nog een document met daarin een verificatie door TNO van de SRA op de high case van het winningsplan. Dit document zat niet bij de gisteren toegestuurde downloadlink.

Ik wil de gemeenten graag verzoeken deze documenten bij de reeds toegestuurde documenten te voegen om vanaf **donderdag 15 november 2018** gedurende 6 weken ter visie te leggen. Belanghebbenden kunnen tot en met 27 december 2018 beroep indienen tegen dit besluit bij de Afdeling bestuursrechtspraak van de Raad van State. Informatie hierover staat in de kennisgevingen en in de persoonlijke brieven die aan zienswijzenindieners is verzonden.

Ik hoop u hiermee voldoende te hebben geïnformeerd. Mocht u nog vragen hebben dan hoor ik het uiteraard graag.

Met vriendelijke groet,

[REDACTED]  
 Projectsecretaris Winningsplannen

.....  
**Directie Energie & Omgeving**  
**Ministerie van Economische Zaken en Klimaat**  
 Bezuidenhoutseweg 73 | 2594 AC | Den Haag | 3<sup>e</sup> C-Zuid  
 Postbus 20401 | 2500 EK | Den Haag

[REDACTED]  
[www.rijksoverheid.nl/ezk](http://www.rijksoverheid.nl/ezk)

Van: [REDACTED]  
 Verzonden: maandag 12 november 2018 15:48  
 Aan: [REDACTED]



Dit bericht kan informatie bevatten die niet voor u is bestemd. Indien u niet de geadresseerde bent of dit bericht abusievelijk aan u is gezonden, wordt u verzocht dat aan de afzender te melden en het bericht te verwijderen.

De Staat aanvaardt geen aansprakelijkheid voor schade, van welke aard ook, die verband houdt met risico's verbonden aan het elektronisch verzenden van berichten.

This message may contain information that is not intended for you. If you are not the addressee or if this message was sent to you by mistake, you are requested to inform the sender and delete the message.

The State accepts no liability for damage of any kind resulting from the risks inherent in the electronic transmission of messages.



## Omgevings- en milieuaspecten Westerveld Winningsplan 2017

### 1.1 Algemeen

De opsporing, winning en opslag van aardgas kan mogelijke gevolgen met zich brengen voor de omgeving (anders dan bodemdaling en trillingen). Deze mogelijke gevolgen worden beoordeeld door het bevoegd gezag in het kader van andere vergunningen dan het winningsplan.

Een overzicht van de algemene mogelijke gevolgen en in welke vergunningprocedure(s) deze worden behandeld, staat in de volgende tabel:

Gevolgen m.b.t.	Besluit
Bodem-/grondwaterverontreiniging	omgevingsvergunning milieu
Luchtverontreiniging (emissies)	omgevingsvergunning milieu
Oppervlaktewaterverontreiniging	omgevingsvergunning milieu evt. watervergunning
Externe veiligheid	omgevingsvergunning milieu
Natuur	Wet natuurbescherming

De Minister van Economische Zaken bevordert op grond van artikel 34 lid 7 Mijnbouwwet een doelmatige en samenhangende besluitvorming ten aanzien van het besluit omtrent instemming met het winningsplan en een aantal overige besluiten, waaronder de besluiten zoals genoemd in bovenstaande tabel (coördinatiegeling).

#### Vergunningen

De volgende vergunningen zijn verleend ten behoeve van de uitvoering van het vigerende en het nieuwe winningsplan Westerveld. (reeds gesuspendeerde locaties zijn niet genoemd)

Locatie	Vries-1	Vries-2	Vries-4	Witten	Eleveld
Vergunning	Wabo 'milieu deel'	Wabo 'milieu deel'	Wm-vergunning	Wabo 'milieu deel'	Wabo 'milieu deel'
Verleend	d.d. 2 juli 2012 (revisie) en 14 maart 2016 (wijziging)	d.d.10 november 2014 (actualisering)	d.d. 8 maart 2011 (revisie) en 10 december 2013 (aanvraag milieuneutrale wijziging, van rechtswege verleend)	d.d.14 januari 2015 (revisie)	d.d. 6 mei 2014 (revisie)
Bodem/grondwater	✓	✓	✓	✓	✓
Emissies	✓	✓	✓	✓	✓
Oppervlaktewater	✓	✓	✓	✓	✓
Externe Veiligheid	✓	✓	✓	✓	✓
Natuur					



Locatie	Assen	Norg-3	Westerveld	Zevenhuizen
Vergunning	Wabo 'milieu deel'	Wabo 'milieu deel'	Wabo 'milieu deel'	Wabo 'milieu deel'
Verleend	d.d. 2 maart 2007 (oprichtingsvergunning)	d.d. 9 juni 2006 (revisie), kaatstelijk gewijzigd d.d. 28 juli 2014 (milieuneutrale wijziging)	d.d. 2 juli 1999, nadien enkele art. 8.19 Wm meldingen (milieuneutrale wijziging)	d.d. 14 april 2008 (oprichtingsvergunning)
Bodem/grondwater	✓	✓	✓	✓
Emissies	✓	✓	✓	✓
Oppervlaktewater	✓	✓	✓	✓
Externe Veiligheid	✓	✓	✓	✓
Natuur				

In het geval van Westerveld zijn de benodigde vergunningen al verleend, zodat coördinatie niet meer aan de orde is. De bovengenoemde mogelijke gevolgen zijn derhalve al betrokken in de respectievelijke vergunningsprocedures.

Met betrekking tot bovenstaande tabel zal hieronder worden aangegeven wat door NAM wordt gedaan om genoemde gevolgen te voorkomen, dan wel de effecten hiervan te beperken.

#### *Natuur*

Voor natuur geldt een rechtstreekse zorgplicht vanuit de Wet natuurbescherming. Aangewezen flora en fauna mag niet worden vernietigd, verstoord en verontrust worden. Indien mijnbouwactiviteiten negatieve effecten zouden kunnen hebben op de aanwezige flora en fauna, dient er een ecologisch onderzoek uitgevoerd te worden. Indien negatieve effecten niet uitgesloten kunnen worden, wordt een ontheffing in het kader van de flora en fauna aangevraagd bij de Minister van Economische Zaken.

Indien mijnbouwactiviteiten of de gevolgen hiervan invloed kunnen hebben op de instandhoudingdoelstellingen van aangewezen Natura 2000-gebieden, dienen de effecten en gevolgen onderzocht worden en eventueel een passende beoordeling opgesteld te worden. Indien hieruit blijkt dat er negatieve effecten kunnen optreden, wordt een vergunning ingevolge de Wet natuurbescherming aangevraagd bij de Minister van Economische Zaken.

## 1.2 Natuur & Milieu

In dit deel wordt beschreven welke mogelijke gevolgen de uitvoering van het Westerveld-winningsplan kan brengen voor bovengenoemde aspecten. In het Westerveld winningsplan gaat het voornamelijk om het continueren van een bestaande productie via bestaande faciliteiten allen met hun reeds verleende specifieke vergunningen.

### Bodemdaling i.r.t. Natuur en Milieueffecten

Het doel van deze paragraaf is om inzichtelijk te maken wat de mogelijke effecten zijn van bodemdaling door de gaswinning Westerveld op beschermde natuurwaarden in het gebied. De winning kan indirect invloed hebben op milieu en natuur doordat eventuele bodemdaling de waterhuishouding kan beïnvloeden. Het waterpeil kan door de bodemdaling (relatief, ten opzichte van het maaiveld) hoger worden door daling van het maaiveldniveau. Dit kan leiden tot vernatting en daarmee tot nadelige gevolgen voor natuur en milieu.

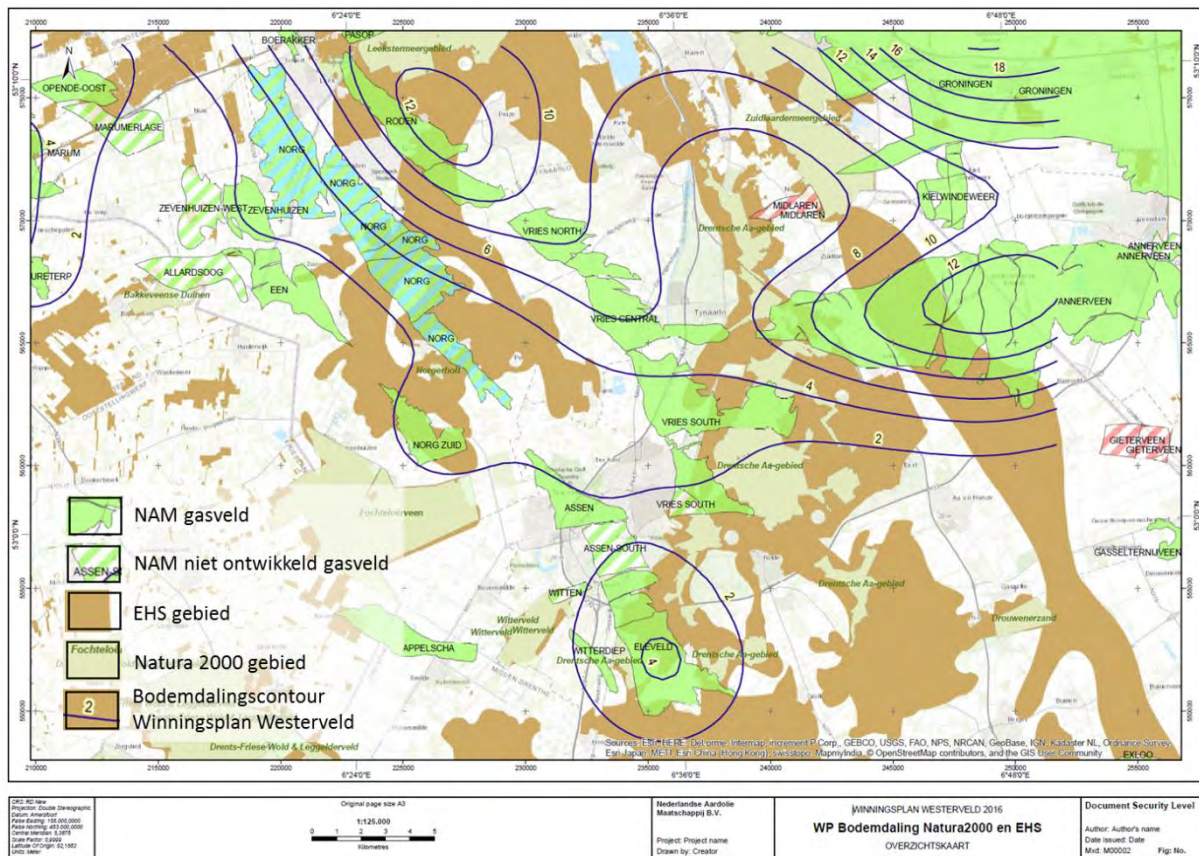

Figuur 1: Gasvelden, bodemdalingcontouren en natuurgebieden in het gebied rond Assen, Roden en Midlaren in 2013.

Figuur 1 toont dat de door gaswinning opgetreden bodemdaling in het Westerveldregio voornamelijk cumuleert met die door de gaswinning Annerveen, Roden en Groningen. De Bijdrage door de Westerveld gasvelden bedraagt tot 2013 niet meer dan enkele centimeters. Ook in de toekomst zal de relatieve bijdrage aan de bodemdaling in de regio ongeveer gelijk blijven (figuur 3).



In de Westerveldregio liggen meerdere natuurgebieden. Naast EHS-gebieden betreft dit het Natura 2000-gebied de Drentsche Aa. Figuur 1 toont ook het Leekstermeergebied, Bakkeveense Duinen, Zuidlaardermeer, Witterveld, Drents-Friese Wold & Leggelderveld en het Fochteloërveen. Deze gebieden vallen echter buiten de invloed van de bodemdaling als gevolg van de Westerveldwinningen en worden in dit Winningsplan dan ook buiten beschouwing gelaten.

Het Drentsche Aa-gebied is aangewezen als Habitatrichtlijngebied. Het gebied is geen Staatsnatuurmonument of Vogelrichtlijngebied. Het stroomgebied van de Drentsche Aa strekt zich uit van Amen en Papenvoort in het zuiden tot Glimmen in het noorden. Het Drentsche Aa-gebied bestaat uit een stelsel van beken en beekjes, waaronder de Drentsche Aa zelf, Oude Aa, Schipborgsche Diep, Zeegserloopje, Anloër Diepje, Gasterensche Diep, Rolderdiep, Taarlosche Diep, Looner Diep, Deurzerdiep, Amerdiep, Anderensche Diep, Anreepdiep, Smalbroekerloopje en Scheebroeker Loop. Een deel van de beken is vergraven of gekanaliseerd, vooral in de bovenlopen en in de benedenloop. Het Natura 2000-gebied bestaat, naast de madelanden van de Drentsche Aa, uit de onderdelen Balloërveld, Oudemolen, Gasterse Duinen, Gasterse Holt, Kampsheide, Eexterveld, De Strubben, De Vijftig Bunder en de omgeving van Zeegse. Ten zuiden van dit gebied liggen nog de afzonderlijke bijbehorende terreinen Geelbroek, omgeving van Amen en Andersche Diep. Het Natura 2000-gebied beslaat een oppervlakte van ongeveer 3.900 hectare.

Het Drentsche Aa-gebied omvat een redelijk compleet laaglandbekensysteem met oorspronggebieden, bovenlopen, middenlopen en benedenlopen. Door wisselende reliëfs en bodemtypen zijn vele voor beekdalen karakteristieke natuurlijke gradiënten tussen landschaps- en vegetatietypen aanwezig. Het bestaat uit oud Drents cultuurlandschap met madelanden (graslanden), bosjes, houtwallen, essen (akkers), heide, jeneverbesstruwelen, esdorpen, hunebedden en landgoederen.

De beekdalen zijn rijk aan gradiënten in waterstanden, bodems, zuurgraad en beschikbaarheid van voedingsstoffen. De gradiënten worden vooral in stand gehouden door verschillende waterstromen. De beekdalen worden gevoed door regenwater en grondwater, waarbij het grondwater een heel verschillende herkomst kan hebben. Zo treedt lokale kwel op van matig zuur tot zuur grondwater, dat toestroomt vanuit hoogstens enkele meters dikke zandpakketten boven de slecht doorlatende keileem- of potkleilagen (freatisch grondwater). Dit water is rijk aan meststoffen wanneer het afkomstig is uit gebieden die in landbouwkundig gebruik zijn. Daarnaast kan sprake zijn van middeldiepe kwel van (matig) basenrijk en ijzerrijk grondwater uit grondwatersystemen uit het pakket onder het keileem. Vooral in de middenloop treedt sterke kwel op van basen- en ijzerrijk grondwater uit het tweede watervoerende pakket onder de potklei of slibhoudende zanden (diepe kwel), zoals rond Oudemolen, Gasteren, Loon en Anderen en langs het Zeegserloopje. Deze grondwaterstroom is zo sterk, dat hier veenvorming via grondwater optreedt, in ons land een zeldzaam verschijnsel.

Behalve rijk aan basen en ijzer is dit water ook relatief schoon, omdat het in aanzienlijke mate afkomstig is van regenwater dat is ingezakt in niet-bemeste boswachterijen en heidevelden.

Behalve kwel is overstrooming met beekwater een belangrijke factor, vooral in de overgang van de midden- naar de benedenloop en in de benedenloop. Dit water is vaak rijk aan slib, maar betrekkelijk arm aan basen en ijzer. In de midden- en bovenlopen kan lokaal overstrooming optreden door stagnatie van mengsels van grond- en regenwater. Dit water is rijker aan basen en ijzer.

Vanaf de jaren '60 van de 20e eeuw is het hele plangebied (beekdal en dalflanken) sterk verdroogd door intensivering van ontwatering en verlaging van het beekpeil. Dit leidde tot een achteruitgang van natte hooilanden en moerasvegetaties. In het afgelopen decennium is juist weer vernatting opgetreden door



uitvoering van interne vernattingsmaatregelen in het beekdal en vermindering van waterwinningen. Lokaal heeft het aantakken van het bovenstroomse deel van het Loonediep ook geleid tot vernatting.

Het Drentsche Aa-gebied bestaat uit verschillende beektypen: een benedenloop, middenlopen en bovenlopen. De stroming en het lokale peil rond de beken wordt in de bovenlopen en middenlopen gestuurd door het verhang: het hoogteverschil is bepalend voor het afstromen van het water (de rechterzijde van de schematische dwarsdoorsnede in figuur 2).



Figuur 2: Schematische weergave bodemdaling en peilaanpassing in het Drentsche Aa gebied.

Bodemdaling als gevolg van de gasproductie uit Groningen resulteert in een relatief kleine toename op van het verhang in de Drentsche Aa en zijn toevoeren. De reeds opgetreden bodemdaling als gevolg van de gaswinning Westerveld compenseert bovendien een deel van deze toename. Deze effecten zijn relatief klein, omdat het verhang van de beken enkele meters omvat (het hoogteverschil tussen de bovenlopen en de benedenloop) en de bodemdaling slechts enkele centimeters bedraagt. Vanwege dit zeer beperkte effect zijn gevolgen op beschermde natuurwaarden uit te sluiten.

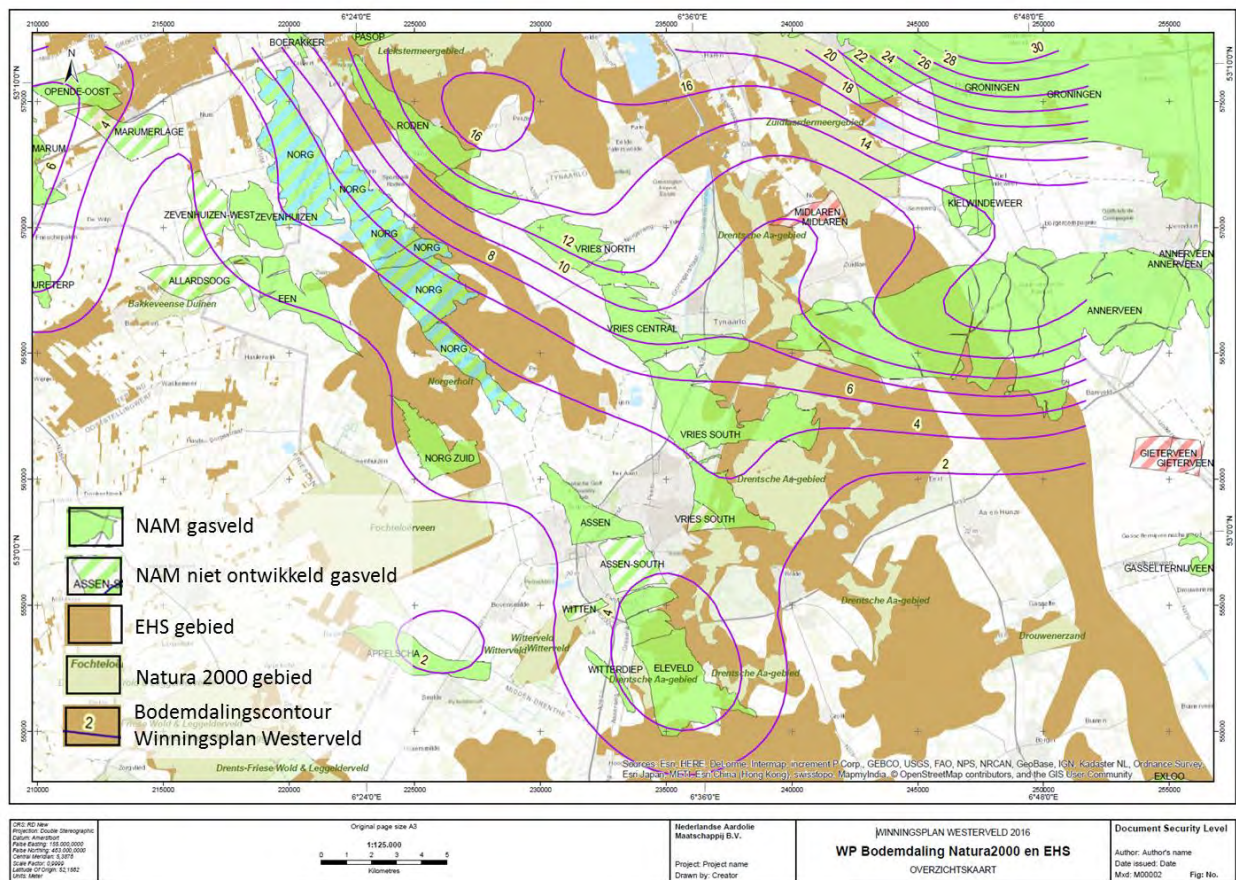

Figuur 3: Gasvelden, bodemdalingcontouren en natuurgebieden in het gebied rond Assen, Roden en Midlaren in 2080.

Figuur 3 toont de verwachte bodemdaling nadat de productie en bodemdaling zijn gestopt. De in het onderhavige Winningsplan voorgestelde wijziging in gasproductie leidt niet tot een significante toename in de bodemdaling of bodemdalingsnelheid. De toename van de bodemdaling veroorzaakt door de productie uit de velden binnen het winningsplan Westerveld is minder dan 2 centimeter. Voorgaande figuren laten zien dat deze bodemdaling verwaarloosbaar is voor dit gebied. Effecten op natuur als gevolg van de voorgenomen gasproductie wordt dan ook niet verwacht.

#### *Bodemtrilling i.r.t. Natuur en Milieueffecten*

Uit de Seismische Risico Analyse die is uitgevoerd voor de velden in het Winningsplan Westerveld, volgt dat de velden in Categorie I vallen (laagste risicocategorie). Op basis van dezelfde analyse wordt de kans op schade door bevingen aan bouwwerken als verwaarloosbaar ingeschat. Hierom wordt de kans op schade door bevingen op milieu- en natuurwaarden eveneens als verwaarloosbaar ingeschat.

Effecten van bodemtrilling op natuur worden derhalve niet nader beschouwd. Nadelige meetbare effecten van bodemtrilling op de betrokken EHS- en N2000-gebieden worden, gezien de aard van de trillingen, uitgesloten.

#### *Bodem- / grondwaterverontreiniging*

NAM bouwt, onderhoudt en beheert installaties zo dat het risico op bodem-/grondwaterverontreiniging verwaarloosbaar klein is. Het Activiteitenbesluit en de omgevingsvergunning bevatten regels hieromtrent die door NAM worden nageleefd, en Staatstoezicht op de Mijnen (SodM) ziet bovendien toe op deze naleving. Indien toch door een incident bodem-/grondwaterverontreiniging ontstaat, zal NAM deze verontreiniging saneren in het kader van de Wet bodembescherming. Gedeputeerde staten van de desbetreffende provincie zijn hiervoor bevoegd gezag. NAM en de toezichthouders hanteren een strikt controlebeleid waardoor de kans op bodemverontreiniging zeer gering is. Gevaar voor de volksgezondheid door het optreden van incidenten is niet te verwachten.

# Winningsplan Westerveld

## Geldigheid Seismische Risico Analyse (SRA)

In Winningsplan Westerveld is een Seismische Risico Analyse gerapporteerd die geldig is voor zowel het Mid-Case productiescenario als het High-Case productiescenario. Deze notitie verduidelijkt dit.

Tabel 3.1 in Bijlage 3 van het Winningsplan geeft de verwachte drukdaling per voorkomen. Tabel 1.3 in Bijlage 1 geeft de drukdalingen voor de verschillende productiescenario's.

Voor Assen-Zuid, Witten en Zevenhuizen-West is de SRA uitgevoerd voor het High-Case productiescenario, aangezien geen productie werd verwacht in het Mid-Case productiescenario.

Voor de overige velden is de additionele drukdaling bij het High-Case productiescenario klein ten opzichte van de totale drukdaling sinds het begin van de productie. Druk daling keert in de SRA alleen terug in de vorm van de realistisch sterkste beving volgens de energiebalans, "Mmax (energiebalans)". Hieronder volgen de waarden voor Mmax. De verschuiving is minimaal, en onvoldoende om de score in de risicomatrix "invloedfactoren ondergrond" te veranderen.

**Conclusie: de SRA gerapporteerd in het winningsplan Westerveld blijft geldig voor High-Case productiescenario**

Voorkomen	Initiële druk (bar)	Verwachte totale drukdaling MID-CASE (bar)	Verwachte totale drukdaling HIGH-CASE (bar)	Mmax energiebalans MID-CASE	Mmax energiebalans HIGH-CASE	Mmax breukslip MID-CASE en HIGH-CASE	Score invloedfactoren ondergrond (Magnitude) voor MID-CASE én HIGH-CASE
Assen	335	189	218	2,7	2,8	3,1	1
Een	306	117	200	2,7	2,9	3,1	1
Eleveld	382	349	362	3,5	3,5	3,6	2
Vries-Centraal	356	262	293	3,2	3,2	3,4	2
Vries-Noord	342	277	289	3,3	3,3	3,7	2
Vries-Zuid	356	119	132	3,2	3,2	3,5	2
Witterdiep	343	262	269	2,7	2,7	3,5	1
Zevenhuizen	306	271	286	2,9	3,0	3,2	1

Date : 27-6-2016 09:40:47

F

T

@GemeenteNoordenveld.nl"

@

Cc : "middendrenthe.nl" @middendrenthe.nl" middendrenthe.nl, " @fryslan.nl,

@provinciegroningen.nl, dodelta.nl, "

@noorderzijvest.nl, " @hunzeenaas.nl, " @hunzeenaas.nl"

h

Subject : RE: Aankondiging publicatie TNO rapport m.b.t. seismische risico analyse van de kleine velden

Goedemorgen , Allen,

Ten aanzien van de adviesprocedure:

Wat mij betreft moet onze insteek zijn: "zorgvuldigheid boven snelheid"  
Daarbij weet ik dat het winningsplan half februari al bij EZ is ingediend door de NAM.

Bovendien:

- Er ligt hier geen deadline zoals bij Winningsplan Groningen
- Gaat om 0,4 bcm
- Juridisch geen formele procedure

Wat mij betreft start de adviesprocedure eind augustus!

Groeten

PS. Wij hadden vrijdag een interessant symposium hier, waarbij o.a. gesproken werd door en

Met vriendelijke groet,

Projectcoördinator - beleidsmedewerker RO  
Gemeente Aa en Hunze  
Postbus 93 • 9460 AB Gieten  
Spiekersteeg 1 • 9461 BH Gieten  
[www.aaenhunze.nl](http://www.aaenhunze.nl)

**Van:** @drenthe.nl]

**Verzonden:** vrijdag 24 juni 2016 9:40

**Aan:**

**CC:**

@hunzeenaas.nl; @hunzeenaas.nl' @hunzeenaas.nl);

**Onderwerp:** RE: Aankondiging publicatie TNO rapport m.b.t. seismische risico analyse van de kleine velden

Goedemorgen allemaal,

Naar aanleiding van de mail onder het volgende.

Inhoudelijk afstemmen voor 8 juli lijkt me niet mogelijk: het schijnt een behoorlijk dik document te zijn.  
We kunnen na afloop van de bijeenkomst met EZ onderling zeker wel overleggen over een aantal zaken, dat lijkt me een goed moment.

Vwb de termijn: ik heb even na vraag gedaan bij onze jurist hoe dit eventueel zit.  
Aangezien de Mbw nog niet officieel gewijzigd is, is er feitelijk geen juridische grond voor wel/niet verlengen: het is nog steeds goodwill en werken in de nieuwe geest. Daarnaast is het zo, dat als de verlengde termijn genoeg is om het betreffende bestuur te laten beslissen en het advies dan uiterlijk op de 5<sup>e</sup> binnen te laten zijn, dat dat eigenlijk niet als onredelijk te beschouwen is. Ik heb begrepen dat de eerste bestuurlijke beslismomenten na de vakantie voor de gemeenten rond 23 augustus en voor de provincies op 30 augustus liggen: 5 september zou dus voldoende moeten zijn. Bovendien is het argument dat niemand de volledige 10 weken (ambtenaren noch burgers) weg is, dus iedereen op zeker moment wel geïnformeerd/geraadpleegd kan worden.

Er is dus vanuit die optiek weinig in te brengen tegen de voorgestelde termijn. De 29<sup>ste</sup> is wsch. sowieso voor EZ niet te verantwoorden: ze hebben ook een verplichting naar de mijnbouwer (NAM in casu).

In het officiële schrijven wat wij (volgende week?) krijgen, zal wsch. de termijn van 8 + 2 weken genoemd worden. Als je het daar dan toch niet mee eens bent, zal uitgezocht moeten worden hoe daar iets tegen in te brengen. Onze jurist weet ook niet een twee drie hoe dat zit.

Voorstel:

, neem even contact op met de andere partijen en peil even hoe die er over denken.

Voor zover ik weet zijn er de volgende contactpersonen:

Provincie Fryslan: , hij weet wsch. wel wie het contact voor Ooststellingwerf is @fryslan.nl  
Provincie Groningen: ( @provinciegroningen.nl) zij weet wel wie het contact voor Leek is  
Gemeente Midden-Drenthe: @middendrenthe.nl

Waterschappen:

Hunze en Aa's @hunzeenaas.nl  
DrentsOverijsselse Delta @wdodelta.nl  
Noorderzijvest @noorderzijvest.nl

Wetterskip – weet ik niet, check

Groningen heeft al aangegeven niet veel tijd voor een advies te hebben en eventueel mee te liften op ons advies, aangezien het merendeel van de gasvelden in Drenthe ligt.

Ik kan me voorstellen dat in geval van enige onenigheid over wel/niet accepteren van de termijn van 5 september de Drentse stem zwaarder zou moeten tellen, omdat wij meer werk hebben dan de andere provincies, de meeste velden liggen immers in Drenthe.

Omgekeerd is de vraag hoeveel werk het feitelijk voor ons als decentrale overheden zal zijn, uiteindelijk is de bedoeling dat we beoordelen waar onze belangen eventueel geraakt worden, daarvoor heb je niet direct al de inhoudelijke kennis en toetsing voor nodig. Je moet alleen wel duidelijk in je advies aangeven waar je wilt dat EZ extra aandacht aan zou moeten besteden. Bovendien zullen niet alle delen van het winningsplan op iedereen van toepassing zijn, omdat het om verschillende velden gaat, met verschillende lokale/regionale invloed.

Mijn advies is de termijn wel te accepteren en gewoon goed te regelen dat we voor en evt. tijdens de vakantie toch zoveel mogelijk afstemmen. Mochten de meeste van jullie toch een andere termijn willen, dan eerst nog maar eens terugchecken met EZ ( ) en anders de wettelijke opties laten uitzoeken.

Ik ben volgende week niet aanwezig, dus vandaar de vraag of dit willen coördineren voor nu.

Hoop jullie allemaal op de 8<sup>ste</sup> te zien in Assen.

Mvg,

**Van:** @aaenhunze.nl]



Verzonden: donderdag 23 juni 2016 17:07

Aan: [redacted]@GemeenteNoordenveld.nl [redacted]

CC: [redacted]

Onderwerp: RE: Aankondiging publicatie TNO rapport m.b.t. seismische risico analyse van de kleine velden

Hoi [redacted] (allen)

Dank voor je bericht.

Vraag 1: Het gaat inderdaad over het hele gebied van Westerveld waar bij voor Assen Noord ingegaan zal worden op de effecten van de nieuwe voorgenomen winning Assen Noord.

Daarom zijn deze overheden ook uitgenodigd i.v.m. de adviesvraag:

Provincies	Gemeenten	Waterschappen
Groningen	Leek	Noorderzijlvest
Friesland	Ooststellingwerf	Wetterskip Fryslan
Drenthe	Aa en Hunze	Hunze en Aa's
	Noordenveld	Drents Overijsselse Delta
	Assen	
	Tynaarlo	
	Midden-Drenthe	

Het lijkt mij goed dat (vooraf) afstemming met de anderen plaatsvindt. [redacted]

Vraag 2: Dit is inderdaad de start van het officiële traject; Volgende week als we de info per post of mail ontvangen gaat de termijn van 8 weken in. De bijeenkomst vindt dus plaats in de 2<sup>e</sup> week van de termijn. Echter vanwege de vakantieperiode wordt de adviestermijn verlengd tot 5 september (dat is dus maar 2 weekjes extra!). De bijeenkomst is bedoeld om ons te helpen bij onze adviesrol.

Ik vind dat wij hier direct tegen moeten ageren. In tegenstelling tot het Winningsplan Groningen, heeft EZ niet te maken met een deadline. Dus wat mij betreft start adviestermijn vanaf 29 augustus (eerste week na schoolvakanties).

Met vriendelijke groet,

[redacted]  
Projectcoördinator - beleidsmedewerker RO  
Gemeente Aa en Hunze  
Postbus 93 • 9460 AB Gieten  
Spiekersteeg 1 • 9461 BH Gieten  
www.aaenhunze.nl

---

Van: [redacted]@assen.nl]

Verzonden: donderdag 23 juni 2016 16:10

Aan: [redacted]@GemeenteNoordenveld.nl [redacted]

CC: [redacted]

Onderwerp: RE: Aankondiging publicatie TNO rapport m.b.t. seismische risico analyse van de kleine velden

Dag allemaal,

Ter info.

Jullie hebben allen gister de uitnodiging van EZ ontvangen.

Bij mij riep deze uitnodiging 2 vragen op:

1. Gaat dit winningsplan over het gehele gebied Westerveld met daarin alle gasvelden of alleen over de voorgenomen winning uit het gasveld Assen Noord?
2. Is deze bijeenkomst bedoeld om nader te spreken over de adviesrol aan de hand van dit concrete winningsplan of is dit de start van het "officiële" traject en gaat hiermee ook direct de termijn in?

Ik heb hierover vandaag contact gehad met [redacted]

Antwoord:

Vraag 1: Het gaat inderdaad over het hele gebied van Westerveld waar bij voor Assen Noord ingegaan zal worden op de effecten van de nieuwe voorgenomen winning Assen Noord.

Vraag 2: Dit is inderdaad de start van het officiële traject; Volgende week als we de info per post of mail ontvangen gaat de termijn van 8 weken in. De bijeenkomst vindt dus plaats in de 2<sup>e</sup> week van de termijn. Echter vanwege de vakantieperiode wordt de adviestermijn verlengd tot 5 september (dat is dus maar 2 weekjes extra!). De bijeenkomst is bedoeld om ons te helpen bij onze adviesrol.

Met vriendelijke groeten,

[redacted]  
Beleidspecialist

.....  
Gemeente Assen

Noordersingel 33 | Assen

Postbus 30018 | 9400 RA | Assen

.....  
[redacted]

[redacted]

[redacted]@assen.nl

website: [www.assen.nl](http://www.assen.nl)

---

Van: [redacted]@aaenhunze.nl]

Verzonden: donderdag 23 juni 2016 10:47

Aan: [redacted]@minez.nl>

CC: [redacted]@drenthe.nl [redacted]@tynaarlo.nl [redacted]@assen.nl [redacted]

[redacted]@GemeenteNoordenveld.nl) <[redacted]@GemeenteNoordenveld.nl>

Onderwerp: RE: Aankondiging publicatie TNO rapport m.b.t. seismische risico analyse van de kleine velden

Beste [redacted]

Dank voor de info.

Wil jij ons een link naar de brief+rapport sturen, zodra het op nlog.nl staat?

Met vriendelijke groet,

Projectcoördinator - beleidsmedewerker RO  
Gemeente Aa en Hunze  
Postbus 93 • 9460 AB Gieten  
Spiekersteeg 1 • 9461 BH Gieten  
[www.aaenhunze.nl](http://www.aaenhunze.nl)

**Van:** [redacted]@minez.nl

**Verzonden:** donderdag 23 juni 2016 8:56

**Aan:** [redacted]@drenthe.nl; [redacted]@aaenhunze.nl; [redacted]@aaenhunze.nl; [redacted]@tynaarlo.nl; [redacted]@hunzeenaas.nl; [redacted]@aaenhunze.nl; [redacted]@aaenhunze.nl; [redacted]@middendrenthe.nl; [redacted]@gemeentenoordenveld.nl; [redacted]@gemeentenoordenveld.nl; [redacted]@assen.nl; [redacted]@assen.nl; [redacted]@assen.nl; [redacted]@tynaarlo.nl; [redacted]@noorderzijlvest.nl; [redacted]@noorderzijlvest.nl; [redacted]@noorderzijlvest.nl; [redacted]@wdodelta.nl; [redacted]@hunzeenaas.nl; [redacted]@tynaarlo.nl; [redacted]@fryslan.fr!; [redacted]@smallingerland.nl; [redacted]@achtkarspelen.nl; [redacted]@t-diel.nl; [redacted]@t-diel.nl; [redacted]@ferwerderadiel.nl; [redacted]@ferwerderadiel.nl; [redacted]@leeuwarden.nl; [redacted]@leeuwarden.nl; [redacted]@dewaddeeilanden.nl; [redacted]@terschelling.nl; [redacted]@dongeradeel.nl; [redacted]@brandweerfryslan.nl; [redacted]; [redacted]@sudwestfryslan.nl; [redacted]@weterskipfryslan.nl; [redacted]@opsterland.nl

**CC:** [redacted]  
**Onderwerp:** Aankondiging publicatie TNO rapport m.b.t. seismische risico analyse van de kleine velden

Beste heer, mevrouw,

In de informatiesessie over de veranderingen in de Mijnbouwwet is toegezegd dat wij u zouden informeren over het moment dat de studie van TNO met de seismische risico analyse (SRA) voor de kleine velden in Nederland beschikbaar komt. TNO heeft haar studie afgerond en deze zal eind deze week naar de Tweede Kamer verzonden worden. In de begeleidende brief aan de Tweede Kamer zal nader ingegaan worden op de inhoud en duiding van het rapport. Daarna zal de studie en de begeleidende Kamerbrief op [www.nlog.nl](http://www.nlog.nl) digitaal beschikbaar zijn. Omdat de samenhang tussen het TNO rapport en de door SodM opgestelde tijdelijke leidraad voor seismische risico analyse van belang is, sluit ik de verwijzing naar deze leidraad bij: [http://www.nlog.nl/resources/Seismic\\_Risk/Tijdelijke%20leidraad%20SRA%20v1-2.pdf](http://www.nlog.nl/resources/Seismic_Risk/Tijdelijke%20leidraad%20SRA%20v1-2.pdf)

Heeft u nog vragen of opmerkingen, dan hoor ik het graag.

Met vriendelijke groeten,

[redacted]  
Ministerie van Economische Zaken  
Directie Energie & Omgeving  
Cluster Mijnbouw  
Bezoekadres Beuzidenhouts eweg 73, 2594 AC Den Haag  
Postadres Postbus 20401, 2500 EK Den Haag  
Telefoonnummer [redacted]

Dit bericht kan informatie bevatten die niet voor u is bestemd. Indien u niet de geadresseerde bent of dit bericht abusievelijk aan u is gezonden, wordt u verzocht dat aan de afzender te melden en het bericht te verwijderen.

De Staat aanvaardt geen aansprakelijkheid voor schade, van welke aard ook, die verband houdt met risico's verbonden aan het elektronisch verzenden van berichten.

This message may contain information that is not intended for you. If you are not the addressee or if this message was sent to you by mistake, you are requested to inform the sender and delete the message.

The State accepts no liability for damage of any kind resulting from the risks inherent in the electronic transmission of messages.

**DISCLAIMER:**

Aan de informatie in deze e-mail en ieder aangehecht databestand kunnen geen rechten worden ontleend en de gemeente Aa en Hunze aanvaardt geen aansprakelijkheid voor schade als gevolg van onjuistheden en/of gedateerde informatie.

Als u niet de bedoelde ontvanger bent wilt u dan dit bericht en ieder aangehecht databestand verwijderen en de afzender hiervan via e-mail op de hoogte stellen.

**Disclaimer:**

Aan de informatie in deze e-mail en ieder aangehecht databestand kunnen geen rechten worden ontleend. De e-mail is vertrouwelijk en is uitsluitend bestemd voor de geadresseerde. De gemeente Assen aanvaardt geen aansprakelijkheid voor schade als gevolg van onjuistheden, gedateerde informatie of van een onjuiste en onvolledige verzending en ontvangst van informatie.

**DISCLAIMER:**

Aan de informatie in deze e-mail en ieder aangehecht databestand kunnen geen rechten worden ontleend en de gemeente Aa en Hunze aanvaardt geen aansprakelijkheid voor schade als gevolg van onjuistheden en/of gedateerde informatie.

Als u niet de bedoelde ontvanger bent wilt u dan dit bericht en ieder aangehecht databestand verwijderen en de afzender hiervan via e-mail op de hoogte stellen.

**DISCLAIMER:**

Aan de informatie in deze e-mail en ieder aangehecht databestand kunnen geen rechten worden ontleend en de gemeente Aa en Hunze aanvaardt geen aansprakelijkheid voor schade als gevolg van onjuistheden en/of gedateerde informatie.

Als u niet de bedoelde ontvanger bent wilt u dan dit bericht en ieder aangehecht databestand verwijderen en de afzender hiervan via e-mail op de hoogte stellen.

Date : 24-6-2016 09:40:19

16.627

F [redacted]  
T [redacted] [redacted] [redacted]@GemeenteNoordenveld.nl"  
[redacted]@  
Cc : "[redacted] middendrenthe.nl, "[redacted]@fryslan.nl,  
"[redacted]@provinciegroningen.nl, "[redacted]@wdodelta.nl, "[redacted]  
[redacted]@noorderzijvest.nl, "[redacted]@hunzeenaas.nl, "[redacted]  
[redacted] h [redacted]

Subject : RE: Aankondiging publicatie TNO rapport m.b.t. seismische risico analyse van de kleine velden

Goedemorgen allemaal,

Naar aanleiding van de mail onder het volgende.

Inhoudelijk afstemmen voor 8 juli lijkt me niet mogelijk: het schijnt een behoorlijk dik document te zijn. We kunnen na afloop van de bijeenkomst met EZ onderling zeker wel overleggen over een aantal zaken, dat lijkt me een goed moment.

Vwb de termijn: ik heb even na vraag gedaan bij onze jurist hoe dit eventueel zit. Aangezien de Mbw nog niet officieel gewijzigd is, is er feitelijk geen juridische grond voor wel/niet verlengen: het is nog steeds goodwill en werken in de nieuwe geest. Daarnaast is het zo, dat als de verlengde termijn genoeg is om het betreffende bestuur te laten beslissen en het advies dan uiterlijk op de 5<sup>e</sup> binnen te laten zijn, dat dat eigenlijk niet als onredelijk te beschouwen is. Ik heb begrepen dat de eerste bestuurlijke beslismomenten na de vakantie voor de gemeenten rond 23 augustus en voor de provincies op 30 augustus liggen: 5 september zou dus voldoende moeten zijn. Bovendien is het argument dat niemand de volledige 10 weken (ambtenaren noch burgers) weg is, dus iedereen op zeker moment wel geïnformeerd/geraadpleegd kan worden.

Er is dus vanuit die optiek weinig in te brengen tegen de voorgestelde termijn. De 29<sup>ste</sup> is wsch. sowieso voor EZ niet te verantwoorden: ze hebben ook een verplichting naar de mijnbouwer (NAM in casu).

In het officiële schrijven wat wij (volgende week?) krijgen, zal wsch. de termijn van 8 + 2 weken genoemd worden. Als je het daar dan toch niet mee eens bent, zal uitgezocht moeten worden hoe daar iets tegen in te brengen. Onze jurist weet ook niet een twee drie hoe dat zit.

Voorstel: [redacted], neem even contact op met de andere partijen en peil even hoe die er over denken.

Voor zover ik weet zijn er de volgende contactpersonen:  
Provincie Fryslan: [redacted], hij weet wsch. wel wie het contact voor Ooststellingwerf is [redacted]@fryslan.nl  
Provincie Groningen: [redacted]@provinciegroningen.nl, zij weet wel wie het contact voor Leek is  
Gemeente Midden-Drenthe: [redacted]@middendrenthe.nl  
Waterschappen:  
Hunze en Aa's [redacted]@hunzeenaas.nl  
DrentsOverijsselse Delta [redacted]@wdodelta.nl  
Noorderzijvest [redacted]@noorderzijvest.nl  
Wetterskip – weet ik niet, check [redacted]  
Groningen heeft al aangegeven niet veel tijd voor een advies te hebben en eventueel mee te liften op ons advies, aangezien het merendeel van de gasvelden in Drenthe ligt.

Ik kan me voorstellen dat in geval van enige onenigheid over wel/niet accepteren van de termijn van 5 september de Drentse stem zwaarder zou moeten tellen, omdat wij meer werk hebben dan de andere provincies, de meeste velden liggen immers in Drenthe.

Omgekeerd is de vraag hoeveel werk het feitelijk voor ons als decentrale overheden zal zijn, uiteindelijk is de bedoeling dat we beoordelen waar onze belangen eventueel geraakt worden, daarvoor heb je niet direct al de inhoudelijke kennis en toetsing voor nodig. Je moet alleen wel duidelijk in je advies aangeven waar je wilt dat EZ extra aandacht aan zou moeten besteden. Bovendien zullen niet alle delen van het winningsplan op iedereen van toepassing zijn, omdat het om verschillende velden gaat, met verschillende lokale/regionale invloed.

Mijn advies is de termijn wel te accepteren en gewoon goed te regelen dat we voor en evt. tijdens de vakantie toch zoveel mogelijk afstemmen. Mochten de meeste van jullie toch een andere termijn willen, dan eerst nog maar eens terugchecken met EZ ([redacted]) en anders de wettelijke opties laten uitzoeken.

Ik ben volgende week niet aanwezig, dus vandaar de vraag of [redacted] dit willen coördineren voor nu.

Hoop jullie allemaal op de 8<sup>ste</sup> te zien in Assen.

Mvg, [redacted]

---

**Van:** [redacted]@aaenunze.nl]  
**Verzonden:** donderdag 23 juni 2016 17:07  
**Aan:** [redacted]  
**CC:** [redacted]  
**Onderwerp:** RE: Aankondiging publicatie TNO rapport m.b.t. seismische risico analyse van de kleine velden

Hoi [redacted] (allen)

Dank voor je bericht.

Vraag 1: Het gaat inderdaad over het hele gebied van Westerveld waar bij voor Assen Noord ingegaan zal worden op de effecten van de nieuwe voorgenomen winning Assen Noord.

Daarom zijn deze overheden ook uitgenodigd i.v.m. de adviesvraag:

Provincies	Gemeenten	Waterschappen
Groningen	Leek	Noorderzijvest
Friesland	Ooststellingwerf	Wetterskip Fryslan
Drenthe	Aa en Hunze	Hunze en Aa's
	Noordenveld	Drents Overijsselse Delta
	Assen	
	Tynaarlo	
	Midden-Drenthe	

Het lijkt mij goed dat (vooraf) afstemming met de anderen plaatsvindt. [redacted]

Vraag 2: Dit is inderdaad de start van het officiële traject; Volgende week als we de info per post of mail ontvangen gaat de termijn van 8 weken in. De bijeenkomst vindt dus plaats in de 2<sup>e</sup> week van de termijn. Echter vanwege de vakantieperiode wordt de adviestermijn verlengd tot 5 september (dat is dus maar 2 weekjes extra!). De bijeenkomst is bedoeld om ons te helpen bij onze adviesrol.

Ik vind dat wij hier direct tegen moeten ageren. In tegenstelling tot het Winningsplan Groningen, heeft EZ niet te maken met een deadline. Dus wat mij betreft start adviestermijn vanaf 29 augustus (eerste week na schoolvakanties).

Met vriendelijke groet,

[redacted]  
Projectcoördinator - beleidsmedewerker RO  
Gemeente Aa en Hunze



-----  
[REDACTED]  
Ministerie van Economische Zaken  
Directie Energie & Omgeving  
Cluster Mijnbouw  
Bezoekadres Bezuïdenhouts eweg 73, 2594 AC Den Haag  
Postadres Postbus 20401, 2500 EK Den Haag  
Telefoonnummer [REDACTED]

Dit bericht kan informatie bevatten die niet voor u is bestemd. Indien u niet de geadresseerde bent of dit bericht abusievelijk aan u is gezonden, wordt u verzocht dat aan de afzender te melden en het bericht te verwijderen.

De Staat aanvaardt geen aansprakelijkheid voor schade, van welke aard ook, die verband houdt met risico's verbonden aan het elektronisch verzenden van berichten.

This message may contain information that is not intended for you. If you are not the addressee or if this message was sent to you by mistake, you are requested to inform the sender and delete the message.

The State accepts no liability for damage of any kind resulting from the risks inherent in the electronic transmission of messages.

**DISCLAIMER:**

*Aan de informatie in deze e-mail en ieder aangehecht databestand kunnen geen rechten worden ontleend en de gemeente Aa en Hunze aanvaardt geen aansprakelijkheid voor schade als gevolg van onjuistheden en/of gedateerde informatie.*

*Als u niet de bedoelde ontvanger bent wilt u dan dit bericht en ieder aangehecht databestand verwijderen en de afzender hiervan via e-mail op de hoogte stellen.*

**Disclaimer:**

Aan de informatie in deze e-mail en ieder aangehecht databestand kunnen geen rechten worden ontleend. De e-mail is vertrouwelijk en is uitsluitend bestemd voor de geadresseerde. De gemeente Assen aanvaardt geen aansprakelijkheid voor schade als gevolg van onjuistheden, gedateerde informatie of van een onjuiste en onvolledige verzending en ontvangst van informatie.

**DISCLAIMER:**

*Aan de informatie in deze e-mail en ieder aangehecht databestand kunnen geen rechten worden ontleend en de gemeente Aa en Hunze aanvaardt geen aansprakelijkheid voor schade als gevolg van onjuistheden en/of gedateerde informatie.*

*Als u niet de bedoelde ontvanger bent wilt u dan dit bericht en ieder aangehecht databestand verwijderen en de afzender hiervan via e-mail op de hoogte stellen.*

Date : 23-6-2016 17:07:27

16.628

F [REDACTED]  
T [REDACTED] [REDACTED] [REDACTED]@GemeenteNoordenveld.nl"  
C [REDACTED]

Subject : RE: Aankondiging publicatie TNO rapport m.b.t. seismische risico analyse van de kleine velden

Hoi [REDACTED], (allen)

Dank voor je bericht.

Vraag 1: Het gaat inderdaad over het hele gebied van Westerveld waar bij voor Assen Noord ingegaan zal worden op de effecten van de nieuwe voorgenomen winning Assen Noord.

Daarom zijn deze overheden ook uitgenodigd i.v.m. de adviesvraag:

Provincies	Gemeenten	Waterschappen
Groningen	Leek	Noorderzijlvest
Friesland	Ooststellingwerf	Wetterskip Fryslan
Drenthe	Aa en Hunze	Hunze en Aa's
	Noordenveld	Drents Overijsselse Delta
	Assen	
	Tynaarlo	
	Midden-Drenthe	

Het lijkt mij goed dat (vooraf) afstemming met de anderen plaatsvindt. [REDACTED]

Vraag 2: Dit is inderdaad de start van het officiële traject; Volgende week als we de info per post of mail ontvangen gaat de termijn van 8 weken in. De bijeenkomst vindt dus plaats in de 2<sup>e</sup> week van de termijn. Echter vanwege de vakantieperiode wordt de adviestermijn verlengd tot 5 september (dat is dus maar 2 weekjes extra!). De bijeenkomst is bedoeld om ons te helpen bij onze adviesrol.

Ik vind dat wij hier direct tegen moeten ageren. In tegenstelling tot het Winningsplan Groningen, heeft EZ niet te maken met een deadline. Dus wat mij betreft start adviestermijn vanaf 29 augustus (eerste week na schoolvakanties).

Met vriendelijke groet,

[REDACTED]  
Projectcoördinator - beleidsmedewerker RO  
Gemeente Aa en Hunze  
Postbus 93 • 9460 AB Gielen  
Spiekersteeg 1 • 9461 BH Gielen  
[www.aaenhunze.nl](http://www.aaenhunze.nl)

Van: [REDACTED]@assen.nl]

Verzonden: donderdag 23 juni 2016 16:10

Aan: [REDACTED]@GemeenteNoordenveld.nl); [REDACTED]

CC: [REDACTED]

Onderwerp: RE: Aankondiging publicatie TNO rapport m.b.t. seismische risico analyse van de kleine velden

Dag allemaal,

Ter info.

Jullie hebben allen gister de uitnodiging van EZ ontvangen.

Bij mij riep deze uitnodiging 2 vragen op:

1. Gaat dit winningsplan over het gehele gebied Westerveld met daarin alle gasvelden of alleen over de voorgenomen winning uit het gasveld Assen Noord?
2. Is deze bijeenkomst bedoeld om nader te spreken over de adviesrol aan de hand van dit concrete winningsplan of is dit de start van het "officiële" traject en gaat hiermee ook direct de termijn in?

Ik heb hierover vandaag contact gehad met [REDACTED]

Antwoord:

Vraag 1: Het gaat inderdaad over het hele gebied van Westerveld waar bij voor Assen Noord ingegaan zal worden op de effecten van de nieuwe voorgenomen winning Assen Noord.

Vraag 2: Dit is inderdaad de start van het officiële traject; Volgende week als we de info per post of mail ontvangen gaat de termijn van 8 weken in. De bijeenkomst vindt dus plaats in de 2<sup>e</sup> week van de termijn. Echter vanwege de vakantieperiode wordt de adviestermijn verlengd tot 5 september (dat is dus maar 2 weekjes extra!). De bijeenkomst is bedoeld om ons te helpen bij onze adviesrol.

Met vriendelijke groeten,

[REDACTED]  
Beleidspecialist

Gemeente Assen

Noordersingel 33 | Assen

Postbus 30018 | 9400 RA | Assen

[REDACTED]  
[REDACTED]  
[REDACTED]@assen.nl

website: [www.assen.nl](http://www.assen.nl)

Van: [REDACTED]@aaenhunze.nl]

Verzonden: donderdag 23 juni 2016 10:47

Aan: [REDACTED]@minez.nl>

CC: [REDACTED]@drenthe.nl [REDACTED]@tynaarlo.nl [REDACTED]@assen.nl [REDACTED]

[REDACTED]@GemeenteNoordenveld.nl) <[REDACTED]@GemeenteNoordenveld.nl>

Onderwerp: RE: Aankondiging publicatie TNO rapport m.b.t. seismische risico analyse van de kleine velden

Beste [REDACTED],

Dank voor de info.

Wil jij ons een link naar de brief+rapport sturen, zodra het op nlog.nl staat?







Cluster Mijnbouw

Bezoekadres Bezuidenhoutseweg 73, 2594 AC Den Haag

Postadres Postbus 20401, 2500 EK Den Haag

Telefoonnummer [REDACTED]

Dit bericht kan informatie bevatten die niet voor u is bestemd. Indien u niet de geadresseerde bent of dit bericht abusievelijk aan u is gezonden, wordt u verzocht dat aan de afzender te melden en het bericht te verwijderen.

De Staat aanvaardt geen aansprakelijkheid voor schade, van welke aard ook, die verband houdt met risico's verbonden aan het elektronisch verzenden van berichten.

This message may contain information that is not intended for you. If you are not the addressee or if this message was sent to you by mistake, you are requested to inform the sender and delete the message.

The State accepts no liability for damage of any kind resulting from the risks inherent in the electronic transmission of messages.

*DISCLAIMER:*

*Aan de informatie in deze e-mail en ieder aangehecht databestand kunnen geen rechten worden ontleend en de gemeente Aa en Hunze aanvaardt geen aansprakelijkheid voor schade als gevolg van onjuistheden en/of gedateerde informatie.*

*Als u niet de bedoelde ontvanger bent wilt u dan dit bericht en ieder aangehecht databestand verwijderen en de afzender hiervan via e-mail op de hoogte stellen.*

Date : 27-6-2016 10:04:05

F

To : " " @aaenhunze.nl, " " @drenthe.nl, " " @assen.nl, " " gemeente

Noordenveld @

Subject : RE: Aankondiging publicatie TNO rapport m.b.t. seismische risico analyse van de kleine velden

Dag mensen,

Ik heb vorige week vlak na ontvangst van de mail gebeld met

Ik heb aangegeven niet blij te zijn het gebruik van de vakantieperiode voor dit soort procedures.

Te meer daar wij vanuit Noord Drenthe momenteel ook al met de procedure voor het Groninger gasveld zitten. De zienswijzetermin van het ontwerpwinningbesluit van Kamp loopt eveneens in de vakantieperiode.

Zij gaf toen inderdaad de datum van 5 september aan als uiterste datum voor het gevraagde advies.

Verder gaf aan dat er wel tijdsdruk op deze procedure staat, juist vanwege de voorgenomen nieuwe gaswinning uit het veld Vries-Zuid-Zuid.

30 augustus vergadert bij ons het college weer voor het eerst. Dit betekent dat het besluit dan ook ineens conform het advies moet zijn. Ben ik niet blij mee, maar wettelijk gezien kan dit vast wel.

Met name de samenloop met de procedure voor het Groninger gasveld vindt ik een uitermate ongelukkige.

In tegenstelling tot de Groninger gemeenten krijgen wij geen financiële ondersteuning uit het rijk voor onze rol in de gaswinning en wat daarmee maar samenhangt. Wij moeten dit dan ook met een beperkte capaciteit zien te klaren. Ik vindt dat daar vanuit EZ wel iets meer oog voor mag zijn. Ook hebben ze sinds maart (laatste voorlichting over procedure rond winningsplannen kleine gasvelden) toch genoeg tijd gehad om nu niet dit in de vakantieperiode dit te willen afhandelen.

Ik vindt dat wij daarom een dringend beroep op EZ mogen en zouden moeten doen om hier toch zeker een maand extra te krijgen. Ik zou het op prijs stellen als de provincie daarin het voortouw wil nemen. Uiteraard wordt dit verzoek door de betrokken gemeenten ondersteund.

Met vriendelijke groet,

Beleidsadviseur Wonen en Ruimte

Gemeente Tynaarlo

Postbus 5, 9480 AA Vries | Bzk: Kornoeljeplein 1 Vries

E @tynaarlo.nl | www.tynaarlo.nl | kornoeljeplein1

FB Gemeente Tynaarlo

Tynaarlo gaat voor groen! Denk na voordat u print...

Dit bericht en de eventuele bijlage kan vertrouwelijke of persoonlijke informatie bevatten en is daarom uitsluitend bestemd voor de geadresseerde. Wanneer u deze boodschap per abuis van ons heeft ontvangen, laat dit dan aan de afzender weten door een korte reactie te sturen. Wij verzoeken u in een dergelijk geval dit bericht en de eventuele bijlagen te vernietigen en geen kopieën op te slaan of door te sturen.

Al onze e-mailberichten worden voor verzending automatisch op virussen gecontroleerd. Er geldt echter geen garantie dat gebruik van e-mail veilig is of dat het gebruik van e-mail geschiedt zonder enige fout. De gemeente Tynaarlo is op geen enkele wijze aansprakelijk voor enige fout of gebrek in de inhoud van dit e-mailbericht.

Van: @aaenhunze.nl]

Verzonden: maandag 27 juni 2016 09:41

Aan: @GemeenteNoordenveld.nl];

CC: @middendrenthe.nl' (@middendrenthe.nl); @fryslan.nl); @wdodelta.nl); @noorderzijvest.nl'; @hunzeenaas.nl; @hunzeenaas.nl' (@hunzeenaas.nl);

Onderwerp: RE: Aankondiging publicatie TNO rapport m.b.t. seismische risico analyse van de kleine velden

Goedemorgen

Ten aanzien van de adviesprocedure:

Wat mij betreft moet onze insteek zijn: "zorgvuldigheid boven snelheid"

Daarbij weet ik dat het winningsplan half februari al bij EZ is ingediend door de NAM.

Bovendien:

- Er ligt hier geen deadline zoals bij Winningsplan Groningen
- Gaat om 0,4 bcm
- Juridisch geen formele procedure

Wat mij betreft start de adviesprocedure eind augustus!

Groeten

PS. Wij hadden vrijdag een interessant symposium hier, waarbij o.a. gesproken werd door prof. (KU Leuven) en (RUG)  
Met vriendelijke groet,

Projectcoördinator - beleidsmedewerker RO

Gemeente Aa en Hunze

Postbus 93 • 9460 AB Gieten

Spiekersteeg 1 • 9461 BH Gieten

www.aaenhunze.nl

Van: @drenthe.nl]

Verzonden: vrijdag 24 juni 2016 9:40

Aan: @GemeenteNoordenveld.nl

CC: @middendrenthe.nl @fryslan.nl @wdodelta.nl); @noorderzijvest.nl'; @hunzeenaas.nl; @hunzeenaas.nl' @hunzeenaas.nl

Onderwerp: RE: Aankondiging publicatie TNO rapport m.b.t. seismische risico analyse van de kleine velden

Goedemorgen allemaal,

Naar aanleiding van de mail onder het volgende.

Inhoudelijk afstemmen voor 8 juli lijkt me niet mogelijk: het schijnt een behoorlijk dik document te zijn.

We kunnen na afloop van de bijeenkomst met EZ onderling zeker wel overleggen over een aantal zaken, dat lijkt me een goed moment.

Vwb de termijn: ik heb even na vraag gedaan bij onze jurist hoe dit eventueel zit.

Aangezien de Mbv nog niet officieel gewijzigd is, is er feitelijk geen juridische grond voor wel/niet verlengen: het is nog steeds goodwill en werken in de nieuwe geest. Daarnaast is het zo, dat als de verlengde termijn genoeg is om het betreffende bestuur te laten beslissen en het advies dan uiterlijk op de 5<sup>e</sup> binnen te laten zijn, dat dat eigenlijk niet als onredelijk te beschouwen is. Ik heb begrepen dat de eerste bestuurlijke beslismomenten na de vakantie voor de gemeenten rond 23 augustus en voor de provincies op 30 augustus liggen: 5 september zou dus voldoende moeten zijn. Bovendien is het argument dat niemand de volledige 10 weken (ambtenaren noch burgers) weg is, dus iedereen op zeker moment wel geïnformeerd/geraadpleegd kan worden.Er is dus vanuit die optiek weinig in te brengen tegen de voorgestelde termijn. De 29<sup>ste</sup> is wsch. sowieso voor EZ niet te verantwoorden: ze hebben ook een verplichting naar de mijnbouwer (NAM in casu).

In het officiële schrijven wat wij (volgende week?) krijgen, zal wsch. de termijn van 8 + 2 weken genoemd worden. Als je het daar dan toch niet mee eens bent, zal uitgezocht moeten worden hoe daar iets tegen in te brengen. Onze jurist weet ook niet een twee drie hoe dat zit.

Voorstel:

■■■■■, neem even contact op met de andere partijen en peil even hoe die er over denken.

Voor zover ik weet zijn er de volgende contactpersonen:

Provincie Fryslan: ■■■■■, hij weet wsch. wel wie het contact voor Ooststellingwerf is ■■■■■@fryslan.nl  
Provincie Groningen: ■■■■■@provinciegroningen.nl zij weet wel wie het contact voor Leek is  
Gemeente Midden-Drenthe: ■■■■■@middendrenthe.nl

Waterschappen:

Hunze en Aa's ■■■■■@hunzeenaas.nl  
DrentsOverijsselse Delta ■■■■■@wdodelta.nl  
Noorderzijlvest ■■■■■@noorderzijlvest.nl

Wetterskip – weet ik niet, check ■■■■■

Groningen heeft al aangegeven niet veel tijd voor een advies te hebben en eventueel mee te liften op ons advies, aangezien het merendeel van de gasvelden in Drenthe ligt.

Ik kan me voorstellen dat in geval van enige onenigheid over wel/niet accepteren van de termijn van 5 september de Drentse stem zwaarder zou moeten tellen, omdat wij meer werk hebben dan de andere provincies, de meeste velden liggen immers in Drenthe.

Omgekeerd is de vraag hoeveel werk het feitelijk voor ons als decentrale overheden zal zijn, uiteindelijk is de bedoeling dat we beoordelen waar onze belangen eventueel geraakt worden, daarvoor heb je niet direct al de inhoudelijke kennis en toetsing voor nodig. Je moet alleen wel duidelijk in je advies aangeven waar je wilt dat EZ extra aandacht aan zou moeten besteden. Bovendien zullen niet alle delen van het winningsplan op iedereen van toepassing zijn, omdat het om verschillende velden gaat, met verschillende lokale/regionale invloed.

Mijn advies is de termijn wel te accepteren en gewoon goed te regelen dat we voor en evt. tijdens de vakantie toch zoveel mogelijk afstemmen. Mochten de meeste van jullie toch een andere termijn willen, dan eerst nog maar eens terugchecken met EZ (■■■■■) en anders de wettelijke opties laten uitzoeken.

Ik ben volgende week niet aanwezig, dus vandaar de vraag of ■■■■■/■■■■■ dit willen coördineren voor nu.

Hoop jullie allemaal op de 8<sup>ste</sup> te zien in Assen.

Mvg, ■■■■■

---

**Van:** ■■■■■@aaenhunze.nl

**Verzonden:** donderdag 23 juni 2016 17:07

**Aan:** ■■■■■@GemeenteNoordenveld.nl ■■■■■

**CC:** ■■■■■

**Onderwerp:** RE: Aankondiging publicatie TNO rapport m.b.t. seismische risico analyse van de kleine velden

Hoi ■■■■■, (allen)

Dank voor je bericht.

Vraag 1: Het gaat inderdaad over het hele gebied van Westerveld waar bij voor Assen Noord ingegaan zal worden op de effecten van de nieuwe voorgenomen winning Assen Noord.

Daarom zijn deze overheden ook uitgenodigd i.v.m. de adviesvraag:

Provincies	Gemeenten	Waterschappen
Groningen	Leek	Noorderzijlvest
Friesland	Ooststellingwerf	Wetterskip Fryslan
Drenthe	Aa en Hunze	Hunze en Aa's
	Noordenveld	Drents Overijsselse Delta
	Assen	
	Tynaarlo	
	Midden-Drenthe	

Het lijkt mij goed dat (vooraf) afstemming met de anderen plaatsvindt. ■■■■■

Vraag 2: Dit is inderdaad de start van het officiële traject; Volgende week als we de info per post of mail ontvangen gaat de termijn van 8 weken in. De bijeenkomst vindt dus plaats in de 2<sup>e</sup> week van de termijn. Echter vanwege de vakantieperiode wordt de adviestermijn verlengd tot 5 september (dat is dus maar 2 weekjes extra!). De bijeenkomst is bedoeld om ons te helpen bij onze adviesrol.

Ik vind dat wij hier direct tegen moeten ageren. In tegenstelling tot het Winningsplan Groningen, heeft EZ niet te maken met een deadline. Dus wat mij betreft start adviestermijn vanaf 29 augustus (eerste week na schoolvakanties).

Met vriendelijke groet,

■■■■■  
Projectcoördinator - beleidsmedewerker RO  
Gemeente Aa en Hunze  
Postbus 93 • 9460 AB Gieten  
Spiekersteeg 1 • 9461 BH Gieten  
www.aaenhunze.nl

---

**Van:** ■■■■■@assen.nl

**Verzonden:** donderdag 23 juni 2016 16:10

**Aan:** ■■■■■@GemeenteNoordenveld.nl ■■■■■

**CC:** ■■■■■

**Onderwerp:** RE: Aankondiging publicatie TNO rapport m.b.t. seismische risico analyse van de kleine velden

Dag allemaal,

Ter info.

Jullie hebben allen gister de uitnodiging van EZ ontvangen.

Bij mij riep deze uitnodiging 2 vragen op:

1. Gaat dit winningsplan over het gehele gebied Westerveld met daarin alle gasvelden of alleen over de voorgenomen winning uit het gasveld Assen Noord?
2. Is deze bijeenkomst bedoeld om nader te spreken over de adviesrol aan de hand van dit concrete winningsplan of is dit de start van het "officiële" traject en gaat hiermee ook direct de termijn in?

Ik heb hierover vandaag contact gehad met ■■■■■

Antwoord:

Vraag 1: Het gaat inderdaad over het hele gebied van Westerveld waar bij voor Assen Noord ingegaan zal worden op de effecten van de nieuwe voorgenomen winning Assen Noord.  
Vraag 2: Dit is inderdaad de start van het officiële traject; Volgende week als we de info per post of mail ontvangen gaat de termijn van 8 weken in. De bijeenkomst vindt dus plaats in de 2<sup>e</sup> week van de termijn. Echter vanwege de vakantieperiode wordt de adviestermijn verlengd tot 5 september (dat is dus maar 2 weekjes extra!). De bijeenkomst is bedoeld om ons te helpen bij onze adviesrol.

Met vriendelijke groeten,

Beleidspecialist

Gemeente Assen  
Noordersingel 33 | Assen  
Postbus 30018 | 9400 RA | Assen

@assen.nl  
website: [www.assen.nl](http://www.assen.nl)

---

**Van:** [redacted]@aaenhunze.nl]

**Verzonden:** donderdag 23 juni 2016 10:47

**Aan:** [redacted]@minez.nl]

**CC:** [redacted]@drenthe.nl [redacted]@tynaarlo.nl [redacted]@assen.nl [redacted]@GemeenteNoordenveld.nl) <[redacted]@GemeenteNoordenveld.nl>

**Onderwerp:** RE: Aankondiging publicatie TNO rapport m.b.t. seismische risico analyse van de kleine velden

Beste [redacted],

Dank voor de info.  
Wil jij ons een link naar de brief+rapport sturen, zodra het op nlog.nl staat?

Met vriendelijke groet,

[redacted]  
Projectcoördinator - beleidsmedewerker RO  
Gemeente Aa en Hunze  
Postbus 93 • 9460 AB Gieten  
Spiekersteeg 1 • 9461 BH Gieten  
[www.aaenhunze.nl](http://www.aaenhunze.nl)

---

**Van:** [redacted]@minez.nl]

**Verzonden:** donderdag 23 juni 2016 8:56

**Aan:** [redacted]

[redacted]

**CC:** [redacted]  
**Onderwerp:** Aankondiging publicatie TNO rapport m.b.t. seismische risico analyse van de kleine velden

Beste heer, mevrouw,

In de informatiesessie over de veranderingen in de Mijnbouwwet is toegezegd dat wij u zouden informeren over het moment dat de studie van TNO met de seismische risico analyse (SRA) voor de kleine velden in Nederland beschikbaar komt. TNO heeft haar studie afgerond en deze zal eind deze week naar de Tweede Kamer verzonden worden. In de begeleidende brief aan de Tweede Kamer zal nader ingegaan worden op de inhoud en duiding van het rapport. Daarna zal de studie en de begeleidende Kamerbrief op [www.nlog.nl](http://www.nlog.nl) digitaal beschikbaar zijn. Omdat de samenhang tussen het TNO rapport en de door SodM opgestelde tijdelijke leidraad voor seismische risico analyse van belang is, sluit ik de verwijzing naar deze leidraad bij: [http://www.nlog.nl/resources/Seismic\\_Risk/Tijdelijke%20leidraad%20SRA%20v1-2.pdf](http://www.nlog.nl/resources/Seismic_Risk/Tijdelijke%20leidraad%20SRA%20v1-2.pdf)

Heeft u nog vragen of opmerkingen, dan hoor ik het graag.

Met vriendelijke groeten,

[redacted]  
Ministerie van Economische Zaken  
Directie Energie & Omgeving  
Cluster Mijnbouw  
Bezoekadres Bezuidenhoutseweg 73, 2594 AC Den Haag  
Postadres Postbus 20401, 2500 EK Den Haag  
Telefoonnummer [redacted]

Dit bericht kan informatie bevatten die niet voor u is bestemd. Indien u niet de geadresseerde bent of dit bericht abusievelijk aan u is gezonden, wordt u verzocht dat aan de afzender te melden en het bericht te verwijderen.

De Staat aanvaardt geen aansprakelijkheid voor schade, van welke aard ook, die verband houdt met risico's verbonden aan het elektronisch verzenden van berichten.

This message may contain information that is not intended for you. If you are not the addressee or if this message was sent to you by mistake, you are requested to inform the sender and delete the message.

The State accepts no liability for damage of any kind resulting from the risks inherent in the electronic transmission of messages.

**DISCLAIMER:**

*Aan de informatie in deze e-mail en ieder aangehecht databestand kunnen geen rechten worden ontleend en de gemeente Aa en Hunze aanvaardt geen aansprakelijkheid voor schade als gevolg van onjuistheden en/of gedateerde informatie.*

*Als u niet de bedoelde ontvanger bent wilt u dan dit bericht en ieder aangehecht databestand verwijderen en de afzender hiervan via e-mail op de hoogte stellen.*

**Disclaimer:**

Aan de informatie in deze e-mail en ieder aangehecht databestand kunnen geen rechten worden ontleend. De e-mail is vertrouwelijk en is uitsluitend bestemd voor de geadresseerde. De gemeente Assen aanvaardt geen aansprakelijkheid voor schade als gevolg van onjuistheden, gedateerde informatie of van een onjuiste en onvolledige verzending en ontvangst van informatie.

**DISCLAIMER:**

*Aan de informatie in deze e-mail en ieder aangehecht databestand kunnen geen rechten worden ontleend en de gemeente Aa en Hunze aanvaardt geen aansprakelijkheid voor schade als gevolg van onjuistheden en/of gedateerde informatie.*

*Als u niet de bedoelde ontvanger bent wilt u dan dit bericht en ieder aangehecht databestand verwijderen en de afzender hiervan via e-mail op de hoogte stellen.*

**DISCLAIMER:**

*Aan de informatie in deze e-mail en ieder aangehecht databestand kunnen geen rechten worden ontleend en de gemeente Aa en Hunze aanvaardt geen aansprakelijkheid voor schade als gevolg van onjuistheden en/of gedateerde informatie.*

*Als u niet de bedoelde ontvanger bent wilt u dan dit bericht en ieder aangehecht databestand verwijderen en de afzender hiervan via e-mail op de hoogte stellen.*

Date : 8-4-2016 12:13:47

From : "██████████"

T ██████████ ██████████ ██████████

Subject : RE: aantekeningen voorlichting EZ Winningsplan Groningen 6/4/2016

Dag allemaal,

Dank ██████████ voor je terugkoppeling. Er wordt door EZ dus eenzelfde beeld geschetst over de adviesrol als in de bijeenkomst op 14 maart in Drenthe. Wat mij opvalt is dat de rol van de Tcbb niet aan de orde is gekomen. Zij hebben een rol in de toetsing en advisering in het winningsplan op risico op schade door bodembewegingen. Maar goed dat gaan we straks in een vervolgbijeenkomst in Drenthe EZ maar eens over doorzagen.

Denk dat het handig is dat jullie voor het winningsplan Groningen gebruik kunnen maken van de diensten van de kopgroep in Groningen.

Misschien niet fysiek zitting nemen in de kopgroep maar wel gebruik maken van hun raamadvies etc. Dat is ook wat ██████████ in de bijeenkomst in Tynaarlo jullie heeft toegezegd volgens mij.

V.w.b. de vraag van ██████████:

Ik kan jullie aangeven dat ik het college en raad heb geadviseerd samen te gaan werken met de lokale overheden in Drenthe over de adviesrol voor het aanstaande winningsplan Westerveld in de vorm van een soort van "kopgroep Drenthe".

Zou mooi zijn als Emmen en Westerveld en de waterschappen bij ons reguliere overleg kunnen aansluiten.

Met vriendelijke groeten,

██████████  
Beleidspecialist

Gemeente Assen

Noordersingel 33 | Assen

Postbus 30018 | 9400 RA | Assen

██████████

██████████

██████████@assen.nl

website: [www.assen.nl](http://www.assen.nl)

Van: ██████████

Verzonden: donderdag 7 april 2016 14:16

Aan: ██████████ ██████████ ██████████

Onderwerp: RE: aantekeningen voorlichting EZ Winningsplan Groningen 6/4/2016

H ██████████

Dank voor de snelle- en uitgebreide terugkoppeling. Begrijp ik het goed dat gemeente Noordenveld er niet was? Of hebben zij nog met ██████████ contact gehad?

Wat betreft de kernvraag aan het slot:

**- Vraag. Wat is positie van kop van Drenthe t.o.v. de kopgroep? Aangegeven dat wij vanuit Tynaarlo geen ambitie hebben om hier zitting in te nemen. We zijn slechts randgebied en missen tevens inhoudelijke kennis en kunde hiervoor. Afspraak met ██████████ (gem. Groningen) dat wij eventueel kunnen aanhaken bij de kopgroep en gebruik kunnen maken van hun voorwerk.**

**Mijn eerste reactie:**

Persoonlijk heb ik ook geen ambitie om namens onze gemeente(n) zitting te nemen in de kopgroep.

Hoe ga jij hiermee om naar jouw B/College?

Hoe staat ██████████/provincie hierin?

Met vriendelijke groet,

██████████  
Projectcoördinator - beleidsmedewerker RO

Gemeente Aa en Hunze

Postbus 93 • 9460 AB Gieten

Spiekersteeg 1 • 9461 BH Gieten

[www.aaenhunze.nl](http://www.aaenhunze.nl)

██████████

██████████

-----Oorspronkelijk bericht-----

V ██████████@tynaarlo.nl

Verzonden: donderdag 7 april 2016 12:18

A ██████████

Onderwerp: aantekeningen voorlichting EZ Winningsplan Groningen 6/4/2016

Aantekeningen voorlichting EZ op Winningsplan Groningen

Datum: 6 april 2016, 15.00 uur

Ondermeer aanwezig:

██████████, projectmanager prov. Groningen ██████████ directeur Energie & Omgeving bij ministerie van EZ (o.a. Mijnbouw) ██████████ ..., projectleider winningsplan Groningen EZ.

Uit Drenthe: ██████████ (provincie Drenthe) en ██████████ (Tynaarlo)

Adviesrecht gemeenten betreffende winningsplannen:

Sinds eind november ligt het wetsvoorstel wijziging van de Mijnbouwwet (versterking veiligheidsbelang mijnbouw en regie opsporings-, winnings- en opslagvergunningen) voor aan de Tweede Kamer.

Onderdeel van deze wijziging is de uitbreiding van de weigeringsgronden en toetsingsgronden voor de beoordeling van een winningsplan. Het is de bedoeling dat hierdoor veiligheid een expliciete plaats krijgt in het afwegingskader. Dit betekent dat de risico's voor omwonenden, gebouwen of infrastructurele werken of de functionaliteit daarvan met een risicobeoordeling door de mijnbouwmaatschappij in kaart moeten worden gebracht.

Een ander onderdeel van de wijziging van de Mijnbouwwet is het voorgenomen adviesrecht van decentrale overheden bij een besluit over instemming met een (gewijzigd) winningsplan. Deze advisering vindt voorafgaand aan het ontwerp-instemmingsbesluit van de minister plaats. Alle adviezen zullen vervolgens aan de Mijnrraad worden voorgelegd

en deze zal de minister een advies geven waarbij de andere adviezen worden betrokken. De Minister heeft aangegeven om vooruitlopend op de wijziging van de Mijnbouwwet, zoveel mogelijk te handelen in lijn met de kabinetsreactie op het rapport van de Onderzoeksraad voor Veiligheid.

Advisering lokale overheden vooral op de gebieden infrastructuur, bouwwerken etc. Klopt wat in het rapport staat? En alles wat je verder maar wil inbrengen. Overigens maakt schadeafhandeling geen onderdeel uit van het wettelijke toetsingskader.

#### Tijdslijn:

- half april tot eind mei advisering partijen, w.o. Gemeenten. (we krijgen de stukken ook pas half april)
- 1 juni advisering Mijnraad
- Juli tot half augustus ter inzage legging ontwerpbesluit
- 1 oktober 2016 moet er een nieuw goedgekeurd winningsplan.

#### Overleggen:

- 20 april volgend ambtelijk overleg - voorbereiding winningsplan Groningen + presentatie NAM
- 26 april bestuurlijk overleg - idem
- 18 mei ambtelijk overleg
- 15 juni ambtelijk overleg - (adviesSodM, ontwerpbesluit, ter inzage legging)
- 20 juni bestuurlijk overleg - ontwerpbesluit.
- Begin/medio juli ambtelijk overleg (update planning/proces) Medio september overleggen mbt def. winningsbesluit

#### Toelichting op wetswijzigingen Mijnbouwwet:

- Winningsplan gaat vooral over HOE je mag winnen. De scope is vooral ondergronds. Bodembeweging etc.
- omgevingsvergunning gaat over het WAAR en de bovengrondse bouwwerken etc.
- opsporingsvergunning, winningsvergunning gaat over WIE, is feitelijk een concessie.

#### Inhoud winningsplan:

- Formele winningsplan
- Technisch addendum
- meet- en regelprotocol
- Studie en data acquisitie plan. waar werken we aan, hoe gaan we meten en met welke middelen
- inventarisatie/analyse Maatschappelijk risico. Belangrijke vraag uit overleg. hoe gaat EZ dit onderdeel beoordelen? Wat is acceptabel, bv sterkte van dijken en overige kunstwerken? Moet je hier op voorhand niet een norm voor hebben? Op welke termijnen moeten allerlei kunstwerken bv voldoen aan de normen.

Toelichting meet- en regelprotocol. Bedoeld voor bijsturing tijdens de duur van het winningsplan, als de verwachte gevolgen erger blijken dan in winningsplan was aangenomen. Welke aanvullende maatregelen of acties worden dan genomen vanuit EZ en NAM?

#### Communicatie rond winningsplan en zienswijzeprocedure:

EZ is primair verantwoordelijk voor communicatie ook richting burgers.

vragen tips? Ik heb vanuit Tynaarlo aandacht gevraagd voor de communicatie naar de kop van Drenthe. (gemeenten Aa en Hunze, Tynaarlo en Noorderveeld).

Wij zijn geen primair aardbevingsgebied. Veiligheid is wellicht bij ons minder een issue, echter kunnen onze burgers (met name aan de noordelijke rand) wel te maken krijgen met de gevolgen van gaswinning (aardbevingssschade). Verzoek aan EZ om zorgvuldig aandacht te besteden aan communicatie naar de inwoners van deze gemeenten.

Let op! niet de indruk wekken dat er nu ook "van alles" in Drenthe gaat gebeuren. Wij zijn slechts randgebieden. Tevens hebben de inwoners van Drenthe wellicht een informatieachterstand.

#### Overig:

- Vanuit de provincie Groningen aangegeven het prima te vinden dat ook de randgemeenten aanschuiven, ze willen echter dat de 12 gemeenten van het primaire aardbevingsgebied wel hun exclusieve positie/behandeling behouden.
- In Groningen is sprake van een zogenaamde kopgroep (enkele gemeenten, waterschap etc.). Inhoudelijk en procedurele betrokkenheid bij het winningsplan en -besluit. Tevens verzorgen zij de voorbereiding van de ambtelijke advisering/ zienswijzen door alle lokale overheden. Zij maken een soort raamadvis, waar iedere gemeente naar geloven uit kan putten, dan wel hier zaken aan toevoegen.
- Vraag. Wat is positie van kop van Drenthe t.o.v. de kopgroep? Aangegeven dat wij vanuit Tynaarlo geen ambitie hebben om hier zitting in te nemen. We zijn slechts randgebied e  
[REDACTED]  
kunnen maken van hun voorwerk.

#### DISCLAIMER:

Aan de informatie in deze e-mail en ieder aangehecht databestand kunnen geen rechten worden ontleend en de gemeente Aa en Hunze aanvaardt geen aansprakelijkheid voor schade als gevolg van onjuistheden en/of gedateerde informatie.

Als u niet de bedoelde ontvanger bent wilt u dan dit bericht en ieder aangehecht databestand verwijderen en de afzender hiervan via e-mail op de hoogte stellen.

Date : 11-1-2017 09:50:44

16.632

F [REDACTED]  
T [REDACTED]  
Cc : "[REDACTED]@assen.nl, "[REDACTED]@assen.nl"  
Subject : RE: aanvullend document bij collegevoorstel Advies Winningsplan Westerveld (college 10-1-2017)

Dank [REDACTED], in het kader van 'samen optrekken' deel ik het alleen met portefeuillehouder en collega communicatie (ook i.v.m. raad morgen)

Met vriendelijke groet,

[REDACTED]  
Projectcoördinator - beleidsmedewerker RO  
Gemeente Aa en Hunze  
Postbus 93 • 9460 AB Gieten  
Spiekersteeg 1 • 9461 BH Gieten  
[www.aaenhunze.nl](http://www.aaenhunze.nl)  
[REDACTED]

---

**Van:** [REDACTED]  
**Verzonden:** woensdag 11 januari 2017 9:41  
**Aan:** [REDACTED]  
**Onderwerp:** Fwd: aanvullend document bij collegevoorstel Advies Winningsplan Westerveld (college 10-1-2017)

Hierbij de begeleidende brief van Tynaarlo aan minister Kamp bij het casco-advies.

Graag alle stukken nog ff vertrouwelijk houden. Ze zijn nog niet naar buiten... Zal waarschijnlijk morgen gebeuren

Verstuurd vanaf mijn iPad

**DISCLAIMER:**

*Aan de informatie in deze e-mail en ieder aangehecht databestand kunnen geen rechten worden ontleend en de gemeente Aa en Hunze aanvaardt geen aansprakelijkheid voor schade als gevolg van onjuistheden en/of gedateerde informatie.*

*Als u niet de bedoelde ontvanger bent wilt u dan dit bericht en ieder aangehecht databestand verwijderen en de afzender hiervan via e-mail op de hoogte stellen.*



Date : 11-1-2017 10:11:25

16.633

F

T

C

Subject : RE: aanvullend document bij collegevoorstel Advies Winningsplan Westerveld (college 10-1-2017)

Hoi [REDACTED],

Duidelijke taal in brief en persbericht. Alleen jammer dat ik in het concept-persbericht niets lees over het gezamenlijk optrekken c.q. nee-tenzij standpunt van onze 3 colleges  
Daarbij beseft ik dat wij aanvankelijk een concept persbericht zouden opstellen.

Groeten [REDACTED]

---

**Van:** [REDACTED]

**Verzonden:** woensdag 11 januari 2017 9:51

**Aan:** [REDACTED]

**CC:** [REDACTED]

**Onderwerp:** RE: aanvullend document bij collegevoorstel Advies Winningsplan Westerveld (college 10-1-2017)

Dank [REDACTED], in het kader van 'samen optrekken' deel ik het alleen met portefeuillehouder en collega communicatie (ook i.v.m. raad morgen)

Met vriendelijke groet,

[REDACTED]  
Projectcoördinator - beleidsmedewerker RO  
Gemeente Aa en Hunze  
Postbus 93 • 9460 AB Gieten  
Spiekersteeg 1 • 9461 BH Gieten  
[www.aaenhunze.nl](http://www.aaenhunze.nl)

---

**Van:** [REDACTED]@tynaarlo.nl

**Verzonden:** woensdag 11 januari 2017 9:41

**Aan:** [REDACTED]

**Onderwerp:** Fwd: aanvullend document bij collegevoorstel Advies Winningsplan Westerveld (college 10-1-2017)

Hierbij de begeleidende brief van Tynaarlo aan minister Kamp bij het casco-advies.

Graag alle stukken nog ff vertrouwelijk houden. Ze zijn nog niet naar buiten... Zal waarschijnlijk morgen gebeuren

Verstuurd vanaf mijn iPad

**DISCLAIMER:**

Aan de informatie in deze e-mail en ieder aangehecht databestand kunnen geen rechten worden ontleend en de gemeente Aa en Hunze aanvaardt geen aansprakelijkheid voor schade als gevolg van onjuistheden en/of gedateerde informatie.

Als u niet de bedoelde ontvanger bent wilt u dan dit bericht en ieder aangehecht databestand verwijderen en de afzender hiervan via e-mail op de hoogte stellen.

Date : 27-7-2017 13:29:23

From : "[REDACTED]"

T [REDACTED]

Subject : RE: Aardbevingsproblematiek Assen, Aa en Hunze, Tynaarlo

Attachment : opmerkingen nav vergunning winningsplan Diever.docx;

Onlangs heeft EZ instemming verleend aan Vermilion voor de gaswinning in Diever. ( <http://nlog.nl/ter-inzage-legging-winningsplan-diever>)

Deze winning lijkt op die van het gaswinningsplan Westerveld, is wel wat kleiner, maar heeft ook een aantal overeenkomsten zoals de aanwezigheid van een natura 2000 gebied. Ik verwacht dat we eenzelfde reactie van EZ kunnen krijgen op het winningsplan Westerveld.

Ter voorbereiding op de vergunningverlening van ons Winningsplan heb ik de vergunningvoorschriften van Diever eens bestudeerd om te kijken hoe EZ met een aantal zaken omgaat zoals schadeafhandeling, meet/ monitoringsprotocol/ nulmeting etc.

Die heb ik in een bijgevoegd bestand opgeschreven. Dit ter voorbereiding op het instemmingsbesluit van Winningsplan Westerveld.

Zou je eens willen reageren op de bepalingen in het besluit ten aanzien van meten en monitoren?

Hoe zouden wij hierop als gemeenten moeten reageren als dat in het instemmingsbesluit van het gasveld Westerveld zou zitten?

Het heeft geen haast hoor want ik ben vanaf nu 4 weken met vakantie maar als je er een de tijd voor kunt nemen heel graag!

Met vriendelijke groet,

[REDACTED]  
Beleidspecialist gemeente Assen

[REDACTED]  
Website: [www@assen.nl](http://www@assen.nl)

---

Van: [REDACTED]

Verzonden: maandag 26 juni 2017 12:26

Aan: [REDACTED]

CC: [REDACTED]

Onderwerp: Re: Aardbevingsproblematiek Assen, Aa en Hunze, Tynaarlo

Bedankt voor dit positief bericht en de stukken. Ik zal het zsm. even doornemen.

Vanuit mijn vakantieadres in Frankrijk was ik niet in de gelegenheid om eerder te reageren.

Succes met dit project.

Met vriendelijke groet,

From: [REDACTED]  
Sent: Tuesday, June 13, 2017 2:49 PM

To: [REDACTED]

Cc: [REDACTED]

Subject: RE: Aardbevingsproblematiek Assen, Aa en Hunze, Tynaarlo

Dag [REDACTED],

Inmiddels is de zienswijze in het college en de raad behandeld en vorige week aangetekend verzonden naar Min van EZ.

De zienswijze is ook door de colleges van Noordenveld, Midden Drenthe en Tynaarlo onderschreven. Vandaag besluit college van GS en gem Aa en Hunze.

Ws Noorderzijlvest en Hunze en Aa's zijn ook akkoord.

We hebben deze zienswijze in verkorte vorm ook beschikbaar gesteld voor onze inwoners via onze website en in de lokale krant.

Bij deze zend ik jullie de zienswijze ter informatie toe. Ik wil je hartelijk dank voor jullie bijdrage! College en raad was erg tevreden over het stuk! Het ministerie krijgt hier een behoorlijke kluit aan.

Met vriendelijke groet,

[REDACTED]  
Beleidspecialist gemeente Assen

[REDACTED]  
Website: [www@assen.nl](http://www@assen.nl)

---

Van: [REDACTED] [@gmail.com](mailto:[REDACTED]@gmail.com)

Verzonden: dinsdag 16 mei 2017 1:53

Aan: [REDACTED] [@assen.nl](mailto:[REDACTED]@assen.nl)>

CC: [REDACTED] [@hetnet.nl](mailto:[REDACTED]@hetnet.nl) [REDACTED] [@hotmail.com](mailto:[REDACTED]@hotmail.com)>

Onderwerp: Re: Aardbevingsproblematiek Assen, Aa en Hunze, Tynaarlo

Goedemorgen [REDACTED],

Hierbij het concept volgens afspraak met betrekking tot het ontwerp instemmingbesluit gaswinningsplan Westerveld, als reactie op jouw onderstaand mailbericht.

Hopelijk is de tekst voldoende beknopt (3 A4-tjes en bijlagen) en is het niet te technisch. De essentie ligt bij de uitbreiding van het meetnetwerk voor goed meten en monitoren.

Ook zijn de opmerkingen meegenomen van het ontwerp besluit gaswinningsplan.

De bijlagen geven een indicatie van het opzet en gebruik van het meetnetwerk in Groningen. Ook zijn hierop enkele van de in Drenthe aanwezige meters aangegeven.

Tevens wil ik 's morgens graag nog even met je bellen om te informeren of alles duidelijk is. Vragen zullen er altijd blijven, na jullie overleg dinsdagmiddag en na het B&W overleg. Zelfs in Groningen zijn er nog meer vragen als antwoorden. Succes met het opstellen van de zienswijze.

Namens de groep OMEM,  
met vriendelijke groet,

**From:** [REDACTED]  
**Sent:** Monday, April 24, 2017 4:35 PM  
**To:** [REDACTED]  
**Cc:** [REDACTED]  
**Subject:** RE: Aardbevingsproblematiek Assen, Aa en Hunze, Tynaarlo

Dank voor uw mail,

Vanochtend hebben mijn collega [REDACTED] en ik een telefonisch onderhoud gehad met [REDACTED]. Aanleiding hiervoor was het kennismakingsgesprek van 7 maart jongstleden.

Wij hebben belangstelling voor de inzet van kennis van [REDACTED] over metingen, meetnetten etc. Op 5 mei ontvangen we van het ministerie van EZ een ontwerp-besluit gaswinningsplan Westerveld alsmede een reactienota op het advies dat we op dit plan hebben uitgebracht. Daarop gaan we een zienswijze indienen waarin we weer gezamenlijk optrekken met onze buurgemeenten, waterschappen en de provincie Drenthe.

Wij verwachten dat we voor de zienswijze ons vooral zullen gaan richten op het in ons advies opgenomen risicobeheersysteem met o.a. daarin opgenomen een meet- en monitoringsprotocol. Wij onderschrijven het pleidooi van [REDACTED] voor een meetnet in het gasveld Westerveld met voldoende meetpunten om het epicentrum en de sterkte van de beving nauwkeurig te kunnen bepalen. Deze vormt immers de basis voor inwoners om schade vergoed te krijgen. Door de NAM is jarenlang met een veel te beperkt meetnet de bodembeweging gemonitord. De laatste weken is deze problematiek voor het Groninger gasveld een aantal keren in de publiciteit geweest. De toezichthouder (Sodm) is nu ook van mening dat de NAM te weinig meet. Wij denken daarom dat het nu goed is om dit aspect in het winningsplan Westerveld veel aandacht te geven. Het plan Westerveld is redelijk overzichtelijk waarmee dit aspect helder naar voren kan worden gebracht. Dit kan ertoe leiden dat ook voor het Groninger veld en de kleine velden in Groningen hier voordeel mee kan doen. Dit kan mogelijk tot nieuwe jurisprudentie leiden die ook voor het Groninger veld bruikbaar is

We willen graag een beknopte tekst met daarin de essentie van de wijze waarop het meten en monitoren zou moeten gebeuren. We houden ons aanbevolen of u nog grote onjuistheden/ onvolledigheden signaleert in het winningsplan of in de adviezen of ontwerp-besluit.

Graag horen we hoe u ons hierbij kunt ondersteunen.

Met vriendelijke groeten,

[REDACTED]  
Beleidspecialist  
.....  
Gemeente Assen  
Noordersingel 33 | Assen  
Postbus 30018 | 9400 RA | Assen  
.....  
[REDACTED]  
[REDACTED]  
[REDACTED]@assen.nl  
website: [www.assen.nl](http://www.assen.nl)

---

**Van:** [REDACTED]@hotmail.com]  
**Verzonden:** zaterdag 22 april 2017 7:16  
**Aan:** [REDACTED]@assen.nl>  
**CC:** [REDACTED]@gmail.com [REDACTED]@hetnet.nl>  
**Onderwerp:** Aardbevingsproblematiek Assen, Aa en Hunze, Tynaarlo

Geachte heer [REDACTED],

Enige tijd geleden hebben wij te Assen een gesprek gehad inzake de aardbevingsproblematiek.

Daartoe is aan u het volgende voorgesteld voor wat er gedaan zou kunnen worden:

1. het bestuderen van winningsplannen en het bekijken op risico's en overige relevante aspecten zoals de ondiepe ondergrond,
2. het adviseren van de gemeenten inzake reacties op winningsplannen,
3. het adviseren van gemeenten inzake het stellen van randvoorwaarden aan de NAM: monitoring, metingen, schadeprotocollen, erfgoed,
4. het verzorgen van voorlichting naar gemeentebesturen, gemeenteraden en bewoners,
5. het ondersteunen van gemeentebesturen in gesprekken met EZ, NAM en instanties als TCBB,
6. het desgewenst opzetten/ondersteunen van een intergemeentelijk steunpunt gaswinning,
7. het begeleiden van bewoners bij het opzetten van 0-metingen aan hun panden,
8. het valideren/bekijken van de schaderapportages van de NAM en evt. TCBB, mogelijk ook Witteveen+Bos/NAM.

Leden van OMEM kunnen dit doen vanuit hun eigen voorwaarden en tarieven.

Ondergetekende vanuit zijn bureau,  
de heer [REDACTED] vanuit zijn professie,  
de heer [REDACTED] als onafhankelijk geoloog,  
m [REDACTED]

De kosten zouden door de gemeenten evt. op de NAM verhaald kunnen worden.

Mocht er vanuit de gemeenten een nadere toelichting gewenst worden, dan kan dat altijd.

Vriendelijke groet,



Disclaimer:

Aan de informatie in deze e-mail en ieder aangehecht databestand kunnen geen rechten worden ontleend. De e-mail is vertrouwelijk en is uitsluitend bestemd voor de geadresseerde. De gemeente Assen aanvaardt geen aansprakelijkheid voor schade als gevolg van onjuistheden, gedateerde informatie of van een onjuiste en onvolledige verzending en ontvangst van informatie.



Virusvrij. [www.avg.com](http://www.avg.com)

## Beoordeling vergunning winning Diever verleend op 21 juli 2017 door EZ

25 juli 2017 door [REDACTED]

Bedoeld om te beoordelen wat we straks ook kunnen verwachten van vergunning voor winningsplan Westerveld. Eigenlijk zijn hier een paar aandachtspunten waar we ons op moeten voorbereiden.

### Meet en monitoringsprotocol

N.a.v. de verleende winningsvergunning van EZ aan Vermilion voor het winningsplan Diever kunnen wij voor Westerveld ook de volgende acties verwachten:

NAM zal in overleg met gemeenten nulmetingen aan gebouwen moeten gaan doen. EZ zal NAM vragen om hiervoor met gemeenten te komen tot een "representatieve selectie" van voor bodembeweging gevoelige gebouwen aan te wijzen. Vermilion overlegt voor winning plan van aanpak aan EZ lees Sodem.

### Kunnen/ willen we dat als gemeente?

Azimutale dekking voor KNMI trillingsmeters? Wat zegt dit in hemelsnaam? Volgens mij zegt dat niks over de dichtheid van het meetnet en of die dan voldoet om epicentrum en bevingsterkte te kunnen bepalen.

### Schadeafhandeling

EZ neemt in vergunningvoorschrift op dat Vermilion moet zorgen voor *transparant* schadeafhandelingsproces, *adequaat* en binnen *redelijke* termijn afhandelen van schade. Deze begrippen zijn te vaag en niet concreet uitgewerkt. EZ legt verantwoordelijkheid neer bij mijnbouwmaatschappij. Dat biedt totaal geen rechtszekerheid voor inwoners. Hier gaat RvS rechter gehakt van maken.

### MER

In Diever is vooraf wél een MER onderzoek uitgevoerd.

Date : 18-5-2017 09:37:59

16.635

F

T

Subject : RE: Aardbevingsproblematiek Assen, Aa en Hunze, Tynaarlo

Dag

Bedankt voor je mail.

Ik ben met gemeente Tynaarlo vollop aan het schrijven. Ben nu net bezig met het onderdeel risicobeheersysteem waarbij ik veel informatie uit je stuk heel goed kan gebruiken. Nav je stuk heb ik ook de publicatie van opgezocht en doorgenomen samen met die van . Dit geeft veel houvast in onze zienswijze. Waarvoor dank!!

Vanwege de grote tijdsdruk heb (gun) ik weinig tijd om mals en telefoontje te beantwoorden. Vanmiddag zitten we bij de advocaat om er juridisch nog ens naar te laten kijken.

Met vriendelijke groeten,

Beleidspecialist

Gemeente Assen

Noordersingel 33 | Assen

Postbus 30018 | 9400 RA | Assen

@assen.nl

website: [www.assen.nl](http://www.assen.nl)

Van:

Verzonden: donderdag 18 mei 2017 9:30

Aan:

Onderwerp: Re: Aardbevingsproblematiek Assen, Aa en Hunze, Tynaarlo

Goedemorgen

Is het gelukt met jullie overleg voor de zienswijze Westerveld en het advies B&W?

Ik heb gisteren tussen 11 en 12 uur nog een paar keer geprobeerd je te bellen. maar het ging over richting het antwoordapparaat.

Ik ben gewoon even benieuwd naar jullie reacties om te komen tot een zienswijze met voldoende bedenkingen en voorwaarden om beter te kunnen meten en monitoren.

Met vriendelijke groet,

From:

Sent: Tuesday, May 16, 2017 8:11 AM

To:

Cc:

Subject: RE: Aardbevingsproblematiek Assen, Aa en Hunze, Tynaarlo

Dank !!

Ik ga je bijdrage vanochtend verwerken in de concept zienswijze die ik vanmiddag met de buurgemeenten ga bespreken.

Eind van de ochtend heb ik nog vergaderingen dus telefonisch overleg lukt dan niet.

Als ik vragen heb bel ik woensdag.

Met vriendelijke groeten,

Beleidspecialist

Gemeente Assen

Noordersingel 33 | Assen

Postbus 30018 | 9400 RA | Assen

@assen.nl

website: [www.assen.nl](http://www.assen.nl)

Van: @gmail.com]

Verzonden: dinsdag 16 mei 2017 1:53

Aan: @assen.nl>

CC: @hetnet.nl @hotmail.com>

Onderwerp: Re: Aardbevingsproblematiek Assen, Aa en Hunze, Tynaarlo

Goedemorgen

Hierbij het concept volgens afspraak met betrekking tot het ontwerp instemmingbesluit gaswinningsplan Westerveld, als reactie op jouw onderstaand mailbericht.

Hopelijk is de tekst voldoende beknopt (3 A4-tjes en bijlagen) en is het niet te technisch. De essentie ligt bij de uitbreiding van het meetnetwerk voor goed meten en monitoren. Ook zijn de opmerkingen meegenomen van het ontwerp besluit gaswinningsplan.

De bijlagen geven een indicatie van het opzet en gebruik van het meetnetwerk in Groningen.

Ook zijn hierop enkele van de in Drenthe aanwezige meters aangegeven.

Tevens wil ik 's morgens graag nog even met je bellen om te informeren of alles duidelijk is.

Vragen zullen er altijd blijven, na jullie overleg dinsdagmiddag en na het B&W overleg.

Zelfs in Groningen zijn er nog meer vragen als antwoorden.

Succes met het opstellen van de zienswijze.

Namens de groep OMEM,  
met vriendelijke groet,

**From:** [REDACTED]  
**Sent:** Monday, April 24, 2017 4:35 PM  
**To:** [REDACTED]  
**Cc:** [REDACTED]  
**Subject:** RE: Aardbevingsproblematiek Assen, Aa en Hunze, Tynaarlo

Dank voor uw mail,

Vanochtend hebben mijn collega [REDACTED] en ik een telefonisch onderhoud gehad met [REDACTED].  
Aanleiding hiervoor was het kennismakingsgesprek van 7 maart jongstleden.

Wij hebben belangstelling voor de inzet van kennis van [REDACTED] over metingen, meetnetten etc.

Op 5 mei ontvangen we van het ministerie van EZ een ontwerp-besluit gaswinningsplan Westerveld alsmede een reactienota op het advies dat we op dit plan hebben uitgebracht. Daarop gaan we een zienswijze indienen waarin we weer gezamenlijk optrekken met onze buurgemeenten, waterschappen en de provincie Drenthe.

Wij verwachten dat we voor de zienswijze ons vooral zullen gaan richten op het in ons advies opgenomen risicobeheersysteem met o.a. daarin opgenomen een meet- en monitoringsprotocol. Wij onderschrijven het pleidooi van [REDACTED] voor een meetnet in het gasveld Westerveld met voldoende meetpunten om het epicentrum en de sterkte van de beving nauwkeurig te kunnen bepalen. Deze vormt immers de basis voor inwoners om schade vergoed te krijgen. Door de NAM is jarenlang met een veel te beperkt meetnet de bodembeweging gemonitord. De laatste weken is deze problematiek voor het Groninger gasveld een aantal keren in de publiciteit geweest. De toezichthouder (Sodm) is nu ook van mening dat de NAM te weinig meet. Wij denken daarom dat het nu goed is om dit aspect in het winningsplan Westerveld veel aandacht te geven. Het plan Westerveld is redelijk overzichtelijk waarmee dit aspect helder naar voren kan worden gebracht. Dit kan ertoe leiden dat ook voor het Groninger veld en de kleine velden in Groningen hier voordeel mee kan doen. Dit kan mogelijk tot nieuwe jurisprudentie leiden die ook voor het Groninger veld bruikbaar is

We willen graag een beknopte tekst met daarin de essentie van de wijze waarop het meten en monitoren zou moeten gebeuren. We houden ons aanbevolen of u nog grote onjuistheden/ onvolledigheden signaleert in het winningsplan of in de adviezen of ontwerp-besluit.

Graag horen we hoe u ons hierbij kunt ondersteunen.

Met vriendelijke groeten,

[REDACTED]  
Beleidspecialist  
.....  
Gemeente Assen  
Noordersingel 33 | Assen  
Postbus 30018 | 9400 RA | Assen  
.....  
[REDACTED]  
[REDACTED]  
[REDACTED]@assen.nl  
website: [www.assen.nl](http://www.assen.nl)

---

**Van:** [REDACTED]@hotmail.com]  
**Verzonden:** zaterdag 22 april 2017 7:16  
**Aan:** [REDACTED]@assen.nl>  
**CC:** [REDACTED]@gmail.com [REDACTED]@hetnet.nl>  
**Onderwerp:** Aardbevingsproblematiek Assen, Aa en Hunze, Tynaarlo

Geachte heer [REDACTED],

Enige tijd geleden hebben wij te Assen een gesprek gehad inzake de aardbevingsproblematiek.

Daartoe is aan u het volgende voorgesteld voor wat er gedaan zou kunnen worden:

1. het bestuderen van winningsplannen en het bekijken op risico's en overige relevante aspecten zoals de ondiepe ondergrond,
2. het adviseren van de gemeenten inzake reacties op winningsplannen,
3. het adviseren van gemeenten inzake het stellen van randvoorwaarden aan de NAM: monitoring, metingen, schadeprotocollen, erfgoed,
4. het verzorgen van voorlichting naar gemeentebesturen, gemeenteraden en bewoners,
5. het ondersteunen van gemeentebesturen in gesprekken met EZ, NAM en instanties als TCBB,
6. het desgewenst opzetten/ondersteunen van een intergemeentelijk steunpunt gaswinning,
7. het begeleiden van bewoners bij het opzetten van 0-metingen aan hun panden,
8. het valideren/bekijken van de schaderapportages van de NAM en evt. TCBB, mogelijk ook Witteveen+Bos/NAM.

Leden van OMEM kunnen dit doen vanuit hun eigen voorwaarden en tarieven.

Ondergetekende vanuit zijn bureau,  
de heer [REDACTED] vanuit zijn professie,  
de heer [REDACTED] als onafhankelijk geoloog,  
m [REDACTED]

De kosten zouden door de gemeenten evt. op de NAM verhaald kunnen worden.

Mocht er vanuit de gemeenten een nadere toelichting gewenst worden, dan kan dat altijd.

Vriendelijke groet,

██████████

Disclaimer:

Aan de informatie in deze e-mail en ieder aangehecht databestand kunnen geen rechten worden ontleend. De e-mail is vertrouwelijk en is uitsluitend bestemd voor de geadresseerde. De gemeente Assen aanvaardt geen aansprakelijkheid voor schade als gevolg van onjuistheden, gedateerde informatie of van een onjuiste en onvolledige verzending en ontvangst van informatie.

---



Virusvrij. [www.avg.com](http://www.avg.com)



Date : 18-5-2017 09:32:18

16.636

F

T

Subject : Re: Aardbevingsproblematiek Assen, Aa en Hunze, Tynaarlo

Goedemorgen ■■■,

Is het gelukt met jullie overleg voor de zienswijze Westerveld en het advies B&W?

Ik heb gisteren tussen 11 en 12 uur nog een paar keer geprobeerd je te bellen.  
maar het ging over richting het antwoordapparaat.

Ik ben gewoon even benieuwd naar jullie reacties om te komen tot een zienswijze met voldoende bedenkingen en voorwaarden om beter te kunnen meten en monitoren.

Met vriendelijke groet,

**From:** ■■■  
**Sent:** Tuesday, May 16, 2017 8:11 AM  
**To:** ■■■  
**Cc:** ■■■  
**Subject:** RE: Aardbevingsproblematiek Assen, Aa en Hunze, Tynaarlo

Dank ■■■!!

Ik ga je bijdrage vanochtend verwerken in de concept zienswijze die ik vanmiddag met de buurgemeenten ga bespreken.  
Eind van de ochtend heb ik nog vergaderingen dus telefonisch overleg lukt dan niet.  
Als ik vragen heb bel ik woensdag.

Met vriendelijke groeten,

■■■  
Beleidsspecialist  
.....  
Gemeente Assen  
Noordersingel 33 | Assen  
Postbus 30018 | 9400 RA | Assen  
.....  
■■■  
■■■  
■■■@assen.nl  
website: [www.assen.nl](http://www.assen.nl)

---

**Van:** ■■■@gmail.com]  
**Verzonden:** dinsdag 16 mei 2017 1:53  
**Aan:** ■■■  
**CC:** ■■■@hetnet.nl>; ■■■@hotmail.com>  
**Onderwerp:** Re: Aardbevingsproblematiek Assen, Aa en Hunze, Tynaarlo

Goedemorgen ■■■

Hierbij het concept volgens afspraak met betrekking tot het ontwerp instemmingbesluit gaswinningsplan Westerveld, als reactie op jouw onderstaand mailbericht.

Hopelijk is de tekst voldoende beknopt (3 A4-tjes en bijlagen) en is het niet te technisch.  
De essentie ligt bij de uitbreiding van het meetnetwerk voor goed meten en monitoren.  
Ook zijn de opmerkingen meegenomen van het ontwerp besluit gaswinningsplan.

De bijlagen geven een indicatie van het opzet en gebruik van het meetnetwerk in Groningen.  
Ook zijn hierop enkele van de in Drenthe aanwezige meters aangegeven.

Tevens wil ik 's morgens graag nog even met je bellen om te informeren of alles duidelijk is.  
Vragen zullen er altijd blijven, na jullie overleg dinsdagmiddag en na het B&W overleg.  
Zelfs in Groningen zijn er nog meer vragen als antwoorden.  
Succes met het opstellen van de zienswijze.

Namens de groep OMEM,  
met vriendelijke groet,

**From:** ■■■  
**Sent:** Monday, April 24, 2017 4:35 PM  
**To:** ■■■  
**Cc:** ■■■  
**Subject:** RE: Aardbevingsproblematiek Assen, Aa en Hunze, Tynaarlo

Dank voor uw mail,

Vanochtend hebben mijn collega ■■■ en ik een telefonisch onderhoud gehad met ■■■.  
Aanleiding hiervoor was het kennismakingsgesprek van 7 maart jongstleden.

Wij hebben belangstelling voor de inzet van kennis van ■■■ over metingen, meetnetten etc.

Op 5 mei ontvangen we van het ministerie van EZ een ontwerp-besluit gaswinningsplan Westerveld alsmede een reactienota op het advies dat we op dit plan hebben uitgebracht. Daarop gaan we een zienswijze indienen waarin we weer gezamenlijk optrekken met onze buurgemeenten, waterschappen en de provincie Drenthe.

Wij verwachten dat we voor de zienswijze ons vooral zullen gaan richten op het in ons advies opgenomen risicobeheersysteem met o.a. daarin opgenomen een meet- en monitoringsprotocol. Wij onderschrijven het pleidooi van [REDACTED] voor een meetnet in het gasveld Westerveld met voldoende meetpunten om het epicentrum en de sterkte van de beving nauwkeurig te kunnen bepalen. Deze vormt immers de basis voor inwoners om schade vergoed te krijgen. Door de NAM is jarenlang met een veel te beperkt meetnet de bodembeweging gemonitord. De laatste weken is deze problematiek voor het Groninger gasveld een aantal keren in de publiciteit geweest. De toezichthouder (Sodm) is nu ook van mening dat de NAM te weinig meet. Wij denken daarom dat het nu goed is om dit aspect in het winningsplan Westerveld veel aandacht te geven. Het plan Westerveld is redelijk overzichtelijk waarmee dit aspect helder naar voren kan worden gebracht. Dit kan ertoe leiden dat ook voor het Groninger veld en de kleine velden in Groningen hier voordeel mee kan doen. Dit kan mogelijk tot nieuwe jurisprudentie leiden die ook voor het Groninger veld bruikbaar is

We willen graag een beknopte tekst met daarin de essentie van de wijze waarop het meten en monitoren zou moeten gebeuren. We houden ons aanbevolen of u nog grote onjuistheden/ onvolledigheden signaleert in het winningsplan of in de adviezen of ontwerp-besluit.

Graag horen we hoe u ons hierbij kunt ondersteunen.

Met vriendelijke groeten,

[REDACTED]  
Beleidspecialist  
.....  
Gemeente Assen  
Noordersingel 33 | Assen  
Postbus 30018 | 9400 RA | Assen  
.....

E [REDACTED]@assen.nl  
website: [www.assen.nl](http://www.assen.nl)

---

**Van:** [REDACTED]@hotmail.com]  
**Verzonden:** zaterdag 22 april 2017 7:16  
**Aan:** [REDACTED]@assen.nl>  
**CC:** [REDACTED]@gmail.com> [REDACTED]@hetnet.nl>  
**Onderwerp:** Aardbevingsproblematiek Assen, Aa en Hunze, Tynaarlo

Geachte heer [REDACTED],

Enige tijd geleden hebben wij te Assen een gesprek gehad inzake de aardbevingsproblematiek.

Daartoe is aan u het volgende voorgesteld voor wat er gedaan zou kunnen worden:

1. het bestuderen van winningsplannen en het bekijken op risico's en overige relevante aspecten zoals de ondiepe ondergrond,
2. het adviseren van de gemeenten inzake reacties op winningsplannen,
3. het adviseren van gemeenten inzake het stellen van randvoorwaarden aan de NAM: monitoring, metingen, schadeprotocollen, erfgoed,
4. het verzorgen van voorlichting naar gemeentebesturen, gemeenteraden en bewoners,
5. het ondersteunen van gemeentebesturen in gesprekken met EZ, NAM en instanties als TCBB,
6. het desgewenst opzetten/ondersteunen van een intergemeentelijk steunpunt gaswinning,
7. het begeleiden van bewoners bij het opzetten van 0-metingen aan hun panden,
8. het valideren/bekijken van de schaderapportages van de NAM en evt. TCBB, mogelijk ook Witteveen+Bos/NAM.

Leden van OMEM kunnen dit doen vanuit hun eigen voorwaarden en tarieven.

Ondergetekende vanuit zijn bureau,  
de heer [REDACTED] vanuit zijn professie,  
d [REDACTED] als onafhankelijk geoloog,  
mevrouw [REDACTED] vanuit OMEM.

De kosten zouden door de gemeenten evt. op de NAM verhaald kunnen worden.

Mocht er vanuit de gemeenten een nadere toelichting gewenst worden, dan kan dat altijd.

Vriendelijke groet,

[REDACTED]  
Disclaimer:  
Aan de informatie in deze e-mail en ieder aangehecht databestand kunnen geen rechten worden ontleend. De e-mail is vertrouwelijk en is uitsluitend bestemd voor de geadresseerde. De gemeente Assen aanvaardt geen aansprakelijkheid voor schade als gevolg van onjuistheden, gedateerde informatie of van een onjuiste en onvolledige verzending en ontvangst van informatie.

---

 Virusvrij. [www.avg.com](http://www.avg.com)

Date : 17-5-2017 08:54:55  
From : [REDACTED]@gmail.com  
To : "[REDACTED]@assen.nl"  
Subject : Re: Aardbevingsproblematiek Assen, Aa en Hunze, Tynaarlo

Goedemorgen [REDACTED]

Prima, ben deze woensdag niet de gehele dag thuis.  
Dus mail mag ook.

Groeten  
[REDACTED]

Op di 16 mei 2017 om 08:12 schreef [REDACTED] <[\[REDACTED\]@assen.nl](mailto:[REDACTED]@assen.nl)>

Dank [REDACTED]!!

Ik ga je bijdrage vanochtend verwerken in de concept zienswijze die ik vanmiddag met de buurgemeenten ga bespreken.

Eind van de ochtend heb ik nog vergaderingen dus telefonisch overleg lukt dan niet.

Als ik vragen heb bel ik woensdag.

Met vriendelijke groeten,

[REDACTED]  
Beleidspecialist

.....  
Gemeente Assen  
Noordersingel 33 | Assen  
Postbus 30018 | 9400 RA | Assen  
.....

[REDACTED]  
[REDACTED]  
[REDACTED]@assen.nl  
website: [www.assen.nl](http://www.assen.nl)

---

**Van:** [REDACTED]@gmail.com  
**Verzonden:** dinsdag 16 mei 2017 1:53  
**Aan:** [REDACTED]@assen.nl >  
**CC:** [REDACTED]@hetnet.nl>; [REDACTED]@hotmail.com >  
**Onderwerp:** Re: Aardbevingsproblematiek Assen, Aa en Hunze, Tynaarlo

Goedemorgen [REDACTED],

Hierbij het concept volgens afspraak met betrekking tot het ontwerp instemmingbesluit gaswinningsplan Westerveld, als reactie op jouw onderstaand mailbericht.

Hopelijk is de tekst voldoende beknopt (3 A4-tjes en bijlagen) en is het niet te technisch.

De essentie ligt bij de uitbreiding van het meetnetwerk voor goed meten en monitoren.

Ook zijn de opmerkingen meegenomen van het ontwerp besluit gaswinningsplan.

De bijlagen geven een indicatie van het opzet en gebruik van het meetnetwerk in Groningen.

Ook zijn hierop enkele van de in Drenthe aanwezige meters aangegeven.

Tevens wil ik 's morgens graag nog even met je bellen om te informeren of alles duidelijk is.

Vragen zullen er altijd blijven, na jullie overleg dinsdagmiddag en na het B&W overleg.

Zelfs in Groningen zijn er nog meer vragen als antwoorden.

Succes met het opstellen van de zienswijze.

Namens de groep OMEM,

met vriendelijke groet,

**From:** [REDACTED]

**Sent:** Monday, April 24, 2017 4:35 PM

**To:** [REDACTED]

**Cc:** [REDACTED]

**Subject:** RE: Aardbevingsproblematiek Assen, Aa en Hunze, Tynaarlo

Dank voor uw mail,

Vanochtend hebben mijn collega [REDACTED] en ik een telefonisch onderhoud gehad met [REDACTED].

Aanleiding hiervoor was het kennismakingsgesprek van 7 maart jongstleden.

Wij hebben belangstelling voor de inzet van kennis van [REDACTED] over metingen, meetnetten etc.

Op 5 mei ontvangen we van het ministerie van EZ een ontwerp-besluit gaswinningsplan Westerveld alsmede een reactienota op het advies dat we op dit plan hebben uitgebracht.

Daarop gaan we een zienswijze indienen waarin we weer gezamenlijk optrekken met onze buurgemeenten, waterschappen en de provincie Drenthe.

Wij verwachten dat we voor de zienswijze ons vooral zullen gaan richten op het in ons advies opgenomen risicobeheersysteem met o.a. daarin opgenomen een meet- en monitoringsprotocol. Wij onderschrijven het pleidooi van [REDACTED] voor een meetnet in het gasveld Westerveld met voldoende meetpunten om het epicentrum en de sterkte van de beving nauwkeurig te kunnen bepalen. Deze vormt immers de basis voor inwoners om schade vergoed te krijgen. Door de NAM is jarenlang met een veel te beperkt meetnet de bodembeweging gemonitord. De laatste weken is deze problematiek voor het Groninger gasveld een aantal keren in de publiciteit geweest. De toezichhouder (Sodm) is nu ook van mening dat de NAM te weinig meet. Wij denken daarom dat het nu goed is om dit aspect in het winningsplan Westerveld veel aandacht te geven. Het plan Westerveld is redelijk overzichtelijk waarmee dit aspect helder naar voren kan worden gebracht. Dit kan ertoe leiden dat ook voor het Groninger veld en de kleine velden in Groningen hier voordeel mee kan doen. Dit kan mogelijk tot nieuwe jurisprudentie leiden die ook voor het Groninger veld bruikbaar is.

We willen graag een beknopte tekst met daarin de essentie van de wijze waarop het meten en monitoren zou moeten gebeuren. We houden ons aanbevolen of u nog grote onjuistheden/ onvolledigheden signaleert in het winningsplan of in de adviezen of ontwerp-besluit.

Graag horen we hoe u ons hierbij kunt ondersteunen.

Met vriendelijke groeten,

[REDACTED]  
Beleidspecialist

.....  
Gemeente Assen  
Noordersingel 33 | Assen  
Postbus 30018 | 9400 RA | Assen  
.....

[REDACTED]  
[REDACTED]  
[REDACTED]@assen.nl  
website: [www.assen.nl](http://www.assen.nl)

---

**Van:** [REDACTED]@hotmail.com]

**Verzonden:** zaterdag 22 april 2017 7:16

**Aan:** [REDACTED]@assen.nl>

**CC:** [REDACTED]@gmail.com>; [REDACTED]@hetnet.nl>

**Onderwerp:** Aardbevingsproblematiek Assen, Aa en Hunze, Tynaarlo

Geachte heer [REDACTED]

Enige tijd geleden hebben wij te Assen een gesprek gehad inzake de aardbevingsproblematiek.

Daartoe is aan u het volgende voorgesteld voor wat er gedaan zou kunnen worden:

1. het bestuderen van winningsplannen en het bekijken op risico's en overige relevante aspecten zoals de ondiepe ondergrond,
2. het adviseren van de gemeenten inzake reacties op winningsplannen,
3. het adviseren van gemeenten inzake het stellen van randvoorwaarden aan de NAM: monitoring, metingen, schadeprotocollen, erfgoed,
4. het verzorgen van voorlichting naar gemeentebesturen, gemeenteraden en bewoners,
5. het ondersteunen van gemeentebesturen in gesprekken met EZ, NAM en instanties als TCBB,
6. het desgewenst opzetten/ondersteunen van een intergemeentelijk steunpunt gaswinning,
7. het begeleiden van bewoners bij het opzetten van 0-metingen aan hun panden,
8. het valideren/bekijken van de schaderapportages van de NAM en evt. TCBB, mogelijk ook Witteveen+Bos/NAM.

Leden van OMEM kunnen dit doen vanuit hun eigen voorwaarden en tarieven.

Ondergetekende vanuit zijn bureau,

de heer [REDACTED] vanuit zijn professie,

de heer [REDACTED] als onafhankelijk geoloog,

mevrouw [REDACTED] vanuit OMEM.

De kosten zouden door de gemeenten evt. op de NAM verhaald kunnen worden.

Mocht er vanuit de gemeenten een nadere toelichting gewenst worden, dan kan dat altijd.

Vriendelijke groet,

[REDACTED]

Disclaimer:

Aan de informatie in deze e-mail en ieder aangehecht databestand kunnen geen rechten worden ontleend. De e-mail is vertrouwelijk en is uitsluitend bestemd voor de geadresseerde. De gemeente Assen aanvaardt geen aansprakelijkheid voor schade als gevolg van onjuistheden, gedateerde informatie of van een onjuiste en onvoldedige verzending en ontvangst van informatie.



Viruswij. [www.avg.com](http://www.avg.com)

Date : 24-4-2017 16:35:10

F

T

Cc : [redacted]@gmail.com, [redacted]@hetnet.nl

Subject : RE: Aardbevingsproblematiek Assen, Aa en Hunze, Tynaarlo

Dank voor uw mail,

Vanochtend hebben mijn collega [redacted] en ik een telefonisch onderhoud gehad met [redacted]. Aanleiding hiervoor was het kennismakingsgesprek van 7 maart jongstleden.

Wij hebben belangstelling voor de inzet van kennis van [redacted] over metingen, meetnetten etc.

Op 5 mei ontvangen we van het ministerie van EZ een ontwerp-besluit gaswinningsplan Westerveld alsmede een reactienota op het advies dat we op dit plan hebben uitgebracht. Daarop gaan we een zienswijze indienen waarin we weer gezamenlijk optrekken met onze buurgemeenten, waterschappen en de provincie Drenthe.

Wij verwachten dat we voor de zienswijze ons vooral zullen gaan richten op het in ons advies opgenomen risicobeheersysteem met o.a. daarin opgenomen een meet- en monitoringsprotocol. Wij onderschrijven het pleidooi van [redacted] voor een meetnet in het gasveld Westerveld met voldoende meetpunten om het epicentrum en de sterkte van de beving nauwkeurig te kunnen bepalen. Deze vormt immers de basis voor inwoners om schade vergoed te krijgen. Door de NAM is jarenlang met een veel te beperkt meetnet de bodembeweging gemonitord. De laatste weken is deze problematiek voor het Groninger gasveld een aantal keren in de publiciteit geweest. De toezichthouder (Sodm) is nu ook van mening dat de NAM te weinig meet. Wij denken daarom dat het nu goed is om dit aspect in het winningsplan Westerveld veel aandacht te geven. Het plan Westerveld is redelijk overzichtelijk waarmee dit aspect helder naar voren kan worden gebracht. Dit kan ertoe leiden dat ook voor het Groninger veld en de kleine velden in Groningen hier voordeel mee kan doen. Dit kan mogelijk tot nieuwe jurisprudentie leiden die ook voor het Groninger veld bruikbaar is

We willen graag een beknopte tekst met daarin de essentie van de wijze waarop het meten en monitoren zou moeten gebeuren. We houden ons aanbevolen of u nog grote onjuistheden/ onvolledigheden signaleert in het winningsplan of in de adviezen of ontwerp-besluit.

Graag horen we hoe u ons hierbij kunt ondersteunen.

Met vriendelijke groeten,

[redacted]  
Beleidspecialist

.....  
Gemeente Assen  
Noordersingel 33 | Assen  
Postbus 30018 | 9400 RA | Assen

.....  
[redacted]  
[redacted]  
[redacted]@assen.nl  
website: [www.assen.nl](http://www.assen.nl)

---

Van: [redacted]  
Verzonden: zaterdag 22 april 2017 7:16

Aan: [redacted]

CC: [redacted]@gmail.com>; [redacted]@hetnet.nl>

Onderwerp: Aardbevingsproblematiek Assen, Aa en Hunze, Tynaarlo

Geachte heer [redacted]

Enige tijd geleden hebben wij te Assen een gesprek gehad inzake de aardbevingsproblematiek.

Daartoe is aan u het volgende voorgesteld voor wat er gedaan zou kunnen worden:

1. het bestuderen van winningsplannen en het bekijken op risico's en overige relevante aspecten zoals de ondiepe ondergrond,
2. het adviseren van de gemeenten inzake reacties op winningsplannen,
3. het adviseren van gemeenten inzake het stellen van randvoorwaarden aan de NAM: monitoring, metingen, schadeprotocollen, erfgoed,
4. het verzorgen van voorlichting naar gemeentebesturen, gemeenteraden en bewoners,
5. het ondersteunen van gemeentebesturen in gesprekken met EZ, NAM en instanties als TCBB,
6. het desgewenst opzetten/ondersteunen van een intergemeentelijk steunpunt gaswinning,
7. het begeleiden van bewoners bij het opzetten van 0-metingen aan hun panden,
8. het valideren/bekijken van de schaderapportages van de NAM en evt. TCBB, mogelijk ook Witteveen+Bos/NAM.

Leden van OMEM kunnen dit doen vanuit hun eigen voorwaarden en tarieven.

Ondergetekende vanuit zijn bureau,  
de heer [redacted] vanuit zijn professie,  
de heer [redacted] als onafhankelijk geoloog,  
m [redacted]

De kosten zouden door de gemeenten evt. op de NAM verhaald kunnen worden.

Mocht er vanuit de gemeenten een nadere toelichting gewenst worden, dan kan dat altijd.

Vriendelijke groet,

[redacted]



Date : 16-5-2017 08:23:41

16.639

F

T

Subject : RE: Aardbevingsproblematiek Assen, Aa en Hunze, Tynaarlo

Ja ik kan de 30 e wel.  
Het stuk is erg technisch!

Met vriendelijke groeten,

Beleidspecialist

Gemeente Assen  
Noordersingel 33 | Assen  
Postbus 30018 | 9400 RA | Assen

@assen.nl  
website: [www.assen.nl](http://www.assen.nl)

---

**Van:**   
**Verzonden:** dinsdag 16 mei 2017 8:22  
**Aan:**   
**Onderwerp:** RE: Aardbevingsproblematiek Assen, Aa en Hunze, Tynaarlo

Bedankt. Ik ga 'm ook lezen.

Kun jij nou de 30e naar de raad?

Groet,

---

**Van:**   
**Verzonden:** dinsdag 16 mei 2017 8:07  
**Aan:** @assen.nl  
**Onderwerp:** FW: Aardbevingsproblematiek Assen, Aa en Hunze, Tynaarlo

Hier de bijdrage van platform OMEM  
Ik ga deze eest thuis nog verwerken

Met vriendelijke groeten,

Beleidspecialist

Gemeente Assen  
Noordersingel 33 | Assen  
Postbus 30018 | 9400 RA | Assen

@assen.nl  
website: [www.assen.nl](http://www.assen.nl)

---

**Van:** [mailto: ]  
**Verzonden:** dinsdag 16 mei 2017 1:53  
**Aan:** [mailto: ]  
**CC:** [mailto: ] [mailto: ]  
**Onderwerp:** Re: Aardbevingsproblematiek Assen, Aa en Hunze, Tynaarlo

Goedemorgen ,

Hierbij het concept volgens afspraak met betrekking tot het ontwerp instemmingbesluit gaswinningsplan Westerveld, als reactie op jouw onderstaand mailbericht.

Hopelijk is de tekst voldoende beknopt (3 A4-tjes en bijlagen) en is het niet te technisch. De essentie ligt bij de uitbreiding van het meetnetwerk voor goed meten en monitoren. Ook zijn de opmerkingen meegenomen van het ontwerp besluit gaswinningsplan.

De bijlagen geven een indicatie van het opzet en gebruik van het meetnetwerk in Groningen. Ook zijn hierop enkele van de in Drenthe aanwezige meters aangegeven.

Tevens wil ik 's morgens graag nog even met je bellen om te informeren of alles duidelijk is. Vragen zullen er altijd blijven, na jullie overleg dinsdagmiddag en na het B&W overleg. Zelfs in Groningen zijn er nog meer vragen als antwoorden. Succes met het opstellen van de zienswijze.

Namens de groep OMEM,  
met vriendelijke groet,

**From:** [REDACTED]  
**Sent:** Monday, April 24, 2017 4:35 PM  
**To:** [REDACTED]  
**Cc:** [REDACTED]  
**Subject:** RE: Aardbevingsproblematiek Assen, Aa en Hunze, Tynaarlo

Dank voor uw mail,

Vanochtend hebben mijn collega [REDACTED] en ik een telefonisch onderhoud gehad met [REDACTED]. Aanleiding hiervoor was het kennismakingsgesprek van 7 maart jongstleden.

Wij hebben belangstelling voor de inzet van kennis van [REDACTED] over metingen, meetnetten etc. Op 5 mei ontvangen we van het ministerie van EZ een ontwerp-besluit gaswinningsplan Westerveld alsmede een reactienota op het advies dat we op dit plan hebben uitgebracht. Daarop gaan we een zienswijze indienen waarin we weer gezamenlijk optrekken met onze buurgemeenten, waterschappen en de provincie Drenthe.

Wij verwachten dat we voor de zienswijze ons vooral zullen gaan richten op het in ons advies opgenomen risicobeheersysteem met o.a. daarin opgenomen een meet- en monitoringsprotocol. Wij onderschrijven het pleidooi van [REDACTED] voor een meetnet in het gasveld Westerveld met voldoende meetpunten om het epicentrum en de sterkte van de beving nauwkeurig te kunnen bepalen. Deze vormt immers de basis voor inwoners om schade vergoed te krijgen. Door de NAM is jarenlang met een veel te beperkt meetnet de bodembeweging gemonitord. De laatste weken is deze problematiek voor het Groninger gasveld een aantal keren in de publiciteit geweest. De toezichthouder (Sodm) is nu ook van mening dat de NAM te weinig meet. Wij denken daarom dat het nu goed is om dit aspect in het winningsplan Westerveld veel aandacht te geven. Het plan Westerveld is redelijk overzichtelijk waarmee dit aspect helder naar voren kan worden gebracht. Dit kan ertoe leiden dat ook voor het Groninger veld en de kleine velden in Groningen hier voordeel mee kan doen. Dit kan mogelijk tot nieuwe jurisprudentie leiden die ook voor het Groninger veld bruikbaar is

We willen graag een beknopte tekst met daarin de essentie van de wijze waarop het meten en monitoren zou moeten gebeuren. We houden ons aanbevolen of u nog grote onjuistheden/ onvolledigheden signaleert in het winningsplan of in de adviezen of ontwerp-besluit.

Graag horen we hoe u ons hierbij kunt ondersteunen.

Met vriendelijke groeten,

[REDACTED]  
Beleidsspecialist  
.....  
Gemeente Assen  
Noordersingel 33 | Assen  
Postbus 30018 | 9400 RA | Assen  
.....  
[REDACTED]  
[REDACTED]  
[REDACTED]@assen.nl  
website: [www.assen.nl](http://www.assen.nl)

---

**Van:** [REDACTED]@hotmail.com]  
**Verzonden:** zaterdag 22 april 2017 7:16  
**Aan:** [REDACTED]@assen.nl>  
**CC:** [REDACTED]@gmail.com [REDACTED]@hetnet.nl>  
**Onderwerp:** Aardbevingsproblematiek Assen, Aa en Hunze, Tynaarlo

Geachte heer [REDACTED],

Enige tijd geleden hebben wij te Assen een gesprek gehad inzake de aardbevingsproblematiek.

Daartoe is aan u het volgende voorgesteld voor wat er gedaan zou kunnen worden:

1. het bestuderen van winningsplannen en het bekijken op risico's en overige relevante aspecten zoals de ondiepe ondergrond,
2. het adviseren van de gemeenten inzake reacties op winningsplannen,
3. het adviseren van gemeenten inzake het stellen van randvoorwaarden aan de NAM: monitoring, metingen, schadeprotocollen, erfgoed,
4. het verzorgen van voorlichting naar gemeentebesturen, gemeenteraden en bewoners,
5. het ondersteunen van gemeentebesturen in gesprekken met EZ, NAM en instanties als TCBB,
6. het desgewenst opzetten/ondersteunen van een intergemeentelijk steunpunt gaswinning,
7. het begeleiden van bewoners bij het opzetten van 0-metingen aan hun panden,
8. het valideren/bekijken van de schaderapportages van de NAM en evt. TCBB, mogelijk ook Witteveen+Bos/NAM.

Leden van OMEM kunnen dit doen vanuit hun eigen voorwaarden en tarieven.

Ondergetekende vanuit zijn bureau,  
de [REDACTED] vanuit zijn professie,  
de [REDACTED] als onafhankelijk geoloog,  
m [REDACTED]

De kosten zouden door de gemeenten evt. op de NAM verhaald kunnen worden.

Mocht er vanuit de gemeenten een nadere toelichting gewenst worden, dan kan dat altijd.

Vriendelijke groet,

[REDACTED]  
Disclaimer:  
Aan de informatie in deze e-mail en ieder aangehecht databestand kunnen geen rechten worden ontleend. De e-mail is vertrouwelijk en is uitsluitend bestemd voor de geadresseerde. De gemeente Assen aanvaardt geen aansprakelijkheid voor schade als gevolg van onjuistheden, gedateerde informatie of van een onjuiste en onvolledige verzending en ontvangst van informatie.



Date : 16-5-2017 08:21:56

16.640

F [REDACTED]

T [REDACTED]

Subject : RE: Aardbevingsproblematiek Assen, Aa en Hunze, Tynaarlo

Bedankt. Ik ga 'm ook lezen.

Kun jij nou de 30e naar de raad?

Groet,  
[REDACTED]

---

Van: [REDACTED]

Verzonden: dinsdag 16 mei 2017 8:07

Aan: [REDACTED]

Onderwerp: FW: Aardbevingsproblematiek Assen, Aa en Hunze, Tynaarlo

[REDACTED]

Hier de bijdrage van platform OMEM  
Ik ga deze eest thuis nog verwerken

Met vriendelijke groeten,

[REDACTED]  
Beleidspecialist

.....  
Gemeente Assen  
Noordersingel 33 | Assen  
Postbus 30018 | 9400 RA | Assen  
.....

[REDACTED]  
[REDACTED]  
[REDACTED]@assen.nl  
website: [www.assen.nl](http://www.assen.nl)

---

Van: [REDACTED]@gmail.com

Verzonden: dinsdag 16 mei 2017 1:53

Aan: [REDACTED]@assen.nl>

CC: [REDACTED]@hetnet.nl [REDACTED]@hotmail.com>

Onderwerp: Re: Aardbevingsproblematiek Assen, Aa en Hunze, Tynaarlo

Goedemorgen [REDACTED],

Hierbij het concept volgens afspraak met betrekking tot het ontwerp instemmingbesluit gaswinningsplan Westerveld, als reactie op jouw onderstaand mailbericht.

Hopelijk is de tekst voldoende beknopt (3 A4-tjes en bijlagen) en is het niet te technisch. De essentie ligt bij de uitbreiding van het meetnetwerk voor goed meten en monitoren. Ook zijn de opmerkingen meegenomen van het ontwerp besluit gaswinningsplan.

De bijlagen geven een indicatie van het opzet en gebruik van het meetnetwerk in Groningen. Ook zijn hierop enkele van de in Drenthe aanwezige meters aangegeven.

Tevens wil ik 's morgens graag nog even met je bellen om te informeren of alles duidelijk is. Vragen zullen er altijd blijven, na jullie overleg dinsdagmiddag en na het B&W overleg. Zelfs in Groningen zijn er nog meer vragen als antwoorden. Succes met het opstellen van de zienswijze.

Namens de groep OMEM,  
met vriendelijke groet,  
[REDACTED]  
[REDACTED]

---

**From:** [REDACTED]  
**Sent:** Monday, April 24, 2017 4:35 PM  
**To:** [REDACTED]  
**Cc:** [REDACTED]  
**Subject:** RE: Aardbevingsproblematiek Assen, Aa en Hunze, Tynaarlo

Dank voor uw mail,

Vanochtend hebben mijn collega [REDACTED] en ik een telefonisch onderhoud gehad met [REDACTED]. Aanleiding hiervoor was het kennismakingsgesprek van 7 maart jongstleden.

Wij hebben belangstelling voor de inzet van kennis van [REDACTED] over metingen, meetnetten etc. Op 5 mei ontvangen we van het ministerie van EZ een ontwerp-besluit gaswinningsplan Westerveld alsmede een reactienota op het advies dat we op dit plan hebben uitgebracht. Daarop gaan we een zienswijze indienen waarin we weer gezamenlijk optrekken met onze buurgemeenten, waterschappen en de provincie Drenthe.

Wij verwachten dat we voor de zienswijze ons vooral zullen gaan richten op het in ons advies opgenomen risicobeheersysteem met o.a. daarin opgenomen een meet- en monitoringsprotocol. Wij onderschrijven het pleidooi van [REDACTED] voor een meetnet in het gasveld Westerveld met voldoende meetpunten om het epicentrum en de sterkte van de beving nauwkeurig te kunnen bepalen. Deze vormt immers de basis voor inwoners om schade vergoed te krijgen. Door de NAM is jarenlang met een veel te beperkt meetnet de bodembeweging gemonitord. De laatste weken is deze problematiek voor het Groninger gasveld een aantal keren in de publiciteit geweest. De toezichthouder (Sodm) is nu ook van mening dat de NAM te weinig meet. Wij denken daarom dat het nu goed is om dit aspect in het winningsplan Westerveld veel aandacht te geven. Het plan Westerveld is redelijk overzichtelijk waarmee dit aspect helder naar voren kan worden gebracht. Dit kan ertoe leiden dat ook voor het Groninger veld en de kleine velden in

Groningen hier voordeel mee kan doen. Dit kan mogelijk tot nieuwe jurisprudentie leiden die ook voor het Groninger veld bruikbaar is

We willen graag een beknopte tekst met daarin de essentie van de wijze waarop het meten en monitoren zou moeten gebeuren. We houden ons aanbevolen of u nog grote onjuistheden/ onvolledigheden signaleert in het winningsplan of in de adviezen of ontwerp-besluit.

Graag horen we hoe u ons hierbij kunt ondersteunen.

Met vriendelijke groeten,

Beleidspecialist

Gemeente Assen  
Noordersingel 33 | Assen  
Postbus 30018 | 9400 RA | Assen

@assen.nl  
website: [www.assen.nl](http://www.assen.nl)

---

Van: [redacted]@hotmail.com]

Verzonden: zaterdag 22 april 2017 7:16

Aan: [redacted]@assen.nl>

CC: [redacted]@gmail.com [redacted]@hetnet.nl>

Onderwerp: Aardbevingsproblematiek Assen, Aa en Hunze, Tynaarlo

Geachte heer [redacted],

Enige tijd geleden hebben wij te Assen een gesprek gehad inzake de aardbevingsproblematiek.

Daartoe is aan u het volgende voorgesteld voor wat er gedaan zou kunnen worden:

1. het bestuderen van winningsplannen en het bekijken op risico's en overige relevante aspecten zoals de ondiepe ondergrond,
2. het adviseren van de gemeenten inzake reacties op winningsplannen,
3. het adviseren van gemeenten inzake het stellen van randvoorwaarden aan de NAM: monitoring, metingen, schadeprotocollen, erfgoed,
4. het verzorgen van voorlichting naar gemeentebesturen, gemeenteraden en bewoners,
5. het ondersteunen van gemeentebesturen in gesprekken met EZ, NAM en instanties als TCBB,
6. het desgewenst opzetten/ondersteunen van een intergemeentelijk steunpunt gaswinning,
7. het begeleiden van bewoners bij het opzetten van 0-metingen aan hun panden,
8. het valideren/bekijken van de schaderapportages van de NAM en evt. TCBB, mogelijk ook Witteveen+Bos/NAM.

Leden van OMEM kunnen dit doen vanuit hun eigen voorwaarden en tarieven.

Ondergetekende vanuit zijn bureau,

de heer [redacted] vanuit zijn professie,

de heer [redacted] als onafhankelijk geoloog,

m [redacted]

De kosten zouden door de gemeenten evt. op de NAM verhaald kunnen worden.

Mocht er vanuit de gemeenten een nadere toelichting gewenst worden, dan kan dat altijd.

Vriendelijke groet,

[redacted]

Disclaimer:

Aan de informatie in deze e-mail en ieder aangehecht databestand kunnen geen rechten worden ontleend. De e-mail is vertrouwelijk en is uitsluitend bestemd voor de geadresseerde. De gemeente Assen aanvaardt geen aansprakelijkheid voor schade als gevolg van onjuistheden, gedateerde informatie of van een onjuiste en onvolledige verzending en ontvangst van informatie.



Virusvrij. [www.avg.com](http://www.avg.com)

Date : 16-5-2017 08:11:55

F [REDACTED]

T [REDACTED]

C [REDACTED]

Subject : RE: Aardbevingsproblematiek Assen, Aa en Hunze, Tynaarlo

Dank [REDACTED]!!

Ik ga je bijdrage vanochtend verwerken in de concept zienswijze die ik vanmiddag met de buurgemeenten ga bespreken. Eind van de ochtend heb ik nog vergaderingen dus telefonisch overleg lukt dan niet. Als ik vragen heb bel ik woensdag.

Met vriendelijke groeten,

[REDACTED]  
Beleidspecialist

.....  
Gemeente Assen  
Noordersingel 33 | Assen  
Postbus 30018 | 9400 RA | Assen

.....  
[REDACTED]  
[REDACTED]  
[REDACTED]@assen.nl  
website: [www.assen.nl](http://www.assen.nl)

---

**Van:** [REDACTED]  
**Verzonden:** dinsdag 16 mei 2017 1:53  
**Aan:** [REDACTED]  
**CC:** [REDACTED]@hetnet.nl> [REDACTED]@hotmail.com>  
**Onderwerp:** Re: Aardbevingsproblematiek Assen, Aa en Hunze, Tynaarlo

Goedemorgen [REDACTED],

Hierbij het concept volgens afspraak met betrekking tot het ontwerp instemmingbesluit gaswinningsplan Westerveld, als reactie op jouw onderstaand mailbericht.

Hopelijk is de tekst voldoende beknopt (3 A4-tjes en bijlagen) en is het niet te technisch. De essentie ligt bij de uitbreiding van het meetnetwerk voor goed meten en monitoren. Ook zijn de opmerkingen meegenomen van het ontwerp besluit gaswinningsplan.

De bijlagen geven een indicatie van het opzet en gebruik van het meetnetwerk in Groningen. Ook zijn hierop enkele van de in Drenthe aanwezige meters aangegeven.

Tevens wil ik 's morgens graag nog even met je bellen om te informeren of alles duidelijk is. Vragen zullen er altijd blijven, na jullie overleg dinsdagmiddag en na het B&W overleg. Zelfs in Groningen zijn er nog meer vragen als antwoorden. Succes met het opstellen van de zienswijze.

Namens de groep OMEM,  
met vriendelijke groet,

**From:** [REDACTED]  
**Sent:** Monday, April 24, 2017 4:35 PM  
**To:** [REDACTED]  
**Cc:** [REDACTED]  
**Subject:** RE: Aardbevingsproblematiek Assen, Aa en Hunze, Tynaarlo

Dank voor uw mail,

Vanochtend hebben mijn collega [REDACTED] en ik een telefonisch onderhoud gehad met [REDACTED]. Aanleiding hiervoor was het kennismakingsgesprek van 7 maart jongstleden.

Wij hebben belangstelling voor de inzet van kennis van [REDACTED] over metingen, meetnetten etc. Op 5 mei ontvangen we van het ministerie van EZ een ontwerp-besluit gaswinningsplan Westerveld alsmede een reactienota op het advies dat we op dit plan hebben uitgebracht. Daarop gaan we een zienswijze indienen waarin we weer gezamenlijk optrekken met onze buurgemeenten, waterschappen en de provincie Drenthe.

Wij verwachten dat we voor de zienswijze ons vooral zullen gaan richten op het in ons advies opgenomen risicobeheersysteem met o.a. daarin opgenomen een meet- en monitoringsprotocol. Wij onderschrijven het pleidooi van [REDACTED] voor een meetnet in het gasveld Westerveld met voldoende meetpunten om het epicentrum en de sterkte van de beving nauwkeurig te kunnen bepalen. Deze vormt immers de basis voor inwoners om schade vergoed te krijgen. Door de NAM is jarenlang met een veel te beperkt meetnet de bodembeweging gemonitord. De laatste weken is deze problematiek voor het Groninger gasveld een aantal keren in de publiciteit geweest. De toezichthouder (Sodm) is nu ook van mening dat de NAM te weinig meet. Wij denken daarom dat het nu goed is om dit aspect in het winningsplan Westerveld veel aandacht te geven. Het plan Westerveld is redelijk overzichtelijk waarmee dit aspect helder naar voren kan worden gebracht. Dit kan ertoe leiden dat ook voor het Groninger veld en de kleine velden in Groningen hier voordeel mee kan doen. Dit kan mogelijk tot nieuwe jurisprudentie leiden die ook voor het Groninger veld bruikbaar is

We willen graag een beknopte tekst met daarin de essentie van de wijze waarop het meten en monitoren zou moeten gebeuren. We houden ons aanbevolen of u nog grote onjuistheden/ onvolledigheden signaleert in het winningsplan of in de adviezen of ontwerp-besluit.

Graag horen we hoe u ons hierbij kunt ondersteunen.

Met vriendelijke groeten,

[REDACTED]  
Beleidspecialist

.....  
Gemeente Assen  
Noordersingel 33 | Assen  
Postbus 30018 | 9400 RA | Assen  
.....

.....  
[REDACTED]  
[REDACTED]  
[REDACTED]@assen.nl  
website: [www.assen.nl](http://www.assen.nl)

---

**Van:** [REDACTED]@hotmail.com]  
**Verzonden:** zaterdag 22 april 2017 7:16  
**Aan:** [REDACTED]@assen.nl>  
**CC:** [REDACTED]@gmail.com [REDACTED]@hetnet.nl>  
**Onderwerp:** Aardbevingsproblematiek Assen, Aa en Hunze, Tynaarlo

Geachte heer [REDACTED],

Enige tijd geleden hebben wij te Assen een gesprek gehad inzake de aardbevingsproblematiek.

Daartoe is aan u het volgende voorgesteld voor wat er gedaan zou kunnen worden:

1. het bestuderen van winningsplannen en het bekijken op risico's en overige relevante aspecten zoals de ondiepe ondergrond,
2. het adviseren van de gemeenten inzake reacties op winningsplannen,
3. het adviseren van gemeenten inzake het stellen van randvoorwaarden aan de NAM: monitoring, metingen, schadeprotocollen, erfgoed,
4. het verzorgen van voorlichting naar gemeentebesturen, gemeenteraden en bewoners,
5. het ondersteunen van gemeentebesturen in gesprekken met EZ, NAM en instanties als TCBB,
6. het desgewenst opzetten/ondersteunen van een intergemeentelijk steunpunt gaswinning,
7. het begeleiden van bewoners bij het opzetten van 0-metingen aan hun panden,
8. het valideren/bekijken van de schaderapportages van de NAM en evt. TCBB, mogelijk ook Witteveen+Bos/NAM.

Leden van OMEM kunnen dit doen vanuit hun eigen voorwaarden en tarieven.

Ondergetekende vanuit zijn bureau,  
de heer [REDACTED] vanuit zijn professie,  
de heer [REDACTED] als onafhankelijk geoloog,  
m [REDACTED]

De kosten zouden door de gemeenten evt. op de NAM verhaald kunnen worden.

Mocht er vanuit de gemeenten een nadere toelichting gewenst worden, dan kan dat altijd.

Vriendelijke groet,

[REDACTED]  
Disclaimer:  
Aan de informatie in deze e-mail en ieder aangehecht databestand kunnen geen rechten worden ontleend. De e-mail is vertrouwelijk en is uitsluitend bestemd voor de geadresseerde. De gemeente Assen aanvaardt geen aansprakelijkheid voor schade als gevolg van onjuistheden, gedateerde informatie of van een onjuiste en onvolledige verzending en ontvangst van informatie.

---

 Virusvrij. [www.avg.com](http://www.avg.com)

Date : 16-5-2017 01:54:42

F [redacted]  
T [redacted]  
C [redacted] h [redacted]

Subject : Re: Aardbevingsproblematiek Assen, Aa en Hunze, Tynaarlo  
Attachment : Cpt advies ontwerp instemmingsbesluit gaswinning Westerveld rev 16-05-'17 JK.pdf;

Goedemorgen [redacted],

Hierbij het concept volgens afspraak met betrekking tot het ontwerp instemmingsbesluit gaswinningsplan Westerveld, als reactie op jouw onderstaand mailbericht.

Hopelijk is de tekst voldoende beknopt (3 A4-tjes en bijlagen) en is het niet te technisch. De essentie ligt bij de uitbreiding van het meetnetwerk voor goed meten en monitoren. Ook zijn de opmerkingen meegenomen van het ontwerp besluit gaswinningsplan.

De bijlagen geven een indicatie van het opzet en gebruik van het meetnetwerk in Groningen. Ook zijn hierop enkele van de in Drenthe aanwezige meters aangegeven.

Tevens wil ik 's morgens graag nog even met je bellen om te informeren of alles duidelijk is. Vragen zullen er altijd blijven, na jullie overleg dinsdagmiddag en na het B&W overleg. Zelfs in Groningen zijn er nog meer vragen als antwoorden. Succes met het opstellen van de zienswijze.

Namens de groep OMEM,  
met vriendelijke groet,  
[redacted]  
[redacted]

From: [redacted]  
Sent: Monday, April 24, 2017 4:35 PM  
To: [redacted]  
Cc: [redacted]  
Subject: RE: Aardbevingsproblematiek Assen, Aa en Hunze, Tynaarlo

Dank voor uw mail,

Vanochtend hebben mijn collega [redacted] en ik een telefonisch onderhoud gehad met [redacted]. Aanleiding hiervoor was het kennismakingsgesprek van 7 maart jongstleden.

Wij hebben belangstelling voor de inzet van kennis van [redacted] over metingen, meetnetten etc. Op 5 mei ontvangen we van het ministerie van EZ een ontwerp-besluit gaswinningsplan Westerveld alsmede een reactienota op het advies dat we op dit plan hebben uitgebracht. Daarop gaan we een zienswijze indienen waarin we weer gezamenlijk optrekken met onze buurgemeenten, waterschappen en de provincie Drenthe. Wij verwachten dat we voor de zienswijze ons vooral zullen gaan richten op het in ons advies opgenomen risicobeheersysteem met o.a. daarin opgenomen een meet- en monitoringsprotocol. Wij onderschrijven het pleidooi van [redacted] voor een meetnet in het gasveld Westerveld met voldoende meetpunten om het epicentrum en de sterkte van de beving nauwkeurig te kunnen bepalen. Deze vormt immers de basis voor inwoners om schade vergoed te krijgen. Door de NAM is jarenlang met een veel te beperkt meetnet de bodembeweging gemonitord. De laatste weken is deze problematiek voor het Groninger gasveld een aantal keren in de publiciteit geweest. De toezichthouder (Sodm) is nu ook van mening dat de NAM te weinig meet. Wij denken daarom dat het nu goed is om dit aspect in het winningsplan Westerveld veel aandacht te geven. Het plan Westerveld is redelijk overzichtelijk waarmee dit aspect helder naar voren kan worden gebracht. Dit kan ertoe leiden dat ook voor het Groninger veld en de kleine velden in Groningen hier voordeel mee kan doen. Dit kan mogelijk tot nieuwe jurisprudentie leiden die ook voor het Groninger veld bruikbaar is

We willen graag een beknopte tekst met daarin de essentie van de wijze waarop het meten en monitoren zou moeten gebeuren. We houden ons aanbevolen of u nog grote onjuistheden/ onvolledigheden signaleert in het winningsplan of in de adviezen of ontwerp-besluit.

Graag horen we hoe u ons hierbij kunt ondersteunen.

Met vriendelijke groeten,

[redacted]  
Beleidspecialist  
.....  
Gemeente Assen  
Noordersingel 33 | Assen  
Postbus 30018 | 9400 RA | Assen  
.....  
[redacted]  
[redacted]  
[redacted]@assen.nl  
website: [www.assen.nl](http://www.assen.nl)

Van: [redacted]@hotmail.com]  
Verzonden: zaterdag 22 april 2017 7:16  
Aan: [redacted]  
CC: [redacted]@gmail.com>; [redacted]  
Onderwerp: Aardbevingsproblematiek Assen, Aa en Hunze, Tynaarlo

Geachte heer [redacted],

Enige tijd geleden hebben wij te Assen een gesprek gehad inzake de aardbevingsproblematiek.

Daartoe is aan u het volgende voorgesteld voor wat er gedaan zou kunnen worden:

1. het bestuderen van winningsplannen en het bekijken op risico's en overige relevante aspecten zoals de ondiepe ondergrond,
2. het adviseren van de gemeenten inzake reacties op winningsplannen,
3. het adviseren van gemeenten inzake het stellen van randvoorwaarden aan de NAM: monitoring, metingen, schadeprotocollen, erfgoed,

4. het verzorgen van voorlichting naar gemeentebesturen, gemeenteraden en bewoners,
5. het ondersteunen van gemeentebesturen in gesprekken met EZ, NAM en instanties als TCBB,
6. het desgewenst opzetten/ondersteunen van een intergemeentelijk steunpunt gaswinning,
7. het begeleiden van bewoners bij het opzetten van 0-metingen aan hun panden,
8. het valideren/bekijken van de schaderapportages van de NAM en evt. TCBB, mogelijk ook Witteveen+Bos/NAM.

Leden van OMEM kunnen dit doen vanuit hun eigen voorwaarden en tarieven.

Ondergetekende vanuit zijn bureau,

d [REDACTED] vanuit zijn professie,

d [REDACTED] als onafhankelijk geoloog,

[REDACTED] vanuit OMEM.

De kosten zouden door de gemeenten evt. op de NAM verhaald kunnen worden.

Mocht er vanuit de gemeenten een nadere toelichting gewenst worden, dan kan dat altijd.

Vriendelijke groet,

[REDACTED]

Disclaimer:

Aan de informatie in deze e-mail en ieder aangehecht databestand kunnen geen rechten worden ontleend. De e-mail is vertrouwelijk en is uitsluitend bestemd voor de geadresseerde. De gemeente Assen aanvaardt geen aansprakelijkheid voor schade als gevolg van onjuistheden, gedateerde informatie of van een onjuiste en onvolledige verzending en ontvangst van informatie.



Virusvrij. [www.avg.com](http://www.avg.com)

Organisatie : Groep OMEM – Comm: ██████████  
Onderwerp : Advies mbt “Aardgasproblematiek Assen, Aa en Hunze, Tynaarlo”  
Onderdeel : Het ontwerp instemmingsbesluit voor de gaswinning Westerveld”  
Opdrachtgever : Gemeente Assen – Contactpersoon ██████████ Beleidspecialist.  
Opgemaakt : 16-05-2017 - ██████████ Sappemeer.  
Mail ██████████@gmail.com voor al uw reacties op dit stuk.



## Het voorafgaande.

Na de brief van 13 januari 2017 van ██████████ en ██████████ van OMEM aan het college van B&W van Assen en burgemeester M. Out, volgde het kennismakingsgesprek van 7 maart 2017. Hierbij waren namens OMEM aanwezig, ██████████, ██████████. De vervolgspraken zijn verwoord in het mailbericht van 24 april 2017 16:35 van ██████████.

Het verzoek van gemeente Assen aan OMEM is het begeleiden en waar mogelijk adviseren ten behoeve van “Het ontwerpinstemmingsbesluit voor de gewijzigde gaswinning Westerveld”. Het besluit ligt vanaf 8 mei tot en met 19 juni 2017 ter inzage. De gemeenten, waterschappen en de provincie zullen hierop hun zienswijze indienen.

Met de heer ██████████ en collega's van de betrokken gemeenten werd afgesproken dat, OMEM het volgende, tijdig en volgens planning gaat leveren:

- Een beknopte tekst met de essentie van de wijze van meten en monitoren en
- waar mogelijk aangevuld met opmerkingen over gesignaleerde onjuistheden en onvolledigheden in het winningsplan, in de adviezen of in het ontwerpbesluit.

De planning richting de zienswijze is als volgt:

- op 18 mei, de opmaak van het concept in een intern overleg van de betrokken overheden
- op 23 mei, het advies mbt de zienswijze in B&W-overleg
- op 01 juni, wordt de zienswijze in de Raad van Assen behandeld.

De van de gemeente(n) ontvangen stukken:

- op 8 mei, het ontwerp instemmingsbesluit Westerveld
- op 12 mei de kennisgeving van EZ in de staatscourant met situatiekaart

## Wat verandert er volgens de kennisgeving van EZ?

De gaswinning uit het Westerveld systeem betreft de gasvelden: Assen, Assen-Zuid, Eleveld, Witten, Witterdiep, Vries-Noord, Vries-Centraal, Vries-Zuid, Een, Zevenhuizen en Zevenhuizen-West. Ze liggen in de gemeenten Leek, Ooststellingwerf, Aa en Hunze, Noordenveld, Assen, Tynaarlo en Midden-Drenthe.

De wijzigingen zijn:

- een (vernieuwde) seismische risicoanalyse,
- de stopzetting van de gasproductie uit de gasvelden Appelscha, Roden en Norg-Zuid,
- een actualisatie van productie- en bodemdalingsvoorspellingen, en voorziene activiteiten (zoals kortdurende zuur- en hydraulische stimulatie) om gas te kunnen blijven winnen.

## Waarom de bedenkingen en de zienswijze de decentrale overheden?

De gaswinning in de jaren '80-'90 gaf in Drenthe en met name in Roswinkel en Zuid-Assen “zware aardbevingen”. Echter in die tijd kende men in NoordNederland nog geen aardbevingen. De “trillingen” werden niet aan gaswinning toegeschreven en vergeleken Limburg stelde deze magnitudes niets voor. Schade aan gebouwen werd dan ook niet in verband gebracht met de gaswinning. Nadat de productie deels naar Groningen verplaatste namen de bevingen na 2000 in Drenthe sterk af. Nu Groningen door zetting en schade de winning gaat beperken komt ook Drenthe weer in beeld. Door nieuwe kennis van de hoge schadekansen van bevingen met geringe magnitude en de ervaringen in het Groningenveld met zetting en schade aan woon en bedrijfsgebouwen, industrie en infra, maken de decentrale overheden zich terecht zorgen over de seismische risico's. De vraag is wat kunnen en moeten de decentrale overheden (B&W's /Comm vd Koning) in Drenthe doen om hier goed op in te spelen?

## Ons advies en aanbevelingen.

Antwoord op de laatste vraag "Wat zou Drenthe moeten/kunnen doen? "Het zelfde als Groningen"!? In principe en om mee te beginnen is dat juist, maar het is veel te kort door de bocht als Drenthe het zonder meer zouden overnemen en toepassen.

Het Groninger Model overnemen maar het z.s.m. aanpassen naar een Drents Model.

Wat we er mee bedoelen zal steeds weer blijken uit het onderstaande onderdelen.

### **De wijze van meten en monitoren van zettingen en bevingen (volgens het systeem Groningen).**

Groningen heeft nu de volgende soorten meetsystemen aangebracht en grotendeels openbaar;

- van voor 2012 Enkele meters waarmee de beving in Huizing (16-08-'12) werd geregistreer
- Het KNMI-Netwerk De meetstations als uitgevoerd (Tevens is er nog een gepland KNMI-netwerk)
- Diepe geofoons Enkele voor dieptebepaling tpv Zeerijp Loppersum.
- Gebouwensensoren in gemeentehuizen en bij particulieren (ruim 200)

Er zijn echter veel meer versnellingsmeters, tiltmeters, geofoons, gebouwensensoren (privaat/privé)

Het plan is/was(?) om een beter en fijnmazig systeem aan te brengen, maar is nog niet uitgevoerd.

Het doel van het monitoren en het gebruik van de gegevens;

- Bepalen van bevingen en zettingen, plaats, diepte, bevingzwaarte, versnelling, snelheid, frequentie
- Gebruik privaatrechtelijk door overheden als eigenaar van omgeving en gemeentelijke gebouwen
- Gebruik publiekrechtelijk door overheden voor vergunningen en als gesprekspartner voor de burger;  
voor Vergunning richting NEN-8700 bestaande bouw, en tzt richting Bouwbesluit Eurocode  
voor Handhaving richting toezicht, mbt verleende vergunning en toezicht bestaande bouw.  
Voor het omgaan met schade aan Rijks, Gemeentelijk en andere monumenten (mn de bodem)

Het begeleiden van schadegevallen;

- Tbv toetsing aan de constructieve veiligheid naar de zwaarst mogelijke beving (volgens NPR-9998)
  - Tbv toetsing van scheurvorming gebouwen tgv de (laatste) zwaarst opgetreden beving(en)
  - Tbv toetsing van scheurvorming en vervorming tgv alle bevingen in de omgeving (cumulatief)
- Hiervoor is het nodig dat enkele ambtenaren de kennis hebben of moeten worden bijgeschoold.

Het waar mogelijk "bijsturen van de bevingzwaarte" vanuit het monitoren en het beoordelen.

- Het z.g. "Winnen met de hand op de kraan" onder toezicht en in overleg met Staatstoezicht op de Mijnen (SodM). Blijkbaar is het mogelijk door menselijk ingrijpen iets bij te sturen.

We moeten omgaan met een steeds zwakker wordende en sterker reagerende ondergrond.

Meer continue winnen geeft minder bevingen. Dus mogelijk ook 's zomers en opslaan voor de winter.

De (on)mogelijkheden van menselijk ingrijpen worden mijns inziens het best verwoord in het recent stuk "De seismische dreigingen en risico's na 2020 van [REDACTED] / RUG" van 2016.

We moeten voldoende inzicht opdoen in de geologische structuur en de snelheid van gasstromen;

- Porositeit vd bodem, de breuklijnen en vlakken, (deels)geïsoleerde ruimte tussen afzonderlijke gasvelden die soms naast of deels boven elkaar kunnen liggen.
- De gasstroomsnelheid en het drukverschil tussen lagen en velden mbt de kans op bevingen.
- De doorsneden van het Drentse over volledige breedte en diepte, kennis van bodemmateriaal
- De diepe (>500 m) en ondiepe bodemstructuren (<500 m) en de lagen tbv fundamenteën (~<25 m)

### De instrumenten

Een Nationale (Nederlandse) Bijlage bij de Eurocode-8 Aardbevingen, is (komt) er nog niet.

In ons Bouwbesluit staat nog niets mbt belasting uit tectonische en geïnduceerde aardbevingen.

(Onze berekeningen voor een toelaatbare grondspanningen en bodemzettingen per referentieperiode zijn mijns inziens onjuist in gebieden met frequente en/of hoge seismische activiteiten. Dus meer zettingen)

De NPR-9998 van dec. 2015 is voor ong. 80% goed bruikbaar voor aardbevingbestendig bouwen.

De discussie is over hoogbouw en over funderingen, zetting, grond- en grondwaterspanning.

De NPR is alleen voor het Groningenveld gemaakt ivm de geologische variabelen (vd. sedimenten)

De Hazardkaart mbt kans 1x per 475 jaar ging van ruim 0,5g naar 0,36g en staat nu op 0,22g.

De GMPE rekenmethode voor berekening van PGA's per locatie is ook een Gronings model.

Een GMM voor Drenthe zou tzt op zijn plaats zijn. (GMM = Ground Motion Model)

De SBR-A voor berekening van de kans op schade door trillingen (scheurvorming) is van 2002.

Een herziening van dit richtlijn als bedoeld voor schade door mn heiverken is nodig, maar is er nog niet.

Een methode voor beoordeling van de kans op schade uit cumulatie van bevingenergie is er nog niet.



## Een voorstel mbt verbeteren van het “meten en monitoren” (op basis van het Groningse);

### – Vastleggen van de huidige netwerken (bruikbaar?)

- Drie KNMI-meters resp.: bij Zevenhuizen - Norg – Haulerwijk?
- Twee KNMI-meters nabij Assen met IS-nummer?
- Een GPS-systeem bij Norg-Roden? (met dieptemeting?)

### – 1e fase: Het plaatsen van meerdere meters en soorten meters:

- Plaatsing in de zwaarst belaste velden als “Assen-Zuid” / “Eleveld” en “Vries-Zuid” (? \*\*)
- Ter bescherming van stedelijk gebied Assen en andere kernen (monumentale).
- Een opzet als KNMI-netwerk in stramienen over het veld / de velden.
- Een combinatie van versnellingsmeters, tiltmeters en glasvezelmeters heeft de voorkeur
- Een combinatie van (het bestand) GPS-systeem en (diepe) geofoons is wenselijk
- De acceleratiemeters voor PGA/PGV en bij voorkeur in een raster als bij het KNMI-netwerk.
- De tiltmeters voor de monitoring van verdraaiing, verplaatsing, zetting in/tpv gebouwen
- De glasvezelmeters voor monitoring van doorbuiging en kans op verplaatsing en zettingen.
- Rondom Assen (mn Assen Zuid) is het zeker wenselijk om het een goed meetnet te hebben
- Het project “Sensor City Assen” heeft blijkbaar al een bestaand netwerk (Quintus-gebouw)
- Een uitbreiding van dit netwerk met deze metersoorten zou een goede optie zijn.
- Gebouwen/bouwwerken die voor de tilt-/glasvezelsensoren in aanmerking kunnen komen moeten bij voorkeur in/bij het gebied van de acceleratiemeters liggen.
- Bij de gebouwkeuze is vaak het gebruik met hoge gevoeligheid voor trillingen maatgevend.
- Een uitbreiding van de groep TNO-gebouwensensoren kan later ook worden overwogen.
- Een goede monitoring en publicatie zullen leveranciers KNMI ed. moeten kunnen verzorgen.
- Het onderzoek en rapportage ook aan de decentrale overheden kunnen SodM verzorgen.

### – 2e fase; Uitbreiding naar meer velden.

## **Aanvullende opmerkingen indien nodig, vanuit ervaringen**

met de zienswijzen op besluiten van het Groningenveld;

- Productieniveau
  - Veilig winnen met “hand op de kraan”
  - Jaarlijks een rapportage van SodM, niveau, drukafbouw. ed.
  - Decentrale overheden een adviserende rol
- Ondergrond – Geologisch
  - Grote onzekerheden in kans op zwaarte plaats vd beving
  - Risk Assessment en Meet en regel protocol opstellen
  - Deze stukken dienen openbaar te zijn.
- Veiligheid en risico's
  - Zie vorig blad Meten monitoren en het doel
- Maatschappelijk
  - Impact en leefomgeving richting de burger
- Schade en schadegevallen
  - Registratie, beoordeling, herstel en afhandeling.
- Versterken waar nodig
  - Afhankelijk van prioriteit van bestaande bouwwerken
  - Er is nog veel discussie over goede passende oplossingen
- Voorschriften.
  - Zie vorig blad onder “Instrumenten”.

## **Bijlagen;**

- Opmerkingen bij het ontwerp instemmingsbesluit gaswinning Westerveld
- Huidige en geplande sensoren tbv monitoring en netwerken in Groningen en ev Drenthe.
- De 11 aardgasvoorkomens volgens EZ en volgens de gegevens van de GBB-site
- De data vanuit RDSA en/of KNMI sites
  - tbv het moeten beschikken over en kunnen omgaan met deze data
- Berekening van het effect van de zwaarste bevingen en/of de grootste schadekans in het centrum van de dorpen Roden, Norg, Vries, Smilde, Hooghalen en stad-Assen. Berekend met GMPE-versie 2, vanuit alle huidige KNMI-data.

\*\* Prioriteit voor velden “Eleveld” en “Vries-Zuid” ? Zie opmerkingen bij besluit (volgende bladen)

## **Bijlage: Opmerkingen bij het ontwerp instemmingsbesluit – Bij mn mbt de bladzijden 1 t/m 26**

Blz. 1

Resterende gaswinning

Wat we moeten weten is de begindruk in het veld, de druk nu (2017) en de einddruk 20123/2018.

Verder monitoren van de drukafbouw en drukverschillen in de velden.

Bodemdaling(voorspellingen)

Zijn er gegevens, kaarten van de beginsituatie, de daling nu en de “eind”daling 2030 (2050 enz?)

Kans aardbevingen Drenthe.

Is er een Hazardkaart als in de NPR-9998 van de max te verwachten PGA's,

Is er een kaart van de huidige PGA's en tot op dit moment. (Ev een contourenkaart vanuit een SRA)

Een nieuwe ontwikkeling zijn de Shackmaps van de KNMI met berekende PGA-contouren per event.

Wel zijn er “heatmaps” die schijnbaar beving-energie weergeven (maar geven slechts aantal per km<sup>2</sup>.)

Echte “Heatmaps” met bevingsenergie per lokatie heb ik nog niet gezien. (Lijkt me toch niet zo moeilijk).

Blz. 2

Wijziging Toetsingskader Impl. Aanbev. OVV-rapport mbt rapport Groningen. Toename risico burgers?

Inwoners van Noord Nederland zouden geen hoger risico lopen moeten lopen dan inwoners in de rest van Nederland (zie rapporten Commissie Meijdam / 10<sup>-4</sup> / 10<sup>-5</sup>)

Bodemdaling Reservoirparameters.

Kennen we de gasdruk, gasstromen tussen veldjes, alle breuklijnen, diepte, helling, isolerende werking?

Drukverschil en hogere gasstromen kan van invloed zijn op de kans op zwaardere bevingen

Trillingen > Risico Analyse / Risicomatrix

Toetsing categorie 1 en 2 mbt bevolkingsdichtheid en andere kernen, incl.monumentale objecten.

Worden alle aspecten meegewogen in de analyses in relatie tot bevolking wonen, werken, toerisme ed.?

Blz. 13

KNMI: Meten vanaf een Mg = 1,5?? In Groningen vanaf een Mg = 0,5 !!! (zie KNMI site)

SodM: Recente bevingen in het Eleveld > Zie bijlage (toets effect zwaarste bevingen per lokatie / JK)

NAM: De kans op max Mg = 3,9 is mogelijk (1 x per 475 jaar / Als in de Groninger kleine velden /blz 24)  
Het streven zou moeten zijn, een kans op enkele bevingen per jaar Mg < 1,5 is toelaatbaar.

Blz 14 Schade aan bebouwing. “In het ergste geval , lichte niet constructieve schade”. ???

Hoe is dit te verklaren in relatie tot een kans op een Mg = 3,9 ??

Boven een Mg = 2,5 is er zeker een grote kans op constructieve schade in zwakke gebouwen

Boerderijen maar ook doorzonwoningen, rijtjeswoningen, winkeltjes in oude kernen zijn kwetsbaar.

Ook scholen en andere mn openbare gebouwen hebben een hogere prioriteit mbt de veiligheid.

Blz 25 Drukdalingsnelheid > Drukverschillen? Zie boven > Bodemdaling / reservoirparameters

NB >> Geen voorwaarden omtrent productiesnelheid? Graag wel productie-versnelling / -vertraging mbt de kans op bevingen bij plotseling openzetten of dichtdraaien van de kraan.

Blz 25-26 “Enkele meters” >>> zie boven – Een voorstel van een grit van meters en meerdere soorten.

Blz.26

– Schade (– beperken) Monitoren van PGA's, PGV's en lage frequenties (Hz) en “Hand op de kraan”

– Frequente rapportage (jaarlijks) / ook naar decentrale overheden en indien nodig laten bijsturen

– Procedure schade – Meldingen Onderzoek afhandeling als in Groningen

– Voorschriften en afhandeling schade

– Nulmeting

– Voorschriften vergoeding bodemdaling.

Alle: Niet via de NAM maar minimaal naar Centrum Veilig Wonen (CvW Groningen te Appingedam)

Indien mogelijk een eigen Centrum Bevingschade in Drenthe? (Een wat meer onafhankelijk Centrum?)

**Bijlage: Opmerkingen bij het ontwerp instemmingsbesluit – Vervolg**  
Bij de besluiten art 1 t/m art 7.

**Het besluit**

**Algemeen:**

In hoofdlijnen lijkt het besluit alleen van toepassing op de velden “Eleveld” en “Vries-Zuid”  
Voor het “Eleveld” als Assen-Zuid lijkt me dit juist.  
Voor “Vries-Zuid” vraag ik me af of dit het twee veld is in volgorde van belangrijkheid.

Zie voor de vergelijking mijn GMPE-berekening van de zwaarste bevingen in de 11 velden tot dusver.  
Als er mogelijk in de toekomst nieuwe en nog niet bekende ontwikkelingen zijn zou dit kunnen kloppen.  
Mogelijk verschillend gebruik van de velden, de productie per veld, per tijdseenheid, is me niet bekend.

**Per artikel:**

- Art. 3 De “enkele versnellingsmeters voor de velden is onvoldoende  
>> Zie voorgaand “Meten en monitoren”.
- Art. 4 Risico beheerssysteem te ontwikkelen >> Door NAM? Beter SodM.
- Art. 5 Procedure schadeafhandeling bij de NAM? Nee. Zie voorgaande.  
Tevens zouden de schademeldingen bij de betreffende overheden moeten worden gedaan indien de schade raakvlakken heeft met kwaliteitsvermindering van vergunningplichting delen.  
Zo moet alle meer dan esthetische schade, complexe schade, schade in dragende delen, ook bij de gemeente worden neergelegd daar deze bevoegd gezag is voor bewaking van de minimaal benodigde kwaliteit van bestaande bouw als volgens NEN-8700.
- Art. 6 De Nul-metingen >> Door NAM? >> Nee. Zie voorgaande. Graag een onafhankelijk partij ledere eigenaar in seismische risicogebieden zou een jaarlijkse een soort nulmeting moeten doen met voldoende foto- en of filmmateriaal, als bewijs van goede kwaliteit en staat v.h. bouwwerk.

-----

Bijlage: Berekening van het effect van de zwaarste bevingen en/of de grootste schadekans in het centrum van de dorpen of stad-Assen en nabij de 11 aardgasvoorkomens, berekend met GMPE-versie 2 en vanuit de huidige KNMI-data van alle bevingen. Gesorteerd per lokatie op volgorde van schadekans. Opgemaakt 26 april 2017 / JK.

Plaats Meetpunt	Lokatie Meetpunt	Beving datum	Plaats Epicentrum	Mg. SvR	Afst. km.	PGA's m/s <sup>2</sup> (NPR) (> Belasting)	PGV's /5Hz. mm/s(SBR) (> Schade)
Roden	Oosteind	16-08-2012	Huizinge	3,6	26	0,023	0,724
		08-08-2006	Westeremden	3,5	28	0,017	0,534
		02-09-1996	Nw-Roden	2,1	2,3	0,017	0,426
Norg	Brink-Centrum	16-08-2012	Huizinge	3,6	34	0,015	0,489
		26-12-1986	Assen	2,8	10	0,013	0,420
Vries	Brink-Centrum	16-08-2012	Huizinge	3,6	30	0,018	0,582
		26-12-1986	Assen	2,8	9,6	0,014	0,453
Assen-Noord Peelo-Marsdijk		26-12-1986	Assen	2,8	3,7	0,054	1,734
		08-08-1991	Eleveld	2,7	6,2	0,021	0,653
		21-06-2004	Geelbroek	2,8	8,6	0,017	0,540
Assen Epi Witterstraat Vaart		26-12-1986	Assen	2,8	0,0	0,196	6,239
		08-08-1991	Eleveld	2,7	3,5	0,045	1,420
		21-06-2004	Geelbroek	2,8	5,6	0,031	0,999
Assen-Zuid Schepersmaat		08-08-1991	Eleveld	2,7	0,9	0,134	4,257
		22-07-1992	Eleveld	2,6	1,2	0,093	2,965
		26-12-1986	Assen	2,8	2,6	0,082	2,605
		10-01-2006	Eleveld	2,6	1,7	0,072	2,276
		21-06-2004	Geelbroek	2,8	3,0	0,070	2,218
		23-05-1992	Geelbroek	2,6	2,1	0,062	1,958
		25-04-1991	Geelbroek	2,6	2,2	0,057	1,820
Smilde Suemondsweg Hw		12-10-2005	Smilde	2,5	1,2	0,070	2,237
		26-12-1986	Assen	2,8	8,0	0,019	0,594
		21-06-2004	Geelbroek	2,8	8,1	0,019	0,588
Hooghalen Centrum Prov.weg		14-12-1987	Hooghalen	2,5	1,1	0,072	2,303
		21-06-2004	Geelbroek	2,8	3,2	0,064	2,031
		23-05-1992	Geelbroek	2,6	4,2	0,026	0,840

### Conclusies:

De berekeningen geven een beeld van redelijk veel zwaardere bevingen uit de jaren '80 en '90. In die jaren werd er in het algemeen, nog geen relatie gelegd met aardbeving als oorzaak van schade.

Dat er wel schade moet zijn geweest blijkt uit de hoge PGV-waarde (bij een frequentie van 5 Hz.) Een Mg = 2,5 of hoger en een PGV-waarde (5Hz) van rond de 2 mm/s of hoger, geeft vaak schade.

Rondom de dorpen Roden Norg Vries is de kans op schade blijkbaar veel kleiner dan in en rondom het gebied Assen, Smilde en Hooghalen. Dit gebied komt zeker in aanmerking voor een goede monitoring.



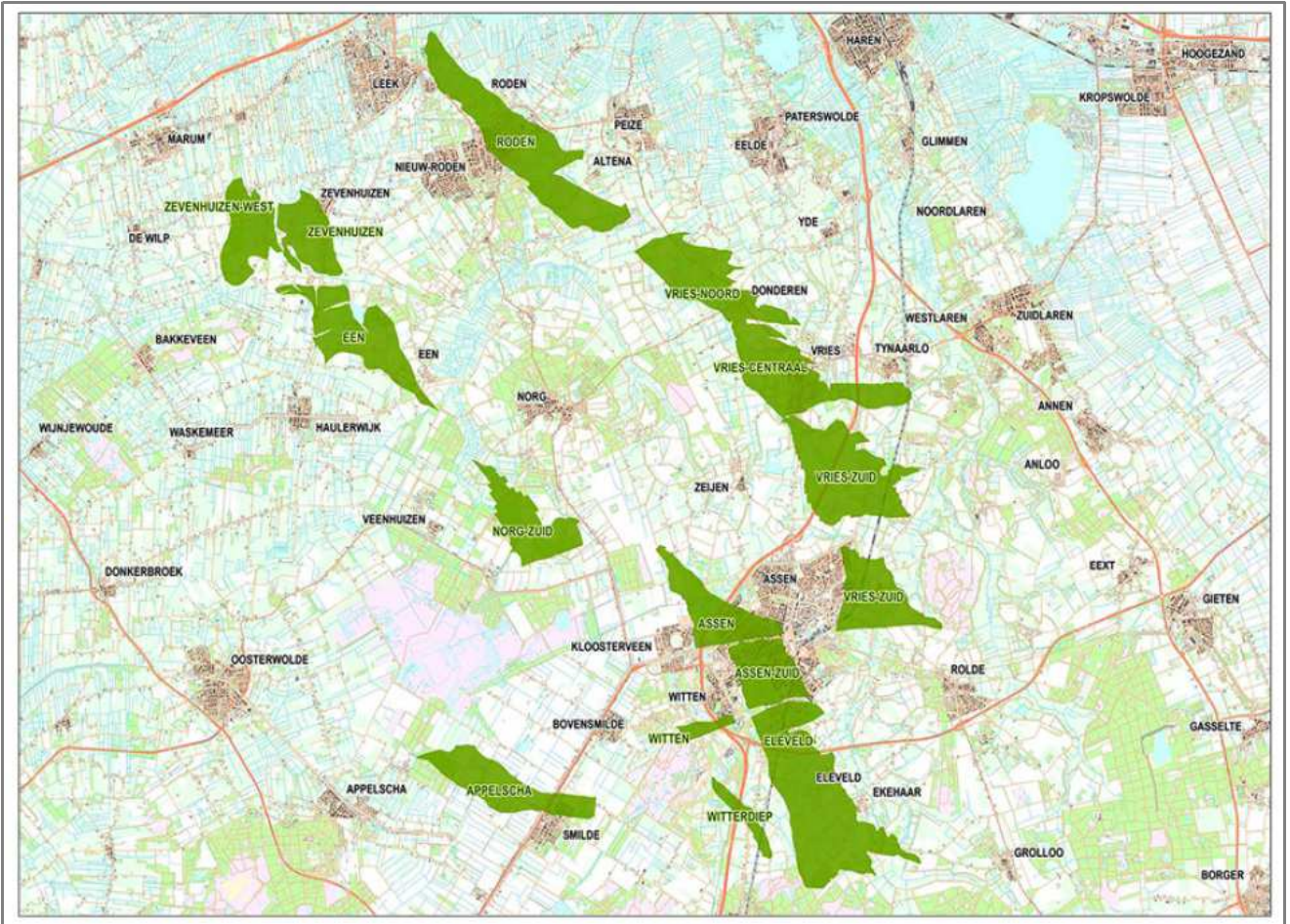

Boven: De 11 aardgasvoorkomens Westerveld    Onder: De boorputten, -richting, aardbevingen (GBB)

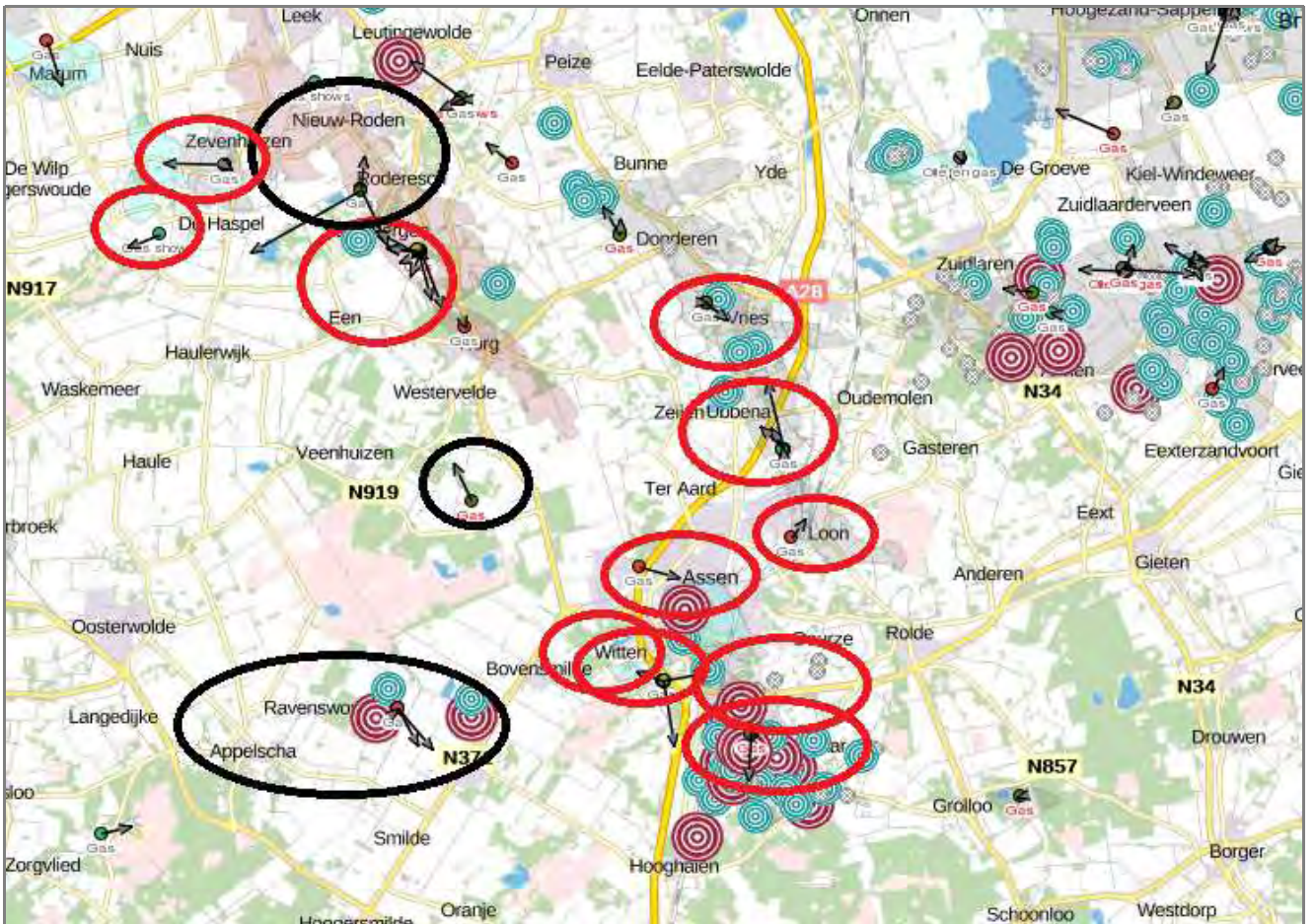



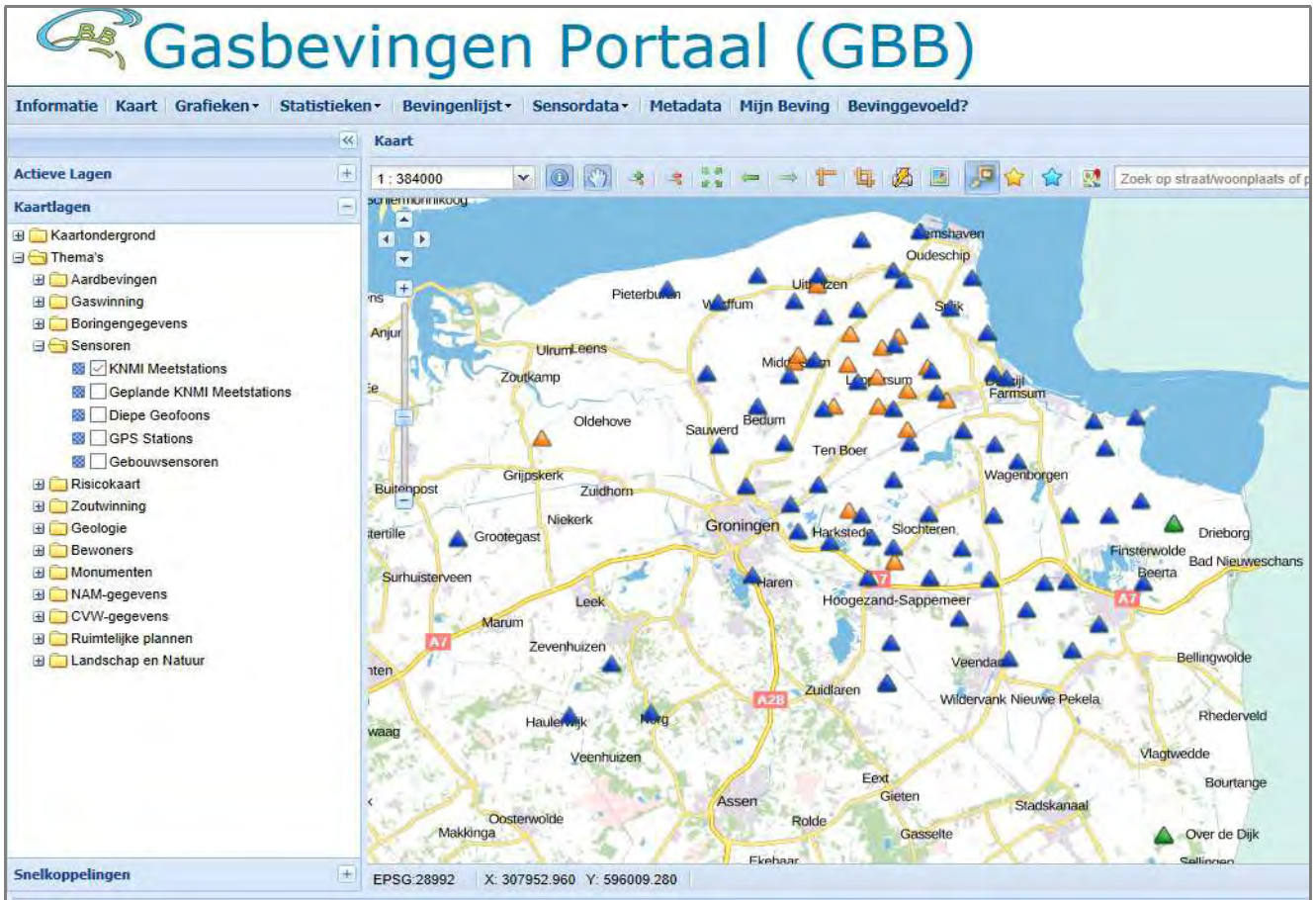

Boven: Het KNMI-netwerk.

Onder: De meters in Drenthe en deels Overijssel

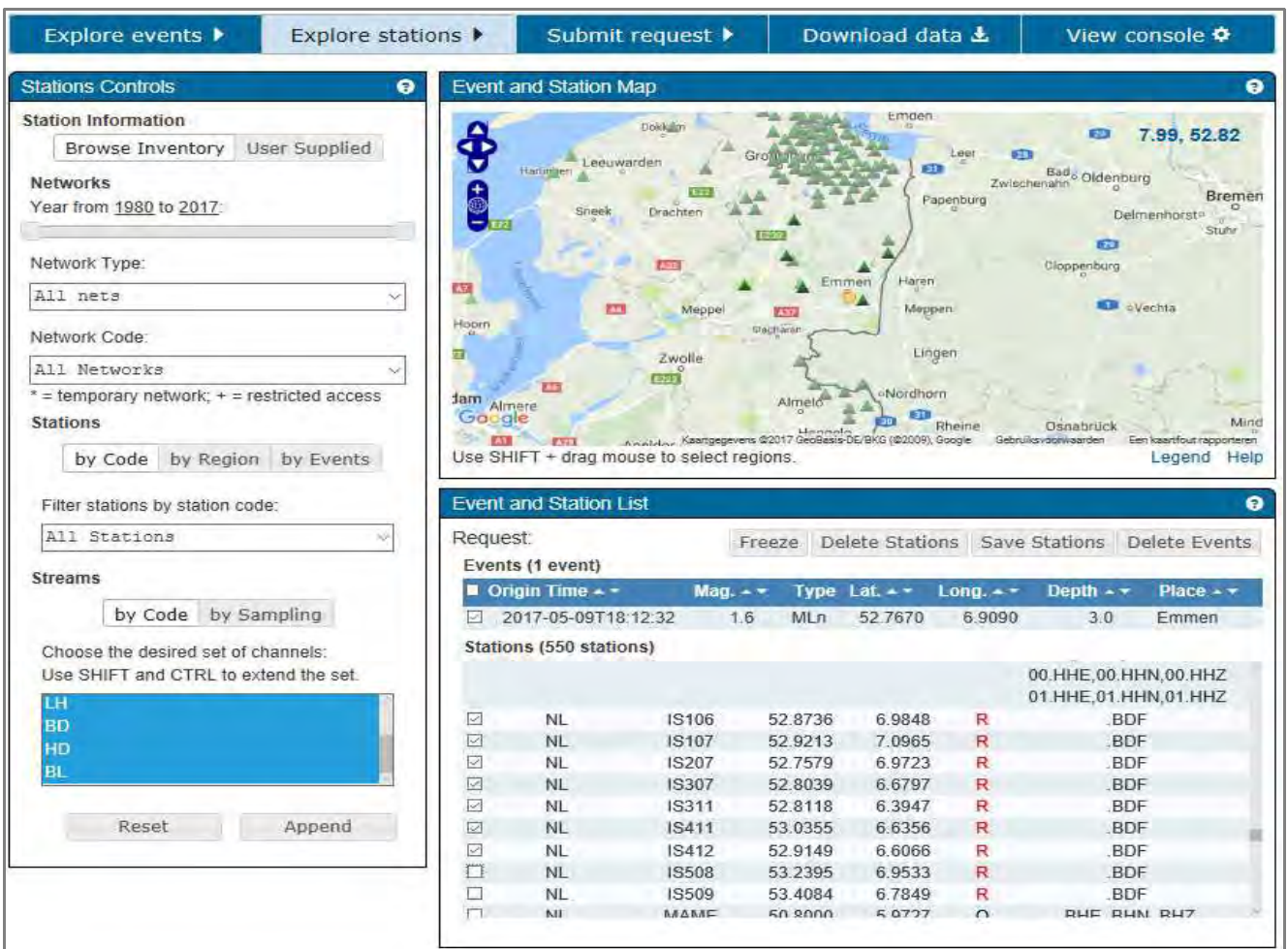

Date : 27-7-2017 16:22:27

16.643

From : "[REDACTED]@gmail.com

To : "[REDACTED]@assen.nl

Subject : Re: Aardbevingsproblematiek Assen, Aa en Hunze, Tynaarlo

[REDACTED],  
Duidelijk verhaal lijkt mij. Ik zal het nog eens in detail bekijken.  
Een reactie in de komende weken, denk ik. Hier ook vakantie.

Ook een prettige vakantie en goed weer.  
Groeten,  
[REDACTED]

Op do 27 jul. 2017 om 13:29 schreef [REDACTED] <[REDACTED]>

[REDACTED]  
Onlangs heeft EZ instemming verleend aan Vermilion voor de gaswinning in Diever. (<http://nlog.nl/ter-inzage-legging-winningsplan-diever>)

Deze winning lijkt op die van het gaswinningsplan Westerveld, is wel wat kleiner, maar heeft ook een aantal overeenkomsten zoals de aanwezigheid van een natura 2000 gebied.

Ik verwacht dat we eenzelfde reactie van EZ kunnen krijgen op het winningsplan Westerveld.

Ter voorbereiding op de vergunningverlening van ons Winningsplan heb ik de vergunningvoorschriften van Diever eens bestudeerd om te kijken hoe EZ met een aantal zaken omgaat zoals schadeafhandeling, meet/ monitoringsprotocol/ nulmeting etc.

Die heb ik in een bijgevoegd bestand opgeschreven. Dit ter voorbereiding op het instemmingsbesluit van Winningsplan Westerveld.

Zou je eens willen reageren op de bepalingen in het besluit ten aanzien van meten en monitoren?

Hoe zouden wij hierop als gemeenten moeten reageren als dat in het instemmingsbesluit van het gasveld Westerveld zou zitten?

Het heeft geen haast hoor want ik ben vanaf nu 4 weken met vakantie maar als je er een de tijd voor kunt nemen heel graag!

Met vriendelijke groet,

[REDACTED]  
Beleidspecialist gemeente Assen

[REDACTED]  
[REDACTED]  
Website: [www@assen.nl](http://www@assen.nl)

---

Van: [REDACTED]@gmail.com

Verzonden: maandag 26 juni 2017 12:26

Aan: [REDACTED]@assen.nl>

CC: [REDACTED]@hetnet.nl>; [REDACTED]@hotmail.com>

Onderwerp: Re: Aardbevingsproblematiek Assen, Aa en Hunze, Tynaarlo

[REDACTED],  
Bedankt voor dit positief bericht en de stukken. Ik zal het zsm. even doornemen.

Vanuit mijn vakantieadres in Frankrijk was ik niet in de gelegenheid om eerder te reageren.

Succes met dit project.

Met vriendelijke groet,  
[REDACTED]

From: [REDACTED]



**Sent:** Tuesday, June 13, 2017 2:49 PM

**To:** [REDACTED]

**Cc:** [REDACTED]

**Subject:** RE: Aardbevingsproblematiek Assen, Aa en Hunze, Tynaarlo

Dag [REDACTED],

Inmiddels is de zienswijze in het college en de raad behandeld en vorige week aangetekend verzonden naar Min van EZ.

De zienswijze is ook door de colleges van Noordenveld, Midden Drenthe en Tynaarlo onderschreven. Vandaag besluit college van GS en gem Aa en Hunze.

Ws Noorderzijlvest en Hunze en Aa's zijn ook akkoord.

We hebben deze zienswijze in verkorte vorm ook beschikbaar gesteld voor onze inwoners via onze website en in de lokale krant.

Bij deze zend ik jullie de zienswijze ter informatie toe. Ik wil je hartelijk dank voor jullie bijdrage! College en raad was erg tevreden over het stuk! Het ministerie krijgt hier een behoorlijke kluif aan.

Met vriendelijke groet,

[REDACTED]

Beleidspecialist gemeente Assen

[REDACTED]

[REDACTED]

Website: [www@assen.nl](http://www@assen.nl)

---

**Van:** [REDACTED]@gmail.com]

**Verzonden:** dinsdag 16 mei 2017 1:53

**Aan:** [REDACTED]@assen.nl>

**CC:** [REDACTED]@hetnet.nl>; [REDACTED]@hotmail.com>

**Onderwerp:** Re: Aardbevingsproblematiek Assen, Aa en Hunze, Tynaarlo

Goedemorgen [REDACTED],

Hierbij het concept volgens afspraak met betrekking tot het ontwerp instemmingbesluit gaswinningsplan Westerveld, als reactie op jouw onderstaand mailbericht.

Hopelijk is de tekst voldoende beknopt (3 A4-tjes en bijlagen) en is het niet te technisch.

De essentie ligt bij de uitbreiding van het meetnetwerk voor goed meten en monitoren.

Ook zijn de opmerkingen meegenomen van het ontwerp besluit gaswinningsplan.

De bijlagen geven een indicatie van het opzet en gebruik van het meetnetwerk in Groningen.

Ook zijn hierop enkele van de in Drenthe aanwezige meters aangegeven.

Tevens wil ik 's morgens graag nog even met je bellen om te informeren of alles duidelijk is.

Vragen zullen er altijd blijven, na jullie overleg dinsdagmiddag en na het B&W overleg.

Zelfs in Groningen zijn er nog meer vragen als antwoorden.

Succes met het opstellen van de zienswijze.



Namens de groep OMEM,

met vriendelijke groet,

██████████  
██████████

**From:** ██████████

**Sent:** Monday, April 24, 2017 4:35 PM

**To:** ██████████

**Cc:** ██████████

**Subject:** RE: Aardbevingsproblematiek Assen, Aa en Hunze, Tynaarlo

Dank voor uw mail,

Vanochtend hebben mijn collega ██████████ en ik een telefonisch onderhoud gehad met ██████████.

Aanleiding hiervoor was het kennismakingsgesprek van 7 maart jongstleden.

Wij hebben belangstelling voor de inzet van kennis van ██████████ over metingen, meetnetten etc.

Op 5 mei ontvangen we van het ministerie van EZ een ontwerp-besluit gaswinningsplan Westerveld alsmede een reactienota op het advies dat we op dit plan hebben uitgebracht.

Daarop gaan we een zienswijze indienen waarin we weer gezamenlijk optrekken met onze buurgemeenten, waterschappen en de provincie Drenthe.

Wij verwachten dat we voor de zienswijze ons vooral zullen gaan richten op het in ons advies opgenomen risicobeheersysteem met o.a. daarin opgenomen een meet- en monitoringsprotocol. Wij onderschrijven het pleidooi van ██████████ voor een meetnet in het gasveld Westerveld met voldoende meetpunten om het epicentrum en de sterkte van de beving nauwkeurig te kunnen bepalen. Deze vormt immers de basis voor inwoners om schade vergoed te krijgen. Door de NAM is jarenlang met een veel te beperkt meetnet de bodembeweging gemonitord. De laatste weken is deze problematiek voor het Groninger gasveld een aantal keren in de publiciteit geweest. De toezichhouder (Sodm) is nu ook van mening dat de NAM te weinig meet. Wij denken daarom dat het nu goed is om dit aspect in het winningsplan Westerveld veel aandacht te geven. Het plan Westerveld is redelijk overzichtelijk waarmee dit aspect helder naar voren kan worden gebracht. Dit kan ertoe leiden dat ook voor het Groninger veld en de kleine velden in Groningen hier voordeel mee kan doen. Dit kan mogelijk tot nieuwe jurisprudentie leiden die ook voor het Groninger veld bruikbaar is.

We willen graag een beknopte tekst met daarin de essentie van de wijze waarop het meten en monitoren zou moeten gebeuren. We houden ons aanbevolen of u nog grote onjuistheden/ onvolledigheden signaleert in het winningsplan of in de adviezen of ontwerp-besluit.

Graag horen we hoe u ons hierbij kunt ondersteunen.

Met vriendelijke groeten,

██████████  
Beleidspecialist

.....  
Gemeente Assen  
Noordersingel 33 | Assen  
Postbus 30018 | 9400 RA | Assen  
.....  
██████████  
██████████  
██████████@assen.nl  
website: [www.assen.nl](http://www.assen.nl)

---

**Van:** ██████████@hotmail.com]  
**Verzonden:** zaterdag 22 april 2017 7:16  
**Aan:** ██████████@assen.nl>  
**CC:** ██████████@gmail.com>; ██████████@hetnet.nl>  
**Onderwerp:** Aardbevingsproblematiek Assen, Aa en Hunze, Tynaarlo

Geachte heer [REDACTED]

Enige tijd geleden hebben wij te Assen een gesprek gehad inzake de aardbevingsproblematiek.

Daartoe is aan u het volgende voorgesteld voor wat er gedaan zou kunnen worden:

1. het bestuderen van winningsplannen en het bekijken op risico's en overige relevante aspecten zoals de ondiepe ondergrond,
2. het adviseren van de gemeenten inzake reacties op winningsplannen,
3. het adviseren van gemeenten inzake het stellen van randvoorwaarden aan de NAM: monitoring, metingen, schadeprotocollen, erfgoed,
4. het verzorgen van voorlichting naar gemeentebesturen, gemeenteraden en bewoners,
5. het ondersteunen van gemeentebesturen in gesprekken met EZ, NAM en instanties als TCBB,
6. het desgewenst opzetten/ondersteunen van een intergemeentelijk steunpunt gaswinning,
7. het begeleiden van bewoners bij het opzetten van 0-metingen aan hun panden,
8. het valideren/bekijken van de schaderapportages van de NAM en evt. TCBB, mogelijk ook Witteveen+Bos/NAM.

Leden van OMEM kunnen dit doen vanuit hun eigen voorwaarden en tarieven.

Ondergetekende vanuit zijn bureau,

de heer [REDACTED] vanuit zijn professie,

de heer [REDACTED] als onafhankelijk geoloog,

mevrouw [REDACTED] vanuit OMEM.

De kosten zouden door de gemeenten evt. op de NAM verhaald kunnen worden.

Mocht er vanuit de gemeenten een nadere toelichting gewenst worden, dan kan dat altijd.

Vriendelijke groet,

[REDACTED]

Disclaimer:

Aan de informatie in deze e-mail en ieder aangehecht databestand kunnen geen rechten worden ontleend. De e-mail is vertrouwelijk en is uitsluitend bestemd voor de geadresseerde. De gemeente Assen aanvaardt geen aansprakelijkheid voor schade als gevolg van onjuistheden, gedateerde informatie of van een onjuiste en onvolledige verzending en ontvangst van informatie.



Virusvrij. [www.avij.com](http://www.avij.com)

Date : 6-12-2016 18:35:08

From : ██████████@shell.com

T ██████████

Subject : RE: Achtergrondinformatie gaswinning NAM Assen-Noord

Attachment : image001.png;image002.jpg;

Hi ██████,

De vragen zitten nog in de pijplijn hoor. Voor wanneer heb je ze uiterlijk nodig?

Groet,

████████

From : ██████████@assen.nl]

Sent: vrijdag 2 december 2016 18:53

To: ██████████

Subject: RE: Achtergrondinformatie gaswinning NAM Assen-Noord

Dag ██████,

N.a.v. het raadsvoorstel over het advies winningsplan heb ik een aantal technische vragen gekregen van de raadsfractie van SP. De meeste kan ik wel beantwoorden maar met onderstaande 4 weet ik geen raad omdat ze niet direct betrekking hebben op het winningsplan.

Kun jij of een collega deze vragen voor mij van een antwoord voorzien?

1. Het aardgascondensaat moet worden afgevoerd naar Delfzijl. Hoe wordt het vervoerd?
2. Indien met tankwagens, welke route(s) gaan deze tankwagens rijden?
3. Is er voor die route een up-to date calamiteitenplan in de gemeentes in de maak?
4. Met hoeveel tankwagens wordt er in de highcase winning per week gereden per route?

Alvast bedankt!

Met vriendelijke groeten,

████████  
Beleidspecialist

.....  
Gemeente Assen

Noordersingel 33 | Assen

Postbus 30018 | 9400 RA | Assen



website: [www.assen.nl](http://www.assen.nl)

Van: ██████████@shell.com]

Verzonden: vrijdag 2 december 2016 16:17

Aan: ██████████@assen.nl>; bestuur@tynaarlo.nl; ██████████@aaenhunze.nl

CC: ██████████@aaenhunze.nl; ██████████@tynaarlo.nl ██████████@assen.nl ██████████@assen.nl ██████████@assen.nl

Onderwerp: Achtergrondinformatie gaswinning NAM Assen-Noord

Geachte heren,

Zoals in de voorgaande mail is beloofd, hierbij extra achtergrondinformatie over de gaswinning in Assen-Noord, over winningsplannen en over de communicatie hierover aan uw bewoners.

#### Het proces rondom het nieuwe winningsplan

Elk bedrijf in Nederland dat gas uit de grond wil halen moet een winningsplan maken. Hierin staat onder meer hoe het bedrijf gas wil winnen. En wat de invloed daarvan op de omgeving is. In het winningsplan zit ook technische en financiële informatie over de winning, zoals:

- informatie over de duur van de winning;
- de te winnen volumes;
- de verwachte bodembeweging ten gevolge van de winning.

Na enkele jaren gebruik te hebben gemaakt van de rechten en plichten in een winningsplan, levert NAM doorgaans een wijziging op dat bestaande winningsplan in. Dit wordt soms een 'nieuw' winningsplan genoemd, en soms een 'update'. NAM heeft in 2016 een wijziging van het winningsplan ingediend. Bij het indienen van het gewijzigde winningsplan heeft NAM op verzoek van de Minister rekening gehouden met de lopende wijziging van de Mijnbouwwet en de daarin opgenomen aangescherpte eisen voor winningsplannen. In dit winningsplan is ook een seismische risicoanalyse opgenomen. Deze seismische risicoanalyse geeft volgens de Minister geen aanleiding om de voorgenomen productie uit Vries-10 niet op te starten.

Het nieuwe proces rondom alle winningsplannen behelst ondermeer dat omwonenden en gemeenten, provincies en waterschappen de gelegenheid krijgen om op het winningsplan te reageren. Dat proces repecteren wij uiteraard en wij werken daar ten volle aan mee door onder andere aan de voorkant daarvan al in gesprek te gaan, omwonenden en opwonenden te informeren door middel van inloopbijeenkomsten en diverse andere communicatiekanalen. U bent onderdeel van dat proces, en dat is ook precies waar wij afgelopen woensdag over gesproken hebben. Uiteindelijk beoordeelt de Minister van EZ de winningsplannen, en dus ook het winningsplan in deze (met de naam 'Westerveld').

#### Juridische achtergronden en feiten van het huidige winningsplan

Door uitspraken in een debat in de Kamer en een bijbehorende brief met antwoorden op Kamervragen, bestond de gedachte dat winning uit deze put nieuw was. NAM heeft toentertijd al aangegeven dat dit slechts een nieuwe put was, richting een blok dat al eerder productie heeft opgeleverd. Dat blok is onderdeel van het gasveld met de naam Vries. Het gasveld wordt beschreven in het winningsplan Westerveld. NAM heeft daarop aangegeven dat de put niet in gebruik zou worden genomen zonder toestemming van het Ministerie van EZ.

De verwachting was dat een update van het winningsplan binnen afzienbare tijd afgerond zou kunnen worden. Nu dit echter niet het geval bleek te zijn, heeft NAM aan de toezichthouder, Staatstoezicht op de Mijnen (SodM), gevraagd om aan te geven of productie uit put Vries-10 is toegestaan onder het huidige winningsplan. Het betreft immers geen nieuwe winning, maar een bestaand gasveld. SodM heeft geconstateerd dat de grenzen van het vigerende winningsplan met het in gebruik nemen van put Vries-10 de komende twee jaar naar verwachting niet zullen worden overschreden en dat er op basis van het bestaande winningsplan gestart kan worden met de productie uit deze put. NAM voldoet hiermee dus aan de vereisten en mag op basis daarvan een aanvang maken met de productie.

#### NAM's achtergrond ten aanzien van de gaswinning in uw gemeente

Het gasveld Vries is een van de 220 kleine gasvelden in Nederland. Het gasveld Vries is al sinds 1968 in gebruik. De nieuwe put is aangesloten op een onderdeel van dat gasveld, wat wij geologisch een blok noemen. Dit blok hebben wij de naam Vries-Zuid-Zuid gegeven, maar heeft dus geen enkele geografische relatie met het dorp Vries. Sterker nog: het ligt onder Assen-Noord, voornamelijk onder het dorp Loon.

In dit winningsplan is ook een seismische risicoanalyse opgenomen. Deze seismische risicoanalyse geeft geen aanleiding om de voorgenomen productie uit Vries-10 niet op te starten. Met andere woorden: het is onwaarschijnlijk dat er seismische activiteit ontstaat door de winning uit het Vries-gasveld. Ook de verwachte bodemdaling (< 2 cm) blijft met de productie uit de put Vries-10 binnen het nu geldende winningsplan. Mochten inwoners van uw gemeente denken dat zij schade lijden door NAM, dan kunnen zij een melding van die schade doen. Deze melding wordt daarop door een deskundige onderzocht. Indien uit dat onderzoek blijkt dat de schade door NAM's activiteiten komt, dan vergoedt NAM die schade zondermeer. We maken daarvoor gebruik van een schadeprotocol.

#### Communicatie

De andere kant is dat de gaswinning in uw gemeenten niet nieuw is. Ook dit blok, waarin naar verwachting 400 miljoen m3 gas zit, is niet nieuw. In de gemeente Assen wordt -ter vergelijking- in een jaar tijd door de huishoudens ongeveer 50 miljoen m3 gas per jaar gebruikt.

De afgelopen jaren is er intensief gecommuniceerd over gaswinning in Noord-Drenthe. Er zijn vele inloopavonden, open dagen, locatiebezoeken en boortorenrondeleidingen georganiseerd. Het social media-gebruik door NAM is toegenomen met als doel geïnteresseerden en omwonenden te informeren over actuele activiteiten. Er zijn flyers, brieven en uitnodigingen op adres gestuurd. Er zijn vele overleggen geweest met lokale vertegenwoordigers van dorpen en wijken, zoals dorpsbelangen en wijkraden. Ook via media wordt gecommuniceerd. Wij merken zelf dat het aantal vragen minder wordt. Wij nemen regelmatig poolshoogte door middel van diverse soorten gesprekken. Vragen en onduidelijkheden blijven er altijd, maar de frequentie neemt duidelijk af. Wij begrijpen heel goed dat ons werk niet in één zin of brief uit te leggen is. We gaan daarom door. De eerstvolgende acties zijn het sturen van flyers (Loon, Tarlo en Balloo) en het organiseren van informatiemiddagen en -avonden in Loon (Balloo en Taarlo), Marsdijk en Vries. De sessie in Loon vindt plaats op 24 januari 2017.

Alle informatie is terug te vinden op [www.nam.nl](http://www.nam.nl) of op Facebook: NAM in Assen.

Ik hoop u hiermee voldoende informatie te hebben gegeven voor het moment. Mocht u nog extra vragen hebben, dan hoor ik dat graag.

Met vriendelijke groet,

■■■■■■■■■■  
■■■■■■■■■■

#### Nederlandse Aardolie Maatschappij B.V.

Statutaire vestiging Den Haag - Handelsregister no. 04008869

Correspondentieadres: Postbus 28000, 9400 HH Assen

Bezoekadres: Schepersmaat 2, 9405 TA Assen

■■■■■■■■■■  
■■■■■■■■■■

■■■■■■■■■■@shell.com

■■■■■■■■■■

 <http://www.twitter.com/nambv>



<https://www.linkedin.com/company/nam>

#### Disclaimer:

Aan de informatie in deze e-mail en ieder aangehecht databestand kunnen geen rechten worden ontleend. De e-mail is vertrouwelijk en is uitsluitend bestemd voor de geadresseerde. De gemeente Assen aanvaardt geen aansprakelijkheid voor schade als gevolg van onjuistheden, gedateerde informatie of van een onjuiste en onvolledige verzending en ontvangst van informatie.





Date : 2-12-2016 18:53:10

F [REDACTED]  
 To : "[REDACTED]@shell.com" [REDACTED]@shell.com  
 Subject : RE: Achtergrondinformatie gaswinning NAM Assen-Noord  
 Attachment : image001.png;image002.jpg;

Dag [REDACTED],

N.a.v. het raadsvoorstel over het advies winningsplan heb ik een aantal technische vragen gekregen van de raadsfractie van SP. De meeste kan ik wel beantwoorden maar met onderstaande 4 weet ik geen raad omdat ze niet direct betrekking hebben op het winningsplan.

Kun jij of een collega deze vragen voor mij van een antwoord voorzien?

1. Het aardgascondensaat moet worden afgevoerd naar Delfzijl. Hoe wordt het vervoerd?
2. Indien met tankwagens, welke route(s) gaan deze tankwagens rijden?
3. Is er voor die route een up-to date calamiteitenplan in de gemeentes in de maak?
4. Met hoeveel tankwagens wordt er in de highcase winning per week gereden per route?

Alvast bedankt!

Met vriendelijke groeten,

[REDACTED]  
 Beleidspecialist

.....  
 Gemeente Assen  
 Noordersingel 33 | Assen  
 Postbus 30018 | 9400 RA | Assen

[REDACTED]  
 [REDACTED]  
 [REDACTED]@assen.nl  
 website: [www.assen.nl](http://www.assen.nl)

Van: [REDACTED]  
 Verzonden: vrijdag 2 december 2016 16:17  
 Aan: [REDACTED]@assen.nl>; bestuur@tynaarlo.nl; [REDACTED]@aaenhunze.nl  
 CC: [REDACTED]@aaenhunze.nl; [REDACTED]@tynaarlo.nl; [REDACTED]@assen.nl>; [REDACTED]@assen.nl>; [REDACTED]@assen.nl>  
 Onderwerp: Achtergrondinformatie gaswinning NAM Assen-Noord

Geachte heren,

Zoals in de voorgaande mail is beloofd, hierbij extra achtergrondinformatie over de gaswinning in Assen-Noord, over winningsplannen en over de communicatie hierover aan uw bewoners.

#### Het proces rondom het nieuwe winningsplan

Elk bedrijf in Nederland dat gas uit de grond wil halen moet een winningsplan maken. Hierin staat onder meer hoe het bedrijf gas wil winnen. En wat de invloed daarvan op de omgeving is. In het winningsplan zit ook technische en financiële informatie over de winning, zoals:

- informatie over de duur van de winning;
- de te winnen volumes;
- de verwachte bodembeweging ten gevolge van de winning.

Na enkele jaren gebruik te hebben gemaakt van de rechten en plichten in een winningsplan, levert NAM doorgaans een wijziging op dat bestaande winningsplan in. Dit wordt soms een 'nieuw' winningsplan genoemd, en soms een 'update'. NAM heeft in 2016 een wijziging van het winningsplan ingediend. Bij het indienen van het gewijzigde winningsplan heeft NAM op verzoek van de Minister rekening gehouden met de lopende wijziging van de Mijnbouwwet en de daarin opgenomen aangescherpte eisen voor winningsplannen. In dit winningsplan is ook een seismische risicoanalyse opgenomen. Deze seismische risicoanalyse geeft volgens de Minister geen aanleiding om de voorgenomen productie uit Vries-10 niet op te starten.

Het nieuwe proces rondom alle winningsplannen behelst ondermeer dat omwonenden en gemeenten, provincies en waterschappen de gelegenheid krijgen om op het winningsplan te reageren. Dat proces respecteren wij uiteraard en wij werken daar ten volle aan mee door onder andere aan de voorkant daarvan al in gesprek te gaan, omwonenden en opwonenden te informeren door middel van inloopbijeenkomsten en diverse andere communicatiekanalen. U bent onderdeel van dat proces, en dat is ook precies waar wij afgelopen woensdag over gesproken hebben. Uiteindelijk beoordeelt de Minister van EZ de winningsplannen, en dus ook het winningsplan in deze (met de naam 'Westerveld').

#### Juridische achtergronden en feiten van het huidige winningsplan

Door uitspraken in een debat in de Kamer en een bijbehorende brief met antwoorden op Kamervragen, bestond de gedachte dat winning uit deze put nieuw was. NAM heeft toentertijd al aangegeven dat dit slechts een nieuwe put was, richting een blok dat al eerder productie heeft opgeleverd. Dat blok is onderdeel van het gasveld met de naam Vries. Het gasveld wordt beschreven in het winningsplan Westerveld. NAM heeft daarop aangegeven dat de put niet in gebruik zou worden genomen zonder toestemming van het Ministerie van EZ.

De verwachting was dat een update van het winningsplan binnen afzienbare tijd afgerond zou kunnen worden. Nu dit echter niet het geval bleek te zijn, heeft NAM aan de toezichthouder, Staatstoezicht op de Mijnen (SodM), gevraagd om aan te geven of productie uit put Vries-10 is toegestaan onder het huidige winningsplan. Het betreft immers geen nieuwe winning, maar een bestaand gasveld. SodM heeft geconstateerd dat de grenzen van het vigerende winningsplan met het in gebruik nemen van put Vries-10 de komende twee jaar naar verwachting niet zullen worden overschreden en dat er op basis van het bestaande winningsplan gestart kan worden met de productie uit deze put. NAM voldoet hiermee dus aan de vereisten en mag op basis daarvan een aanvang maken met de productie.

#### NAM's achtergrond ten aanzien van de gaswinning in uw gemeente

Het gasveld Vries is een van de 220 kleine gasvelden in Nederland. Het gasveld Vries is al sinds 1968 in gebruik. De nieuwe put is aangesloten op een onderdeel van dat gasveld, wat wij geologisch een blok noemen. Dit blok hebben wij de naam Vries-Zuid-Zuid gegeven, maar heeft dus geen enkele geografische relatie met het dorp Vries. Sterker nog: het ligt onder Assen-Noord, voornamelijk onder het dorp Loon.

In dit winningsplan is ook een seismische risicoanalyse opgenomen. Deze seismische risicoanalyse geeft geen aanleiding om de voorgenomen productie uit Vries-10 niet op te starten. Met andere woorden: het is onwaarschijnlijk dat er seismische activiteit ontstaat door de winning uit het Vries-gasveld. Ook de verwachte bodemdaling (< 2 cm) blijft met de productie uit de put Vries-10 binnen het nu geldende winningsplan. Mochten inwoners van uw gemeente denken dat zij schade lijden door NAM, dan kunnen zij een melding van die schade doen. Deze melding wordt daarop door een deskundige onderzocht. Indien uit dat onderzoek blijkt dat de schade door NAM's activiteiten komt, dan vergoedt NAM die schade zondermeer. We maken daarvoor gebruik van een schadeprotocol.

#### Communicatie

De andere kant is dat de gaswinning in uw gemeenten niet nieuw is. Ook dit blok, waarin naar verwachting 400 miljoen m3 gas zit, is niet nieuw. In de gemeente Assen wordt -ter vergelijking- in een jaar tijd door de huishoudens ongeveer 50 miljoen m3 gas per jaar gebruikt.

De afgelopen jaren is er intensief gecommuniceerd over gaswinning in Noord-Drenthe. Er zijn vele inloopavonden, open dagen, locatiebezoeken en boortorenrondeleidingen

georganiseerd. Het social media-gebruik door NAM is toegenomen met als doel geïnteresseerden en omwonenden te informeren over actuele activiteiten. Er zijn flyers, brieven en uitnodigingen op adres gestuurd. Er zijn vele overleggen geweest met lokale vertegenwoordigers van dorpen en wijken, zoals dorpsbelangen en wijkraden. Ook via media wordt gecommuniceerd. Wij merken zelf dat het aantal vragen minder wordt. Wij nemen regelmatig poolshoogte door middel van diverse soorten gesprekken. Vragen en onduidelijkheden blijven er altijd, maar de frequentie neemt duidelijk af. Wij begrijpen heel goed dat ons werk niet in één zin of brief uit te leggen is. We gaan daarom door. De eerstvolgende acties zijn het sturen van flyers (Loon, Tarlo en Balloo) en het organiseren van informatiemiddagen en -avonden in Loon (Balloo en Taarlo), Marsdijk en Vries. De sessie in Loon vindt plaats op 24 januari 2017.

Alle informatie is terug te vinden op [www.nam.nl](http://www.nam.nl) of op Facebook: NAM in Assen.

Ik hoop u hiermee voldoende informatie te hebben gegeven voor het moment. Mocht u nog extra vragen hebben, dan hoor ik dat graag.

Met vriendelijke groet,

██████████  
██████████  
**Nederlandse Aardolie Maatschappij B.V.**  
Statutaire vestiging Den Haag - Handelsregister no. 04008869  
Correspondentieadres: Postbus 28000, 9400 HH Assen  
Bezoekadres: Schepersmaat 2, 9405 TA Assen

██████████  
██████████  
██████████@shell.com

I [www.nam.nl](http://www.nam.nl)

 <http://www.twitter.com/nambv>

 <https://www.linkedin.com/company/nam>







Date : 7-12-2016 08:42:59

16.646

F [redacted]  
To : "[redacted]@shell.com"  
Subject : RE: Achtergrondinformatie gaswinning NAM Assen-Noord  
Attachment : image001.png;image002.jpg;

Dag [redacted],

Graag voor morgenavond als het kan want dan is er weer een raadsvergadering waar het onderwerp gaswinning op de agenda staat.

Met vriendelijke groeten,

[redacted]  
Beleidspecialist

.....  
Gemeente Assen  
Noordersingel 33 | Assen  
Postbus 30018 | 9400 RA | Assen  
.....

[redacted]  
website: [www.assen.nl](http://www.assen.nl)

---

Van: [redacted]  
Verzonden: dinsdag 6 december 2016 18:35  
Aan: [redacted]  
Onderwerp: RE: Achtergrondinformatie gaswinning NAM Assen-Noord

Hi [redacted],  
De vragen zitten nog in de pijplijn hoor. Voor wanneer heb je ze uiterlijk nodig?  
Groet,  
[redacted]

---

From: [redacted]@assen.nl  
Sent: vrijdag 2 december 2016 18:53  
To: [redacted]  
Subject: RE: Achtergrondinformatie gaswinning NAM Assen-Noord

Dag [redacted],

N.a.v. het raadsvoorstel over het advies winningsplan heb ik een aantal technische vragen gekregen van de raadsfractie van SP. De meeste kan ik wel beantwoorden maar met onderstaande 4 weet ik geen raad omdat ze niet direct betrekking hebben op het winningsplan.

Kun jij of een collega deze vragen voor mij van een antwoord voorzien?

1. Het aardgascondensaat moet worden afgevoerd naar Delfzijl. Hoe wordt het vervoerd?
2. Indien met tankwagens, welke route(s) gaan deze tankwagens rijden?
3. Is er voor die route een up-to date calamiteitenplan in de gemeentes in de maak?
4. Met hoeveel tankwagens wordt er in de highcase winning per week gereden per route?

Alvast bedankt!

Met vriendelijke groeten,

[redacted]  
Beleidspecialist

.....  
Gemeente Assen  
Noordersingel 33 | Assen  
Postbus 30018 | 9400 RA | Assen  
.....

[redacted]  
[redacted]  
[redacted]@assen.nl  
website: [www.assen.nl](http://www.assen.nl)

---

Van: [redacted]@shell.com  
Verzonden: vrijdag 2 december 2016 16:17  
Aan: [redacted]@assen.nl; bestuur@tynaarlo.nl; [redacted]@aaenhunze.nl  
CC: [redacted]@aaenhunze.nl; [redacted]@tynaarlo.nl; [redacted]@assen.nl; [redacted]@assen.nl; [redacted]@assen.nl  
Onderwerp: Achtergrondinformatie gaswinning NAM Assen-Noord

Geachte heren,  
Zoals in de voorgaande mail is beloofd, hierbij extra achtergrondinformatie over de gaswinning in Assen-Noord, over winningsplannen en over de communicatie hierover aan uw bewoners.

#### Het proces rondom het nieuwe winningsplan

Elk bedrijf in Nederland dat gas uit de grond wil halen moet een winningsplan maken. Hierin staat onder meer hoe het bedrijf gas wil winnen. En wat de invloed daarvan op de omgeving is. In het winningsplan zit ook technische en financiële informatie over de winning, zoals:

- informatie over de duur van de winning;
- de te winnen volumes;
- de verwachte bodembeweging ten gevolge van de winning.

Na enkele jaren gebruik te hebben gemaakt van de rechten en plichten in een winningsplan, levert NAM doorgaans een wijziging op dat bestaande winningsplan in. Dit wordt soms een 'nieuw' winningsplan genoemd, en soms een 'update'. NAM heeft in 2016 een wijziging van het winningsplan ingediend. Bij het indienen van het gewijzigde winningsplan heeft NAM op verzoek van de Minister rekening gehouden met de lopende wijziging van de Mijnbouwwet en de daarin opgenomen aangescherpte eisen voor

winningsplannen. In dit winningsplan is ook een seismische risicoanalyse opgenomen. Deze seismische risicoanalyse geeft volgens de Minister geen aanleiding om de voorgenomen productie uit Vries-10 niet op te starten.

Het nieuwe proces rondom alle winningsplannen behelst ondermeer dat omwonenden en gemeenten, provincies en waterschappen de gelegenheid krijgen om op het winningsplan te reageren. Dat proces repecteren wij uiteraard en wij werken daar ten volle aan mee door onder andere aan de voorkant daarvan al in gesprek te gaan, omwonenden en opwonenden te informeren door middel van inloopbijeenkomsten en diverse andere communicatiekanalen. U bent onderdeel van dat proces, en dat is ook precies waar wij afgelopen woensdag over gesproken hebben. Uiteindelijk beoordeelt de Minister van EZ de winningsplannen, en dus ook het winningsplan in deze (met de naam 'Westerveld').

#### **Juridische achtergronden en feiten van het huidige winningsplan**

Door uitspraken in een debat in de Kamer en een bijbehorende brief met antwoorden op Kamervragen, bestond de gedachte dat winning uit deze put nieuw was. NAM heeft toentertijd al aangegeven dat dit slechts een nieuwe put was, richting een blok dat al eerder productie heeft opgeleverd. Dat blok is onderdeel van het gasveld met de naam Vries. Het gasveld wordt beschreven in het winningsplan Westerveld. NAM heeft daarop aangegeven dat de put niet in gebruik zou worden genomen zonder toestemming van het Ministerie van EZ.

De verwachting was dat een update van het winningsplan binnen afzienbare tijd afgerond zou kunnen worden. Nu dit echter niet het geval bleek te zijn, heeft NAM aan de toezichthouder, Staatstoezicht op de Mijnen (SodM), gevraagd om aan te geven of productie uit put Vries-10 is toegestaan onder het huidige winningsplan. Het betreft immers geen nieuwe winning, maar een bestaand gasveld. SodM heeft geconstateerd dat de grenzen van het vigerende winningsplan met het in gebruik nemen van put Vries-10 de komende twee jaar naar verwachting niet zullen worden overschreden en dat er op basis van het bestaande winningsplan gestart kan worden met de productie uit deze put. NAM voldoet hiermee dus aan de vereisten en mag op basis daarvan een aanvang maken met de productie.

#### **NAM's achtergrond ten aanzien van de gaswinning in uw gemeente**

Het gasveld Vries is een van de 220 kleine gasvelden in Nederland. Het gasveld Vries is al sinds 1968 in gebruik. De nieuwe put is aangesloten op een onderdeel van dat gasveld, wat wij geologisch een blok noemen. Dit blok hebben wij de naam Vries-Zuid-Zuid gegeven, maar heeft dus geen enkele geografische relatie met het dorp Vries. Sterker nog: het ligt onder Assen-Noord, voornamelijk onder het dorp Loon.

In dit winningsplan is ook een seismische risicoanalyse opgenomen. Deze seismische risicoanalyse geeft geen aanleiding om de voorgenomen productie uit Vries-10 niet op te starten. Met andere woorden: het is onwaarschijnlijk dat er seismische activiteit ontstaat door de winning uit het Vries-gasveld. Ook de verwachte bodemdaling (< 2 cm) blijft met de productie uit de put Vries-10 binnen het nu geldende winningsplan. Mochten inwoners van uw gemeente denken dat zij schade lijden door NAM, dan kunnen zij een melding van die schade doen. Deze melding wordt daarop door een deskundige onderzocht. Indien uit dat onderzoek blijkt dat de schade door NAM's activiteiten komt, dan vergoedt NAM die schade zondermeer. We maken daarvoor gebruik van een schadeprotocol.

#### **Communicatie**

De andere kant is dat de gaswinning in uw gemeenten niet nieuw is. Ook dit blok, waarin naar verwachting 400 miljoen m3 gas zit, is niet nieuw. In de gemeente Assen wordt -ter vergelijking- in een jaar tijd door de huishoudens ongeveer 50 miljoen m3 gas per jaar gebruikt.

De afgelopen jaren is er intensief gecommuniceerd over gaswinning in Noord-Drenthe. Er zijn vele inloopavonden, open dagen, locatiebezoeken en boortorenrondeleidingen georganiseerd. Het social media-gebruik door NAM is toegenomen met als doel geïnteresseerden en omwonenden te informeren over actuele activiteiten. Er zijn flyers, brieven en uitnodigingen op adres gestuurd. Er zijn vele overleggen geweest met lokale vertegenwoordigers van dorpen en wijken, zoals dorpsbelangen en wijkraden. Ook via media wordt gecommuniceerd. Wij merken zelf dat het aantal vragen minder wordt. Wij nemen regelmatig poolshoogte door middel van diverse soorten gesprekken. Vragen en onduidelijkheden blijven er altijd, maar de frequentie neemt duidelijk af. Wij begrijpen heel goed dat ons werk niet in één zin of brief uit te leggen is. We gaan daarom door. De eerstvolgende acties zijn het sturen van flyers (Loon, Tarlo en Balloo) en het organiseren van informatiemiddagen en -avonden in Loon (Balloo en Taarlo), Marsdijk en Vries. De sessie in Loon vindt plaats op 24 januari 2017.

Alle informatie is terug te vinden op [www.nam.nl](http://www.nam.nl) of op Facebook: NAM in Assen.

Ik hoop u hiermee voldoende informatie te hebben gegeven voor het moment. Mocht u nog extra vragen hebben, dan hoor ik dat graag.

Met vriendelijke groet,

#### **Nederlandse Aardolie Maatschappij B.V.**

Statutaire vestiging Den Haag - Handelsregister no. 04008869

Correspondentieadres: Postbus 28000, 9400 HH Assen

Bezoekadres: Schepersmaat 2, 9405 TA Assen

[@shell.com](mailto:info@shell.com)

I [www.nam.nl](http://www.nam.nl)

 <http://www.twitter.com/nambv>

 <https://www.linkedin.com/company/nam>

#### **Disclaimer:**

Aan de informatie in deze e-mail en ieder aangehecht databestånd kunnen geen rechten worden ontleend. De e-mail is vertrouwelijk en is uitsluitend bestemd voor de geadresseerde. De gemeente Assen aanvaardt geen aansprakelijkheid voor schade als gevolg van onjuistheden, gedateerde informatie of van een onjuiste en onvolledige verzending en ontvangst van informatie.





Date : 17-1-2017 15:10:17

F [REDACTED]@minez.nl

T [REDACTED]

Subject : RE: advies gemeente Assen winningsplan Westerveld

16.647

Beste [REDACTED],

Bedankt voor het advies.

Wij zullen het advies meenemen in het beoordeling van het verzoek tot instemming op het plan.

[REDACTED]

---

**Van:** [REDACTED]

**Verzonden:** dinsdag 17 januari 2017 13:36

**Aan:** [REDACTED]

**Onderwerp:** advies gemeente Assen winningsplan Westerveld

D [REDACTED]

Bij deze stuur ik je via de mail het advies en de begeleidende brief op het winningsplan Westerveld van de gemeente Assen.

Het advies is tot stand gekomen in samenwerking met de gemeenten en waterschappen.

De brief en het advies wordt deze week ook via de post nog nagestuurd.

Met vriendelijke groeten,

[REDACTED]  
Beleidspecialist

.....  
Gemeente Assen  
Noordersingel 33 | Assen  
Postbus 30018 | 9400 RA | Assen  
.....

[REDACTED]  
[REDACTED]

[REDACTED]@assen.nl

website: [www.assen.nl](http://www.assen.nl)

Disclaimer:

Aan de informatie in deze e-mail en ieder aangehecht databestand kunnen geen rechten worden ontleend. De e-mail is vertrouwelijk en is uitsluitend bestemd voor de geadresseerde. De gemeente Assen aanvaardt geen aansprakelijkheid voor schade als gevolg van onjuistheden, gedateerde informatie of van een onjuiste en onvolledige verzending en ontvangst van informatie.

Dit bericht kan informatie bevatten die niet voor u is bestemd. Indien u niet de geadresseerde bent of dit bericht abusievelijk aan u is gezonden, wordt u verzocht dat aan de afzender te melden en het bericht te verwijderen.

De Staat aanvaardt geen aansprakelijkheid voor schade, van welke aard ook, die verband houdt met risico's verbonden aan het elektronisch verzenden van berichten.

This message may contain information that is not intended for you. If you are not the addressee or if this message was sent to you by mistake, you are requested to inform the sender and delete the message.

The State accepts no liability for damage of any kind resulting from the risks inherent in the electronic transmission of messages.

Date : 8-11-2017 14:13:13

16.648

F [REDACTED]

T [REDACTED]

Subject : RE: advies Sodm Winningsplan Westerveld

[REDACTED] bedankt.

---

Van: [REDACTED]

Verzonden: woensdag 8 november 2017 14:09

Aan: [REDACTED]

Onderwerp: advies Sodm Winningsplan Westerveld

Dag [REDACTED]

Bij deze de conclusies en het advies van Sodm op het winningsplan Westerveld van de NAM, het plan waar het gasveld Vries zich in bevind dat relevant is voor het gebied Messchenveld.

Er zijn voor dit gebied geen aanvullende bouwkundige of constructieve maatregelen nodig.

Met vriendelijke groet,

[REDACTED]  
Beleidspecialist gemeente Assen

[REDACTED]  
[REDACTED]  
Website: [www@assen.nl](http://www@assen.nl)

Disclaimer:

Aan de informatie in deze e-mail en ieder aangehecht databestand kunnen geen rechten worden ontleend. De e-mail is vertrouwelijk en is uitsluitend bestemd voor de geadresseerde. De gemeente Assen aanvaardt geen aansprakelijkheid voor schade als gevolg van onjuistheden, gedateerde informatie of van een onjuiste en onvolledige verzending en ontvangst van informatie.



Date : 22-11-2016 09:35:19

16.649

F

To : " [redacted]@assen.nl, " [redacted]@aaenhunze.nl, " [redacted]@GemeenteNoordenveld.nl

C

Subject : RE: advies winningsplan Westerveld

Dag [redacted],

In navolging op Assen, gaan wij de stukken m.b.t. winningsplan Westerveld, voorzien van een begeleidende brief ter informatie aan de gemeenteraad zenden. Dit hadden we liever niet gedaan, maar omdat Assen het wel doet, worden we er min of meer toe gedwongen... Adviesrol ligt wat ons betreft duidelijk bij college.

Met vriendelijke groet,

[redacted]  
Beleidsadviseur Wonen en Ruimte

Gemeente Tynaarlo  
Postbus 5, 9480 AA Vries | Bzk: Kornoeljeplein 1 Vries

E [redacted]@tynaarlo.nl | [www.tynaarlo.nl](http://www.tynaarlo.nl) | @kornoeljeplein1  
FB Gemeente Tynaarlo

 Tynaarlo gaat voor groen! Denk na voordat u print...

---

Dit bericht en de eventuele bijlage kan vertrouwelijke of persoonlijke informatie bevatten en is daarom uitsluitend bestemd voor de geadresseerde. Wanneer u deze boodschap per abuis van ons heeft ontvangen, laat dit dan aan de afzender weten door een korte reactie te sturen. Wij verzoeken u in een dergelijk geval dit bericht en de eventuele bijlagen te vernietigen en geen kopieën op te slaan of door te sturen.

Al onze e-mailberichten worden voor verzending automatisch op virussen gecontroleerd. Er geldt echter geen garantie dat gebruik van e-mail veilig is of dat het gebruik van e-mail geschiedt zonder enige fout. De gemeente Tynaarlo is op geen enkele wijze aansprakelijk voor enige fout of gebrek in de inhoud van dit e-mailbericht.

---

**Van:** [redacted]

**Verzonden:** maandag 21 november 2016 19:48

**Aan:** [redacted]

**Onderwerp:** advies winningsplan Westerveld

Heren,  
Donderdag as wordt onze adviesrol opiniërend besproken in de raad van Assen.  
Mijn portefeuillehouder Marco Out, wil graag weten hoe dit bij jullie gemeente aan de raad wordt voorgelegd.

Kunnen jullie mij hierover voor donderdag informeren?  
Alvast bedankt!

Met vriendelijke groeten,

[redacted]  
Beleidspecialist

.....  
Gemeente Assen  
Noordersingel 33 | Assen  
Postbus 30018 | 9400 RA | Assen  
.....

[redacted]  
[redacted]  
[redacted]@assen.nl  
website: [www.assen.nl](http://www.assen.nl)

Disclaimer:  
Aan de informatie in deze e-mail en ieder aangehecht databestand kunnen geen rechten worden ontleend. De e-mail is vertrouwelijk en is uitsluitend bestemd voor de geadresseerde. De gemeente Assen aanvaardt geen aansprakelijkheid voor schade als gevolg van onjuistheden, gedateerde informatie of van een onjuiste en onvolledige verzending en ontvangst van informatie.

Date : 10-2-2016 09:48:21

F [REDACTED]  
T [REDACTED]  
C [REDACTED]@tynaarlo.nl  
Subject : RE: Adviesrol winningsplannen Mijnbouwwet

Hoi [REDACTED],

Als er voorlopig niets kan worden gemeld, dan is het ook van belang dat de primair verantwoordelijken (EZ en NAM) dat communiceren. En anders zouden wij hen daartoe moeten aansporen vind ik.

Ik neem dit mee in het overleg hier morgen met wethouder en collega van communicatie.

Met vriendelijke groet,

[REDACTED]  
Projectcoördinator - beleidsmedewerker RO  
Gemeente Aa en Hunze  
Postbus 93 • 9460 AB Gieten  
Spiekersteeg 1 • 9461 BH Gieten  
[www.aaenhunze.nl](http://www.aaenhunze.nl)

---

**Van:** [REDACTED]  
**Verzonden:** maandag 8 februari 2016 14:36  
**Aan:** [REDACTED]  
**Onderwerp:** RE: Adviesrol winningsplannen Mijnbouwwet

Dag [REDACTED],

Volgens mij was het plan Westerveld aansluitend aan de algemene voorlichting te bespreken.

Een week eerder of later zal niet echt helpen en ook wsch. niet mogelijk zijn: dan moeten de EZ ers 2x hierheen afreizen en met hun volle agenda's lukt dat sowieso niet. Het is überhaupt de vraag hoe en of wat, want eind februari/begin maart is ook de voorjaarsvakantie.

Laten we maar even zien hoe het nu loopt.

Je kunt de bezorgde burgers altijd vertellen dat er echt aan gewerkt wordt, dat ze nu zelf inspraak krijgen, maar nog heel even moeten wachten. Ze hoeven zich niet van te voren bezorgd te maken, want zolang het plan niet beadviseerd en goedgekeurd is, mag er ook niets nieuws gewonnen worden. Benader het positief!

Mv Groet, [REDACTED]

---

**Van:** [REDACTED]@aaenhunze.nl  
**Verzonden:** maandag 8 februari 2016 9:06  
**Aan:** [REDACTED]  
**CC:** [REDACTED]@assen.nl  
**Onderwerp:** RE: Adviesrol winningsplannen Mijnbouwwet

Hoi [REDACTED],

Ik kreeg van [REDACTED] eind februari door als streeftermijn.

Als winningsplan + risicoanalyse Assen hierop moeten wachten dan zou ik mij kunnen voorstellen dat jij aandringt op een afzonderlijke benadering van Assen?

Met vriendelijke groet,

[REDACTED]  
Projectcoördinator - beleidsmedewerker RO  
Gemeente Aa en Hunze  
Postbus 93 • 9460 AB Gieten  
Spiekersteeg 1 • 9461 BH Gieten  
[www.aaenhunze.nl](http://www.aaenhunze.nl)

---

**Van:** [REDACTED]@drenthe.nl  
**Verzonden:** maandag 8 februari 2016 8:22  
**Aan:** [REDACTED]  
**Onderwerp:** RE: Adviesrol winningsplannen Mijnbouwwet

Dag [REDACTED],

Prima. Ik begrijp je zorg. In de loop van deze week geef ik de namen door. Heb afgesproken met EZ dat we even de tijd nemen: uiteindelijk wist EZ al langer dat dit er aan te komen zat, terwijl de meeste gemeenten (jullie zelf, Assen en Tynaarlo natuurlijk uitgezonderd) nooit meer met gaswinning te maken hebben gehad dan bij wijze van spreken een vergunning voor een betonnen plaat.

Ze weten dus nauwelijks wie en of wat, nog te meer omdat veel van de benodigde expertise mogelijk bij de RUD ligt.

Er is jaren aan gewerkt om meer inspraak te krijgen, het is niet slim om dat nu af te raffelen en mensen niet aangehaakt te krijgen.

Mvg, [REDACTED]

---

**Van:** [REDACTED]@aaenhunze.nl  
**Verzonden:** vrijdag 5 februari 2016 9:02  
**Aan:** [REDACTED]  
**CC:** [REDACTED]  
**Onderwerp:** RE: Adviesrol winningsplannen Mijnbouwwet

Goedemorgen [REDACTED],

Zoals gisteren al met je besproken is het zinvol om in eerste instantie dat wij vanuit twee beleidsdisciplines bij de infosessie aanwezig.

[REDACTED], Beleidsadviseur-coördinator water (i.v.m. water(huishouding) /bodemdaling)  
[REDACTED], Beleidsadviseur-coördinator ruimte (gaswinning/aardschokken)

Wat ons betreft nu niet te lang wachten op respons van alle gemeenten.

Ik heb gisteren ook met [REDACTED] van EZ gesproken. Zij wil de info-sessie z.s.m. inplannen (eind februari).

Daarmee kan ook zo snel mogelijk duidelijkheid worden gegeven over de procedure voor de nieuwe winning (zie bijgaand artikel van gisteren).

Ik stuur deze e-mail ook even dooraan [REDACTED]

Met vriendelijke groet,

Projectcoördinator - beleidsmedewerker RO  
Gemeente Aa en Hunze  
Postbus 93 • 9460 AB Gieten  
Spiekersteeg 1 • 9461 BH Gieten  
[www.aaenhunze.nl](http://www.aaenhunze.nl)

**Van:** [REDACTED]@drenthe.nl

**Verzonden:** donderdag 4 februari 2016 10:19

**Aan:** [REDACTED]@coevorden.nl; [REDACTED]@middendrenthe.nl' ([REDACTED]@middendrenthe.nl); [postbus@gemeentenordenveld.nl](mailto:postbus@gemeentenordenveld.nl) [REDACTED]@emmen.nl); [REDACTED]@hoogeveen.nl; [REDACTED]@Dewolden.nl; [REDACTED]@meppel.nl; [info@gemeentewesterveld.nl](mailto:info@gemeentewesterveld.nl); [REDACTED]@noorderzijvest.nl; [REDACTED]@hunzeenaas.nl; [REDACTED]@vechtstromen.nl; [REDACTED]@reest-wieden.nl; [REDACTED]@wdodelta.nl

**CC:** [REDACTED]@assen.nl; [REDACTED]@tynaarlo.nl

**Onderwerp:** Adviesrol winningsplannen Mijnbouwwet

Goedemorgen,

Zouden jullie deze mail binnen jullie organisatie willen uitzetten/bespreken?  
Het gaat om het volgende.

**Onder de nieuwe Mijnbouwwet krijgen provincies, gemeenten en waterschappen een adviesrecht over winningsplannen voor gas en oliewinningen.**

Het ministerie van Economische Zaken wil per provincie een voorlichtingssessie geven over het nieuwe proces rondom winningsplannen en de nieuwe adviesrol van de regionale overheden.

In deze voorlichtingssessie zal ook ingegaan worden op de seismische risico analyse en de risico analyse m.b.t. putstimulatie.

Vanuit EZ is aangegeven dat zij denken dat de adviesrol van gemeenten/waterschappen vooral zal liggen op het gebied van grond/drinkwater, en de lokale kennis van risico's voor de bovengrond, b.v. wat kunnen de consequenties van een beving of bodemdaling zijn voor b.v. gebouwen, huizen, bedrijven of anderszins in de gemeente. Er wordt niet direct gezocht naar specifieke inhoudelijke kennis; uiteindelijk zijn het SodM en TNO die de plannen inhoudelijk/technisch moeten goedkeuren. Het gaat vooral om de lokale/regionale belangen die door (eventuele gevolgen van) een winning in het geding zouden kunnen komen.

Gedacht wordt aan een 2 uur durende sessie op het provinciehuis in Assen.

**Verzoek: willen jullie de naam/namen en contactgegevens van een of meer personen uit jullie gemeente die het beste aan deze sessie kunnen meedoen doorgeven aan mij?**

Zij krijgen dan een uitnodiging van EZ. EZ wil graag de uitnodigingen zo gauw mogelijk versturen, dus graag zsm antwoord jullie zijds.

Ik zie jullie antwoord tegemoet; als er vragen zijn hoor ik dat ook graag.

Met vriendelijke groet,

[REDACTED]  
Afd. Milieu, Bodem Energie  
[REDACTED]

**DISCLAIMER:**

Aan de informatie in deze e-mail en ieder aangehecht databestand kunnen geen rechten worden ontleend en de gemeente Aa en Hunze aanvaardt geen aansprakelijkheid voor schade als gevolg van onjuistheden en/of gedateerde informatie.

Als u niet de bedoelde ontvanger bent wilt u dan dit bericht en ieder aangehecht databestand verwijderen en de afzender hiervan via e-mail op de hoogte stellen.

**DISCLAIMER:**

Aan de informatie in deze e-mail en ieder aangehecht databestand kunnen geen rechten worden ontleend en de gemeente Aa en Hunze aanvaardt geen aansprakelijkheid voor schade als gevolg van onjuistheden en/of gedateerde informatie.

Als u niet de bedoelde ontvanger bent wilt u dan dit bericht en ieder aangehecht databestand verwijderen en de afzender hiervan via e-mail op de hoogte stellen.

**DISCLAIMER:**

Aan de informatie in deze e-mail en ieder aangehecht databestand kunnen geen rechten worden ontleend en de gemeente Aa en Hunze aanvaardt geen aansprakelijkheid voor schade als gevolg van onjuistheden en/of gedateerde informatie.

Als u niet de bedoelde ontvanger bent wilt u dan dit bericht en ieder aangehecht databestand verwijderen en de afzender hiervan via e-mail op de hoogte stellen.

Date : 23-9-2016 10:30:07

F [REDACTED]  
T [REDACTED]

16.651

Subject : RE: afspraak bestuurlijk overleg gaswinning inplannen

[REDACTED]  
Het enige moment waarop ged. Stelpstra kan is vrijdag 14 oktober van 15.30 – 17.00 uur. Dis is dus niet ruim voor 15 oktober..  
Hij zit 10-11-12 oktober in Brussel, vandaar.  
Zal ik deze optie aan de andere mensen voorleggen?

Groet, [REDACTED]

---

Van: [REDACTED]

Verzonden: maandag 12 september 2016 15:49

Aan: [REDACTED]

Onderwerp: afspraak bestuurlijk overleg gaswinning inplannen

D [REDACTED]

Nav een overleg met [REDACTED] graag 2 afspraken inplannen.

**Afspraak 1:**

[REDACTED] heeft aangegeven graag met zijn collega's van de buurgemeenten te willen spreken over de gaswinningsplannen van de Nam.  
Ik heb dit verzoek bij de ambtenaren neergelegd en zij hebben hun bestuurders gepolst en zijn akkoord.

Dus zou jij een afspraak willen inplannen op het stadhuis met:

- Tynaarlo, burgemeester Marcel Thijsen
- Aa en Hunze wethouder Co Lambert
- Noordenveld; contact opnemen met bestuurssecretariaat van Noordenveld. Het wordt [REDACTED] of burgemeester Klaas Smit, ze zijn er daar nog niet uit daar wie het dossier oppakt, als je contact opneemt met het bestuurssecretariaat vertellen ze je het.

Als jij me doorgeeft welke datum het is geworden zal ik de ambtenaren van de betreffende gemeenten in kennis stellen zodat ze de mogelijkheid hebben erbij aan te schuiven.

Het overleg moet ruim voor 15 oktober ingepland worden en neem hier maximaal 1,5 uur voor.

De bespreekpunten zijn:

1. De samenwerking in de advies voor het winningsplan Westerveld en de items die in het advies moet worden opgenomen.
2. Op 15 oktober is er een bestuurlijk overleg tussen minister Kamp en de gedeputeerde over de gaswinnings in Drenthe. Wat gaan we de gedeputeerde meegeven in het gesprek dat de gedeputeerde op 15 oktober met Kamp heeft.
3. Het Strong traject en het gemeentelijk signaal. De provincie heeft al een visie op de ondergrond, sluit die aan bij de wensen van de gemeenten irt de gaswinning?
4. ....

**Afspraak 2:**

Na afspraak 1 graag een afspraak inplannen met bovengenoemde portefeuillehouders en de gedeputeerde Stelpstra en ook vóór 15 oktober.  
Onderwerp gaswinnings in Drenthe. Hier zijn geen ambtenaren bij.

Hoor graag van je.

Met vriendelijke groeten,

[REDACTED]  
Beleidspecialist

.....  
[Gemeente Assen](#)

Noordersingel 33 | Assen

Postbus 30018 | 9400 RA | Assen  
.....

[REDACTED]  
[REDACTED]  
[REDACTED] [@assen.nl](mailto:[REDACTED]@assen.nl)  
website: [www.assen.nl](http://www.assen.nl)

Disclaimer:

Aan de informatie in deze e-mail en ieder aangehecht databestand kunnen geen rechten worden ontleend. De e-mail is vertrouwelijk en is uitsluitend bestemd voor de geadresseerde. De gemeente Assen aanvaardt geen aansprakelijkheid voor schade als gevolg van onjuistheden, gedateerde informatie of van een onjuiste en onvolledige verzending en ontvangst van informatie.

Date : 23-9-2016 09:56:35

F [REDACTED]

T [REDACTED]

Subject : RE: afspraak bestuurlijk overleg gaswinning inplannen

Hallo [REDACTED]

Ik ben vandaag weer begonnen, na 3 dagen Praag.. ☺  
De eerste afspraak is rond: maandag 10 oktober van 14.30 – 15.30 uur.  
2<sup>e</sup> afspraak volgt.

Groet, [REDACTED]

---

Van: [REDACTED]

Verzonden: vrijdag 23 september 2016 8:48

Aan: [REDACTED]

Onderwerp: RE: afspraak bestuurlijk overleg gaswinning inplannen

Dag [REDACTED],

Is het gelukt met de afspraak? Gaag hoor ik van je wat de datums zijn geworden.

Met vriendelijke groeten,

[REDACTED]  
Beleidspecialist

.....  
Gemeente Assen  
Noordersingel 33 | Assen  
Postbus 30018 | 9400 RA | Assen

.....  
[REDACTED]  
[REDACTED]  
[REDACTED]@assen.nl  
website: [www.assen.nl](http://www.assen.nl)

---

Van: [REDACTED]

Verzonden: maandag 12 september 2016 15:49

Aan: [REDACTED]@assen.nl>

Onderwerp: afspraak bestuurlijk overleg gaswinning inplannen

D [REDACTED]

Nav een overleg met [REDACTED] graag 2 afspraken inplannen.

**Afspraak 1:**

[REDACTED] aangegeven graag met zijn collega's van de buurgemeenten te willen spreken over de gaswinningsplannen van de Nam.  
Ik heb dit verzoek bij de ambtenaren neergelegd en zij hebben hun bestuurders gepolst en zijn akkoord.

Dus zou jij een afspraak willen inplannen op het stadhuis met:

- Tynaarlo, burgemeester Marcel Thijsen
- Aa en Hunze wethouder Co Lambert
- Noordenveld; contact opnemen met bestuurssecretariaat van Noordenveld. Het wordt [REDACTED] of burgemeester Klaas Smit, ze zijn er daar nog niet uit daar wie het dossier opakt, als je contact opneemt met het bestuurssecretariaat vertellen ze je het.

Als jij me doorgeeft welke datum het is geworden zal ik de ambtenaren van de betreffende gemeenten in kennis stellen zodat ze de mogelijkheid hebben erbij aan te schuiven.

Het overleg moet ruim voor 15 oktober ingepland worden en neem hier maximaal 1,5 uur voor.

De bespreekpunten zijn:

1. De samenwerking in de advies voor het winningsplan Westerveld en de items die in het advies moet worden opgenomen.
2. Op 15 oktober is er een bestuurlijk overleg tussen minister Kamp en de gedeputeerde over de gaswinnings in Drenthe. Wat gaan we de gedeputeerde meegeven in het gesprek dat de gedeputeerde op 15 oktober met Kamp heeft.
3. Het Strong traject en het gemeentelijk signaal. De provincie heeft al een visie op de ondergrond, sluit die aan bij de wensen van de gemeenten irt de gaswinning?
4. ....

**Afspraak 2:**

Na afspraak 1 graag een afspraak inplannen met bovengenoemde portefeuillehouders en de gedeputeerde Stelpstra en ook vóór 15 oktober.  
Onderwerp gaswinnings in Drenthe. Hier zijn geen ambtenaren bij.

Hoor graag van je.

Met vriendelijke groeten,

[REDACTED]  
Beleidspecialist

.....  
Gemeente Assen  
Noordersingel 33 | Assen  
Postbus 30018 | 9400 RA | Assen

.....  
[REDACTED]  
[REDACTED]  
[REDACTED]@assen.nl  
website: [www.assen.nl](http://www.assen.nl)

Disclaimer:

Aan de informatie in deze e-mail en ieder aangehecht databestand kunnen geen rechten worden ontleend. De e-mail is vertrouwelijk en is uitsluitend bestemd voor de geadresseerde. De gemeente Assen aanvaardt geen aansprakelijkheid voor schade als gevolg van onjuistheden, gedateerde informatie of van een onjuiste en onvolledige verzending en ontvangst van informatie.

Date : 23-9-2016 08:48:19

From : "██████████"

T ██████████

Subject : RE: afspraak bestuurlijk overleg gaswinning inplannen

Dag ██████,

Is het gelukt met de afspraak? Gaag hoor ik van je wat de datums zijn geworden.

Met vriendelijke groeten,

██████████  
Beleidspecialist  
.....  
Gemeente Assen  
Noordersingel 33 | Assen  
Postbus 30018 | 9400 RA | Assen  
.....  
██████████  
██████████  
██████████@assen.nl  
website: [www.assen.nl](http://www.assen.nl)

---

Van: ██████████  
Verzonden: maandag 12 september 2016 15:49  
Aan: ██████████  
Onderwerp: afspraak bestuurlijk overleg gaswinning inplannen

D ██████

Nav een overleg met ██████ graag 2 afspraken inplannen.

**Afspraak 1:**

██████ heeft aangegeven graag met zijn collega's van de buurgemeenten te willen spreken over de gaswinningsplannen van de Nam. Ik heb dit verzoek bij de ambtenaren neergelegd en zij hebben hun bestuurders gepolst en zijn akkoord.

Dus zou jij een afspraak willen inplannen op het stadhuis met:

- Tynaarlo, burgemeester Marcel Thijsen
- Aa en Hunze wethouder Co Lambert
- Noordenveld; contact opnemen met bestuurssecretariaat van Noordenveld. Het wordt ██████████ of burgemeester Klaas Smit, ze zijn er daar nog niet uit daar wie het dossier oppakt, als je contact opneemt met het bestuurssecretariaat vertellen ze je het.

Als jij me doorgeeft welke datum het is geworden zal ik de ambtenaren van de betreffende gemeenten in kennis stellen zodat ze de mogelijkheid hebben erbij aan te schuiven.

Het overleg moet ruim voor 15 oktober ingepland worden en neem hier maximaal 1,5 uur voor.

De bespreekpunten zijn:

1. De samenwerking in de advies voor het winningsplan Westerveld en de items die in het advies moet worden opgenomen.
2. Op 15 oktober is er een bestuurlijk overleg tussen minister Kamp en de gedeputeerde over de gaswinningsplannen in Drenthe. Wat gaan we de gedeputeerde meegeven in het gesprek dat de gedeputeerde op 15 oktober met Kamp heeft.
3. Het Strong traject en het gemeentelijk signaal. De provincie heeft al een visie op de ondergrond, sluit die aan bij de wensen van de gemeenten irt de gaswinning?
4. ....

**Afspraak 2:**

Na afspraak 1 graag een afspraak inplannen met bovengenoemde portefeuillehouders en de gedeputeerde Stelpstra en ook vóór 15 oktober. Onderwerp gaswinningsplannen in Drenthe. Hier zijn geen ambtenaren bij.

Hoor graag van je.

Met vriendelijke groeten,

██████████y  
Beleidspecialist  
.....  
Gemeente Assen  
Noordersingel 33 | Assen  
Postbus 30018 | 9400 RA | Assen  
.....  
██████████  
██████████  
██████████@assen.nl  
website: [www.assen.nl](http://www.assen.nl)

Date : 23-9-2016 08:47:32

From : [redacted]

T [redacted]

Subject : RE: afspraak bestuurlijk overleg gaswinning inplannen

Dag [redacted],

Is het nog gelukt met de afspraak? Gaag hoor ik van je wat de datums zijn geworden.

Met vriendelijke groeten,

[redacted]  
Beleidspecialist  
.....  
Gemeente Assen  
Noordersingel 33 | Assen  
Postbus 30018 | 9400 RA | Assen  
.....  
[redacted]  
[redacted]  
[redacted]@assen.nl  
website: [www.assen.nl](http://www.assen.nl)

---

Van: [redacted]  
Verzonden: maandag 12 september 2016 15:49  
Aan: [redacted]  
Onderwerp: afspraak bestuurlijk overleg gaswinning inplannen

D [redacted]

Nav een overleg met [redacted] graag 2 afspraken inplannen.

**Afspraak 1:**

[redacted] heeft aangegeven graag met zijn collega's van de buurgemeenten te willen spreken over de gaswinningsplannen van de Nam. Ik heb dit verzoek bij de ambtenaren neergelegd en zij hebben hun bestuurders gepolst en zijn akkoord.

Dus zou jij een afspraak willen inplannen op het stadhuis met:

- Tynaarlo, burgemeester Marcel Thijsen
- Aa en Hunze wethouder Co Lambert
- Noordenveld; contact opnemen met bestuurssecretariaat van Noordenveld. Het wordt [redacted] of burgemeester Klaas Smit, ze zijn er daar nog niet uit daar wie het dossier oppakt, als je contact opneemt met het bestuurssecretariaat vertellen ze je het.

Als jij me doorgeeft welke datum het is geworden zal ik de ambtenaren van de betreffende gemeenten in kennis stellen zodat ze de mogelijkheid hebben erbij aan te schuiven.

Het overleg moet ruim voor 15 oktober ingepland worden en neem hier maximaal 1,5 uur voor.

De bespreekpunten zijn:

1. De samenwerking in de advies voor het winningsplan Westerveld en de items die in het advies moet worden opgenomen.
2. Op 15 oktober is er een bestuurlijk overleg tussen minister Kamp en de gedeputeerde over de gaswinnings in Drenthe. Wat gaan we de gedeputeerde meegeven in het gesprek dat de gedeputeerde op 15 oktober met Kamp heeft.
3. Het Strong traject en het gemeentelijk signaal. De provincie heeft al een visie op de ondergrond, sluit die aan bij de wensen van de gemeenten irt de gaswinning?
4. ....

**Afspraak 2:**

Na afspraak 1 graag een afspraak inplannen met bovengenoemde portefeuillehouders en de gedeputeerde Stelpstra en ook vóór 15 oktober. Onderwerp gaswinnings in Drenthe. Hier zijn geen ambtenaren bij.

Hoor graag van je.

Met vriendelijke groeten,

[redacted]  
Beleidspecialist  
.....  
Gemeente Assen  
Noordersingel 33 | Assen  
Postbus 30018 | 9400 RA | Assen  
.....  
[redacted]  
[redacted]  
[redacted]@assen.nl  
website: [www.assen.nl](http://www.assen.nl)



Date : 23-9-2016 10:32:59

F [REDACTED]

T [REDACTED]

Subject : RE: afspraak bestuurlijk overleg gaswinning inplannen

Ja graag.

Voordeel is dat het dan vers in zijn hoofd zit als hij het gesprek aangaat met de minister.

Met vriendelijke groeten,

[REDACTED]  
Beleidspecialist

.....  
Gemeente Assen

Noordersingel 33 | Assen

Postbus 30018 | 9400 RA | Assen

.....  
[REDACTED]  
[REDACTED]  
[REDACTED]@assen.nl

website: [www.assen.nl](http://www.assen.nl)

Van: [REDACTED]

Verzonden: vrijdag 23 september 2016 10:30

Aan: [REDACTED]

Onderwerp: RE: afspraak bestuurlijk overleg gaswinning inplannen

[REDACTED]  
Het enige moment waarop ged. Stelpstra kan is vrijdag 14 oktober van 15.30 – 17.00 uur. Dis is dus niet ruim voor 15 oktober..

Hij zit 10-11-12 oktober in Brussel, vandaar.

Zal ik deze optie aan de andere mensen voorleggen?

Groet, [REDACTED]

Van: [REDACTED]

Verzonden: maandag 12 september 2016 15:49

Aan: [REDACTED]@assen.nl>

Onderwerp: afspraak bestuurlijk overleg gaswinning inplannen

D [REDACTED]

Nav een overleg met [REDACTED] graag 2 afspraken inplannen.

**Afspraak 1:**

[REDACTED] heeft aangegeven graag met zijn collega's van de buurgemeenten te willen spreken over de gaswinningsplannen van de Nam.

Ik heb dit verzoek bij de ambtenaren neergelegd en zij hebben hun bestuurders gepolst en zijn akkoord.

Dus zou jij een afspraak willen inplannen op het stadhuis met:

- Tynaarlo, burgemeester Marcel Thijsen
- Aa en Hunze wethouder Co Lambert
- Noordenveld; contact opnemen met bestuurssecretariaat van Noordenveld. Het wordt [REDACTED] of burgemeester Klaas Smit, ze zijn er daar nog niet uit daar wie het dossier oppakt, als je contact opneemt met het bestuurssecretariaat vertellen ze je het.

Als jij me doorgeeft welke datum het is geworden zal ik de ambtenaren van de betreffende gemeenten in kennis stellen zodat ze de mogelijkheid hebben erbij aan te schuiven.

Het overleg moet ruim voor 15 oktober ingepland worden en neem hier maximaal 1,5 uur voor.

De bespreekpunten zijn:

1. De samenwerking in de advies voor het winningsplan Westerveld en de items die in het advies moet worden opgenomen.
2. Op 15 oktober is er een bestuurlijk overleg tussen minister Kamp en de gedeputeerde over de gaswinnings in Drenthe. Wat gaan we de gedeputeerde meegeven in het gesprek dat de gedeputeerde op 15 oktober met Kamp heeft.
3. Het Strong traject en het gemeentelijk signaal. De provincie heeft al een visie op de ondergrond, sluit die aan bij de wensen van de gemeenten irt de gaswinning?
4. ....

**Afspraak 2:**

Na afspraak 1 graag een afspraak inplannen met bovengenoemde portefeuillehouders en de gedeputeerde Stelpstra en ook vóór 15 oktober.

Onderwerp gaswinnings in Drenthe. Hier zijn geen ambtenaren bij.

Hoor graag van je.

Met vriendelijke groeten,

[REDACTED]  
Beleidspecialist

.....  
Gemeente Assen

Noordersingel 33 | Assen

Postbus 30018 | 9400 RA | Assen

.....  
[REDACTED]  
[REDACTED]  
[REDACTED]@assen.nl  
website: [www.assen.nl](http://www.assen.nl)

Aan de informatie in deze e-mail en ieder aangehecht databestand kunnen geen rechten worden ontleend. De e-mail is vertrouwelijk en is uitsluitend bestemd voor de geadresseerde. De gemeente Assen aanvaardt geen aansprakelijkheid voor schade als gevolg van onjuistheden, gedateerde informatie of van een onjuiste en onvolledige verzending en ontvangst van informatie.

Date : 23-4-2018 14:23:08

16.656

Subject : Re: Afspraak nulmetingen via Datumprikker

Hallo [REDACTED],

Even een check ivm het overleg morgenochtend: zoals eerder besproken is het overleg op het gemeentehuis. Ik neem aan dit nog steeds het geval is, klopt dat?

Groet en tot morgen,

Verstuurd vanaf mijn iPhone

Op 27 mrt. 2018 om 11:07 heeft [REDACTED] <[REDACTED]> het volgende geschreven:

Dag [REDACTED],

[REDACTED] en ik hebben de datumprikker samen ingevuld. Het blijkt dat ik geen van de data kan. Dat is geen probleem als [REDACTED] dan maar wel kan er er dus iemand van Assen aanwezig is.

Met vriendelijk groet,

[REDACTED]  
Beleidsadviseur gemeente Assen

[REDACTED]  
Website: [www@assen.nl](http://www@assen.nl)

---

**Van:** [REDACTED] <[REDACTED]@shell.com>

**Verzonden:** woensdag 21 maart 2018 11:41

**Aan:** [REDACTED] <[REDACTED]@aaenhunze.nl>; [REDACTED] <[REDACTED]@tynaarlo.nl> [REDACTED] <[REDACTED]@assen.nl>

**Onderwerp:** Afspraak nulmetingen via Datumprikker

[REDACTED]

Enige tijd geleden - eind 2017 meen ik mij te herinneren - heb ik contact gehad met [REDACTED] omtrent het uitvoeren van nulmetingen door NAM, onderdeel van het Instemmingsbesluit bij het Winningsplan Westerveld. Wij zetten daar een methodiek voor op die we graag ter informatie en vrijblijvend met jullie bespreken. Gemeenten hebben immers geen rol hierbij, niet meer dan dat er mogelijk informatie van Bouw & Woningtoezicht nodig kan zijn. [REDACTED] reageerde positief op ons verzoek en gaf aan dit gesprek graag in aanwezigheid van Tynaarlo en Aa en Hunze te willen laten plaatsvinden. Het heeft even stil gelegen, maar bij dezen ga ik proberen de afspraak te plannen. Hiervoor ontvangen jullie een verzoek via [Datumprikker.nl](http://Datumprikker.nl), dan is de aanleiding voor die mail in ieder geval even bij jullie bekend.

Mochten jullie onderwerpen met ons willen bespreken omdat we elkaar treffen, laat het weten zou ik zeggen.

Met vriendelijke groet,

Disclaimer:

Aan de informatie in deze e-mail en ieder aangehecht databestand kunnen geen rechten worden ontleend. De e-mail is vertrouwelijk en is uitsluitend bestemd voor de geadresseerde. De gemeente Assen aanvaardt geen aansprakelijkheid voor schade als gevolg van onjuistheden, gedateerde informatie of van een onjuiste en onvolledige verzending en ontvangst van informatie.

Date : 27-3-2018 11:07:27

16.657

F [REDACTED]  
To : "[REDACTED]@shell.com" [REDACTED]@shell.com  
Subject : RE: Afspraak nulmetingen via Datumprikker

Dag [REDACTED],

[REDACTED] en ik hebben de datumprikker samen ingevuld. Het blijkt dat ik geen van de data kan. Dat is geen probleem als [REDACTED] dan maar wel kan er er dus iemand van Assen aanwezig is.

Met vriendelijk groet,

[REDACTED]  
Beleidsadviseur gemeente Assen

[REDACTED]  
[REDACTED]  
Website: [www@assen.nl](http://www@assen.nl)

---

Van: [REDACTED] [REDACTED]  
Verzonden: woensdag 21 maart 2018 11:41  
Aan: [REDACTED] [REDACTED] [REDACTED] [REDACTED]  
Onderwerp: Afspraak nulmetingen via Datumprikker

B [REDACTED]

Enige tijd geleden - eind 2017 meen ik mij te herinneren - heb ik contact gehad met [REDACTED] omtrent het uitvoeren van nulmetingen door NAM, onderdeel van het Instemmingsbesluit bij het Winningsplan Westerveld. Wij zetten daar een methodiek voor op die we graag ter informatie en vrijblijvend met jullie bespreken. Gemeenten hebben immers geen rol hierbij, niet meer dan dat er mogelijk informatie van Bouw & Woningtoezicht nodig kan zijn. [REDACTED] reageerde positief op ons verzoek en gaf aan dit gesprek graag in aanwezigheid van Tynaarlo en Aa en Hunze te willen laten plaatsvinden. Het heeft even stil gelegen, maar bij dezen ga ik proberen de afspraak te plannen. Hiervoor ontvangen jullie een verzoek via Datumprikker.nl, dan is de aanleiding voor die mail in ieder geval even bij jullie bekend.

Mochten jullie onderwerpen met ons willen bespreken omdat we elkaar treffen, laat het weten zou ik zeggen.

Met vriendelijke groet,

[REDACTED]  
[REDACTED]

Date : 9-1-2017 15:36:25

From : [REDACTED]

T [REDACTED]

Subject : RE: Afspraken / verslagje overleg gezamenlijk advies winningsplan Westerveld: 15 december 9.00 uur Gemeenhuis Tynaarlo te Vries, kamer 142

Attachment : image001.jpg;

Oh sorry [REDACTED],

Eerst nog een gelukkig en gezond 2017 gewenst!

Was me niet meer bewust van deze afspraak.

Nee, mijn collega van communicatie, [REDACTED], vond dit direct al geen goed idee.  
Laten we eerst de colleges en raadsvergaderingen afwachten.

Met vriendelijke groeten,

[REDACTED]  
Beleidsspecialist

.....  
Gemeente Assen  
Noordersingel 33 | Assen  
Postbus 30018 | 9400 RA | Assen  
.....

[REDACTED]  
[REDACTED]  
[REDACTED]@assen.nl  
website: [www.assen.nl](http://www.assen.nl)

**Van:** [REDACTED]  
**Verzonden:** maandag 9 januari 2017 12:14

**Aan:** [REDACTED]  
**CC:** [REDACTED] [REDACTED] [REDACTED] [REDACTED]

**Onderwerp:** FW: Afspraken / verslagje overleg gezamenlijk advies winningsplan Westerveld: 15 december 9.00 uur Gemeenhuis Tynaarlo te Vries, kamer 142  
**Urgentie:** Hoog

Hoi [REDACTED],

[REDACTED] belde net dat zij vanmiddag is verhinderd.

Vraag is het wel nodig dat we nu overleg over communicatie c.q. een op te stellen persbericht hebben?  
Ook gelet op raadsvergaderingen 12/1 en besluitvorming Colleges en GS.

Zonder tegenbericht komen wij vanmiddag niet!

Met vriendelijke groet,

[REDACTED]  
Projectcoördinator - beleidsmedewerker RO  
Gemeente Aa en Hunze  
Postbus 93 • 9460 AB Gieten  
Spiekersteeg 1 • 9461 BH Gieten  
[www.aahunze.nl](http://www.aahunze.nl)  
[REDACTED]

**Van:** [REDACTED]@drenthe.nl

**Verzonden:** donderdag 15 december 2016 14:09

**Aan:** [REDACTED] [REDACTED] [REDACTED]  
[REDACTED]@provinciegroningen.nl'; [REDACTED]@middendrenthe.nl'; [REDACTED]@wetterskipfryslan.nl [REDACTED]@ooststellingwerf.nl)

**Onderwerp:** Afspraken / verslagje overleg gezamenlijk advies winningsplan Westerveld: 15 december 9.00 uur Gemeenhuis Tynaarlo te Vries, kamer 142

Aanwezig waren: [REDACTED] (gemeente Aa en Hunze), [REDACTED] (gemeente Assen), [REDACTED] (gemeente Tynaarlo), [REDACTED] (gemeente Leek), [REDACTED] (gemeente Midden-Drenthe), [REDACTED] (provincie Drenthe)

Bijgevoegd is de lijst van contactpersonen van de adviserende overheden.

- Aanwezigen worden welkom geheten, stellen zich aan elkaar voor, gaan akkoord met de voorgestelde agenda met [REDACTED] als voorzitter.
- De afwezigen zijn minder direct betrokken maar deze worden geïnformeerd over voortgang en de inhoud van het advies.
- Gemeente Tynaarlo wordt bedankt voor de gastvrijheid en de schrijvers van het casco-advies voor hun bijdragen.
- Het concept casco advies is dinsdag aan ieder gezonden door [REDACTED]; [REDACTED] deelt ter plekke nog een tekst uit.
- [REDACTED] e [REDACTED] vragen als redacteurs nog aan [REDACTED] om een tekst die hij nog zou leveren (KRW - natuur/milieu).
- [REDACTED] geeft een toelichting op de stand van zaken en we maken een rondje over de stand van zaken politiek-bestuurlijk.
- Per onderdeel geeft de opsteller een toelichting, waarna aanwezigen tekstwijzigingen voorstellen, waarop een besluit genomen wordt.
- Zaken waarover geen overeenstemming is door alle aanwezigen komen niet in het casco maar kunnen in de eigen begeleidende brief.
- Op basis van de discussie en met de besluiten en voorstellen over tekstverbeteringen maken [REDACTED] nieuwe tekst.
- [REDACTED] levert ter vergadering al een aangepaste tekst voor het onderdeel communicatie, omdat zij vertrekt bij gemeente Aa en Hunze.
- Inleiding, samenvatting, hoofdadvisie en bijlagen zijn nog niet besproken, dat komt later want het volgt uit inhoud en bestuurlijk overleg.
- [REDACTED] en [REDACTED] sturen uiterlijk vrijdag 14.00 uur het concept ter beoordeling en ter bespreking bestuurder.
- Een ieder kan opmerkingen uiterlijk maandag 12.00 uur doorgeven aan [REDACTED]
- Het definitief concept wordt uiterlijk maandag om 18.00 uur aan ieder gezonden door [REDACTED]
- Op woensdag 21 december 9.00 uur is er bestuurlijk overleg op het provinciehuis, [REDACTED] geven dat intern door.
- Deelnemers zijn nu Assen, Aa en Hunze, Tynaarlo, provincie, wellicht kunnen andere bestuurders aansluiten als ze dat willen.
- Punt van bestuurlijk overleg is óf en hoe een hoofdadvisie in het casco-advies wordt opgenomen, [REDACTED] maken een tekstvoorstel.
- Alle adviserende decentrale overheden staan vermeld op het gezamenlijk casco-advies; dus aan [REDACTED] doorgeven of dat zo blijft of niet.
- **Op maandag 9 januari van 14.00 tot 15.30 uur is er overleg over gezamenlijk persbericht in gemeentehuis Tynaarlo te Vries.**

Tot zover!

**Van:** [REDACTED]@assen.nl

**Verzonden:** woensdag 14 december 2016 16:12

**Aan:** [redacted]@aaenhunze.nl'; [redacted]@tynaarlo.nl'; [redacted]@provinciegroningen.nl'; [redacted]@leek.nl'  
**CC:** [redacted]@GemeenteNoordenveld.nl'; [redacted]'advies@noorderzijlvest.nl'; [redacted]@middendrenthe.nl'; [redacted]@provinciegroningen.nl'; [redacted]@ooststellingwerf.nl'; [redacted]@wetterskipfryslan.nl'; [redacted]@hunzeenaas.nl'; [redacted]@aaenhunze.nl'; [redacted]@groningen.nl'  
**Onderwerp:** RE: overleg gezamenlijk advies winningsplan Westerveld: 15 december 9.00 uur Gemeenhuis Tynaarlo te Vries, kamer 142

Dag allemaal,

Hierbij de eerste versie van het casco-advies met daarin de bijdragen van:

- Mijzelf
- [redacted]
- [redacted]
- [redacted]
- [redacted]

Die vormt de basis voor het overleg van morgen.

Ik verwacht nog wat van J [redacted] maar dat wordt dan een nazending.

Tot morgen.

Met vriendelijke groeten,

[redacted]  
Beleidspecialist  
.....  
Gemeente Assen  
Noordersingel 33 | Assen  
Postbus 30018 | 9400 RA | Assen  
.....  
[redacted]  
[redacted]  
[redacted]@assen.nl  
website: [www.assen.nl](http://www.assen.nl)

---

**Van:** [redacted]@drenthe.nl]

**Verzonden:** woensdag 7 december 2016 14:11

**Aan:** [redacted]@assen.nl'; [redacted]@aaenhunze.nl' [redacted]@aaenhunze.nl [redacted]@drenthe.nl'; [redacted]@tynaarlo.nl [redacted]@wdodelta.nl'; [redacted]@provinciegroningen.nl'; [redacted]@leek.nl>

**CC:** [redacted]@fryslan.frl'; [redacted]@GemeenteNoordenveld.nl [redacted]@noorderzijlvest.nl'; 'advies@noorderzijlvest.nl' <[advies@noorderzijlvest.nl](mailto:advies@noorderzijlvest.nl) [redacted]@middendrenthe.nl>; [redacted]@provinciegroningen.nl>; [redacted]@ooststellingwerf.nl>; [redacted]@wetterskipfryslan.nl>; [redacted]@hunzeenaas.nl>; [redacted]@aaenhunze.nl [redacted]@groningen.nl>

**Onderwerp:** overleg gezamenlijk advies winningsplan Westerveld: 15 december 9.00 uur Gemeenhuis Tynaarlo te Vries, kamer 142

Goedemiddag,

Op 3 oktober overlegden we over gezamenlijke advisering Winningsplan Westerveld en op 1 december was er een vervolgbespreking, zie verslag. Schrijvers van onderdelen overleggen vrijdag 9 december om 10.30 uur in De Zevenhof, Zevenhoeksweg 6, Zwiggelte. [redacted] maakte alvast bijgevoegd raamwerk en de schrijvers mailen concepttekst vóór 15 december aan iedereen. We bespreken de inhoud op 15 december 2016 's morgens in het gemeentehuis van Tynaarlo te Vries in kamer 142. De ontvangst is vanaf 9.00 uur en ik stel voor dat we vergaderen van 9.30 tot 12.00 uur.

Ik stuur deze mail ook aan wie aangaf aanwezig te willen zijn en CC aan de mij bekende overige contactpersonen en aan wie zich hebben afgemeld. Uiteraard is een ieder van harte welkom. Op dit moment zijn de onderstaande deelnemers bij mij bekend:

[redacted] provincie Drenthe  
[redacted] gemeente Assen  
[redacted] gemeente Tynaarlo  
[redacted] provincie Groningen  
[redacted] waterschap Drents Overijsselse Delta  
[redacted] gemeente Aa en Hunze  
[redacted] gemeente Leek

De rol van voorzitter wil ik wel weer op mij nemen. Bijgevoegd is een voorstel voor de agenda.

Met vriendelijke groet,

[redacted]  
Beleidsmedewerker  
.....  
Team Milieu, Bodem en Energie  
Aanwezig: maandag, dinsdag, woensdag en donderdag  
[redacted]@drenthe.nl



Provincie Drenthe  
Westerbrink 1  
Postbus 122  
9400 AC Assen  
[redacted]

[www.drenthe.nl](http://www.drenthe.nl)

---

**Van:** ██████████

**Verzonden:** dinsdag 29 november 2016 15:55

**Aan:** ██████████@aaenhunze.nl; ██████████@GemeenteNoordenveld.nl; ██████████@tynaarlo.nl; ██████████@hunzeenaas.nl;

██████████  
██████████  
**CC:** ██████████ ██████████ ██████████ ██████████ ██████████ ██████████  
██████████@dewoldenhoogeveen.nl; ██████████@gemeentewesterveld.nl; ██████████@noorderzijvest.nl; ██████████@coevorden.nl; 'advies@noorderzijvest.nl'; ██████████@middendrenthe.nl'

**Onderwerp:** casco advies winningsplan Westerveld: bespreking 1 december 9.00 uur Gemeenhuis Assen projectkamer 3.15

Dag collega's,

We vergaderen donderdagmorgen in het gemeentehuis van Assen.

Dus niet in het provinciehuis want de vergaderkamers zijn bezet, maar gelukkig biedt gemeente Assen ons onderdak!

En we vergaderen tot uiterlijk 11 uur en niet tot 12 uur, want er is een vervolgbespreking op 15 december van 9 tot 12 uur.

In overleg met ██████████ stel ik voor dat ik de rol van technisch voorzitter op mij neem.

Vandaar dat ik deze mail aan jullie stuur, met dank voor de voorbereiding door ██████████, die datum, agenda, stukken en locatie regelde.

Ik stuur dit aan de mij bekende deelnemers op het lijstje dat ik heb bijgevoegd en CC aan de overige door ██████████ genodigden via de datumprikker.

Het lijkt mij handig dat duidelijk is wie er per organisatie contactpersoon voor mijnbouwactiviteiten is en daarom maak ik een overzicht daarvan.

Het voorbeeld van het advies winningsplan Groningen mail ik afzonderlijk aan de deelnemers i.v.m. de omvang.

Tot donderdag!

Groet,

██████████

Disclaimer:

Aan de informatie in deze e-mail en ieder aangehecht databestand kunnen geen rechten worden ontleend. De e-mail is vertrouwelijk en is uitsluitend bestemd voor de geadresseerde. De gemeente Assen aanvaardt geen aansprakelijkheid voor schade als gevolg van onjuistheden, gedateerde informatie of van een onjuiste en onvolledige verzending en ontvangst van informatie.

**DISCLAIMER:**

*Aan de informatie in deze e-mail en ieder aangehecht databestand kunnen geen rechten worden ontleend en de gemeente Aa en Hunze aanvaardt geen aansprakelijkheid voor schade als gevolg van onjuistheden en/of gedateerde informatie.*

*Als u niet de bedoelde ontvanger bent wilt u dan dit bericht en ieder aangehecht databestand verwijderen en de afzender hiervan via e-mail op de hoogte stellen.*





Date : 29-11-2016 15:58:07

F [redacted]  
T [redacted]

Subject : RE: afwezigheid donderdag

Hoi [redacted],

In de datumprikker van jou zag ik nog de naam [redacted]  
Van welke organisatie is die persoon en heb je mailadres?

[redacted]

---

**Van:** [redacted]

**Verzonden:** dinsdag 29 november 2016 15:35

**Aan:** [redacted]@provinciegroningen.nl; [redacted]

**Onderwerp:** FW: afwezigheid donderdag

Dag [redacted],

Ik kreeg onderstaand bericht via [redacted].

Dit roept bij mij de vraag op of de provincie Groningen nog wel mee blijft doen in het gezamenlijk advies op het winningsplan Westerveld?

Graag jullie reactie.

Met vriendelijke groeten,

[redacted]  
Beleidspecialist  
.....  
Gemeente Assen  
Noordersingel 33 | Assen  
Postbus 30018 | 9400 RA | Assen  
.....

[redacted]  
[redacted]  
[redacted]@assen.nl  
website: [www.assen.nl](http://www.assen.nl)

---

**Van:** [redacted]@drenthe.nl

**Verzonden:** dinsdag 29 november 2016 13:03

**Aan:** [redacted]@assen.nl>

**CC:** [redacted]@drenthe.nl>

**Onderwerp:** afwezigheid donderdag

D [redacted]  
Hoorde net van [redacted] dat zij en Ans donderdag niet zullen komen.  
Groet, [redacted]

Disclaimer:  
Aan de informatie in deze e-mail en ieder aangehecht databestand kunnen geen rechten worden ontleend. De e-mail is vertrouwelijk en is uitsluitend bestemd voor de geadresseerde. De gemeente Assen aanvaardt geen aansprakelijkheid voor schade als gevolg van onjuistheden, gedateerde informatie of van een onjuiste en onvolledige verzending en ontvangst van informatie.

Date : 29-11-2016 16:01:04

16.660

From : [REDACTED]  
T [REDACTED]  
Subject : RE: afwezigheid donderdag

Dat is een juriste van waterschap Hunze en Aa's. Maar die wordt al vertegenwoordigt door [REDACTED]

Met vriendelijke groeten,

[REDACTED]  
Beleidspecialist  
.....  
Gemeente Assen  
Noordersingel 33 | Assen  
Postbus 30018 | 9400 RA | Assen  
.....  
[REDACTED]  
[REDACTED]  
[REDACTED]@assen.nl  
website: [www.assen.nl](http://www.assen.nl)

---

Van: [REDACTED]  
Verzonden: dinsdag 29 november 2016 15:58  
Aan: [REDACTED]  
Onderwerp: RE: afwezigheid donderdag

Hoi [REDACTED],

In de datumprikker van jou zag ik nog de naam [REDACTED].  
Van welke organisatie is die persoon en heb je mailadres?

[REDACTED]

---

Van: [REDACTED]@assen.nl  
Verzonden: dinsdag 29 november 2016 15:35  
Aan: [REDACTED]@provinciegroningen.nl; [REDACTED]  
Onderwerp: FW: afwezigheid donderdag

Dag [REDACTED],

Ik kreeg onderstaand bericht via [REDACTED].

Dit roept bij mij de vraag op of de provincie Groningen nog wel mee blijft doen in het gezamenlijk advies op het winningsplan Westerveld?

Graag jullie reactie.

Met vriendelijke groeten,

[REDACTED]  
Beleidspecialist  
.....  
Gemeente Assen  
Noordersingel 33 | Assen  
Postbus 30018 | 9400 RA | Assen  
.....  
[REDACTED]  
[REDACTED]  
[REDACTED]@assen.nl  
website: [www.assen.nl](http://www.assen.nl)

---

Van: [REDACTED]@drenthe.nl  
Verzonden: dinsdag 29 november 2016 13:03  
Aan: [REDACTED]@assen.nl  
CC: [REDACTED]@drenthe.nl  
Onderwerp: afwezigheid donderdag

Dag [REDACTED],

Groet, [REDACTED]

Disclaimer:  
Aan de informatie in deze e-mail en ieder aangehecht databestand kunnen geen rechten worden ontleend. De e-mail is vertrouwelijk en is uitsluitend bestemd voor de geadresseerde. De gemeente Assen aanvaardt geen aansprakelijkheid voor schade als gevolg van onjuistheden, gedateerde informatie of van een onjuiste en onvolledige verzending en ontvangst van informatie.

Date : 2-12-2018 17:01:00

From : "██████████"

T ██████████

Subject : RE: Agenda Bestuurlijk Platform voor gemeenten met kleine aardgasvelden dd 4 december

Attachment : 20181204 agenda bestuurlijk platform 5 annotatie.docx;

Ik vindt de brief nog vaag en weinig concreet. Wat is nu de bedoeling van de "ambitie" brief? De minister attenderen op een mogelijk knelpunt?

Het wordt inderdaad druk in de ondergrond en dat leidt tot bedreiging van de bodem en waterkwaliteit. Wat wordt met bodem en grondwater bedoeld? De eerste paar meter? Voor WKO's praat je over 10-tallen meters, dat geldt ook voor drinkwater. Aardgaswinning vindt plaats op enkele km's diepte. Dat mag wel wat specifiekere want nu wordt er wel heel veel problematiek op 1 hoop gegooid.

Ik denk dat misschien de tijd nu langzamerhand wel rijp is voor een "bodem"schap, een overheidsinstantie die de activiteiten in de bodem bewaakt en reguleert. Het beheer van onze bodem is nu nog teveel versnipperd over verschillende overheden.

Bovenstaande reactie heb ik verwerkt in de concept annotatie die ik heb bijgevoegd.

Met vriendelijk groet,

██████████  
Beleidsadviseur gemeente Assen  
Team Strategie en Advies

Website: [www.assen.nl](http://www.assen.nl)

Van: ██████████

Verzonden: vrijdag 30 november 2018 15:34

Aan: ██████████

Onderwerp: FW: Agenda Bestuurlijk Platform voor gemeenten met kleine aardgasvelden dd 4 december

Ha ██████████

Wil jij maandag ook even kijken naar de bijlage. Dat is een belangrijke. Ik denk onder andere aan het volgende:

- Degradatie van landbouwgrond. Verslechterende structuur en kwaliteit: afname organisch stof gehalte/ bodemleven. Hierdoor afspoeling.
- Steeds minder mineralen en sporenelementen: Ook een afname hiervan in voedsel. Waardoor gezondheidsproblemen.
- Verzilting in Groningen en Friesland. Straks onvoldoende IJsselmeerwater om schoon te spoelen.
- Behoeftte aan gebieden waar water wordt gebufferd voor droge periodes. (Veen)
- Veenoxidatie.
- Bodemdaling klei- en veengronden + aardgaswinning. Houden we het straks droog.
- Veel plekken dreigende verontreiniging drinkwatervoorraden o.a. door vermisting
- Drukke in de stedelijke ondergrond o.a.:
  - o Combinatie waterleiding en warmtenetten: opwarming drinkwater.
  - o Ruimte nodig voor bomen/groen ivm hitte stress.
- Droogte (lage grondwaterstanden) impact op natuur en ecosystemen.

Groet,

Van: ██████████@outlook.com

Verzonden: vrijdag 30 november 2018 12:30

Aan: ██████████@heerenveen.nl ██████████@heerenveen.nl ██████████@vng.nl;>  
 ██████████@vng.nl; ██████████@minez.nl; ██████████@minez.nl ██████████@minez.nl;>; ██████████@minez.nl;  
 ██████████@woerden.nl; Bestuurssecretariaat@zuidhorn.nl; ██████████@zuidhorn.nl ██████████@assen.nl ██████████@assen.nl;>;  
 ██████████@fryslan.nl; ██████████@ommen-hardenberg.nl; ██████████@noaberkracht.nl ██████████@enschede.nl ██████████@heerenveen.nl;>;  
 secretariaat@defryskemarren.nl ██████████@VNG.NL;>; ██████████@hardenberg.nl ██████████@assen.nl ██████████@heerenveen.nl;>;  
 ██████████@woerden.nl; ██████████@woerden.nl; bestuurssecretariaat@smallingerland.nl

CC: ██████████@minienm.nl ██████████@rug.nl>

Onderwerp: Agenda Bestuurlijk Platform voor gemeenten met kleine aardgasvelden dd 4 december

Goede middag,

Bijgaand treffen jullie de agenda met bijlage aan voor het bestuurlijke platform ondergrond, klimaat en energie, dat op 4 december zal plaatsvinden in de Buitensociëteit aan het Stationsplein 1 in Zwolle. We starten om 18 uur tot 20 uur. Voor broodjes wordt gezorgd.

Met vriendelijke groeten,

██████████  
██████████



Virusvrij. [www.avast.com](http://www.avast.com)

Disclaimer:

Aan de informatie in deze e-mail en ieder aangehecht databestand kunnen geen rechten worden ontleend. De e-mail is vertrouwelijk en is uitsluitend bestemd voor de geadresseerde. De gemeente Assen aanvaardt geen aansprakelijkheid voor schade als gevolg van onjuistheden, gedateerde informatie of van een onjuiste en onvolledige verzending en ontvangst van informatie.

# Agenda

## Bestuurlijk platform ondergrond, klimaat en energie

### voor gemeenten met kleine aardgasvelden

**4 december 18.00 – 20.00 uur**

(voor broodjes wordt gezorgd)

## Locatie

Nieuwe Buitensociëteit

Stationsplein 1, 8011 CW Zwolle

(tegenover Hotel Wientjes)

### 1. Opening en mededelingen (10 min)

### 2. Brief aan de Tweede Kamer visie ondergrond: presentatie Marije Schouwstra (Ministerie van I&W) (30 min)

*Tijdens het vorige platform heeft Marije toegelicht bezig zijn namens de minister van I&W aan de brief aan de Tweede Kamer over de ambitie ten aanzien van bodem en grondwater. Zij wil hier inhoudelijk graag over in gesprek met de leden van het platform. Ter informatie heeft ze een achtergronddocument bijgevoegd aan deze agenda.*

#### *Voorstel reactie:*

*De brief is nog vaag en weinig concreet. Wat is nu de bedoeling van de "ambitie" brief? De minister attenderen op een mogelijk knelpunt?*

*Het wordt inderdaad druk in de ondergrond en dat leidt tot bedreiging van de bodem en waterkwaliteit. Wat wordt met bodem en grondwater bedoeld? De eerste paar meter? Voor WKO's praat je over 10-tallen meters, dat geldt ook voor drinkwater. Aardgaswinning vindt plaats op enkele km's diepte. Dat mag wel wat specifiekere want nu wordt er wel heel veel problematiek op 1 hoop gegooid.*

*De tijd is nu zo langzamerhand wel rijp voor een "bodem"schap, een overheidsinstantie die de activiteiten in de bodem bewaakt en reguleert. Het beheer van onze bodem is nu nog teveel versnipperd over verschillende overheden gem, waterschap, provincie, rijk.*

### **3. Voorstel landelijke aanpak afhandeling mijnbouwschade:** XXXXXXXXXX

(60 min)

*De Minister van EZK heeft aan de TcBB een verzoek ingediend om een voorstel te maken voor de afhandeling van mijnbouwschade voor de gebieden buiten het Groningerveld. Draagvlak wordt hierbij van groot belang geacht. De TcBB heeft gevraagd of ze het voorstel mogen bespreken in het bestuurlijke platform voordat zij het als advies richting de Minister sturen.*

*Voorstel reactie; postief, hier hebben we lang op gewacht. Jammer dat het niet gekoppeld kan worden aan besluit winningsplan Westerveld dat nu is gepubliceerd. Had even gewacht met besluit tot landelijke aanpak is uitgewerkt. Biedt meer rechtszekerheid aan onze inwoners.*

*Inhoudelijk:*

*commissie aanvullen met communicatiespecialist en een inwoner.*

*Aanpak ook van toepassing verklaren voor schade aan infrastructuur voor overheden*

### **4. Ronde langs de gemeenten (15 min)**

### **5. Vervolgafspraken en afronding (5 min)**

Date : 28-3-2018 17:27:53

16.662

F

T

Cc: " " @assen.nl, " " @assen.nl

Subject : RE: agenda overleg 6 april gaswinning

Akkoord en graag vooroverleg

---

Van:

Verzonden: dinsdag 27 maart 2018 15:56

Aan:

CC:

Onderwerp: agenda overleg 6 april gaswinning

Dag Marco,

Volgende week vrijdag is er "gaswinnings-overleg" met de Noord Drentse bestuurders.

Ben je akkoord met onderstaande agenda? (Hij is ambtelijk afgestemd) Dan stuur ik hem rond.

- Schadeafhandeling:
  - o Stand van zaken rond advies van de Tcbb aan EZK over schadeafhandeling;
  - o Stand van zaken rond schadeafhandeling Zuidlaren.
  - o Relevante ontwikkelingen in Groningen
- Toelichting door Tynaarlo op het voornemen om een rechtszaak tegen de Staat te beginnen om de omgekeerde bewijslast af te dwingen buiten het Groningerveld.
- Stand van zaken Winningsplan Westerveld:
  - o Wat is er bekend?
  - o Hoe om te gaan met nulmetingen? (Verzoek van de NAM om mee te denken)
  - o Gezamenlijke inhuur van advocaat voor beoordeling van stukken EZK?
- Wenselijkheid bespreken om het overleg over gaswinning (en andere mijnbouwactiviteiten) te verbreden naar heel Drenthe.
- Overige zaken
  - o Actualisatie SRA Annerveen
  - o Stand van zaken gasopslag Langelo
  - o Stand van zaken initiatieven in de samenleving rond gaswinning
  - o Verzoek platform OMEM om als gemeenten een bijdrage te doen voor een regionale bijeenkomst.
- Afspraken en vervolg acties
- Rondvraag

Wil je nog met ons voor bespreken?

Groet,

Disclaimer:

Aan de informatie in deze e-mail en ieder aangehecht databestand kunnen geen rechten worden ontleend. De e-mail is vertrouwelijk en is uitsluitend bestemd voor de geadresseerde. De gemeente Assen aanvaardt geen aansprakelijkheid voor schade als gevolg van onjuistheden, gedateerde informatie of van een onjuiste en onvolledige verzending en ontvangst van informatie.

Date : 9-4-2018 10:51:03

From : "██████████"

T ██████████

Cc : ██████████@assen.nl, ██████████@assen.nl

Subject : RE: agenda overleg 6 april gaswinning

Attachment : Verslag Critical Review#2\_26 maart 2018.pdf;

Dag Marco,

Nog een toevoeging voor het bestuurlijk overleg gaswinning van 11 april.

Voor het Groningerveld is een "critical review" t.a.v. ontwikkeling/toepassing dreiging- en risicokaarten uitgevoerd door de RUG in opdracht van de NCG.

Aanleiding voor de critical review:

RvState sprak in november 2017 uit dat de Minister van EZK het besluit over de gaswinning in Groningen opnieuw moet nemen, onder andere vanwege onvoldoende zekerheid over het behalen van de veiligheidsnorm.

Er worden verschillende dreigings- en risicokaarten gemaakt, met verschillende uitgangspunten. De kaarten zijn lastig uit te leggen en te begrijpen.

Aa en Hunze, Tynaarlo en Assen hebben een bijdrage geleverd.

Onlangs zijn de resultaten hiervan in een rapport beschreven (zie bijlage).

Het is een leesbaar verhaal en bevat een aantal duidelijke conclusies en aanbevelingen.

Bijvoorbeeld (pag. 6 en 7):

- De NAM baseert zich daarbij tot op heden niet op kennis van alle individuele panden, maar op een typologie van gebouwen.
- Het afhandelen van schadeclaims moet geheel geschieden op basis van bouwtechnisch onderzoek en niet op contouren van welke kaart dan ook.

Met vriendelijk groet,

██████████  
Beleidsadviseur gemeente Assen

██████████  
██████████  
Website: [www@assen.nl](http://www@assen.nl)

Van: ██████████

Verzonden: dinsdag 27 maart 2018 15:56

Aan: ██████████

CC: ██████████ ██████████

Onderwerp: agenda overleg 6 april gaswinning

Dag Marco,

Volgende week vrijdag is er "gaswinnings-overleg" met de Noord Drentse bestuurders.

Ben je akkoord met onderstaande agenda? (Hij is ambtelijk afgestemd) Dan stuur ik hem rond.

- Schadeafhandeling:
  - o Stand van zaken rond advies van de Tcbb aan EZK over schadeafhandeling;
  - o Stand van zaken rond schadeafhandeling Zuidlaren.
  - o Relevante ontwikkelingen in Groningen
- Toelichting door Tynaarlo op het voornemen om een rechtszaak tegen de Staat te beginnen om de omgekeerde bewijslast af te dwingen buiten het Groningerveld.
- Stand van zaken Winningsplan Westerveld:
  - o Wat is er bekend?
  - o Hoe om te gaan met nulmetingen? (Verzoek van de NAM om mee te denken)
  - o Gezamenlijke inhuur van advocaat voor beoordeling van stukken EZK?
- Wenselijkheid bespreken om het overleg over gaswinning (en andere mijnbouwactiviteiten) te verbreden naar heel Drenthe.
- Overige zaken
  - o Actualisatie SRA Annerveen
  - o Stand van zaken gasopslag Langelo
  - o Stand van zaken initiatieven in de samenleving rond gaswinning
  - o Verzoek platform OMEM om als gemeenten een bijdrage te doen voor een regionale bijeenkomst.
- Afspraken en vervolg acties
- Rondvraag

Wil je nog met ons voor bespreken?

Groet,

██████████

Disclaimer:

Aan de informatie in deze e-mail en ieder aangehecht databestand kunnen geen rechten worden ontleend. De e-mail is vertrouwelijk en is uitsluitend bestemd voor de geadresseerde. De gemeente Assen aanvaardt geen aansprakelijkheid voor schade als gevolg van onjuistheden, gedateerde informatie of van een onjuiste en onvolledige verzending en ontvangst van informatie.

*Verslag*

# ***Critical Review #2***

*Over de ontwikkeling,  
inhoud en toepassing  
van dreigings- en  
risicokaarten*

*Maart 2018*

*Wim Derksen* voorzitter  
*Mariëlle Gebben* organisator



# *Inhoud*

Inleiding	3
Conclusies en aanbevelingen	4
Over de critical review	9
Opzet	11
Verslag dialoog	17
Epiloog	24
<b>Bijlagen</b>	
Bijlage 1 Overzicht van betrokkenen	26
Bijlage 2 Verzameling vragen maatschappelijke consultaties	27
Bijlage 3 Notitie dreigings- en risicokaarten	32
Bijlage 4 Critical review PGA- en risicokaarten: stellingen	35
Colofon	37

# Inleiding

Van november 2017 tot maart 2018 vond de tweede critical review (kritische beschouwing) van wetenschappelijk onderzoek in het gaswinningsgebied plaats. Het onderwerp van deze critical review is de ontwikkeling, inhoud en toepassing van dreigings- en risicokaarten<sup>1</sup>. Dit document is het afsluitende verslag van de voorzitter en de organisator.

In het volgende hoofdstuk zijn allereerst de conclusies en aanbevelingen opgenomen. Daarna volgt een toelichting op de organisatie, de opzet en de inhoud van de critical review.

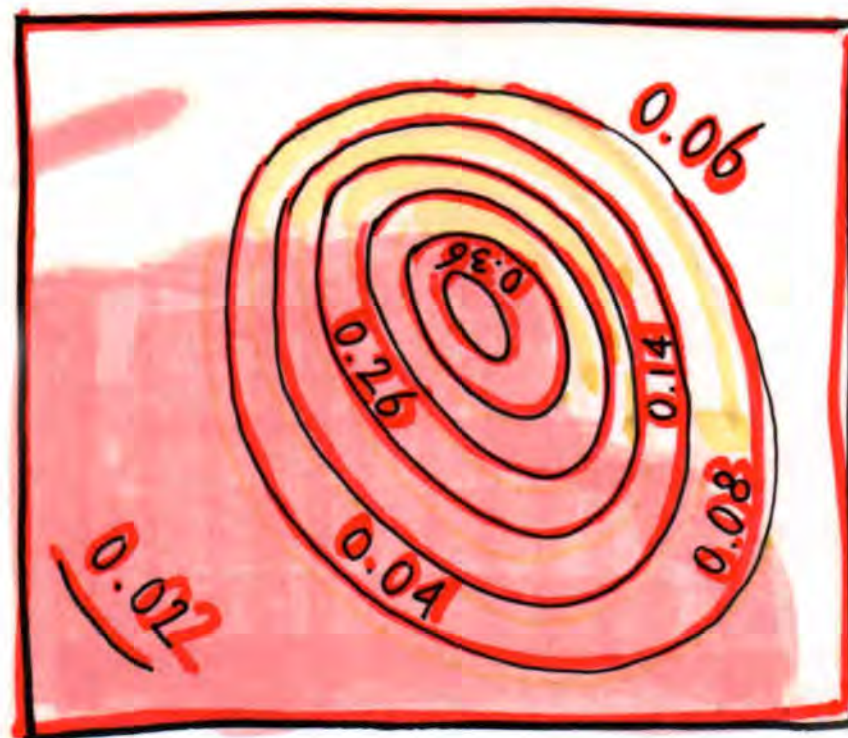

<sup>1</sup> De aankondiging was: critical review over PGA- en risicokaarten. Tijdens de critical review bleek door voortschrijdend inzicht dat het beter is te spreken over dreigings- en risicokaarten.



## ***Conclusies en aanbevelingen***

Als resultaat van de critical review over dreigings- en risicokaarten stellen we het volgende vast: het onderzoek naar risico's en veiligheid, specifiek resulterend in dreigings- en risicokaarten, kent een vijftal onzekerheden:

- onzekerheid over het fenomeen aardbevingen
- onzekerheid over modellen
- onzekerheid over verschillen tussen kaarten
- onzekerheid bij de overheid
- onzekerheid bij bewoners in het gebied

Hieronder worden deze onzekerheden verder uitgewerkt in conclusies en aanbevelingen.

### ➤ ***onzekerheid fenomeen aardbevingen***

Het onderwerp is van zichzelf onzeker: op zijn best kunnen de onderzoekers de kans op een aardbeving van een bepaalde magnitude vaststellen. In werkelijkheid zal die aardbeving zich volgend jaar wel of niet voordoen. Voorspellingen gaan dus over kansen en bieden geen zekerheid. Daaraan kunnen we helemaal niets doen.

### ➤ ***onzekerheid over modellen***

Voorspellingen zijn gebaseerd op modellen en modellen zijn gebaseerd op aannames. Of die aannames kloppen, is onzeker. Dat leidt vaak tot

spraakverwarring. Als burgers twijfelen aan de voorspellingen van wetenschappers, wijzen de laatsten graag op de onzekerheid van aardbevingen. Terwijl burgers zich afvragen hoe realistisch die voorspellingen (en de achterliggende aannames) zijn. En of wetenschappers wel in staat zijn om aardbevingen echt te voorspellen.

Deze onzekerheid kunnen onderzoekers niet wegnemen, maar wel begrenzen door beter, te communiceren over hun modellen, over hun prognoses en over hun kaarten. En door heel expliciet te vermelden waarvoor deze kaarten wel en waarvoor ze niet kunnen worden gebruikt. Dat gebeurt op dit moment veel te weinig.



#### ➤ *onzekerheid over verschillen tussen kaarten*

De onzekerheid over dreigings- en risicokaarten wordt vergroot door het feit dat verschillende onderzoekers verschillende kaarten publiceren. Daarbij schromen wetenschappers niet om met stelligheid uitspraken te doen op basis van een groot geloof in de eigen modellen en een afkeer van de modellen van de ander. Zo leidt de vraag: 'wanneer houden de bevingen op als morgen de gasproductie tot '0' wordt teruggebracht' tijdens de critical review tot zeer tegengestelde conclusies.



Alle met een even grote stelligheid uitgesproken. De burger blijft met lege handen achter.

Het probleem kan worden verkleind wanneer wetenschappers bereid zijn om vaker onderling in debat te gaan en bereid zijn om van elkaar te leren. Het probleem kan ook worden verkleind door het gesprek tussen onderzoekers en belanghebbenden vaker te organiseren. Daartoe kan een platform worden ingericht, op voorwaarde dat dit platform niet ex cathedra uitspraken doet over de juistheid van onderzoek. Dat zou de verwarring (wellicht) alleen maar vergroten.

#### ➤ *onzekerheid bij de overheid*

Aldus worden overheid en burgers geconfronteerd met een wirwar van kaarten en een wirwar van voorspellingen. De verwarring wordt versterkt door het feit dat verschillende kaarten met dezelfde naam worden aangeduid en dezelfde kaart verschillende namen draagt. In feite zijn er maar drie echte kaarten (die regelmatig worden vernieuwd) als het om voorspellen gaat: de dreigingskaart (PGA) van het KNMI, die iets zegt over de te verwachten intensiteit van de bevingen in de komende 475 jaar, de dreigingskaart van de NAM die hetzelfde beoogt op basis van een andere redenering, en de risicokaart van de NAM, die iets zegt over de mogelijke gevolgen voor gebouwen ten gevolge van de te verwachten trillingen. De NAM baseert zich daarbij tot op heden niet op kennis van alle individuele panden, maar op een typologie van gebouwen.



Waar wetenschappers onzekerheden soms wel interessant vinden, hebben beleidsmakers nergens zo'n grote hekel aan dan aan onzekerheid. Bovendien verschuilt de overheid zich (zeker in dit dossier) graag achter de wetenschap. Hoe meer de wetenschap wordt geloofd, hoe minder - naar het schijnt - de noodzaak bestaat om ruimhartig de gevolgen van de aardbevingen op te lossen. Een gevolg is dat dreigings- en risicokaarten worden gebruikt waarvoor ze niet zijn bedoeld. Zo werden de schadeclaims ten onrechte afgehandeld met behulp van contouren van PGA-kaarten. Zo leunt de versterkingsopgave te veel op dezelfde contouren. En hetzelfde geldt voor de uitkoopregeling.

In de critical review werd vastgesteld dat het goed is om de bouwtechnische vereisten te baseren op de PGA-kaart, vooral omdat je nu eenmaal ergens vanuit moet gaan. Het afhandelen van schadeclaims moet geheel geschieden op basis van bouwtechnisch onderzoek en niet op contouren van welke kaart dan ook. De versterkingsopgave en de uitkoopregeling zouden zich op de risicokaarten kunnen baseren, nadat deze zodanig zijn verbeterd dat ze zich niet meer baseren op typologieën van gebouwen, maar op de specifieke kwaliteiten van individuele panden.

Nog beter zou het waarschijnlijk zijn als de overheid zich in haar beleid meer baseert op wat er werkelijk gebeurt en minder op voorspellingen over wat er zou kunnen gebeuren. Er moet inmiddels veel informatie zijn over blootstelling en over schades. Daarvan kan simpel een kaart worden gemaakt die een hele goede basis biedt voor de versterkingsopgave en de uitkoopregeling.

### ➤ *onzekerheid bij bewoners*

Ten slotte verkeren vooral veel burgers in grote onzekerheid. Dat is een onzekerheid die niet is te tolereren. Deze onzekerheid leidt tot veel psychische schade. Deze onzekerheid leidt er ook toe dat een gesprek met onderzoekers nog nauwelijks mogelijk is. Zo namen tijdens de critical review maar weinigen de moeite om met de NAM in debat te gaan.

“We weten al wat ze gaan zeggen.”

Om deze onzekerheid van de burger weg te nemen zijn niet meer PGA-kaarten nodig. Je zou eerder zeggen: liever minder. De burger is vooral geholpen met een ruimhartig beleid en met aandacht van de kant van de overheid. Helaas wordt de overheid in deze casus vooral als bureaucratisch en onpersoonlijk ervaren.



# Over de critical review

De critical review over de ontwikkeling, inhoud en toepassing van dreigings- en risicokaarten vond plaats tussen november 2017 en maart 2018. Het is de tweede critical review over een wetenschappelijk thema in het aardbevingsgebied. De eerste review vond plaats in het eerste kwartaal van 2017 en ging over de ontwikkeling van de woningwaarde.

De critical review over dreigings- en risicokaarten kent een aantal aanleidingen. Er worden verschillende dreigings- en risicokaarten gemaakt, met verschillende uitgangspunten. De kaarten zijn lastig uit te leggen en te begrijpen. De commissie Meijdam heeft een veiligheidsnorm opgesteld en tegelijkertijd aangegeven dat de risicokaarten niet precies genoeg zijn om te bepalen of deze norm wordt gehaald. De Raad van State sprak in november 2017 uit dat de Minister van Economische Zaken en Klimaat het besluit over de gaswinning opnieuw moet nemen, onder andere vanwege onvoldoende zekerheid over het behalen van de veiligheidsnorm.

Er zijn dus inhoudelijke vragen te stellen. Bovendien is hier sprake van wetenschappelijk onderzoek waarvan de uitkomsten worden gebruikt bij de ontwikkeling van beleid en dat toegankelijk is voor burgers. Dit zijn goede uitgangspunten voor een critical review, waarin wetenschappers, onderzoekers, (maatschappelijke) instellingen, beleidsmakers





en bewoners(groepen) met elkaar in dialoog treden over onderzoek en de (on)mogelijkheden daarvan.

Opdrachtgever van de critical review is de Nationaal Coördinator Groningen (NCG). Het Kenniscentrum Aardbevingen en Duurzame Ontwikkeling (KADO) van de Rijksuniversiteit Groningen is opdrachtne-mer. KADO bewaakt de kwaliteit van het proces en zorgt voor evaluatie en reflectie. De organisatie is onafhankelijk. De voorzitter van deze review is Hoogleraar Bestuurskunde Wim Derksen en Mariëlle Gebben organi-seert het proces. De critical review is onderdeel van een reeks, met steeds andere thema's in het gaswinningsgebied als onderwerp.





# Opzet

De volgende uitgangspunten zijn leidend tijdens de critical review:

- het proces is open
- iedere betrokkene is welkom
- alle inzichten van deelnemers doen ertoe
- conclusies en advies zijn onafhankelijk

De critical review is uitgevoerd in een aantal fasen: voorbereiding, uitnodiging, consultatie, dialoog en verslag.

## *Vorbereiding*

Alvorens naar buiten te treden met een aankondiging en uitnodiging is in november voorwerk verricht door voorzitter en organisator. Relevante artikelen, rapporten en verslagen zijn gelezen en de voorzitter bezocht enkele wetenschappers om een gedegen inzicht te krijgen in het onderzoek naar dreiging en risico's in Groningen. Tevens is in deze fase een eerste contactlijst aangelegd met te benaderen actoren.

## *Uitnodiging*

De critical review is in december breed aangekondigd. Alle betrokkenen van de critical review in het eerste kwartaal van 2017, over de ontwikkeling van de woningwaarde, kregen een uitnodiging. De maatschap-





pelijke en de bestuurlijke stuurgroep van de NCG verspreidden een aankondiging onder hun achterban. Er is een persbericht verstuurd naar alle regionale media. Op de website van KADO plaatsten we een aantal vragen en antwoorden. Alle relevante actoren die we tegenkwamen in het vooronderzoek zijn persoonlijk benaderd. Naar iedereen die de aankondiging kreeg is tevens het verzoek uitgegaan het bericht te verspreiden onder belanghebbenden.

Doorlopend zijn nieuwe namen aan de contactlijst toegevoegd. Er is opnieuw een persbericht verspreid in de aanloop naar de laatste fase, de dialoog, met een oproep aan betrokkenen om deel te nemen. Op deze manier is een groot netwerk van potentieel geïnteresseerden benaderd. Uiteraard is het vrijwel onmogelijk om iedere belangstellende te vinden en ook niet iedereen was bereid of beschikbaar, maar het is wel gelukt een breed deelnemersveld te creëren. In de eerste bijlage is de lijst van deelnemers aan de consultaties en/ of de dialoog opgenomen.

### **Consultatie**

Op maandag 22 januari consulteerde de voorzitter (maatschappelijke) instellingen en bewoners(groepen). Plaats van handelen was de Kerk van Klein Wetsinge. In vijftien gesprekken van steeds twintig minuten deelden deelnemers hun vragen over de ontwikkeling, inhoud en toepassing van de risico- en dreigingskaarten. In de tweede bijlage is de verzameling van vragen die aan de orde kwamen toegevoegd. Deze



vragen bepaalden mede de inhoud van het verdere traject, waaronder de wetenschappelijke consultatie.

In de wetenschappelijke consultatie op donderdag 25 januari kregen relevante onderzoekers het woord. De voorzitter voerde dit gesprek met zeventien onderzoekers. Op grond van de consultatie de maandag ervoor werd dit gesprek in drieën gedeeld. Achtereenvolgens raadpleegde de voorzitter de onderzoekers over de voorspellende waarde van de dreigings- en risicokaarten, de beleidsmatige waarde van die kaarten en de communicatieve waarde van de kaarten. Tijdens dit gesprek is besloten om een notitie te maken met een eenvoudige uitleg van de verschillende kaarten (bijlage 3) en heeft de voorzitter een aantal stellingen uitgewerkt die de leidraad vormden voor de laatste fase van de critical review, de brede dialoog. De notitie is voorafgaande aan de dialoog met alle deelnemers gedeeld, de stellingen niet.

### **Dialoog**

Op vrijdag 23 februari vond de dialoog met zowel wetenschappers en onderzoekers als bewoners en instellingen plaats in De Remonstrantse Kerk in Groningen. Alle deelnemers aan de consultaties werden hiervoor uitgenodigd, alsmede andere geïnteresseerden. Er was ruimte voor maximaal tachtig deelnemers. Zoveel aanmeldingen kregen we ook binnen. Het uiteindelijke aantal deelnemers lag lager, onder andere door afmeldingen vanwege de griep.

OPENING  
WIM





In het eerste deel van de bijeenkomst werd aan de deelnemers de gelegenheid geboden om in gesprek te treden met de makers van de kaarten (NAM en KNMI), met onderzoekers van TNO die kennis hebben van de toegepaste modellen en ook zelf werken aan de ontwikkeling van dreigings- en risicokaarten, en aan de NCG, die bij de ontwikkeling van beleid gebruik maakt van dreigings- en risicokaarten. Onder begeleiding van gespreksleiders konden deelnemers in verschillende ruimten en in wisselende samenstellingen hun vragen stellen en zo vóór de inhoudelijke dialoog relevante kennis en informatie vergaren.



Na de vraag- en antwoordsessies werd aan de hand van de stellingen (bijlage 4) toegewerkt naar conclusies. Opnieuw onder begeleiding van gespreksleiders werd in vier ruimten onderzocht waar deelnemers het over eens zijn en waarover ook niet en waarom. In de eerste ronde konden deelnemers kiezen om met andere deelnemers in dialoog te gaan over de voorspellende waarde, de beleidsmatige waarde (twee groepen) en de communicatieve waarde van dreigings- en risicokaarten. Na de lunch volgde plenair onder leiding van de voorzitter een terugkoppeling per groep. De inzichten uit die terugkoppelingen konden worden meegenomen naar de tweede ronde. In de tweede ronde splitste de groep zich in drieën (voorspellende, beleidsmatige en communicatieve waarde).

Uiteindelijk volgde opnieuw een plenair deel waarin de voorzitter op basis van de terugkoppeling tot conclusies kwam.

### ***Verslag en evaluatie***

Het verslag is geschreven door de voorzitter en de organisator. Zij baseren zich hierbij op de inhoud van alle consultaties en gesprekken, waarvan ze ter ondersteuning steeds uitgebreide notulen hebben laten maken. Na de verspreiding van het verslag onder alle deelnemers volgt een evaluatie en reflectie door KADO, die samen met het verslag worden aangeboden aan de NCG.



ZIE HIER ONZE  
**PGA** KAART

DIE ZAL IEDEREEN  
HERKENNEN





# Verlag dialoog

Hieronder volgt een samenvattend verlag van de dialoog op 23 februari per onderdeel.

## Vragensessies

Er was veel belangstelling voor de vragensessies. Deelnemers kregen de optie de hele dag aan te sluiten of pas bij het deel waarin de stellingen centraal stonden. Vrijwel iedere deelnemer koos ervoor aanwezig te zijn bij de vragensessies. De meeste belangstelling ging uit naar een gesprek met KNMI en TNO. De sessies met NCG werden minder bezocht en bij de NAM was het opvallend rustig.

Er is veel deskundigheid bij KNMI, TNO, NAM en NCG. Burgers, ambtenaren en instellingen zijn eveneens goed op de hoogte. Er is een grote hoeveelheid vragen over tafel gegaan, van zeer technische aard tot zeer praktisch. De gesprekken verliepen respectvol. Deelnemers ervoeren de deskundigen als open en bereidwillig.

Deskundigen zijn het niet altijd met elkaar eens. Bewoners van het gaswinningsgebied geven aan dat ze soms een tsunami van informatie ervaren. Die informatie is niet altijd eenduidig. De ene deskundige zegt iets anders dan de andere. Ze waarschuwen voor het geven van absolute waarheden. Daarvoor is sprake van teveel onzekerheden.

ALS JE VAN KAMER WILT  
WISSELEN HEB JE NU  
10 MINUTEN  
om een  
**URGENTE**  
VRAAG  
TE STELLEN!





Er kwam een eerste aanbeveling aan de orde, die later op de dag vaak herhaald is. Bij de verschillende typen kaarten zou een disclaimer moeten verschijnen, met daarin een toelichting op wat de kaarten betekenen en wat ze ook vooral niet betekenen. Dit voorkomt dat de inhoud van de kaarten een eigen leven gaat leiden en gebruikt wordt voor doeleinden waarvoor de kaarten niet zijn gemaakt.

Tot slot werd aan wetenschappers het advies gegeven eerder in verweer te komen wanneer onderzoek door beleidsmakers wordt gebruikt voor de verkeerde doeleinden.

### ***Voorspellende waarde kaarten***

Onderzoekers weten veel en ook steeds meer over wat er boven- en ondergronds in Groningen gebeurt. De verschillende kaarten die worden ontwikkeld zijn het beste dat op dit moment beschikbaar is. Tegelijkertijd zijn er heel veel onzekerheden in de modellen en onderliggende data. Doorlopend onderzoek en de grote hoeveelheid aan verzamelde informatie maakt het aantal onzekerheden weliswaar kleiner, maar vast staat dat de kaarten kansen weergeven en geen zekerheden bieden. Bovendien zijn voortdurend voortschrijdende inzichten van invloed op de houdbaarheid van de modellen en de kaarten.

Een uitdaging is om de verschillende onderzoeken met elkaar in verband te brengen en kennis en ervaringen uit te wisselen over modellen en resultaten. Zo ontstaat een breder begrip over het gasveld en kunnen resultaten van onderzoeken op deelgebieden met elkaar in verband wor-



den gebracht. Er is sprake van een keten van expertises en vakgebieden. Deskundigen zoeken elkaar op om kennis op verschillende vakgebieden uit te wisselen. Dat is en blijft van belang voor het opvullen van kennisleemten en het vergroten van de voorspelbaarheid.

Beleidsmakers hebben behoefte aan zekerheden waar ze keuzes op kunnen baseren. Door een gebrek aan kennis van de (ingewikkelde) kaarten worden bewust of onbewust resultaten gebruikt voor beleid waar ze niet op van toepassing zijn. Een beter begrip en uitwisseling van kennis tussen wetenschap, beleid en praktijk is gewenst. Opnieuw komt de suggestie voorbij om een disclaimer te maken bij iedere kaart waarmee wordt aangegeven welk doel met het gebruikte model wordt nagestreefd.





## **Beleidsmatige waarde kaarten**

Veelbesproken in de sessies over de beleidsmatige waarde van de dreigingskaarten is de wijze waarop wordt omgegaan met schadeafhandeling en versterkingsopgave. Er bestaat onder deelnemers consensus dat de kaarten onterecht zijn gebruikt voor de afhandeling van schade. Bij schade en versterking moet niet alleen worden gekeken naar de dreiging van aardbevingen maar vooral ook naar de typologie van de huizen. Er moet duidelijk onderscheid worden gemaakt tussen het meten van risico op overlijden en risico op schade.

Over het gebruiken van dreigings- en risicokaarten voor de versterkingsopgave zijn deelnemers minder stellig. De kaarten zouden een uitgangspunt kunnen zijn, omdat er nu eenmaal enige houvast nodig is. Maar ook hier geldt dat bouwtechnische inzichten van cruciaal belang zijn en dat de versterking niet te zwaar en zeker niet exclusief mag leunen op dreigings- en risicokaarten.

Een alternatief voor de afhandeling van schade is het maken van een schadekaart. Dat vereist wel een gesprek en consensus over definities en afbakening. Dat ligt buiten de scope van deze critical review. Een schadekaart of schadeatlas is echter wel vaak genoemd als potentieel werkbaar alternatief en verdient daarmee aandacht.

Beleidsmakers verschuilen zich achter het wetenschappelijk onderzoek. Door de contouren van dreigingskaarten als uitgangspunt te nemen wordt voorbijgegaan aan individuele situaties. Deelnemers pleiten voor een ruimhartiger beleid en een vangnet voor gevallen die buiten de gestelde kaders vallen.



## Communicatieve waarde kaarten

De sessies over de communicatieve waarde van de kaarten werden het drukst bezocht. Er is veel frustratie over de veelheid van en verscheidenheid in informatie. Bovendien geven deelnemers aan dat zelfs met een technische achtergrond de kaarten lastig te begrijpen zijn. Ook de verschillen tussen de kaarten en tussen verschillende versies van de kaarten zijn onduidelijk. Enerzijds is er de tendens om zoveel mogelijk te delen, bijvoorbeeld in het kader van transparantie, en anderzijds heeft dat tot gevolg dat er zoveel informatie is dat belanghebbenden er door worden overspoeld.

De frustratie zit bij alle partijen. Wetenschappers ervaren dat hun onderzoeken onjuist worden uitgelegd en dat ze steeds opnieuw hetzelfde verhaal moeten uitleggen. Beleidsmakers geven aan dat ze vragen krijgen van burgers die ze niet goed kunnen beantwoorden omdat de materie te lastig valt uit te leggen en bewoners geven aan dat ze overspoeld worden met informatie.

Er bestaan verschillende behoeften aan informatie.

Wetenschappers hebben andere informatie nodig dan de burger die wil weten wat zijn specifieke situatie is. Het is van belang dat informatie op de juiste manier kan worden geduid en van betekenis kan worden voorzien. Informatie moet gericht worden ingezet. Wie heeft welke informatie wanneer nodig en wie kan die informatie geven?





Er wordt gesproken over een voorstel om centraal informatie te duiden. Via een platform of een coördinator. Van daaruit kan worden ingespeeld op de informatiebehoefte. Daarbij is het van belang dat de informatie niet te centralistisch wordt verspreid. Er worden voorbeelden genoemd van dorpen waarin burgers samen hun vragen verzamelen en die in sessies met deskundigen laten beantwoorden. Deelnemers zijn het erover eens dat een platform onafhankelijk moet zijn.

Aan de wetenschappers wordt nogmaals gevraagd eerder te reageren wanneer onderzoek niet goed wordt geduid en gebruikt.

### **Resultaten**

In de plenaire sessies wordt uiteindelijk vastgesteld dat de ontwikkeling, inhoud en toepassing van de dreigings- en risicokaarten tot een aantal onzekerheden leiden. Deze conclusie en bijbehorende aanbevelingen zijn uitgewerkt in het eerste hoofdstuk.

DE **CONTOUREN** zijn TE **HARD**

vroeger tekende  
je een  
stippelijntje..





# Epiloog

De inhoud van deze critical review is ingewikkeld. Aan de kaarten liggen moeilijke modellen ten grondslag en het feit dat er verschillende kaarten en verschillende versies van die kaarten zijn maakt het bijzonder complex. Doordat tijdens een critical review wetenschap, beleid en praktijk met elkaar in verbinding worden gebracht is deze complexiteit goed naar voren gekomen. Alle partijen hebben ervaren hoe ingewikkeld de inhoud is en wat dat betekent voor de kwaliteit van het gesprek. In een situatie met zoveel onzekerheden is juist dat gesprek van cruciaal belang.



*Bijlagen*

***Critical Review #2***



## Bijlage 1

### Overzicht betrokkenen

[redacted] TU Delft  
[redacted] Bewoner en CVW  
[redacted] VU Amsterdam  
[redacted] VU Amsterdam  
[redacted] NCG  
[redacted] Gemeente Midden-Groningen  
[redacted] Gemeente Loppersum  
[redacted] Bewoner  
[redacted] StabiAlert  
[redacted] EZK  
[redacted] De Goede Bestuursrecht  
[redacted] Bewoner  
[redacted] Bewoner  
[redacted] NVM  
[redacted] ABT ingenieurs  
[redacted] RUG  
[redacted] Bewoner  
[redacted] NAM  
[redacted] LTO Noord  
[redacted] OMEM  
[redacted] KNMI  
[redacted] Provincie Groningen  
[redacted] Bewoner  
[redacted] KNMI  
[redacted] Veiligheidsregio  
[redacted] TU Delft  
[redacted] Bewoner  
[redacted] Jongejan RMC  
[redacted] Groninger Gasberaad  
[redacted] TU Eindhoven  
[redacted] OMEM  
[redacted] TNO  
[redacted] Deltares  
[redacted] Groninger Bodem Beweging  
[redacted] Invisor  
[redacted] NAM  
[redacted] Gemeente Assen  
[redacted] NVM  
[redacted] Gemeente Loppersum

[redacted] Bewoner  
[redacted] Lefier  
[redacted] TNO  
[redacted] Kadaster  
[redacted] Gemeente Groningen  
[redacted] RUG  
[redacted] NWWI  
[redacted] Ambtelijke kopgroep gaswinning  
[redacted] ABT Ingenieurs  
[redacted] Gemeente Loppersum  
[redacted] Gemeente Tynaarlo  
[redacted] Groninger Gasberaad  
[redacted] Bewoner  
[redacted] NCG  
[redacted] Makelaar  
[redacted] FUGRO en CVW  
[redacted] KU Leuven  
[redacted] FUGRO  
[redacted] KNMI  
[redacted] TNO  
[redacted] Gemeente Slochteren  
[redacted] Greencreation  
[redacted] Gemeente AA en Hunze  
[redacted] Gazet van het Noorden  
[redacted] Groninger Gasberaad  
[redacted] CVW  
[redacted] Gemeente Eemsmond  
[redacted] Stichting WAG  
[redacted] Groninger Bodem Beweging  
[redacted] Provincie Groningen  
[redacted] NAM  
[redacted] TU Delft  
[redacted] Dagblad van het Noorden  
[redacted] Gemeente Delfzijl  
[redacted] RUG  
[redacted] Stichting WAG  
[redacted] WICON  
[redacted] NAM  
[redacted] Waterschap Noorderzijlvest

## *Bijlage 2*

### **Verzameling vragen maatschappelijke consultaties**

Hieronder volgt een verzameling van alle vragen die aan de orde kwamen tijdens de gesprekken met bewoners(groepen) en (maatschappelijke) instellingen op maandag 22 januari 2018 in de Kerk van Klein Wetsinge. Deze vragen zijn in de aanloop naar de brede bijeenkomst op vrijdag 23 februari met alle deelnemers gedeeld. In het eerste deel van het programma van de brede bijeenkomst kregen deelnemers gelegenheid om deze vragen te stellen aan vertegenwoordigers van NAM, KNMI, NCG en TNO.

#### **A Verschillen tussen modellen**

1. Wat zijn de verschillen tussen de modellen van KNMI en NAM?
2. Is er een wetenschappelijke consensus over welk model bruikbaar is?
3. Hoe kunnen de verschillende kaarten optimaal gebruikt worden?
4. Wat vertellen de verschillende kaarten wel en wat vertellen ze niet?
5. De NCG gaat in haar meerjarenplan uit van een oude versie van de kaarten. Inmiddels zijn nieuwere versies verschenen. De kaarten verschillen van elkaar. Hoe valt dat uit te leggen?
6. In de NPR staat een kaart met andere PGA-waarden dan in de KNMI-kaart. De NPR-waarden zijn over het algemeen hoger. Waardoor wordt dit verschil veroorzaakt? Hoe moet dit worden geïnterpreteerd?

#### **B Onderliggende data en wegingsfactoren**

1. In hoeverre wordt de kwaliteit van de bodem op een bepaalde plek meegenomen in de berekeningen?



2. Er zijn meer mijnbouwactiviteiten dan alleen gaswinning. Zoutwinning bijvoorbeeld. Ook is er sprake van meerdere kleine velden. Wordt deze complexiteit meegenomen in de modellen en berekeningen?
3. Waar zijn alle wegingsfactoren op gebaseerd? Zijn dat aannames? Hoe betrouwbaar zijn die? Welke meetgegevens worden wel en welke worden niet gebruikt?
4. Klopt het dat in de (laatste) PGA-kaarten van de KNMI alleen data van bevingen die de laatste drie jaar hebben plaatsgevonden wordt gebruikt?
5. De kaarten van het KNMI nemen geen informatie over de lokale ondergrond mee. Hoe kunnen ze dan iets zeggen over de risico's?
6. Kan iemand de harde lijnen tussen de contouren verklaren?
7. Hebben we in Groningen te maken met één gasveld of met meerdere kleine gasvelden en zouden we bij de berekeningen niet uit moeten gaan van contouren rondom de verschillende productielocaties in plaats van rondom één kernpunt?
8. Klopt het dat verticale trillingen niet worden meegenomen in risicoberekeningen en zo ja, kan dat worden uitgelegd?
9. Er wordt gefocust op PGA-waarden. Waarom wordt niet naar Peak Ground Velocity gekeken? Wat is het verschil tussen deze eenheden?
10. Kan de kennis van de ondergrond en die van wat er bovengronds gebeurt worden samengevoegd in één interactieve risicokaart?
11. Is er een verband tussen de Schaal van Richter en de PGA en zo ja welke?
12. In Duitsland worden zwaardere amplitudes gehanteerd dan in Nederland. Klopt dit en hoe kan dat?
13. Worden risico's als mogelijke gasophoping erkend?

### **C** *Naar aanleiding van recente bevingen*

1. Passen de effecten van Zeerijp in de huidige kaarten?
2. Op 2,4 km waren de gemeten waarden twee keer zo hoog als op 1,2 km van het epicentrum in Zeerijp. Heeft dat te maken met de intensiteit van het meetnet, met de grondsamenstelling?



3. Klopt het dat de beving bij Zeerijp een max. PGA-waarde had van 0.12g? Indien ja: deze waarde ligt erg dicht tegen de maximale PGA-waarde die in de laatste KNMI-kaart wordt genoemd. Hoe realistisch is het dat de maximale PGA-waarden zoals die nu zijn berekend, worden overschreden?
4. In de laatste KNMI-kaart is een sterke afname van de dreiging rond Loppersum te zien, maar wordt dit niet simpelweg 'veroorzaakt' omdat de stevige bevingen van 2012 en 2013 rond Loppersum niet meer worden meegenomen in de dataset?
5. Hoe betrouwbaar is het om uit te gaan van bevingen van de laatste drie jaar, zeker ook gezien de recente beving bij Zeerijp?
6. Indien de KNMI nu weer een nieuwe dreigingskaart zou maken, is het dan aannemelijk dat de maximale PGA-waarde rond Loppersum op deze kaart weer toeneemt ivm de recente bevingen?

#### **D Voorspellende waarde kaarten**

1. Zijn de PGA-kaarten geschikt om risico's te voorspellen en te beheersen?
2. Zijn de PGA-kaarten kanskaarten of risicokaarten?
3. In de media valt te lezen dat grote gebouwen in de stad Groningen, zoals UMCG en DUO, schade hebben. Die staan op plekken die buiten de kaarten vallen. Wat zegt dat over de bruikbaarheid kaarten?
4. Kunnen toekomstverwachtingen meegenomen worden in de modellen en zo ja hoe?
5. Het berekenen van de kans op overlijden ten gevolge van instorting ten gevolge van bevingen is zo goed als onmogelijk, nietwaar?
6. We rekenen nu heel nauwkeurig op basis van kaarten waarvan we weten dat ze een benadering zijn van de werkelijkheid. Dat kost tijd en geld. Hoeveel onzekerheid staan we toe? Wat is de betekenis van expert judgement?
7. Bestaan er kaarten die iets zeggen over de risico's bij wijzigingen in de gasproductie?
8. Is er ook een dreigingskaart voor het scenario volledig stoppen met gaswinning uit het Groningenveld?



9. Is er ook een dreigingskaart voor het scenario halvering van de jaarlijkse gaswinning uit het Groningenveld (10 BCM per jaar)?
10. Er zijn veel kleine bevingen. Wat is het cumulatieve effect van al die kleine bevingen? En wat gebeurt er als er vervolgens een flinke beving komt?
11. Heeft de duur van een beving invloed op het optreden van schade en de kans op instorting? Zo ja, wordt in de modellen meegenomen dat de bevingen in Groningen korter duren dan natuurlijke bevingen? Indien dat niet het geval is, waarom wordt dit in een risicoanalyse niet meegenomen?

### **E Informatie over kaarten**

1. Waar is een uitleg en onderbouwing van de kaarten en de verschillen tussen de (versies van) de kaarten te vinden?
2. Kan er een samenvatting van en toelichting op de kaarten komen die ook voor leken te begrijpen is?
3. Waarom kunnen we op de kaarten die online staan niet inzoomen op een specifieke locatie, dus per locatie zien welke risico's er zijn?
4. Waarom is er op de sites van KNMI, NAM, NCG zo weinig heldere informatie te vinden? Waarom is de informatie niet eenduidig?
5. Waarom kunnen we de onderliggende data niet raadplegen?
6. We hebben het idee dat er bij de publicatie van de kaarten eerder veel meer data en uitleg beschikbaar was dan bij de publicatie van de laatste kaarten. Is dat zo en zo ja, waarom?
7. Waarom vertellen we niet veel vaker aan bewoners wat we allemaal niet weten, welke onzekerheden er zijn?
8. Waarom is er niet één loket waar alle informatie over de gaswinning en aardbevingen transparant en volledig wordt gedeeld?

## **F** *Koppeling met schadeafhandeling en versterkingsopgave*

1. Waarom worden de contourenkaarten gebruikt voor het beleid van schadeafhandeling en versterkingsopgave, terwijl ze daar inhoudelijk niets over zeggen?
2. Waarom werken we niet met een shadeatlas in plaats van het koppelen van de contourenkaart aan de schadeafhandeling?
3. Als we een plek zien waar heel veel schade is, moeten we daar dan niet eerst gaan versterken, ook al zegt de PGA anders?
4. Het inzicht verandert continu. Het meerjarenplan is statisch. Hoe leggen we dat uit?

## **G** *Alternatieven*

1. Door de overheid is een onderzoek naar het gebruik van tiltmeters toegezegd. Wat is daarvan de stand van zaken en waarom worden tiltmeters nog niet op grotere schaal gebruikt?
2. Waarom wordt de versterking in Groningen niet gekoppeld aan de duurzaamheidsopgave? Versterken en verduurzamen en daarmee proefdraaien voor de rest van Nederland?
3. Waarom doet Shell in Groningen niet aan water flooding/ de injectie van zeewater in de bodem?



## Bijlage 3

### Notitie dreigings- en risicokaarten

Met inhoudelijke bijdragen van Bernard Dost (KNMI), Taco den Bezemer (NAM), Raphaël Steenbergen (TNO) en Manuel Sintubin (KU Leuven) schreef voorzitter Wim Derksen de volgende notitie over aardbevingen en kaarten. Deze notitie kwam tot stand op basis van een afspraak naar aanleiding van de consultatie van de wetenschappers en onderzoekers: kort en in begrijpelijke taal uitleggen welke kaarten er bestaan en wat ze zeggen.

## Aardbevingen en kaarten

Wim Derksen, 19 februari 2018

### Deskundigen en burgers

In het 'Groningenveld' zit het gas niet in één grote bel, maar in poreus zandsteen. Door het gas uit de diepe ondergrond te halen, zakt het zandsteen langzaam in. Dat noemen we **compactie**. Door die compactie kan op 3000 meter diepte, langs breuklijnen in de aarde, aardbevingsactiviteit ontstaan.

Veel van die aardbevingen voelen we boven de grond helemaal niet. Pas bij zwaardere schokken treden grondbewegingen op die een gewoon mens kan waarnemen.

De intensiteit van die grondbewegingen, door deskundigen gemeten als 'grondversnellingen', hangt niet alleen af van de zwaarte van de beving in de ondergrond, maar ook van de samenstelling van de bodem. En die verschilt van plaats tot plaats. Dit maakt dat de intensiteit van de grondbewegingen ook verschilt van plaats tot plaats.



Als we dus over aardbevingen spreken, bedoelen deskundigen en normale burgers wellicht iets anders. Deskundigen denken bij een aardbeving specifiek aan de breukactiviteit in de diepe ondergrond (met alle gevolgen vandien). Burgers voelen (heftige) trillingen en denken aan scheuren in hun woning. Anders gezegd: wat burgers een aardbeving noemen, beschrijven deskundigen als groundbeweging. En wanneer burgers willen weten hoe groot de dreiging van een nieuwe aardbeving is, willen deskundigen weten welke maximale grondversnellingen binnen een bepaalde periode zijn te verwachten. Ze gebruiken daarvoor de term piekgrondversnelling, of in het Engels 'Peak Ground Acceleration', afgekort: PGA.

### *Dreigingskaarten*

Zowel de NAM als het KNMI maken schattingen van de **dreiging** van een aardbeving voor alle plaatsen boven het Groningenveld. Hun methodes en hun aannames verschillen.

De NAM maakt een **dreigingskaart** op grond van kennis over de compactie en op grond van de lokale

bodemgesteldheid. De dreigingskaart geeft de grondversnelling weer die (statistisch gezien) één keer in de 475 jaar kan worden overschreden. Het gaat dus om **kansen, niet om zekerheden**.

Dat we hier spreken over 475 jaar is een afspraak tussen deskundigen. De periode van 475 jaar is gelijk aan 10% kans in 50 jaar dat de grondversnelling kan worden overschreden (of 0.21% kans in één jaar).

De dreigingskaart geeft zelf dus niet aan hoe groot de kans op een aardbeving met bijvoorbeeld een sterkte van 3 op de schaal van Richter in het volgende jaar is. Maar die kans kan wel worden berekend op basis van deze gegevens. En dat doet de NAM dan ook.

Het KNMI maakt momenteel een dreigingskaart op basis van de seismische activiteit in de afgelopen drie jaar en op grond van kennis van de lokale bodemgesteldheid. Ook op die kaart wordt de grondversnelling die één keer in de 475 jaar overschreden kan worden, weergegeven.



Er is dus niet één dreigingskaart. Er zijn er zelfs meer dan twee, als we alle updates meetellen. Ten eerste neemt de kennis toe waardoor steeds weer betere inschattingen van een dreiging kunnen worden gemaakt. Ten tweede brengt het KNMI elk jaar een nieuwe dreigingskaart uit. Ze baseren zich immers op de afgelopen drie jaar.

Overigens laten de dreigingskaarten van NAM en KNMI geen grote verschillen zien.

### **Risicokaart**

Het risico dat mensen lopen door een aardbeving hangt niet alleen af van de dreiging op een 'grondversnelling', maar ook van de robuustheid van de gebouwen. In een slecht gefundeerd huis loop je bijvoorbeeld meer risico dan in een huis dat 'aardbevingsbestendig' is gemaakt. Ook als de beving veel minder krachtig is.

De NAM heeft een schatting gemaakt van het **risico** dat mensen lopen door het gedeeltelijk of geheel instorten van huizen en het vallen van schoorstenen

en andere losstaande objecten, op basis van de dreiging van een grondversnelling ter plekke en op basis van de robuustheid van de gebouwen. De NAM gaat daarbij uit van 50 typen gebouwen. Met deze risicokaarten kunnen de risico's van een aardbeving worden vergeleken met de risico's die mensen elders lopen ten gevolge van overstromingen of ten gevolge van de luchtvaart.

### **Shakemap**

Ten slotte is er nog een andere kaart van het KNMI: de trillingskaart, of in het Engels: **shakemap**. Deze kaart is geen dreigingskaart, maar een kaart van de werkelijke grondbeweging ten gevolge van een **reële** aardbeving. De kaart geeft zowel de gemeten grondbeweging weer en een zo goed mogelijke schatting van de grondbeweging op plaatsen waar geen metingen zijn. Deze kaart geeft dus een indruk waar naar verwachting schade is opgetreden als gevolg van deze specifieke aardbeving.



## *Bijlage 4*

### *Critical review PGA- en risicokaarten: stellingen*

*Aan de hand van onderstaande stellingen werd tijdens de bijeenkomst op 23 februari in verschillende groepen en onder begeleiding van gespreksleiders toegewerkt naar antwoorden op de vraag: waarover bestaat consensus en waarover ook niet en waarom?*

#### *Voorspellende waarde*

1. Politici verschuilen zich te veel achter wetenschappers door de voorspellende waarde van de dreigings- en risicokaarten te overdrijven.
2. De dreigings- en risicokaarten krijgen te veel aandacht, omdat hun voorspellende waarde door burgers en beleidsmakers sterk wordt overschat.
3. Wetenschappers zijn het erover eens dat de voorspellende waarde van dreigings- en risicokaarten onzeker is.
4. Het beste model om dreiging en risico van aardbevingen te voorspellen moet nog worden ontwikkeld.

#### *Beleidsmatige waarde*

1. De beleidsmakers baseren zich veel te veel op de dreigings- en risicokaarten.
2. Contouren van PGA-kaarten mogen worden gebruikt bij het afhandelen van schadeclaims.
3. De contouren van PGA-kaarten worden terecht gehanteerd om de versterkingsopgave te prioriteren.

4. De versterkingsopgave moet niet alleen rekening houden met de aardbevingsdreiging ter plekke maar ook met de typologie van de huizen.
5. Een schadekaart is bij de versterkingsopgave een uitstekend alternatief voor PGA- en risicokaarten.
6. PGA-kaarten bieden geen meerwaarde bij het berekenen van het overlijdensrisico (Meijdam-norm).

### *Communicatieve waarde*

1. De communicatie over de dreigings- en risicokaarten schiet evident tekort.
2. De communicatie over de dreigings- en risicokaarten zal altijd gebrekkig blijven, omdat deskundigen al moeite hebben om te formuleren wat deze kaarten zeggen en wat ze niet zeggen.
3. Burgers hebben behoefte aan communicatie over de kans die ze volgend jaar persoonlijk lopen een aardbeving te voelen en schade op te lopen.











# *Colofon*

Auteurs

*Wim Derksen*

*Mariëlle Gebben*

Illustraties

*Hilda Groenesteyn*

Vormgeving

*Peter Boersma*

In opdracht van

*Kenniscentrum Aardbevingen*

*en Duurzame Ontwikkeling (RUG)*

© *Wim Derksen, 2018*

© *MRL, 2018*

Date : 31-1-2018 18:34:10

F

To : " [redacted]@aaenhunze.nl, " [redacted]@drenthe.nl

Cc : " [redacted]@drenthe.nl, " [redacted]@ [redacted]

[redacted]

" [redacted]@dewoldenhoogeveen.nl, [redacted] gemeentewesterveld.nl, " [redacted]@wdodelta.nl,

" [redacted]@meppel.nl, " [redacted]@drenthe.nl, " [redacted] ruddrenthe.nl, " [redacted]

[redacted]

[redacted]

Subject : RE: Agenda overleg extern kennisnetwerk mijnbouwwet d.d. 1 februari 2018

Attachment : Evaluatie van adviesrecht Winningsplannen kleine velden (zonder bijlagen) (2).pdf;image001.png;

Beste allen,

Bijgaand stuur ik jullie het door RVO opgeleverde rapport met de evaluatie van het adviestraject op de winningsplannen. Morgenochtend spreek ik graag met jullie het overzicht van aanbevelingen door (hoofdstuk 8).

Hartelijke groet,

[redacted]  
Ministerie van Economische Zaken en Klimaat  
DGETM-Directie Energie en Omgeving  
Bezuidenhoutseweg 73  
2594 AC Den Haag

[redacted]@minez.nl

**Van:** [redacted]  
**Verzonden:** dinsdag 30 januari 2018 12:15  
**Aan:** [redacted]  
**CC:** [redacted]

**Onderwerp:** RE: Agenda overleg extern kennisnetwerk mijnbouwwet d.d. 1 februari 2018

Dag [redacted],

Dank voor alle stukken voor a.s. donderdag, daarbij mag bijgaande brief natuurlijk niet ontbreken. Deze kreeg ik gisteren via een oplettende collega ☺

Met vriendelijke groet,

[redacted]  
Projectcoördinator - beleidsmedewerker RO  
Gemeente Aa en Hunze  
Postbus 93 • 9460 AB Gieten  
Spiekersteeg 1 • 9461 BH Gieten  
[www.aaenhunze.nl](http://www.aaenhunze.nl)

**Van:** [redacted]@drenthe.nl  
**Verzonden:** maandag 29 januari 2018 11:58  
**Aan:** [redacted]

**Onderwerp:** Agenda overleg extern kennisnetwerk mijnbouwwet d.d. 1 februari 2018

Dag allemaal,

En dan nogmaals de stukken behorend bij agendapunt 3. Mijn excuses voor de vele mails.

Met vriendelijke groet,

Team Milieu, Bodem en Energie

Aanwezig op: maandag, dinsdag en donderdag

[www.provincie.drenthe.nl](http://www.provincie.drenthe.nl)

provincie Drenthe

DISCLAIMER:

Aan de informatie in deze e-mail en ieder aangehecht databestand kunnen geen rechten worden ontleend en de gemeente Aa en Hunze aanvaardt geen aansprakelijkheid voor schade als gevolg van onjuistheden en/of gedateerde informatie.

Als u niet de bedoelde ontvanger bent wilt u dan dit bericht en ieder aangehecht databestand verwijderen en de afzender hiervan via e-mail op de hoogte stellen.

Dit bericht kan informatie bevatten die niet voor u is bestemd. Indien u niet de geadresseerde bent of dit bericht abusievelijk aan u is gezonden, wordt u verzocht dat aan de afzender te melden en het bericht te verwijderen.

De Staat aanvaardt geen aansprakelijkheid voor schade, van welke aard ook, die verband houdt met risico's verbonden aan het elektronisch verzenden van berichten.

This message may contain information that is not intended for you. If you are not the addressee or if this message was sent to you by mistake, you are requested to inform the sender and delete the message.

The State accepts no liability for damage of any kind resulting from the

risks inherent in the electronic transmission of messages.



## **Evaluatie Adviesrecht Winningsplannen kleine gasvelden**

Versie 1.0

Datum      7 november 2017  
Status      Definitief

## Colofon

Projectnummer	111863/02
Versienummer	1.0
Contactpersoon	[REDACTED] projectleider [REDACTED] [REDACTED]@rvo.nl Directie Nationale Programma's   Team Gebied en Ruimtelijke Ontwikkeling Croeselaan 15   3521 BJ Utrecht Postbus 8242   3503 RE Utrecht
Auteurs	[REDACTED] [REDACTED]

## Inhoud

Colofon— 2

**1 Inleiding—4**

**2 Aanpak—5**

**3 Verwachtingenmanagement—6**

**4 Omgevingsmanagement—7**

4.1 Samenbinden van belanghebbenden— 7

4.2 Betrek de omgeving zo vroeg mogelijk— 7

4.3 Transparantie en vertrouwen— 8

4.4 Omgevingsmanagement is een gezamenlijke verantwoordelijkheid— 10

4.5 Maatwerk— 10

**5 Kennis en ervaring—11**

5.1 Informatie van het ministerie en de initiatiefnemer— 11

5.2 SodM- en Tcbb advies— 12

5.3 Ervaringen van andere organisaties— 12

5.4 Samenwerking met de regionale partners— 12

5.5 Het inzetten van omgevingsdiensten— 13

5.6 Het inhuren van (contra)expertise— 13

**6 Planning en proces—14**

**7 Praktische zaken—15**

7.1 Vertrouwelijkheid en openbaarheid— 15

7.2 Kosten— 15

7.3 Overige mijnbouwactiviteiten— 15

**8 Overzicht van de aanbevelingen—17**

8.1 Voor de initiatiefnemer— 17

8.2 Voor het ministerie— 17

8.3 Voor de decentrale overheden— 19

**9 Ten slotte—20**

## 1 Inleiding

Per 1 januari 2017 is de Mijnbouwwet veranderd en worden gemeenten, provincies en waterschappen o.a. in de gelegenheid gesteld om advies uit te brengen over de instemming van de minister met winningsplannen. Voor zowel het ministerie als de betrokken overheden is het nog zoeken naar een zodanige invulling van de adviesrol, dat deze optimaal bijdraagt aan een goed onderbouwde besluitvorming door de minister. De eerste winningsplannen hebben nu de adviesprocedure doorlopen. De ervaringen vanuit deze procedures kunnen leerzaam zijn voor zowel het ministerie als gemeenten, provincies en waterschappen.

Het ministerie van Economische Zaken en Klimaat (EZK) heeft om die reden aan RVO.nl gevraagd om met een aantal partijen te gaan praten om hun ervaringen tot nu toe te inventariseren. Dit met als doel om EZK te informeren over de bevindingen en waar nodig aanbevelingen te doen aan zowel EZK als de overige betrokken partijen over het proces.

In deze rapportage doen we verslag van onze bevindingen en delen we onze conclusies. In hoofdstuk twee beschrijven we de aanpak, waarbij we verwijzen naar de verslagen van de gevoerde gesprekken, die als bijlagen zijn bijgevoegd.

De gesprekken geven ons aanleiding tot een aantal constatering, die we in de hoofdstukken 3 tot en met 7 hebben weergegeven. Aan onze constatering hebben we zo veel mogelijk aanbevelingen verbonden voor de bij het adviesproces betrokken partijen.

De aanbevelingen hebben we in hoofdstuk 8 gegroepeerd naar acties voor de initiatiefnemers, het ministerie en vervolgens de decentrale overheden.



## 2 Aanpak

In overleg met EZK is een selectie gemaakt van winningsplannen waar de procedurestap van adviesaanvraag heeft plaatsgevonden.

Dit heeft geleid tot een selectie van de volgende 3 projecten

- Winningsplan Oudendijk
- Winningsplan Slootdorp
- Winningsplan Westerveld

Daarnaast is gesproken met provincie Noord-Brabant omdat ze bezig zijn om een werkwijze te ontwikkelen voor de provincies bij het doorlopen van de procedure bij mijnbouwactiviteiten.

De betrokken provincies, waterschappen en gemeenten zijn benaderd voor een gesprek. De bereidheid om deel te nemen aan het gesprek was groot. Dit heeft per winningsplan geleid tot een evaluatiegesprek met de betrokken partijen en 2 bilaterale gesprekken met betrokkenen die niet aanwezig konden zijn bij het gesprek.

Ter voorbereiding van het gesprek heeft RVO beknopt het dossier bekeken en een gesprek gehad met Justine Oomes, de projectleider winningsplannen bij het ministerie van Economische Zaken.

De uitnodiging aan de deelnemers van het gesprek bevatte onder meer een agenda. Van het gesprek is een verslag gemaakt en deze is definitief gemaakt na accordering door de deelnemers.

Voor provincies, gemeenten en waterschappen is het de eerste keer dat ze een adviesaanvraag voor een winningsplan in behandeling hebben genomen. Door de partijen wordt daarmee verschillend omgegaan:

- 1) Er zijn partijen die geen advies hebben uitgebracht, omdat ze inhoudelijk geen op- en aanmerkingen hebben op het plan, door het vertrouwen dat EZK / SodM het winningsplan goed kan beoordelen en/of omdat ze onvoldoende inhoudelijke expertise hebben om een advies op te stellen.
- 2) Er zijn partijen die reageren, niet omdat ze inhoudelijk aanvullingen hebben, maar om een politiek statement te maken
- 3) Er zijn partijen die gereageerd hebben omdat ze met inhoudelijke vragen / zorgen zitten, dit in een aantal gevallen gevoed door onduidelijkheden / slordigheden in winningsplan.
- 4) Combinatie van punt 2 en 3.

Een overleg tussen EZK en provincies, gemeenten en waterschappen over deze evaluatie en inhoudelijk de adviezen wordt op prijs gesteld. Dit met name om in een vervolprocedure een betere inschatting te kunnen maken welke opmerkingen/adviezen effectief zijn en de wijze van afstemming tussen EZ en de decentrale overheden te verbeteren.

In de volgende hoofdstukken wordt, op basis van de gesprekken, een analyse gegeven van de uitkomsten en aanbevelingen gedaan voor het vervolg.

### 3 Verwachtingenmanagement

De goedkeuring van een (wijziging van een) winningsplan is één van de laatste stappen in de besluitvorming rond het winnen van delfstoffen in een gebied. Het besluit, dat er winning kan plaatsvinden is dan eigenlijk al genomen, het gaat dan met name om de wijze waarop. Dat beperkt de speelruimte in de advisering aanzienlijk. Dat knelt, met name als de gemeente en provincie bij de besluitvorming over de winningsvergunning niet of al lang geleden betrokken zijn.

In de mijnbouwwet is geen nadere invulling gegeven waar het advies van de decentrale overheden betrekking op kan hebben. Wel zijn er voor de minister kaders, waarbinnen het winningsplan moet worden beoordeeld verbinden: de afwegingsruimte in de Mijnbouwwet bevat redenen van het belang van veiligheid voor omwonenden en schade aan gebouwen, het planmatig beheer van delfstoffen en nadelige gevolgen voor het milieu en voor de natuur. In de EZ-brief met de adviesaanvraag is dit inmiddels scherper geformuleerd. De provincies kijken inhoudelijk met name naar effecten op drinkwater en natuur. De waterschappen kijken naar de effecten op waterveiligheid (waterkeringen), waterkwantiteit en waterkwaliteit. Voor de gemeente is het toetsingskader het meest lastige en wordt grotendeels bepaald door het effect/risico van de gaswinning voor de bewoners.

De minister vraagt advies aan de colleges van B en W, Gedeputeerde Staten en de dagelijkse besturen van de waterschappen. Daarmee is de advisering een bestuurlijk/politieke aangelegenheid geworden: de lokale en regionale besturen moeten zich politiek verantwoorden over het uitgebrachte advies, de minister over de wijze waarop hij met dit advies omgaat. Daarmee heeft de advisering een ander karakter dan de technische adviezen van de SodM en de Tccb. De advisering van de provincies en de gemeenten heeft naast een inhoudelijke component ook veelal een politiek/bestuurlijke component. Dit komt vooral aan de orde in de adviezen in gebieden, waar de maatschappelijke weerstand tegen winning en de ongerustheid over de gevolgen groot is.

Met name gemeenten nemen het maatschappelijk gevoel van onveiligheid mee in haar advies, ook al sluit dit niet direct aan op de gronden die weigeren van of het verbinden van voorwaarden aan de instemming met het winningsplan mogelijk maken. De decentrale overheden vinden dat de minister in zijn besluit aan moet geven hoe en in welke mate hij ook de subjectieve gevoelens van onveiligheid mee laat wegen in de goedkeuring van het winningsplan en de daaraan te verbinden voorwaarden.

#### Aanbevelingen

Voor de decentrale overheden:

- *Maak in het (gemeentelijk en provinciaal) advies duidelijk onderscheid tussen enerzijds de technisch/inhoudelijke aspecten (aanvulling op de gegevens, de gehanteerde uitgangspunten, de interpretatie van de conclusies, effectiviteit van de voorgestelde beheersmaatregelen) en de bestuurlijke beoordeling van veiligheid en risico's, mede in relatie tot de gevoelens die door het winningsplan worden opgeroepen.*
- *Laat zowel de inhoudelijk/technische reacties als de bestuurlijke beoordeling vergezeld gaan van duidelijke voorstellen met betrekking tot aanpassing van het winningsplan of de daaraan te verbinden voorwaarden.*

Voor het ministerie:

- *De minister motiveert of en in welke mate hij ook subjectieve gevoelens van onveiligheid laat meewegen in zijn besluit.*



## 4 Omgevingsmanagement

De minister heeft in een brief aan de Tweede Kamer uitgangspunten geformuleerd voor het omgevingsmanagement rond energieprojecten (Kamerstuk 31239, nr. 211). In de gesprekken vragen de decentrale overheden aandacht om dit in zowel het formele als het informele traject beter te ontwikkelen.

De uitgangspunten voor het omgevingsmanagement komen het beste tot hun recht, als deze al vanaf het begin af aan bij een energieproject door zowel de initiatiefnemer als het bevoegd gezag worden gehanteerd. De winningsplannen die nu in procedure zijn, betreffen echter vaak actualisaties van al lang lopende winningen. In ieder geval zijn de winningsvergunningen al verleend. Daarmee is ook de speelruimte voor het bevoegd gezag al sterk ingeperkt. Toch moeten de mogelijkheden om ook in deze situatie recht te doen aan de uitgangspunten van het omgevingsmanagement zoveel mogelijk worden benut.

### 4.1 Samenbinden van belanghebbenden

*Bevoegd gezag en initiatiefnemer zoeken samen met belanghebbenden naar gemeenschappelijke belangen en geven projecten daarmee vorm.*

Het is wenselijk dat de initiatiefnemer al bij het voornemen tot het indienen van een (gewijzigd of nieuw) winningsplan contact zoekt met de partijen in de regio en de effecten van de voorgenomen (aanpassing van de) winning bespreekt. Uit de onderzochte procedures blijkt dat dat nog geen gangbare praktijk is.

#### *Aanbeveling*

*voor het ministerie:*

- Vraag de initiatiefnemers bij de indiening van een winningsplan te laten zien welk overleg ze met belanghebbenden en organisaties hebben gevoerd.

### 4.2 Betrek de omgeving zo vroeg mogelijk

*Niet als initiatiefnemer of overheid zelf direct een plan presenteren, maar het plan samen met de omgeving vormgeven.*

Het formele vragen van advies over een winningsplan gebeurt pas in een laat stadium in de procedure. Uit de gesprekken is gebleken, dat in een aantal gevallen zowel de decentrale overheden als bewoners van een gebied zich pas (weer) bewust worden van de aanwezigheid van een gaswinning, als een winningsplan in procedure wordt gebracht. Dan is er nog maar weinig ruimte om het plan mee vorm te geven.

Het betrekken van instanties en belanghebbenden vindt nu nog slechts sporadisch plaats op het moment van voorbereiding van een winningsplan. De technisch nogal complexe relatie tussen winning en effecten op de omgeving maken het betrekken van instanties en belanghebbenden bij het opstellen van een winningsplan niet makkelijk. Dit is echter geen reden om het niet te doen.

Voor een goed omgevingsmanagement is het namelijk wenselijk dat, het ministerie en/of initiatiefnemer de omgeving zo vroeg mogelijk betreft, ook als ze nog niet weten hoe het winningsplan en de procedure worden vormgegeven. Dit bevordert de vroegtijdige betrokkenheid en geeft ook ruimte voor partijen om mee te denken en hun inbreng te leveren. Het bevordert het vertrouwen en de relatie als ook de onzekerheden met de betrokkenen in het gebied worden gedeeld.



In de communicatie is het wel van belang de marges weer te geven waarbinnen aanpassingen mogelijk zijn. Als de winning zelf niet meer ter discussie kan staan beperkt het omgevingsmanagement zich vanzelf tot het zorgvuldig doorlopen van de procedures. Daarbij speelt altijd wel het vroegtijdig informeren van betrokkenen een belangrijke rol.

#### Aanbevelingen

Voor initiatiefnemer en ministerie:

- Communiceer ook in de fase waarin nog niet alles duidelijk is met de omgeving

Voor de initiatiefnemer:

- Bespreek voor het indienen van een winningsplan bij het ministerie het voorgenomen winningsplan met de betrokken overheden, rapporteer daarover bij de indiening van een winningsplan

Voor het ministerie

- Faciliteer enkele pilots voor het opstellen van winningsplannen in gezamenlijk overleg tussen initiatiefnemer en belanghebbenden, kies daarbij voor een wijziging van een lopende winning en opstarten van een nieuwe winning.

### 4.3

#### Transparantie en vertrouwen

Door het delen van informatie wordt een gelijke kennisbasis gecreëerd, zodat partijen elkaar niet verrassen en er onderling vertrouwen ontstaat.

Tot voor de wetwijziging waren de winningsplannen een technische onderbouwing van de wijze waarop gewonnen ging worden en de daaruit voortvloeiende effecten. De wetwijziging maakt de winningsplannen onderdeel van het publieke debat over de gaswinning, de veiligheid en de wenselijkheid daarvan. Dat stelt andere eisen aan het plan, de onderbouwing en de presentatie er van. Een adviesaanvraag (en later in de procedure een ter inzage legging) van een plan waarvan de onderbouwing niet na te volgen is, daardoor de conclusies niet zijn te begrijpen en dat ook nog eens niet duidelijk is in doel en strekking, tast het vertrouwen in de initiatiefnemer, het ministerie en de zin van de advisering aan. Zeker in een omgeving, waarin het vertrouwen in de overheid in zaken rond gaswinning en de gevolgen daarvan al onder druk staat, is begrijpelijke en inhoudelijk consistente informatie van groot belang.

Er is een ontwikkeling in gang gezet naar het meer begrijpelijk maken van het winningsplan voor een breder publiek. We constateren, dat nieuwere winningsplannen bij de partijen die om advies zijn gevraagd al minder onduidelijkheden oproepen dan de oudere. Het toevoegen van een samenvatting zoals bij Oudendijk, waarin overzichtelijk de stand van zaken, de plannen en de effecten zijn toegelicht, helpen de adviseurs bij het uitwerken van het advies en in de communicatie met de bestuurders.

We constateren dat in de adviesprocedure over de winningsplannen het ministerie de beschikbare informatie deelt met de betrokken overheden. Dat leidt echter nog niet tot een gelijke kennisbasis. Gemeenten en waterschappen geven aan niet over de juiste kennis te beschikken om de informatie volledig te kunnen interpreteren. Ze blijven daardoor afhankelijk van de conclusies, zoals die door de initiatiefnemer en



het ministerie worden gepresenteerd. Het toezenden van de adviezen van de SodM en Tcbb bevordert daarbij het vertrouwen in de gedeelde informatie. Onduidelijkheden en inconsequenties in de winningsplannen ondermijnen het vertrouwen. Het ministerie en de initiatiefnemers werken aan verbetering van de leesbaarheid van de winningsplannen. Uit de gesprekken blijkt dat die inspanning ook zijn vruchten afwerpt.

#### Aanbevelingen

Voor de initiatiefnemer:

- Ga door met het verbeteren van de leesbaarheid, het is nog te veel een (geo-)technisch rapport en daardoor alleen voor inhoudelijk deskundigen te beoordelen
- Bewaak de consistentie in de tekst, figuren en tabellen (ook in aanvullingen op het plan)
- Beschrijf de samenhang met effecten van andere winningsplannen in omgeving.
- Voeg een goede locatiekaart toe met een topografische ondergrond
- Maak expliciet wat de aanleiding is van de herziening en wat wijzigingen / nieuwe inzichten zijn ten opzichte van het vigerende winningsplan

Voor de initiatiefnemer en het ministerie:

- Voorzie het winningsplan van een samenvatting, waarin de relatie tussen het winningsplan met eerdere plannen of andere procedures duidelijk is weergegeven en waarin de gevolgen en de eventuele risico's daarvan helder en bondig worden samengevat. Deze samenvatting moet goed leesbaar zijn voor burgers en bestuurders.
- Besteed in de communicatie veel aandacht aan de begrijpelijkheid van de informatie en de bestaande gevoelens bij betrokkenen.

Voor het ministerie:

- Zorg dat in de brief, waarmee om advies wordt gevraagd, de volgende zaken aan de orde komen:
  - Uitleggen waar het adviesrecht betrekking op heeft
  - Korte samenvatting van het winningsplan
  - Relatie met andere winningsplannen in de omgeving
  - Relatie met vergunningenprocedures (opsporings-, winnings- en omgevingsvergunningen)
  - De gronden waarop de minister het goedkeuring aan het winningsplan kan onthouden of voorwaarden aan de goedkeuring kan verbinden

Het versterkt de kracht en daarmee het vertrouwen van de decentrale overheden als zij bij de beoordeling van de plannen zo nodig kunnen terugvallen op in eigen kring vergaarde kennis en ervaring bij de advisering. Platforms bij VNG, IPO en Waterschappen zouden die kennisuitwisseling kunnen organiseren.

#### Aanbevelingen

Voor de decentrale overheden:

- organiseer intern de afstemming rond het opstellen van een adviesaanvraagverzoek, zoek de afstemming met collega-decentrale overheden.
- Organiseer de kennisuitwisseling met andere decentrale overheden op landelijk niveau (VNG, IPO, Unie van Waterschappen)



Naast het delen van inhoudelijke informatie is er ook veel behoefte aan informatie over het proces, de planning daarvan en de speelruimte daar in. Voldoende ruimte om te reageren vergroot het vertrouwen, tijdig geïnformeerd zijn over een (komende) adviesaanvraag speelt daarbij een belangrijke rol.

#### *Aanbeveling*

Voor het ministerie:

- Informeer de betrokken partijen tijdig over een te verwachten adviesaanvraag en de planning daarvan.

#### 4.4

#### **Omgevingsmanagement is een gezamenlijke verantwoordelijkheid**

Overheden en initiatiefnemers hebben een gezamenlijke verantwoordelijkheid voor omgevingsmanagement.

De gezamenlijke verantwoordelijkheid voor het omgevingsmanagement botst in de praktijk met de verschillende belangen, die de diverse overheden bij het goedkeuren van de winningsplannen hebben. Wat de gaswinning betreft zien de decentrale overheden het belang van omgevingsmanagement wel, maar voelen ze zich niet verantwoordelijk om het omgevingsmanagement vorm te geven.

De decentrale overheden zien de communicatie met omwonenden over het winningsplan als de verantwoordelijkheid van EZ. De adviezen die de decentrale overheden uitbrengen zijn openbaar en enkele gemeentes hebben ervoor gekozen om actief haar advies te communiceren met de gemeenteraad en met bewoners.

Een aandachtspunt voor de communicatie met de bewoners is dat rekening wordt gehouden met de belevingswereld van bewoners en dat de voorlichting/informatievoorziening zich niet te inhoudelijk richt op de juridische en technische aspecten. Er wordt (met name nabij gasveld Groningen) door bewoners veelal gereageerd vanuit wantrouwen, emotie en negatieve ervaringen met communicatie en schade-afhandeling. Het zal dan ook veel tijd en energie kosten van het ministerie en de initiatiefnemer om bij burgers het vertrouwen in de overheid ten aanzien van gaswinning weer terug te krijgen.

#### 4.5

#### **Maatwerk**

Elk beleidstraject of project is uniek en vergt een eigen oplossing voor het betrekken van de omgeving.

De adviesprocedure over de winningsplannen is wettelijk vastgelegd en volgt daarmee een vast stramien. Toch blijkt er zoveel variatie te zitten in zowel de winningsplannen als de lokale verhoudingen en de lokale visie op gaswinning, dat de wijze waarop de adviezen worden opgesteld een grote variatie laat zien.

#### *Aanbeveling*

Voor alle partijen:

- Bespreek tijdig (bijvoorbeeld in de informatieve bijeenkomst) hoe de initiatiefnemer en de verschillende overheden in dit specifieke geval met elkaar en met de bewoners gaan communiceren

## 5 Kennis en ervaring

Het beoordelen van de effecten van het winningsplan vergt specialistische kennis van de winningstechnieken, de ondergrond en de onderlinge beïnvloeding van die twee. Het zelfde geldt voor de inschatting van de gevolgen en risico's van de effecten op bebouwing en andere zaken op de bovengrond.

De kennis van de ondergrond en de effecten van gaswinning is, met name voor gemeenten, niet als toereikend ervaren om tot een inhoudelijk advies te komen. Waterschappen hebben veelal wel een bodemkundige/geotechnicus in huis die bij het advies betrokken kan worden. Provincie heeft de meeste kennis in huis en kan veelal gebruik maken van expertise van een omgevingsdienst. Hoewel in de loop der jaren ervaring rond de advisering zal ontstaan, is het aantal adviesaanvragen met name voor gemeenten te beperkt om zelf specifieke deskundigheid op dit onderwerp te ontwikkelen of in stand te houden.

Om toch de gevolgen van een winningsplan goed te kunnen beoordelen en daarover te kunnen adviseren, hanteren de verschillende overheden een aantal strategieën:

- Vertrouwen op de informatie van het ministerie en de initiatiefnemer.
- De beoordeling van de technische aspecten aan het SodM en de Tcbb overlaten
- Het navragen van ervaringen van andere organisaties die advies hebben uitgebracht
- Het gezamenlijk met partners beoordelen van het plan en de gevolgen
- Het inzetten van omgevingsdiensten
- Het inhuren van (contra)expertise

In de praktijk blijkt dat alle strategieën worden gevolgd, soms ook een combinatie ervan.

### 5.1 Informatie van het ministerie en de initiatiefnemer

Heldere, eenduidige informatie maakt het voor de decentrale overheden makkelijker op de informatie uit de winningsplannen te vertrouwen. In de gesprekken kwam aan de orde dat dat bij minder ingrijpende plannen ook tot de conclusie leidt, om geen inhoudelijk advies uit te brengen.

De contacten met het ministerie verlopen over het algemeen plezierig en er wordt accuraat gereageerd op vragen/opmerkingen.

De organisatie van een informatieve bijeenkomst door EZK wordt op prijs gesteld, de datum voor deze bijeenkomst zou echter eerder moeten worden vastgelegd.

Aandachtspunt is dat op de bijeenkomst het advies van SodM beschikbaar is en de initiatiefnemer een toelichting kan geven die te begrijpen is voor ambtenaren en burgers.

#### *Aanbeveling*

Aanbeveling voor de initiatiefnemer en het ministerie:

- Blijf veel zorg besteden aan de duidelijkheid en leesbaarheid van het winningsplan en controleer het plan goed op fouten en inconsequenties
- Organiseer de informatieve bijeenkomst tijdig.



## 5.2 SodM- en Tcbb advies

Het vroegtijdig ontvangen van het SodM- en Tcbb-advies wordt als zeer nuttig ervaren omdat de SodM en de Tcbb vanuit hun onafhankelijke positie en deskundigheid kijken naar het winningsplan.

### *Aanbeveling*

voor het ministerie

- Zend de adviezen SodM en Tcbb tijdig toe, zodat ze in de advisering kunnen worden betrokken.

## 5.3 Ervaringen van andere organisaties

De provincie hebben een gezamenlijk netwerk (IPO-DOG) waarin gesproken wordt over mijnbouwactiviteiten. De provincie Noord-Brabant werkt, in samenspraak met het IPO-overleg DOG, aan een werkwijze voor het informeren en afstemmen van mijnbouwactiviteiten met de partijen in de regio, en gaat daarin onder meer in op de adviesprocedure.

Gemeenten en waterschappen hebben geen gemeenschappelijk netwerk waarin specifiek gesproken wordt over mijnbouwactiviteiten. Een platform waar ervaringen kunnen worden uitgewisseld kan helpen in een soepele advisering.

### *Aanbeveling*

voor de decentrale overheden

- Bouw gezamenlijk aan een netwerk om kennis en ervaringen over inhoud en proces te bundelen in een platform gebruik ondergrond, te gebruiken als vraagbaak in afzonderlijke procedures

## 5.4 Samenwerking met de regionale partners

Onderling overleg/afstemming tussen partijen over het uit te brengen advies wordt als zeer wenselijk ervaren. Waar samengewerkt is bij het opstellen van de adviezen heeft de provincie een coördinerende rol in gehad. In praktijk zal blijken of dit wenselijk en werkbaar is en of dit leidt een goede afstemming/kennisuitwisseling tussen partijen en zelfs kan leiden tot een gezamenlijk advies. Gezamenlijk advies wordt lastig als belangen/standpunten verschillen.

### *Aanbeveling*

voor de provincies

- Coördineer in het adviesproces: gezamenlijk vragen verkennen en gevolgen beoordelen

Voor een goede afstemming tussen de partijen onderling is het wenselijk dat er een overzicht komt met organisaties en contactpersonen die betrokken zijn bij de adviesaanvraag, zowel vanuit het ministerie en de initiatiefnemer als in de regio. Het is wenselijk als EZK en initiatiefnemer deze communiceren zodat alle partijen de juiste personen kunnen betrekken. Dat vergt wel dat ook de decentrale overheden duidelijk weten wie in hun organisatie de adviesverzoeken afhandelt. Dat was in een aantal gevallen voor de betrokken organisaties nog zoeken.

## 5.5 **Het inzetten van omgevingsdiensten**

In Noord- en Zuid-Holland zijn de omgevingsdiensten ingezet in het kader van de advisering. De provincies hebben één van de omgevingsdiensten in hun provincie opdracht gegeven om te adviseren over de (diepe) ondergrond, de omgevingsdienst Haaglanden is ook gemandateerd om namens GS advies uit te brengen. De gemeenten hebben de omgevingsdienst in hun eigen regio geen opdracht over advisering over de ondergrond gegeven. Deze diensten beschikken daardoor niet over specifieke deskundigheid en kunnen daar ook niet (zonder extra kosten) voor worden ingezet. Afstemming tussen de overheden over de inzet van de omgevingsdienst kan bijdragen tot een efficiëntere en effectievere advisering.

### *Aanbevelingen*

voor de decentrale overheden

- bespreek gezamenlijk efficiënte inzet van de omgevingsdiensten

## 5.6 **Het inhuren van (contra)expertise**

Gemeenten hebben externe expertise ingehuurd om de winningsplannen te bestuderen en te helpen bij de adviesaanvraag. De ervaringen daarmee zijn wisselend, mede door de onduidelijkheid over de reikwijdte van de advisering. Het leidt voor gemeenten tot aanzienlijke kosten. Bij goede en betrouwbare informatievoorziening en toegankelijkheid van kennis voor de gemeenten zou externe expertise niet nodig moeten zijn. In complexere gevallen kan het gewenst zijn, dan helpt duidelijke vraagstelling de kosten te beperken en de adviezen bruikbaar te laten zijn.



## 6 Planning en proces

Een periode van 4 respectievelijk 10 weken voor het opstellen van een advies en de bestuurlijke afstemming hierover is kort en vergt een efficiënte planning van de betrokken overheden. Bestuurlijke besluitvorming vergt bij veel partijen de nodige tijd. Partijen kunnen alle bijdragen aan het soepel doorlopen van het adviesproces door een goede voorbereiding en stroomlijning van de informatievoorziening en het doorlopen van procedures.

Geconcludeerd is dat de verschillende dossierhouders van de decentrale overheden elkaar in een aantal gevallen nog niet kennen. Daarnaast blijkt intern bij een gemeente, provincie of waterschap niet altijd afgesproken wie de verantwoordelijkheid heeft om het advies op te stellen en hoe de mandatering is. De provincie ziet in een aantal gevallen voor zich zelf een rol om de contacten met de verschillende decentrale overheden te organiseren. Wat daarbij helpt is als EZK aangeeft welke organisaties/contactpersonen worden aangeschreven .

### Aanbeveling

#### Voor de initiatiefnemer:

- Zorg dat de decentrale overheden bekend zijn met de gaswinning, weten dat een nieuw winningsplan in procedure komt en dat de effecten al zijn besproken

#### Voor het ministerie van EZ:

- Lever de betrokken overheden een overzicht van te verwachten winningsplannen
- Kondig de komst van een adviesaanvraag tijdig aan
- Plan tijdig de informatieve bijeenkomst
- Stuur geen adviesaanvragen tijdens de vakantieperiodes

#### Voor de decentrale overheden:

- Maak intern al afspraken over de wijze van behandeling van adviesaanvragen, wijs aan wie voor de afhandeling verantwoordelijk is
- Regel, waar mogelijk, ambtelijke mandatering, zodat wanneer mogelijk besluitvorming niet afhankelijk is van het bestuurlijke vergaderschema, bestuurlijke afstemming kan dan informeel plaatsvinden
- Informeer tijdig collega's die bij de advisering betrokken moeten worden
- Maak al afspraken met de andere betrokken overheden over samenwerking bij de advisering.

## 7 Praktische zaken

### 7.1 **Vertrouwelijkheid en openbaarheid**

Een deel van de bijlagen van het winningsplan bevat vertrouwelijke informatie. Indien stukken aan het bestuur moeten voorgelegd is het wenselijk dat helder is welke informatie wel/niet vertrouwelijk is. Na besluitvorming zijn ze immers in principe openbaar, tenzij vertrouwelijkheid is aangevraagd. Dan moet ook de termijn van de vertrouwelijkheid worden benoemd.

#### *Aanbeveling*

voor het ministerie:

- Toets of de vertrouwelijke informatie noodzakelijk is voor het uitbrengen van een advies. Stuur indien de vertrouwelijk informatie als achtergrondinformatie wenselijk is, de informatie los van de adviesaanvraag aan de decentrale overheden (of alleen onderhands aan de behandelende ambtenaren)
- Zorg dat er in de adviesaanvraag en de meegezonden bijlagen (winningsplan) geen vertrouwelijke informatie (zoals namen en adresgegevens) staan, zodat de aanvraag zonder problemen openbaar gemaakt kan worden
- Geef bij toegezonden vertrouwelijke informatie, die deel uit zou kunnen maken van de besluitvorming door de decentrale overheden, aan hoe lang de vertrouwelijkheid moet worden gehandhaafd

### 7.2 **Kosten**

Gemeenten geven aan, dat het uitbrengen van advies kosten met zich mee brengt: de eigen ambtelijke kosten en de kosten van de inschakeling van deskundigen (extern en van de omgevingsdiensten). Anders dan bij vergunningaanvragen worden dergelijke kosten niet uit de opbrengsten van leges gedekt. Gemeenten zouden deze kosten graag vergoed zien door de initiatiefnemer of het ministerie.

### 7.3 **Overige mijnbouwactiviteiten**

De gesprekken hebben zich toegespitst op de procedure rond de winningsplannen van kleine gasvelden. Maar daarbij is, met name vanuit de zijde van de provincies, ook de samenhang met andere mijnbouwactiviteiten aan de orde gesteld. Daarbij zijn de volgende opmerkingen naar voren gekomen:

- De algemene kennis bij decentrale overheden over de impact van mijnbouwactiviteiten vraagt aandacht. Met name kennis over Geothermie, waarvoor nu veel plannen worden ontwikkeld, is onvoldoende en er zal meer kennis moeten worden opgebouwd. Het zou wenselijk als daar landelijk een platform voor komt, waar de decentrale overheden terecht kunnen voor advies en kennisvragen
- De provincies zouden graag door EZK (bevoegd gezag) en/of initiatiefnemer op de hoogte worden gebracht van onvoorziene gebeurtenissen als gevolg van mijnbouwactiviteiten. Nu is de informatiebron veelal het nieuws

- Afstemming en kennisdeling met buurlanden is aanbevelingswaardig: ook daar zijn ontwikkelingen, met name op het gebied van geothermie, die ook de Nederlandse belangen kunnen raken. Daarnaast wordt ook daar kennis opgedaan, zowel inhoudelijk als met het omgevingsmanagement.

## 8 Overzicht van de aanbevelingen

Hieronder staan de aanbevelingen die in de vorige hoofdstukken zijn gedaan, per organisatie gerubriceerd

### 8.1 Voor de initiatiefnemer

De initiatiefnemer adviseren we om met name zorg te (blijven) besteden aan de leesbaarheid voor een brede doelgroep, zodat ook niet de technisch onderlegde ambtenaar het rapport kan lezen en op basis daarvan haar advies kan opstellen. Dit kan ondersteund worden door vroegtijdig overleg met de decentrale overheden over de (voorgenomen) winning.

Concreet hebben we hiervoor de volgende aanbevelingen:

- **Bewaak de consistentie in de tekst, figuren en tabellen (ook in aanvullingen op het plan)**
- **Beschrijf de samenhang met effecten van andere winningsplannen in omgeving.**
- **Voeg een goede locatiekaart toe met een topografische ondergrond**
- **Maak expliciet wat de aanleiding is van de herziening en wat wijzigingen / nieuwe inzichten zijn ten opzichte van het vigerende winningsplan**
- **Voorzie het winningsplan van een samenvatting, waarin de verhouding van het winningsplan met eerdere plannen of andere procedures duidelijk is weergegeven en waarin de gevolgen en de eventuele risico's daarvan helder en bondig worden samengevat. Deze samenvatting moet goed leesbaar zijn voor burgers en bestuurders.**
- **Besteed in de communicatie veel aandacht aan de begrijpelijkheid van de informatie en de bestaande gevoelens bij betrokkenen.**
- **Blijf veel zorg besteden aan de duidelijkheid en leesbaarheid van het winningsplan en controleer het plan goed op fouten en inconsequentie**
- **Communiceer ook in de fase waarin nog niet alles duidelijk is met de omgeving**
- **Zorg dat de decentrale overheden bekend zijn met de gaswinning, weten dat een nieuw winningsplan in procedure komt en wat de wijziging is en wat de effecten (kunnen) zijn**
- **Rapporteer bij het indienen van het winningsplan hoe je de omgeving / decentrale overheden hebt betrokken bij het plan. Ga door met het verbeteren van de leesbaarheid, het is nog te veel een (geo-)technisch rapport en daardoor alleen voor inhoudelijk deskundigen te beoordelen**

### 8.2 Voor het ministerie

Het ministerie adviseren we om met de decentrale overheden deze evaluatie te bespreken en met elkaar na te gaan hoe de adviesaanvraagprocedure effectiever kan worden benut. Wij adviseren met name de spanning te bespreken tussen de politieke gevoeligheid van het advies voor gemeenten en provincies enerzijds en anderzijds de (wettelijke beperkte) ruime voor de minister om het winningsplan niet goed te keuren of er voorwaarden aan te verbinden.

Daarnaast hebben we nog de volgende aanbevelingen:



- Motiveer of en in welke mate ook subjectieve gevoelens van onveiligheid worden meegewogen in besluit.
- Vraag de initiatiefnemers bij de indiening van een winningsplan te laten zien welk overleg ze met belanghebbenden en organisaties hebben gevoerd.
- Communiceer ook in de fase waarin nog niet alles duidelijk is met de omgeving
- Faciliteer enkele pilots voor het opstellen van winningsplannen in gezamenlijk overleg tussen initiatiefnemer en belanghebbenden, kies daarbij voor een wijziging van een lopende winning en opstarten van een nieuwe winning.
- Organiseer de informatieve bijeenkomst tijdig.
- Besteed in de communicatie veel aandacht aan de begrijpelijkheid van de informatie en de bestaande gevoelens bij betrokkenen. (lees: bewoners)
- Zorg dat in de brief, waarmee om advies wordt gevraagd, de volgende zaken aan de orde komen:
  - Uitleggen waar het adviesrecht betrekking op heeft
  - Korte samenvatting van het winningsplan
  - Relatie met andere winningsplannen in de omgeving
  - Relatie met vergunningenprocedures (opsporings-, winnings- en omgevingsvergunningen)
  - De gronden waarop de minister het goedkeuring aan het winningsplan kan onthouden of voorwaarden aan de goedkeuring kan verbinden
- Informeer de betrokken partijen tijdig over een te verwachten adviesaanvraag en de planning daarvan
- Bespreek tijdig (bijvoorbeeld in de informatieve bijeenkomst) hoe de initiatiefnemer en de verschillende overheden in dit specifieke geval met elkaar en met de bewoners wordt gecommuniceerd
- Zend de adviezen SodM en Tcbb tijdig toe, zodat ze in de advisering kunnen worden betrokken.
- Lever de betrokken overheden een overzicht van te verwachten winningsplannen
- Kondig de komst van een adviesaanvraag tijdig aan
- Plan tijdig de informatieve bijeenkomst
- Stuur geen adviesaanvragen tijdens de vakantieperiodes
- Besteed aandacht aan de vertrouwelijkheid van delen van het winningsplan, door :
  - Toets of de vertrouwelijke informatie noodzakelijk is voor het uitbrengen van een advies. Stuur indien de vertrouwelijk informatie als achtergrondinformatie wenselijk is, de informatie los van de adviesaanvraag aan de decentrale overheden (of alleen onderhands aan de behandelende ambtenaren)
  - Zorg dat er in de adviesaanvraag en de meegezonden bijlagen (winningsplan) geen vertrouwelijke informatie (zoals namen en adresgegevens) staan, zodat de aanvraag zonder problemen openbaar gemaakt kan worden
  - Geef bij toegezonden vertrouwelijke informatie, die deel uit zou kunnen maken van de besluitvorming door de decentrale overheden, aan hoe lang de vertrouwelijkheid moet worden gehandhaafd.



### 8.3 Voor de decentrale overheden

De decentrale overheden adviseren we om de kennis/expertise zowel landelijk (VNG, IPO en Unie van Waterschappen), als specifiek rond een winningsplan te bundelen, zodat optimaal gebruik kan worden van elkaars kennis.

En verder hebben we de volgende adviezen:

- Maak in het (gemeentelijk en provinciaal) advies duidelijk onderscheid tussen enerzijds de technisch/inhoudelijke aspecten (aanvulling op de gegevens, de gehanteerde uitgangspunten, de interpretatie van de conclusies, effectiviteit van de voorgestelde beheersmaatregelen) en de bestuurlijke beoordeling van veiligheid en risico's, mede in relatie tot de gevoelens die door het winningsplan worden opgeroepen.
- Laat de inhoudelijk/technische reacties als de bestuurlijke beoordeling vergezeld gaan van duidelijke voorstellen met betrekking tot aanpassing van het winningsplan of de daaraan te verbinden voorwaarden.
- Organiseer intern de afstemming rond het opstellen van een adviesaanvraagverzoek. Bespreek tijdig (bijvoorbeeld in de informatieve bijeenkomst) hoe de initiatiefnemer en de verschillende overheden in dit specifieke geval met elkaar en met de bewoners communiceren
- Bespreek gezamenlijk efficiënte inzet van de omgevingsdiensten
- Maak intern al afspraken over de wijze van behandeling van adviesaanvragen, wijs aan wie voor de afhandeling verantwoordelijk is
- Regel waar mogelijk ambtelijke mandatering, zodat wanneer mogelijk besluitvorming niet afhankelijk is van het bestuurlijke vergaderschema, bestuurlijke afstemming kan dan informeel plaatsvinden
- Informeer tijdig collega's die bij de advisering betrokken moeten worden

voor de provincies:

- Coördineer in het adviesproces: gezamenlijk vragen verkennen en gevolgen beoordelen.

## 9 Ten slotte

De rol van de decentrale overheden in de besluitvorming over mijnbouwactiviteiten is met de gewijzigde Mijnbouwwet groter geworden. Dit is mede het gevolg van het verzoek vanuit de regio om de omgeving en de decentrale overheden meer te betrekken.

Voor alle partijen is dit echter een nieuwe situatie en nog wennen.

De geïnterviewden hebben het op prijs gesteld dat EZK investeert in een vroegtijdige evaluatie van de nieuwe werkwijze. Ze werkten daar graag aan mee. Doordat gekozen is voor een gesprek over een specifiek dossier ontstond er interactie tussen de partijen.

In de gesprekken is een openheid ervaren in het gezamenlijk terug kijken naar hoe de adviesaanvraagprocedure is verlopen. Daarnaast zijn suggesties gedaan om het proces te verbeteren.

Hiermee is een basis gelegd om de praktische invulling van de adviesaanvraagprocedure te verbeteren. Dit draagt bij aan de samenwerking/afstemming in de toekomst.



Date : 13-2-2018 14:04:48

F [REDACTED]  
T [REDACTED] [REDACTED] [REDACTED] [REDACTED]@wdodelta.nl, "[REDACTED]  
[REDACTED]@ruddrenthe.nl, "[REDACTED]@borger-odoorn.nl, "[REDACTED]@hunzeenaas.nl, "[REDACTED]  
[REDACTED]@ [REDACTED] [REDACTED] [REDACTED] [REDACTED]  
[REDACTED] gemeentewesterveld.nl, "[REDACTED]@ [REDACTED] [REDACTED] [REDACTED]  
[REDACTED] d [REDACTED] [REDACTED] [REDACTED] [REDACTED]  
[REDACTED]@gemeentenoordenveld.nl, "[REDACTED]@vechtstromen.nl, [REDACTED] assen.nl, "[REDACTED]  
[REDACTED] middendrenthe.nl, "[REDACTED]@vechtstromen.nl, "[REDACTED]@hunzeenaas.nl, "[REDACTED]  
[REDACTED]@emmen.nl

Subject : RE: Agenda overleg extern kennisnetwerk mijnbouwwet d.d. 19 februari 2018

Attachment : 18-02-01 Afsprakenlijstje.pdf;image001.png;

Dank [REDACTED],

Bijgaand alvast mijn opmerkingen bij/nav het verslag.

Met vriendelijke groet,

[REDACTED]  
Projectcoördinator - beleidsmedewerker RO  
Gemeente Aa en Hunze  
Postbus 93 • 9460 AB Gieten  
Spiekersteeg 1 • 9461 BH Gieten  
[www.aaenhunze.nl](http://www.aaenhunze.nl)

---

**Van:** [REDACTED]  
**Verzonden:** dinsdag 13 februari 2018 13:29  
**Aan:** [REDACTED]  
[REDACTED]  
[REDACTED]

**Onderwerp:** Agenda overleg extern kennisnetwerk mijnbouwwet d.d. 19 februari 2018

Dag allemaal,  
Blijkbaar zijn er problemen met openen. Bijgaand in pdf

Met vriendelijke groet,

Team Milieu, Bodem en Energie

Aanwezig op: maandag, dinsdag en donderdag

[www.provincie.drenthe.nl](http://www.provincie.drenthe.nl)

**provincie Drenthe**

**DISCLAIMER:**

Aan de informatie in deze e-mail en ieder aangehecht databestand kunnen geen rechten worden ontleend en de gemeente Aa en Hunze aanvaardt geen aansprakelijkheid voor schade als gevolg van onjuistheden en/of gedateerde informatie.

Als u niet de bedoelde ontvanger bent wilt u dan dit bericht en ieder aangehecht databestand verwijderen en de afzender hiervan via e-mail op de hoogte stellen.



## Overleg extern kennisnetwerk mijnbouwwet d.d. 1 februari 2018

Aanwezig:

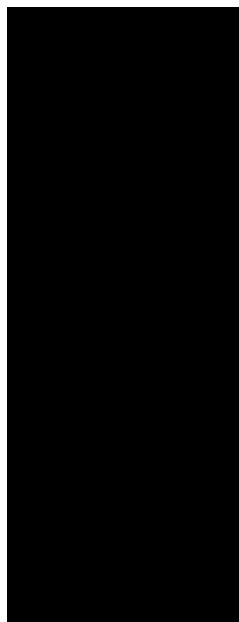

gemeente Aa en Hunze  
Gemeente de Wolden en Hoogeveen  
Gemeente de Wolden en Hoogeveen  
Gemeente Assen  
Gemeente Assen  
Waterschap Vechtstromen  
Gemeente Emmen  
Gemeente Noordenveld  
Gemeente Tynaarlo  
Waterschap Hunze en Aa's  
Ministerie EZ  
Ministerie EZ  
RUD  
RUD  
Provincie Drenthe  
Provincie Drenthe  
Provincie Drenthe

### 1. Opening

■■■■ heet iedereen welkom in het Duurzaamheidscentrum. Na binnenkomst ■■■■ vindt er een kennismakingsronde plaats. ■■■■ verzoekt om een agendapunt actualiteit in te voegen. ■■■■ beveelt het lijstje contactpersonen nogmaals aan. Dit is van belang voor het netwerk.

### 2. Afspraken 6 december 2017

De wijzigingen die na 6 december zijn binnengekomen zijn in cursief opgenomen.

Punt 3 – afspraken 6 juli: VDG moet zijn VNG

Waar niet aanwezig de achternamen van beide ■■■■ vermelden

Actiepunten: 1, 2, 3, 6 en 9 zijn afgehandeld.

Actiepunt 4: ■■■■ heeft een mail gestuurd richting gemeenten en een aantal reacties ontvangen.

Nog geen vervolg in afwachting van besluitvoorschrift; blijft dit zoals het is? ■■■■ adviseert contact op te nemen met iedereen die een winningsplan heeft. ■■■■ merkt op dat in de brief van december ook een alinea is opgenomen. ■■■■ voegt toe dat in het concept instemmingsbesluit diverse reacties zijn gehanteerd. Hij adviseert het gesprek door te voeren. In Groningen is nu een schadeprotocol maar onze kleine schades zijn net zo complex aldus ■■■■. De nadruk van het gesprek houden op de 0-meting.

**Actiepunten 7 en 8 blijven actueel.**

### 2a. Actualiteiten

De actualiteit is dat we teruggaan naar ■■■■. ■■■■ merkt op dat de leveringszekerheid ook vandaag in een rapport komt. Het advies van de mijnraad m.b.t. Langelo was ■■■■ en niet meer. ■■■■ voegt toe dat in de uitspraak winningsplan Groningen te lezen is, waarom er geen weg terug is. Wij moeten allemaal de helpende hand bieden en in gesprek. ■■■■ merkt op dat het niet zinvol is om te roepen wat men niet wil, maar wat men wel wil, bijv. als gemeente.

### 3. Winningsplannen (gesprek met Justine Oomes en Yvette Rosenboom, Directie Energie en Omgeving)

Er volgt een voorstelrondje. ■■■■ vraagt daarin naar de planning Westerveld en ■■■■ naar de Wijk.

■■■■ licht toe dat de reden van de uitnodiging evaluatie is. Het netwerk is opgericht voor kennisuitwisseling. ■■■■ belooft de vragen die in december aan ■■■■ zijn gesteld voor zover mogelijk te beantwoorden.

Winningsplannen:

- Diever; beroepszaken lopen
- Westerveld; ligt bij EZ. Dit is een oud winningsplan in een nieuwe procedure. Het wrekt zich op alle fronten. Toon en taal matchen niet met de adviesrol van overheden. Nadelige gevolgen voor natuur en milieu zijn niet opgenomen. In de eerste week januari van vorig jaar was de adviesperiode afgelopen. EZ heeft toen concept instemmingsbesluit gemaakt. Er waren veel zienswijzen, dit werkte vertragend. De vraag is of als alles gewijzigd wordt in het besluit, het dan nog wel een besluit is of dat men eerst weer een nieuw ontwerpbesluit moet maken.. Er is een winning waar gewonnen wordt. SodM gaat handhaven, de operator kan niet alles worden verweten. Als er beter zicht komt op hoe het juridisch moet, wil EZ komen praten met de overheden. EZ heeft zelf al een nota van antwoord van 100 pagina's bij de afdeling van beroepszaken liggen. ■■■■ vraagt of dit ondervangen had kunnen worden met een overgangsregeling. ■■■■ antwoordt bevestigend. De 2e Kamer wilde niet en IPO ook niet. Bij Norg is hetzelfde ongemak. ■■■■ merkt op dat het hier dus niet alleen gaat om complexiteit maar ook capaciteit. Hij vraagt of de minister niet om meer menskracht gevraagd kan worden. ■■■■ antwoordt, dat het ministerie een grote organisatie is en de minister politiek verantwoordelijk. SG en de Kamer hebben afgedwongen dat er met minder ambtenaren gewerkt moet worden. Dit is in werkelijkheid niet te doen. Westerveld duurt lang. ■■■■ merkt op dat hij steeds telefoontjes van bewoners krijgt. ■■■■ vraagt wat ■■■■ verwacht van het gesprek met de overheden. ■■■■ antwoordt beroep of opnieuw beginnen. ■■■■ antwoordt, dat ■■■■ voorbij gaat aan het feit, dat EZ tot nu toe weinig heeft getoond te luisteren naar bezwaren uit de omgeving. Je moet iets teruggeven als je in gesprek gaat. ■■■■ adviseert om het gesprek bestuurlijk te doen. ■■■■ voegt toe dat scherp op papier gezet moet worden, waar je het over wilt hebben en vraagt of de bewoners ook betrokken worden. ■■■■ antwoordt, dat de bewoners ook antwoord krijgen. ■■■■ benadrukt nogmaals dat er duidelijkheid moet komen. ■■■■ kan zich voorstellen dat er bestuurlijk overleg komt. Als men nu doorgaat, wekt dit de suggestie dat het voor de vorm gedaan wordt. ■■■■ antwoordt, dat daar het gesprek voor nodig is. Ook ■■■■ is voor bestuurlijk overleg, met ambtelijk vooroverleg. ■■■■ proeft een juridische vraag, mag je door van ontwerp naar definitie? Veilig antwoord is volgens hem een nieuw ontwerp, maar dit geeft vertraging. ■■■■ antwoordt, dat daar bestuurlijk overleg voor nodig is.
- De Wijk fase II; is binnen enkele weken definitief
- Vinkega/Eesveen moeten nog beginnen. De definitieve zienswijzebundel is net binnen (meer dan 100)
- Kiel Windeweer, Coevorden, Schoonbeek, Annen, Eleveld, Annerveen. Zijn door de NAM ingetrokken. ■■■■ heeft daar mailcontact met ■■■■ over. A.s. maandag is er een gesprek met de NAM. Coevorden en Annerveen hebben nu ook een seismische risicoanalyse. Als het de 2e stap ingaat, wordt Annerveen wellicht categorie 2. ■■■■ is van mening dat er een nieuwe SRA zou moeten komen vanwege de verbinding met Groningen (cat. 3). ■■■■ antwoordt, dat het geen oud winningsplan betreft, maar vigerend. Het instemmingsbesluit geldt nog tot 2021. De beoordeling is in het verleden gedaan, er ligt nog geen SRA aan ten grondslag. ■■■■ merkt op dat er een formeel geldend winningsplan is met een geldend instemmingsbesluit. Hij vraagt waarom EZ hun actieve rol niet oppakt. ■■■■ antwoordt, dat het ongemak vanuit de inhoud komt. Bij een SRA categorie 2 moet de operator meer maatregelen nemen. Pro-actief kan het ministerie niets, de toezichthouder wel. Een beving

3.0 in Annerveen levert meer schade op dan in Alkmaar. ■■■■ concludeert, dat ■■■■ antwoordt, dat het een zaak is tussen toezichthouder en winner. ■■■■ antwoordt, dat EZ praat met SodM. Er verandert niets, ook niet als het categorie 2 is. ■■■■ adviseert om het meetnetwerk rond Annerveen te vergroten. ■■■■ antwoordt, dat men bezig is met actualisatie. ■■■■ vraagt of dit ook voor de anderen geldt, zoals Coevorden. ■■■■ antwoordt, dat bij een SRA specifiek naar de effecten wordt gekeken. ■■■■ vraagt hoe de burger kan reageren. ■■■■ antwoordt, dat de overheden vanuit burgerperspectief een adviesrol hebben op SRA. ■■■■ merkt op dat er geen adviesrecht is op SRA, alleen als er een nieuw besluit genomen moet worden. Uitkomst kan een nieuw winningsplan zijn. ■■■■ vraagt of de bijlage bij de brief van 29 juni 2016 rondgestuurd kan worden. ■■■■ antwoordt, dat deze te vinden is in de antwoorden Kamervragen op NLOG.

- Norg: hier gaan 3 procedures over elkaar heen. Norg 2015 en Norg 2017 is ingediend, maar door EZ naast zich neergelegd. Zit nu in bestuurlijk overleg.
- Bij Coevorden is niks spannends aan de orde.

### **3a. Gesprekspunten uit evaluatie advisering winningsplannen**

Er kan nog via de mail gereageerd worden. De evaluatie wordt doorgenomen. Aanbevelingen zijn in NOGEPA verband.

8.2 aanbevelingen voor het ministerie: overleggen zoals dit, wederzijds begrip. Ministerie probeert in de overwegingen in het besluit aandacht hieraan te besteden. Voorschrift moet matchen met de wet. Volgens ■■■■ dus in andere vorm communiceren. ■■■■ merkt op dat dit een opdracht voor iedereen is i.k.v. de omgevingswet. ■■■■ is van mening dat je beleid kunt maken dat er goed vooroverleg is. ■■■■ antwoordt, dat het dan weer juridisch is. Operators gaan altijd mee bij winningsplannen. Nieuwe winningsplannen hebben allemaal opleggers van 2 pagina's. de NAM heeft aangegeven om voortaan al voor de aanvraag van een vergunning dit mee te delen aan de regio. ■■■■ vraagt of een aantal zaken in de toelichting ook naar de beleidsafdeling gaat. ■■■■ geeft aan dat de brief naar beleid wordt doorgestuurd. ■■■■ vraagt naar hoofdstuk 3, verwachtingenmanagement, 1<sup>e</sup> alinea. ■■■■ antwoordt dat dit een advies van RVO aan EZ is. Zij zelf zou het anders opschrijven.

Bijlage 2 bij STRONG: een nieuwe operator heeft een opsporingsvergunning, vervolgens een winningsvergunning en een boorvergunning nodig. Dan volgt een winningsplan. Een winningsvergunning is toestemming tot alleenrecht om in een bepaald gebied te boren of te winnen. Een operator probeert te beschrijven wat hij veilig kan winnen. Helemaal niet winnen, de kans hierop is steeds kleiner. Een opsporingsvergunning wordt niet meer gegeven. Er zijn bijna geen velden meer waar nog niet wordt gewonnen.

■■■■ merkt op dat er in de gaswinningstabel altijd een stukje onontdekte kleine velden zat. Ze vraagt of dit weg valt. ■■■■ antwoordt ontkennend, bij vermoeden zit dit in de opsporingsvergunning. ■■■■ merkt op dat men kan besluiten om vergunningen in te trekken. Dit is volgens ■■■■ theoretisch. De gronden voor geheel of gedeeltelijk weigeren zijn wel per 1 januari dit jaar uitgebreid.

Volgens ■■■■ komt het gevoel van onveiligheid niet in de voorschriften tot uiting. Ministerie houdt er wel rekening mee en hoort graag of het beter kan. ■■■■ vindt de passage over subjectieve gevoelens van onveiligheid storend. Dit is wel je toetsingskader, aldus ■■■■. ■■■■ antwoordt, dat de aanbevelingen in het geheel gezien moeten worden. Ministerie probeert de geluiden uit de gebieden mee te nemen. ■■■■ voegt toe, dat zij zeker op deze gevoelens wil ingaan in besluiten. ■■■■ vindt het fijn dat de toelichting dit wel uitstraalt en dat hierop ingegaan wordt. ■■■■ vraagt verder hoe info te geven op informatieavonden, terugvinden op internet bijv. Werkende weg wil men zichzelf verbeteren.

### **Aanbevelingen**

■■■■ merkt op dat Drenthe als enige in het land goed georganiseerd is. ■■■■ voegt toe dat niet alle aanbevelingen persé voor Drenthe van toepassing zijn.



■■■■■ noemt Westerveld met een adviseringstermijn van 14 weken. Dit wordt niet meer herhaald. Tot nu toe was de tijd 10 weken met na 6 weken SodM advies. Nu komt er een winningsplan, dit gaat meteen naar SodM en dan wordt aangekondigd dat er een winningsplan komt. Dit volgt dan gelijktijdig met het SodM-advies. Dan 8 weken. Volgens ■■■■■ is het te doen. ■■■■■ adviseert zo transparant mogelijk te zijn, als de stukken compleet zijn, volgt de adviesrol van de overheden. ■■■■■ merkt op dat het fijn is dat dit aangekondigd wordt. ■■■■■ voegt toe dat het SodM advies belangrijk was omdat de winningsplannen niet leesbaar waren. ■■■■■ antwoordt, dat niet iedere ambtenaar een winningsplan kan lezen. ■■■■■ vraagt of het Tcbb advies binnen 8 weken nagestuurd wordt. Dit is waarschijnlijk het geval. Na het SodM advies het Tcbb advies erachteraan. ■■■■■ merkt op dat EZ vaak de vraag krijgt, geef ons meer kennis. Zij verwijst naar hoewerkgaswinning.nl. Op NLOG zijn infoposters geplaatst, daarmee is er al meer info beschikbaar, maar zij zou de vragen graag wat concreter zien. ■■■■■ merkt op dat NLOG ontoegankelijk is. Dit beaamt ■■■■■.

### Vragen aan ■■■■■

- Winningsplannen; besproken
- Versnellingsmeters; dit ging volgens ■■■■■ over onafhankelijkheid en volgens ■■■■■ ook om de dichtheid van het meetnet. Dit is in Groningen beter geregeld. ■■■■■ antwoordt, dat aan de Tcbb gevraagd is om te adviseren over een schadeprotocol voor alle velden tegen de achtergrond van het protocol Groningen. Alles is vooruitgeschoven. Het schadeprotocol voor Groningen is bijna klaar. Ook voor Tcbb is de weg vrij voor het protocol kleine velden. Een onderdeel hiervan dat expliciet is gevraagd om versnellingsmeters. Onafhankelijkheid is nog wel een punt. ■■■■■ antwoordt, dat hij dit pas nog besproken heeft met Tcbb. ■■■■■ antwoordt, dat afgewacht moet worden wat daaruit komt. Het Tcbb advies komt hopelijk in februari. Meetplannen staan op NLOG. ■■■■■ **mailt de link door**. Er komt ook een geactualiseerd schema. ■■■■■ **regelt de afspraak met de gemeenten over de 0-meting**.

### 7. Rondvraag

■■■■■ vertelt dat er intensief overleg is tussen Noordenveld, Assen, Tynaarlo en Aa en Hunze over de mijnbouwwet. Hij heeft zijn burgemeester gevraagd dit breder te trekken, met bestuurders. ■■■■■ voegt toe dat dit al meerdere keren aan de orde is geweest. Zijn burgemeester is voorzitter. Verzoek om afspraken die hier worden gemaakt door te sluizen (Arne).

■■■■■ merkt tenslotte op, dat dit een prettig overleg was en dat zij langzaam reageert op mails omdat het erg druk is.

**Zij belooft de adviesvraag door te mailen voor feedback.**

Zij dankt allen en op zijn beurt bedankt ■■■■■ alle aanwezigen en met name ■■■■■ en ■■■■■.

### Afspraken

Wie	Wat	Wanneer	Uitkomst
■■■■■	■■■■■	z.s.m.	
■■■■■	■■■■■	z.s.m.	
■■■■■	■■■■■	z.s.m.	
■■■■■	■■■■■	z.s.m.	
■■■■■	■■■■■	z.s.m.	

meting



Date : 23-11-2018 18:27:27

F

T

Cc : "[REDACTED]@leek.nl, [REDACTED]@middendrenthe.nl, "[REDACTED]@drenthe.nl, "[REDACTED]@tynaarlo.nl, "[REDACTED] gemeentewesterveld.nl, [REDACTED]@wdodelta.nl" [REDACTED]@ [REDACTED] [REDACTED]@provinciegroningen.nl, "[REDACTED]@provinciegroningen.nl, [REDACTED]@gemeenteoordenveld.nl, "[REDACTED]@leek.nl, "[REDACTED]@noorderzijvest.nl, [REDACTED]@noorderzijvest.nl, "[REDACTED] zuidhorn.nl, "[REDACTED]@ [REDACTED]

Subject : Re: Analyse instemmingsbesluit Winningsplan Westerveld

H [REDACTED]

Ik heb aan deze analyse(memo) meegewerkt vanaf de inleiding tot en met de samengevatte juridische en maatschappelijke analyse heeft het mijn instemming. Wat betreft de keuzerichtingen "beroep en/of onderhandelen" heb ik een eigen memo al op route naar portefeuillehouder/college ter voorbereiding van ons overleg op do. 29 nov.

Groet en prettig weekend,

Verstuurd vanaf mijn iPad

Op 23 nov. 2018 om 16:56 heeft [REDACTED]@assen.nl> het volgende geschreven:

Goedemiddag,

Komende donderdag is er een bestuurlijk overleg over het instemmingsbesluit op het Winningsplan Westerveld. Jullie bestuurders zijn hiervoor uitgenodigd. Ter voorbereiding op dit overleg is een analyse gemaakt van het besluit van de minister van EZK. Jullie vinden deze analyse en een analyse van de advocaat bijgevoegd. Jullie kunnen hem gebruiken in de voorbereiding van het overleg met jullie bestuurder.

Wij zullen nog een agenda maken voor het overleg van donderdag.

Bij het bestuurlijk overleg mogen ook ambtenaren aanschuiven. Wel graag vooraf aangeven.

Mochten er nog vragen zijn, dan kunnen jullie hiervoor [REDACTED] of mij benaderen.

Met vriendelijke groet,

[REDACTED]  
Beleidsregisseur

Gemeente Assen, Team Beleid  
Postbus 30018, 9400 RA Assen  
[REDACTED]

e-mail: [REDACTED]@assen.nl site: [www.assen.nl](http://www.assen.nl)

Disclaimer:

Aan de informatie in deze e-mail en ieder aangehecht databestand kunnen geen rechten worden ontleend. De e-mail is vertrouwelijk en is uitsluitend bestemd voor de geadresseerde. De gemeente Assen aanvaardt geen aansprakelijkheid voor schade als gevolg van onjuistheden, gedateerde informatie of van een onjuiste en onvolledige verzending en ontvangst van informatie.

< [REDACTED]

<inhoudelijke analyse winningsbesluit minister 23-11-18.docx>

DISCLAIMER:

Aan de informatie in deze e-mail en ieder aangehecht databestand kunnen geen rechten worden ontleend en de gemeente Assen aanvaardt geen aansprakelijkheid voor schade als gevolg van onjuistheden en/of gedateerde informatie.

Als u niet de bedoelde ontvanger bent wilt u dan dit bericht en ieder aangehecht databestand verwijderen en de afzender hiervan via e-mail op de hoogte stellen.

Date : 13-10-2016 14:22:39

F [REDACTED]  
T [REDACTED] [REDACTED] [REDACTED] [REDACTED]  
[REDACTED]@ [REDACTED]  
Subject : RE: annotatie bestuurlijk overleg morgen  
Attachment : Bestuurlijk overleg Portefeuillehouders gaswinning Noord Drenthe gedeputeerde Stelpstra.docx;

Hoi [REDACTED],

Duidelijk stuk, zie paar opmerkingen in rood.

Van [REDACTED] heb ik bericht dat zij geen vooroverleg plant voor de sessie op 8 november met EZ.

Er komt wel een aanvulling/update op de analyse.

Met vriendelijke groet,

[REDACTED]  
Projectcoördinator - beleidsmedewerker RO  
Gemeente Aa en Hunze  
Postbus 93 • 9460 AB Gieten  
Spiekersteeg 1 • 9461 BH Gieten  
[www.aaenhunze.nl](http://www.aaenhunze.nl)  
[REDACTED]

---

**Van:** [REDACTED]  
**Verzonden:** donderdag 13 oktober 2016 12:20  
**Aan:** [REDACTED]@GemeenteNoordenveld.nl)  
**Onderwerp:** annotatie bestuurlijk overleg morgen

Collega's,

Dit is de lijst die ik de bestuurders zou willen meegeven voor overleg van morgen met de gedeputeerde.  
Willen jullie die aan je bestuurder meegeven voor het overleg morgenmiddag. Ik zal er als ambtelijk secretaris bij zijn.

Met vriendelijke groeten,

[REDACTED]  
Beleidspecialist  
.....  
Gemeente Assen  
Noordersingel 33 | Assen  
Postbus 30018 | 9400 RA | Assen  
.....  
[REDACTED]  
[REDACTED]  
[REDACTED]@assen.nl  
website: [www.assen.nl](http://www.assen.nl)

Disclaimer:

Aan de informatie in deze e-mail en ieder aangehecht databestand kunnen geen rechten worden ontleend. De e-mail is vertrouwelijk en is uitsluitend bestemd voor de geadresseerde. De gemeente Assen aanvaardt geen aansprakelijkheid voor schade als gevolg van onjuistheden, gedateerde informatie of van een onjuiste en onvolledige verzending en ontvangst van informatie.

**DISCLAIMER:**

*Aan de informatie in deze e-mail en ieder aangehecht databestand kunnen geen rechten worden ontleend en de gemeente Aa en Hunze aanvaardt geen aansprakelijkheid voor schade als gevolg van onjuistheden en/of gedateerde informatie.*

*Als u niet de bedoelde ontvanger bent wilt u dan dit bericht en ieder aangehecht databestand verwijderen en de afzender hiervan via e-mail op de hoogte stellen.*

## Bestuurlijk overleg Portefeuillehouders gaswinning Noord Drenthe gedeputeerde Stelstra

Vrijdag 14 oktober 2016

### Adviesrol winningsplan Westerveld

Wij, lokale overheden, hebben vrijdagmiddag 7 oktober een vooraankondiging ontvangen van het ministerie van Economische zaken omtrent een adviesverzoek voor het winningsplan Westerveld.

In een winningsplan wordt beschreven hoe er gewonnen of opgeslagen gaat worden en wat de te verwachte seismische risico's zijn. De scope van het plan betreft de veiligheid van omwonenden en het voorkomen van schade aan gebouwen en infrastructurele werken. Wij krijgen, gerekend vanaf de datum van het formele verzoek, van het ministerie 14 weken de tijd om advies uit te brengen. Het ministerie gaat op basis van een indicatieve planning nu uit van week 2 in 2017. Na de adviesperiode neemt ~~de~~ het ministerie een ontwerpbesluit op het winningsplan ~~dat~~ te ter inzage wordt gelegd en waar burgers en overheden een zienswijze op kunnen indienen. Gedurende de periode van terinzagelegging van het ontwerpbesluit organiseert het ministerie een informatieavond voor belangstellenden.

Voor het opstellen van het advies trekken we als lokale overheden samen op en maken we gebruik van de ervaringen van de advisering over het winningsplan Groningen veld.

Op basis van het vooroverleg tussen de portefeuillehouders van gemeenten Aa en Hunze, Assen, Noordenveld en Tynaarlo van 10 oktober jl komen de volgende punten naar voren die gedeputeerde met de minister kan bespreken.

- Schadeafhandeling: We willen dat schade aan eigendommen van burgers a.g.v. trillingen of verzakkingen fatsoenlijk afgehandeld wordt. De bestaande aanpak voldoet daar niet aan. De schadeafhandeling in Drenthe moet worden zoals de vernieuwde aanpak in Groningen (NCG/CVW).
- Communicatie: De communicatie van NAM en EZ naar burgers moet beter. NAM is initiatiefnemer, EZ is bevoegd gezag. Er ligt hier géén rol voor de gemeente of provincie.
- Bodemdaling: provincies Groningen en Friesland hebben overeenkomst afgesloten met de NAM over het monitoren, prognostiseren en rapporteren over de bodemdaling (statusrapporten 2010 en 2015) . Waarom doet Drenthe daaraan niet mee? Kijk naar cumulatie van meerdere velden (ook zoutwinning).
- Bundeling inzet en middelen: Groninger gemeenten, waaronder de stad Groningen, krijgen geld van het Rijk. We krijgen in Drenthe wel een adviesrol maar geen geld. Drenthe zoekt aansluiting bij Groningen. Waarom geen bundeling van middelen?
- Samenwerking: Voor het advies Westerveld wordt het cascoadvies van het winningsplan Groningen benut. De lokale overheden hebben ambtelijk afgesproken om voor het opstellen van het advies op het winningsplan Westerveld gezamenlijk op te trekken. De kennis en ervaring van de ambtelijke Kopgroep uit Groningen wordt hierbij geborgd.
- STRONG: Als in STRONG de kleine gasvelden van nationaal belang worden beschouwd wat blijft er dan nog over van de adviesrol van lokale overheden?
- Fracken: leidt tot ongecontroleerde processen met grotere risico's op zettingen en trillingen. Onze burgers mogen niet onnodig worden blootgesteld aan risico's.

Date : 26-2-2019 16:02:26

From : [REDACTED]

T [REDACTED]

C [REDACTED]

Subject : RE: Annotatie overleg NAM, EZK, overheden 14-11-19

Attachment : Verslag bijeenkomst overleg lokale overheden 14 2 2019 schadeafhandeling.docx;

Dag Marco,

Bij deze het concept verslag van het overleg met de NAM, EZK, de buurgemeenten en de provincie van 14 febr. Ik had het verslag al ter controle aanvulling voorgelegd aan de buurgemeenten.

Wil jij hier nog even naar kijken?

Is het de bedoeling dat dit verslag aan de aanwezigen wordt gestuurd?

Met vriendelijk groet,

[REDACTED]  
Beleidsadviseur gemeente Assen  
Team Strategie en Advies

Website: [www@assen.nl](http://www@assen.nl)

---

Van: [REDACTED]

Verzonden: dinsdag 12 februari 2019 10:36

Aan: [REDACTED]

CC: [REDACTED]@assen.nl>; [REDACTED]@assen.nl>; [REDACTED]@assen.nl>; [REDACTED]@assen.nl>

Onderwerp: Annotatie overleg NAM, EZK, overheden 14-11-19

Beste Marco,

Bijgevoegd is een annotatie voor het overleg van donderdagnmiddag.

Ik ben overigens nog thuis. In de voorbereiding op de annotatie heb ik telefonisch contact gehad met NAM en provincie.

Groet,

[REDACTED]

Disclaimer:

Aan de informatie in deze e-mail en ieder aangehecht databestand kunnen geen rechten worden ontleend. De e-mail is vertrouwelijk en is uitsluitend bestemd voor de geadresseerde. De gemeente Assen aanvaardt geen aansprakelijkheid voor schade als gevolg van onjuistheden, gedateerde informatie of van een onjuiste en onvolledige verzending en ontvangst van informatie.



## Verlag bijeenkomst overleg lokale overheden, NAM en EZK 14 febr 2019

### Aanwezig:

NAM: [REDACTED]

EZK: [REDACTED]

Prov Drenthe: [REDACTED]

Assen: Marco Out (MO), [REDACTED]

Aa en Hunze: [REDACTED]

Tynaarlo: Marcel Thijssen (MT), [REDACTED]

### 1. Opening

[REDACTED] is niet aanwezig vanwege ziekte

### 2. Voorstelrondje

### 3. Mededelingen/ vaststelling agenda

■: Wat is de bedoeling van agenda? Algemeen bespreken of specialistische vragen beantwoord zien?

■: Beide.

### 4. Terugblik op de procedure Instemmingsbesluit Winningsplan Westerveld

■: Niemand wordt blij van gevolgde procedure. Westerveld was wel een van de eerste winningsplannen nieuwe stijl. De plannen nemen in kwaliteit toe met de ervaring die is opgedaan. De uitdaging is meer betrokkenheid van de omgeving te organiseren aan de start van het proces. De procedure Mijnbouwwet voorziet daar onvoldoende in.

■: NAM gaat op basis van ervaring nu voorafgaand aan procedure bestuurlijk in gesprek; men wil niet het procedurele traject doorlopen maar lokaal in gesprek gaan.

■: Vergelijkt gaswinningsproblematiek met project "Ruimte voor de rivier". Waarom daar nauwelijks weerstand en bij gaswinning wel? Maak een analyse hoe dat komt. Met gebiedsarrangement weerstand wegnemen en vertrouwen terugwinnen.

■: Verwacht binnen 2 à 3 maanden meer duidelijkheid (beroep).

■: We gaan beroep niet afwachten, willen met elkaar in gesprek om verder te komen.

### 5. Stand van zaken Schadeprotocol kleine gasvelden

■: Huidige schadeafhandeling Zuidlaren: 500 gevallen; In eerste aanleg met 29 niet tot akkoord gekomen. Hiervan nu nog slechts 2 bij de arbiter.

■: vindt dit een mooi resultaat. NAM heeft voor Zuidlaren de insteek gekozen voor ruimhartig. Het Tcbb-protocol gaat uit van redelijk.

■: Inderdaad positieve ervaring Zuidlaren; binnen 2 jaar zijn alle schades goed afgehandeld; je moet goed kunnen uitleggen waarom je niet vergoed.

■: Met nieuw protocol worden schade nog sneller afgehandeld.

■: Waarom heeft EZK pas zo laat opdracht gegeven aan Tcbb?

■: Omdat men niet alleen gaswinning maar ook de overige mijnbouwactiviteiten wilde meenemen. Tcbb is nu in afrondende fase met protocol; Tcbb wil zoveel mogelijk aansluiten bij Groningen maar EZK wil perse geen immateriële schade in protocol. ■ vind dat die schade niet van toepassing is in de gebieden buiten Groningen. In die gebieden is geen sprake van waardedaling omdat ze geen stempel aardbevingsgebied hebben. Tevens moet er in protocol een duidelijk onderscheid zijn in nieuwe en bestaande schades.

■: NAM is tevreden met huidige opzet van het protocol maar geeft ook signaal: 'vervuil' het protocol niet met Groningen. In maart/ april moet protocol er liggen.

■: Hoe gaan we om met schades die in zowel gas als zoutwinningsgebied liggen?

■: Per sector zou een convenant moeten komen waarbij een externe commissie moet beoordelen door welke activiteit de schade is veroorzaakt.

■: Maart/april ligt er een voorstel dat daarna het besluitvormingstraject ingaat. NAM en EZK willen intussen wel conform het protocol gaan werken.

■: NAM kreeg vanuit Zuidlaren na termijn nog 50 meldingen. NAM wil proberen deze gevallen op conform protocol te gaan werken om te oefenen.

■: NAM is akkoord met inhoud protocol, standpunt ██████████ is nog onduidelijk.

## 6. Mogelijkheden voor een gebiedsarrangement

■: doel moet zijn: vertrouwen herwinnen

■: gebiedsarrangement is containerbegrip: lusten/lasten of breder met meet/ schadeprotocol.

■: wil breder

■: NAM wil wel breder maar daarbij ligt de voorkeur bij energietransitie.

■: Provincie: kijk naar wat het gebied nodig heeft.

■: NAM is op zoek naar wat gebied nodig heeft. NAM kan helpen bij subsidie, kennis, fondsen, technologie zoals bij project in Emmen. Wat is de vraag aan de NAM?

■: Welke gebied kiezen we in Westerveld? In Assen of totaal winningsgebied?

■: Het totale noordelijk deel van Westerveld?

■: Lijkt logisch om de gebieden waar nu nog gas wordt gewonnen te kiezen.

■: Ervaringen andere gebieden meenemen.

■: Ambtelijk groep moet onderzoeken waar we het dan over hebben o.l.v. een onafhankelijke verkenner/Kwartiermaker.

■: Totstandkoming gebiedsarrangement goed inbedden politiek/ bestuurlijk en last but not least de omgeving.

■: Ziet daarbij een rol voor de overheid.

■: Helder communiceren, hebben we het over een cadeau, een schadevergoeding of een investering tbv energietransitie?

■: De lusten moeten voor inwoners wel direct verbonden aan de gaswinning worden ervaren.

■: We hebben haast omdat gaswinning bijna teneinde is; dan is er geen geld meer voor gebiedsarrangementen.

■: Vraagt EZK en NAM zo spoedig mogelijk een voorzet te doen voor uitwerking gebiedsarrangement en de aanstelling van een kwartiermaker.

■: dit zou een logische rol voor de provincie kunnen zijn.

■: Wie stelt deze aan? NAM stelt aan i.o.m. provincie en gemeenten.

■: Denk goed na over de volgordelijkheid van de afspraken en de externe communicatie hierover. schadeprotocol, aanstellen kwartiermaker t.b.v. gebiedsarrangement, beroepsprocedure winningsplan. Het gaat de komende tijd door elkaar lopen.

■: Doet oproep om hier samen goed over na te denken en gezamenlijke afspraken te maken over de afstemming ervan.

## 7. Nieuwe inzichten rond nulmetingen en het bijplaatsen van trillingsmeters

■: Tcbb hecht minder belang aan 0-metingen om schade aan te tonen. Door meten van trilling wordt duidelijk of er schade kan ontstaan door beving los van gebouwconstructie of bodemopbouw.

■: wat is impact als je zegt dat 0-meting niet nodig is?

■: Het is niet zodat Tcbb aangeeft dat 0-meting helemaal niet meer hoeft. Inwoners zien 0-meting nog vaak als waardevol. Beide zijn van belang. Protocol gaat uit van meer dan alleen een 0-meting.

■: de bestuurlijk opdracht moet zijn: kom met een plan dat goed uit te leggen is aan inwoners.

## 8. Wat verder te tafel komt

### 9. Afsluiting

■: Lijn naar buiten: "We zijn met elkaar in goed gesprek". Vervolgafstemming als de behandeling van het beroep aan de orde komt.

**Samenvatting afspraken:**

- Schadeprotocol: kleine gasvelden is bijna afgerond door Tcbb. EZK zal deze zsm in procedure brengen.
- Gebiedsarrangement: EZK en NAM komen zo spoedig mogelijk met een voorzet voor de uitwerking gebiedsarrangement en de aanstelling van een kwartiermaker.
- Communicatie: het is belangrijk dat er goed wordt nagedacht en afgestemd over de volgorde van de afspraken en de externe communicatie hierover. Er spelen verschillende zaken (schadeprotocol, aanstellen kwartiermaker t.b.v. gebiedsarrangement, beroepsprocedure winningsplan). Het gaat de komende tijd door elkaar lopen maar mag niet leiden tot onduidelijkheid.

Date : 26-8-2016 11:37:20

F [REDACTED]  
 T [REDACTED]@VNG.NL  
 C [REDACTED] [REDACTED]@GemeenteNoordenveld.nl"

Subject : RE: annulering sessie winningsplan Westerveld (NAM) 8 juli 2016

B [REDACTED]

Jij deed het voorstel om volgende week na je bezoek aan wethouder Diks van Leeuwarden met ons een gesprek te hebben.

I [REDACTED]  
 Vrijdagnmiddag 2 september om 14.30uur in het gemeentehuis van Tynaarlo (Komoeljeplein 1 te Vries) zou wat ons betreft kunnen.

Mijn andere Noord-Drentse collega's van gemeente Assen en Noordenveld zijn als het goed is volgende week weer terug van vakantie.

Graag ontvangen wij jouw definitieve bevestiging.

Alvast een goed weekend.

Met vriendelijke groet,

[REDACTED]  
 Projectcoördinator - beleidsmedewerker RO  
 Gemeente Aa en Hunze  
 Postbus 93 • 9460 AB Gieten  
 Spiekersteeg 1 • 9461 BH Gieten  
[www.aaenhunze.nl](http://www.aaenhunze.nl)

-----Oorspronkelijk bericht-----

V [REDACTED]  
 Verzonden: vrijdag 19 augustus 2016 10:27  
 A [REDACTED]  
 Onderwerp: RE: annulering sessie winningsplan Westerveld (NAM) 8 juli 2016

B [REDACTED]

2 terechte vragen, waarover ik graag wil meedenken, maar niet via de e-mail.  
 Graag even telefonisch contact.

Met vriendelijke groet,

[REDACTED]  
 Projectcoördinator - beleidsmedewerker RO Gemeente Aa en Hunze Postbus 93 • 9460 AB Gieten Spiekersteeg 1 • 9461 BH Gieten [www.aaenhunze.nl](http://www.aaenhunze.nl) Telefoon algemeen: [REDACTED] Telefoon direct: [REDACTED]

-----Oorspronkelijk bericht-----

V [REDACTED]@VNG.NL  
 Verzonden: donderdag 18 augustus 2016 8:47  
 A [REDACTED]  
 Onderwerp: RE: annulering sessie winningsplan Westerveld (NAM) 8 juli 2016

Beste [REDACTED]

Dank. Tegelijkertijd is het van belang dat we dat bestuurlijk netwerk van kleine gasveld gemeenten van de grond krijgen. Wat is daarvoor nodig? eerst maar eens een afspraak maken met jouw bestuurder?  
 groeten,

[REDACTED]  
 V [REDACTED]  
 Verzonden: woensdag 17 augustus 2016 9:22  
 A [REDACTED]  
 Onderwerp: RE: annulering sessie winningsplan Westerveld (NAM) 8 juli 2016

B [REDACTED]

Deze week ben ik weer begonnen na vakantie. Dank voor de informatie.

Bijgaand stuur ik je een verslag van het overleg dat wij op 8 juli jl. hadden, vooruitlopend op het uitgestelde adviestraject.  
 Kort daarop ontvingen wij ook bijgaande planning voor het adviestraject.  
 Het stroonschema planning ziet er prima uit. Interessant wordt het natuurlijk hoe het adviestraject wordt ingevuld.

Het lijkt mij goed dat we binnenkort contact hebben met het oog op het vervolg en de ontwikkelingen rond STRONG/opgaven bodem, waarbij o.a. het bestuurlijk overleg eind september met EZ en I&M

Met vriendelijke groet,

[REDACTED]  
 Projectcoördinator - beleidsmedewerker RO Gemeente Aa en Hunze Postbus 93 • 9460 AB Gieten Spiekersteeg 1 • 9461 BH Gieten [www.aaenhunze.nl](http://www.aaenhunze.nl) Telefoon algemeen: [REDACTED] Telefoon direct: [REDACTED]

-----Oorspronkelijk bericht-----

V [REDACTED]@rhdhv.com  
 Verzonden: dinsdag 26 juli 2016 13:05  
 A [REDACTED]  
 Onderwerp: FW: annulering sessie winningsplan Westerveld (NAM) 8 juli 2016  
 Urgentie: Hoog

B [REDACTED]

Op verzoek van [REDACTED] heb ik de VNG gevraagd je toe te voegen aan het netwerk bodem op ROMNetwerk.  
 Tevens stuur ik je hierbij het document dat op 7 juli 2016 is besproken in de bestuurlijk VNG-commissie MEM.

Ik vermoed dat Henk het document 6.1 bedoeld.  
 Document 6.2 gaat over de strategie van de VNG ombodemen ondergrond in gemeentelijke omgevingsvisies te krijgen.

Met vriendelijke groet,

-----Original Message-----

F [REDACTED]@VNG.NL]

Sent: donderdag 7 juli 2016 16:22

T [REDACTED]

Subject: FW: annulering sessie winningsplan Westerveld (NAM) 8 juli 2016

Importance: High

Ha [REDACTED], zou jij [REDACTED] willen toevoegen aan het romnetwerk en de web? Hem ook even het stuk sturen wat vandaag in de commissie mem is besproken?

V [REDACTED]

Verzonden: vrijdag 1 juli 2016 15:18

A [REDACTED]

Onderwerp: FW: annulering sessie winningsplan Westerveld (NAM) 8 juli 2016

Dag [REDACTED]

En dan dit ☺

Met vriendelijke groet,

[REDACTED]

Projectcoördinator - beleidsmedewerker RO Gemeente Aa en Hunze Postbus 93 • 9460 AB Gieten Spiekersteeg 1 • 9461 BH Gieten [www.aaenhunze.nl](http://www.aaenhunze.nl)<<http://www.aaenhunze.nl>>

Telefoon algemeen: [REDACTED]

Telefoon direct: [REDACTED]

V [REDACTED]@minez.nl]

Verzonden: vrijdag 1 juli 2016 15:15

A [REDACTED]

[REDACTED]@noorderzijvest.nl; [REDACTED]@hunzeenaas.nl; [REDACTED]@fryslan.frl; [REDACTED]@ooststellingwerf.nl; [REDACTED]@wetterskipfryslan.nl; [REDACTED]@drenthe.nl; [REDACTED]@gemeentenoordenveld.nl; [REDACTED]@assen.nl; [REDACTED]@assen.nl; [REDACTED]@assen.nl; [REDACTED]@tynaarlo.nl; [REDACTED]@middendrenthe.nl; [REDACTED]@wdodelta.nl;

Onderwerp: annulering sessie winningsplan Westerveld (NAM) 8 juli 2016

Urgentie: Hoog

Geachte heer, mevrouw,

Op 22 juni jl. heeft u een email ontvangen over het advies van Staatstoezicht op de Mijnen (SodM) over het winningsplan Westerveld van de Nederlandse Aardolie Maatschappij (NAM). Dit advies zou samen met het winningsplan aan u worden toegestuurd met daarbij het verzoek om hierop advies uit te brengen. SodM heeft eind juni geadviseerd om het winningsplan met informatie aan te vullen en tot die tijd aan te houden. Om deze reden wil ik daarom de specifieke informatiesessie die gepland stond op 8 juli afzeggen.

Proces

Zoals u weet ligt er een voorstel tot wijziging van de Mijnbouwwet voor aan de 2e Kamer naar aanleiding van het rapport onderzoeksraad voor de veiligheid (OVV) over Groningen. Dit heeft tot gevolg dat de winningsplannen op een andere manier beoordeeld zullen worden. De afgelopen maanden is overleg met u geweest over de nieuwe aanpak van winningsplannen en uw rol daarin.

In het wetsvoorstel wordt een aantal inhoudelijke wijzigingen voorgesteld. Het winningsplan Westerveld is het eerste plan dat naar aanleiding van de aanbevelingen van het OVV rapport en de daarop voorgestelde wijzigingen in de mijnbouwwet, is opgesteld. Ten tijde hiervan was de leidraad seismische risico analyse, die door SodM is opgesteld, nog niet gereed. Eerder is aangegeven dat het winningsplan Westerveld een pilotproject is.

Advies Staatstoezicht op de Mijnen

Eind juni 2016 hebben wij het advies van SodM over het winningsplan Westerveld ontvangen. SodM adviseert om het winningsplan aan te houden totdat NAM het winningsplan heeft aangevuld met de volgende gegevens:

1. Overzicht van de gemeten grondsnelheden en grondversnellingen; 2. Overzicht van de schademeldingen en de aard van de schade; 3. Analyse van de relatie tussen de grondsnelheden-/versnellingen en de aard en omvang van de gerapporteerde schade. Deze analyse zou geplaatst moeten worden in het kader van vergelijkbare analyses voor andere velden en de kalibratiestudie schade door aardbevingen (TNO rapport, TNO-034-DTM-2009-04435, 11. november 2009) en de SBR Richtlijn-A; 4. Analyse van de relatie tussen de bevingen en de productie(snelheid); 5. Rapportage van waargenomen relaties bij andere actieve velden; 6. Overige onderbouwende rapporten en analyses.

Wij hebben besloten, het advies van SodM over te nemen. Dat betekent dat het winningsplan formeel wordt aangehouden totdat NAM de gegevens heeft aangevuld.

Veiligheid gewaarborgd

SodM concludeert dat, op basis van de seismisch risico analyse in het ingediende winningsplan Westerveld, de veiligheid niet in het geding is en dat, in afwachting van de aanvullende gegevens, de gaswinning op basis van het huidige winningsplan kan doorgaan.

Sessie 8 juli 2016

Aangezien het winningsplan formeel wordt aangehouden, gaat de specifieke informatiesessie van 8 juli aanstaande niet door. Zodra de gegevens zijn aangevuld door NAM en na (een aanvullend) advies van SodM, ontvangt u opnieuw een uitnodiging voor een specifieke informatiesessie.

Langere adviesperiode

Zodra NAM het herziene winningsplan Westerveld indient, zullen wij parallel aan het verzoek tot advies aan SodM, u om advies vragen. U heeft hierdoor meer tijd om het winningsplan te bestuderen en advies uit te brengen. Zodra wij het advies van SodM hebben ontvangen, ontvangt u deze van ons. U heeft hierna nog 8 weken de tijd om advies uit te brengen. Parallel hieraan verzoeken wij de Technische commissie bodembescherming ook om advies. Wanneer dit advies binnen is zult u dit ook van ons ontvangen.

Stukken ter informatie

U vindt het advies van SodM als bijlage bij deze mail. Het aangehouden winningsplan is te groot qua omvang, vandaar dat u deze via een link van WeTransfer kunt openen. U kunt het document dan downloaden.

Ik hoop u hiermee voldoende te hebben geïnformeerd. Heeft u toch nog vragen dan kunt u mij bereiken via onderstaand telefoonnummer.

Met vriendelijke groet,

Ministerie van Economische Zaken

Directie Energie & Omgeving

Cluster Mijnbouw

Bezoekadres Bezuidenhoutseweg 73, 2594 AC Den Haag Postadres Postbus 20401, 2500 EK Den Haag Telefoonnummer [REDACTED]

Dit bericht kan informatie bevatten die niet voor u is bestemd. Indien u niet de geadresseerde bent of dit bericht abusievelijk aan u is gezonden, wordt u verzocht dat aan de afzender te melden en het bericht te verwijderen.

De Staat aanvaardt geen aansprakelijkheid voor schade, van welke aard ook, die verband houdt met risico's verbonden aan het elektronisch verzenden van berichten.

This message may contain information that is not intended for you. If you are not the addressee or if this message was sent to you by mistake, you are requested to inform the sender and delete the message. The State accepts no liability for damage of any kind resulting from the risks inherent in the electronic transmission of messages.

DISCLAIMER:

Aan de informatie in deze e-mail en ieder aangehecht databestand kunnen geen rechten worden ontleend en de gemeente Aa en Hunze aanvaardt geen aansprakelijkheid voor schade als gevolg van

onjuistheden en/of gedateerde informatie.

Als u niet de bedoelde ontvanger bent wilt u dan dit bericht en ieder aangehecht databestand verwijderen en de afzender hiervan via e-mail op de hoogte stellen.

This email and any attachments are intended solely for the use of the addressee(s); disclosure or copying by others than the intended person(s) is strictly prohibited. If you have received this email in error, please treat this email as confidential, notify the sender and delete all copies of the email immediately

DISCLAIMER:

Aan de informatie in deze e-mail en ieder aangehecht databestand kunnen geen rechten worden ontleend en de gemeente Aa en Hunze aanvaardt geen aansprakelijkheid voor schade als gevolg van onjuistheden en/of gedateerde informatie.

Als u niet de bedoelde ontvanger bent wilt u dan dit bericht en ieder aangehecht databestand verwijderen en de afzender hiervan via e-mail op de hoogte stellen.

DISCLAIMER:

Aan de informatie in deze e-mail en ieder aangehecht databestand kunnen geen rechten worden ontleend en de gemeente Aa en Hunze aanvaardt geen aansprakelijkheid voor schade als gevolg van onjuistheden en/of gedateerde informatie.

Als u niet de bedoelde ontvanger bent wilt u dan dit bericht en ieder aangehecht databestand verwijderen en de afzender hiervan via e-mail op de hoogte stellen.

Date : 5-7-2016 08:46:50

F [REDACTED]

T [REDACTED]

Subject : RE: annulering sessie winningsplan Westerveld (NAM) 8 juli 2016

[REDACTED],

Dank voor je reactie.

Dat is mooi!.

Heb met de adviseur gesproken maar hij beschouwd het hele winningsplan Westerveld.

We praten er vrijdagochtend verder over.

Met vriendelijke groeten,

[REDACTED]  
Beleidspecialist

.....  
**Gemeente Assen**  
Noordersingel 33 | Assen  
Postbus 30018 | 9400 RA | Assen

.....  
[REDACTED]  
[REDACTED]  
[REDACTED]@assen.nl  
website: [www.assen.nl](http://www.assen.nl)

---

**Van:** [REDACTED]  
**Verzonden:** maandag 4 juli 2016 19:55  
**Aan:** [REDACTED]  
**CC:** [REDACTED]

**Onderwerp:** Re: annulering sessie winningsplan Westerveld (NAM) 8 juli 2016

H [REDACTED]

Burgemeester Thijsen heeft aangegeven in principe mee te willen doen met de contra-expertise.

We moeten het er nog wel even hebben over de reikwijdte (heel winningsplan Westerveld, of alleen Vries Zuid) en kosten denk ik.

Groet, [REDACTED]

Verstuurd vanaf mijn iPad

Op 4 jul. 2016 om 15:38 heeft [REDACTED]@assen.nl> het volgende geschreven:

[REDACTED],

Heb je al een standpunt van dhr Thijsen over het uitvoeren van een contra-expertise? Het uitstel kunnen we gebruiken om hem meer tijd te geven omdat we al een concept winningsplan hebben gekregen.

Met vriendelijke groeten,

[REDACTED]  
Beleidspecialist  
.....  
**Gemeente Assen**  
Noordersingel 33 | Assen  
Postbus 30018 | 9400 RA | Assen  
.....  
[REDACTED]  
[REDACTED]  
[REDACTED]@assen.nl  
website: [www.assen.nl](http://www.assen.nl)

---

**Van:** [REDACTED]@tynaarlo.nl]

**Verzonden:** maandag 4 juli 2016 11:19

**Aan:** [REDACTED]@aaenhunze.nl [REDACTED]@assen.nl [REDACTED]@drenthe.nl [REDACTED]

[REDACTED]@GemeenteNoordenveld.nl) <[REDACTED]@GemeenteNoordenveld.nl>

**Onderwerp:** RE: annulering sessie winningsplan Westerveld (NAM) 8 juli 2016

Dat denk ik ook [REDACTED]!

We moeten gewoon niet te snel accepteren als EZ ons iets door de strot probeert te duwen. Er blijkt toch meer ruimte te zijn dan ze eerder doen voorkomen.

■

---

**Van:** [REDACTED]@aaenhunze.nl]

**Verzonden:** maandag 4 juli 2016 10:55

**Aan:** [REDACTED]@assen.nl'; [REDACTED]@gemeentenoordenveld.nl'

**Onderwerp:** RE: annulering sessie winningsplan Westerveld (NAM) 8 juli 2016

Hoi [REDACTED],

Alle beetjes helpen. Als wij hier invloed op hebben gehad dan hebben wij dit **gezamenlijk** bereikt ☺

Groeten [REDACTED]

---

**Van:** [REDACTED]@tynaarlo.nl]

**Verzonden:** maandag 4 juli 2016 9:43

**Aan:** [REDACTED]@assen.nl'; [REDACTED]@gemeentenoordenveld.nl'



**Onderwerp:** RE: annulering sessie winningsplan Westerveld (NAM) 8 juli 2016

Ik heb hier donderdagmiddag telefonisch vrij uitgebreid met [REDACTED] over gesproken. Met name over het samenlopen van beide procedures en dan ook nog eens tijdens vakantieperiode.

Zij wist dit nog helemaal niet en zou het bij haar leidinggevenden aan de kaak stellen.

Vraag me toch af of het 1 met het ander te maken heeft. ☺

Gr. [REDACTED]

**Van:** [REDACTED]@minez.nl

**Verzonden:** vrijdag 1 juli 2016 15:15

**Aan:** [REDACTED]@provinciegroningen.nl; [REDACTED]@leek.nl; [REDACTED]@leek.nl; [REDACTED]@noorderzijvest.nl; [REDACTED]@noorderzijvest.nl; [REDACTED]@noorderzijvest.nl; [REDACTED]@noorderzijvest.nl; [REDACTED]@hunzeenaas.nl; [REDACTED]@fryslan.fr; [REDACTED]@ooststellingwerf.nl; [REDACTED]@weterskipfryslan.nl; [REDACTED]@drenthe.nl; [REDACTED]@aaenhunze.nl; [REDACTED]@aaenhunze.nl; [REDACTED]@gemeentenoordenveld.nl; [REDACTED]@assen.nl; [REDACTED]@assen.nl; [REDACTED]@assen.nl; [REDACTED]@middendrenthe.nl; [REDACTED]@wdodelta.nl; [REDACTED]@drenthe.nl; [REDACTED]@gemeentenoordenveld.nl

**Onderwerp:** annulering sessie winningsplan Westerveld (NAM) 8 juli 2016

**Urgentie:** Hoog

Geachte heer, mevrouw,

Op 22 juni jl. heeft u een email ontvangen over het advies van Staatstoezicht op de Mijnen (SodM) over het winningsplan Westerveld van de Nederlandse Aardolie Maatschappij (NAM). Dit advies zou samen met het winningsplan aan u worden toegestuurd met daarbij het verzoek om hierop advies uit te brengen. SodM heeft eind juni geadviseerd om het winningsplan met informatie aan te vullen en tot die tijd aan te houden. Om deze reden wil ik daarom de specifieke informatiesessie die gepland stond op 8 juli afzeggen.

#### Proces

Zoals u weet ligt er een voorstel tot wijziging van de Mijnbouwwet voor aan de 2<sup>e</sup> Kamer naar aanleiding van het rapport onderzoeksraad voor de veiligheid (OVV) over Groningen. Dit heeft tot gevolg dat de winningsplannen op een andere manier beoordeeld zullen worden. De afgelopen maanden is overleg met u geweest over de nieuwe aanpak van winningsplannen en uw rol daarin.

In het wetvoorstel wordt een aantal inhoudelijke wijzigingen voorgesteld. Het winningsplan Westerveld is het eerste plan dat naar aanleiding van de aanbevelingen van het OVV rapport en de daarop voorgestelde wijzigingen in de mijnbouwwet, is opgesteld. Ten tijde hiervan was de leidraad seismische risico analyse, die door SodM is opgesteld, nog niet gereed. Eerder is aangegeven dat het winningsplan Westerveld een pilotproject is.

#### Advies Staatstoezicht op de Mijnen

Eind juni 2016 hebben wij het advies van SodM over het winningsplan Westerveld ontvangen. SodM adviseert om het winningsplan aan te houden totdat NAM het winningsplan heeft aangevuld met de volgende gegevens:

1. Overzicht van de gemeten grondsnelheden en grondversnellingen;
2. Overzicht van de schademeldingen en de aard van de schade;
3. Analyse van de relatie tussen de grondsnelheden/-versnellingen en de aard en omvang van de gerapporteerde schade. Deze analyse zou geplaatst moeten worden in het kader van vergelijkbare analyses voor andere velden en de kalibratiestudie schade door aardbevingen (TNO rapport, TNO-034-DTM-2009-04435, 11. november 2009) en de SBR Richtlijn-A;
4. Analyse van de relatie tussen de bevingen en de productie(snelheid);
5. Rapportage van waargenomen relaties bij andere actieve velden;
6. Overige onderbouwende rapporten en analyses.

Wij hebben besloten, het advies van SodM over te nemen. Dat betekent dat het winningsplan formeel wordt aangehouden totdat NAM de gegevens heeft aangevuld.

#### Veiligheid gewaarborgd

SodM concludeert dat, op basis van de seismisch risico analyse in het ingediende winningsplan Westerveld, de veiligheid niet in het geding is en dat, in afwachting van de aanvullende gegevens, de gaswinning op basis van het huidige winningsplan kan doorgaan.

#### Sessie 8 juli 2016

Aangezien het winningsplan formeel wordt aangehouden, gaat de specifieke informatiesessie van 8 juli aanstaande niet door. Zodra de gegevens zijn aangevuld door NAM en na (een aanvullend) advies van SodM, ontvangt u opnieuw een uitnodiging voor een specifieke informatiesessie.

#### Langere adviesperiode

Zodra NAM het herziene winningsplan Westerveld indient, zullen wij parallel aan het verzoek tot advies aan SodM, u om advies vragen. U heeft hierdoor meer tijd om het winningsplan te bestuderen en advies uit te brengen. Zodra wij het advies van SodM hebben ontvangen, ontvangt u deze van ons. U heeft hierna nog 8 weken de tijd om advies uit te brengen. Parallel hieraan verzoeken wij de Technische commissie bodembescherming ook om advies. Wanneer dit advies binnen is zult u dit ook van ons ontvangen.

#### Stukken ter informatie

U vindt het advies van SodM als bijlage bij deze mail. Het aangehouden winningsplan is te groot qua omvang, vandaar dat u deze via een link van WeTransfer kunt openen. U kunt het document dan downloaden.

Ik hoop u hiermee voldoende te hebben geïnformeerd. Heeft u toch nog vragen dan kunt u mij bereiken via onderstaand telefoonnummer.

Met vriendelijke groet,

[REDACTED]

[REDACTED]

Ministerie van Economische Zaken

Directie Energie & Omgeving

Cluster Mijnbouw

**Bezoekadres** Be Zuidenhoutseweg 73, 2594 AC Den Haag

**Postadres** Postbus 20401, 2500 EK Den Haag

**Telefoonnummer** [REDACTED]

Dit bericht kan informatie bevatten die niet voor u is bestemd. Indien u niet de geadresseerde bent of dit bericht abusievelijk aan u is gezonden, wordt u verzocht dat aan de afzender te melden en het bericht te verwijderen.

De Staat aanvaardt geen aansprakelijkheid voor schade, van welke aard ook, die verband houdt met risico's verbonden aan het elektronisch verzenden van berichten.

This message may contain information that is not intended for you. If you are not the addressee or if this message was sent to you by mistake, you

are requested to inform the sender and delete the message.  
The State accepts no liability for damage of any kind resulting from the risks inherent in the electronic transmission of messages.

*DISCLAIMER:*

*Aan de informatie in deze e-mail en ieder aangehecht databestand kunnen geen rechten worden ontleend en de gemeente Aa en Hunze aanvaardt geen aansprakelijkheid voor schade als gevolg van onjuistheden en/of gedateerde informatie.*

*Als u niet de bedoelde ontvanger bent wilt u dan dit bericht en ieder aangehecht databestand verwijderen en de afzender hiervan via e-mail op de hoogte stellen.*

Disclaimer:

Aan de informatie in deze e-mail en ieder aangehecht databestand kunnen geen rechten worden ontleend. De e-mail is vertrouwelijk en is uitsluitend bestemd voor de geadresseerde. De gemeente Assen aanvaardt geen aansprakelijkheid voor schade als gevolg van onjuistheden, gedateerde informatie of van een onjuiste en onvolledige verzending en ontvangst van informatie.

Date : 4-7-2016 20:05:15

F [REDACTED]

T [REDACTED]

Cc : "[REDACTED]@aaenhunze.nl, "[REDACTED]@assen.nl

Subject : Re: annulering sessie winningsplan Westerveld (NAM) 8 juli 2016

H [REDACTED]

Ik zal vrijdag ochtend ook van de partij zijn om 10 uur. Kan wel zijn dat ik om 11 uur weg moet, maar dat zien jullie dan wel. We kunnen in en uur ook al heel wat afstemmen qua proces lijkt me.

G [REDACTED]

Verstuurd vanaf mijn iPad

Op 4 jul. 2016 om 10:40 heeft [REDACTED]@drenthe.nl> het volgende geschreven:

[REDACTED], zie mijn latere mail met vraag of je vrijdag toch komt.

Groet, [REDACTED]

---

**Van:** [REDACTED]@tynaarlo.nl

**Verzonden:** maandag 4 juli 2016 9:43

**Aan:** [REDACTED]@assen.nl'; [REDACTED]@gemeentenoordenveld.nl'

**Onderwerp:** RE: annulering sessie winningsplan Westerveld (NAM) 8 juli 2016

Ik heb hier donderdagmiddag telefonisch vrij uitgebreid met [REDACTED] over gesproken. Met name over het samenlopen van beide procedures en dan ook nog eens tijdens vakantieperiode.

Zij wist dit nog helemaal niet en zou het bij haar leidinggevenden aan de kaak stellen.

Vraag me toch af of het 1 met het ander te maken heeft. ☺

Gr. [REDACTED]

---

**Van:** [REDACTED]

**Verzonden:** vrijdag 1 juli 2016 15:15

**Aan:** [REDACTED]

**Onderwerp:** annulering sessie winningsplan Westerveld (NAM) 8 juli 2016

**Urgentie:** Hoog

Geachte heer, mevrouw,

Op 22 juni jl. heeft u een email ontvangen over het advies van Staatstoezicht op de Mijnen (SodM) over het winningsplan Westerveld van de Nederlandse Aardolie Maatschappij (NAM). Dit advies zou samen met het winningsplan aan u worden toegestuurd met daarbij het verzoek om hierop advies uit te brengen. SodM heeft eind juni geadviseerd om het winningsplan met informatie aan te vullen en tot die tijd aan te houden. Om deze reden wil ik daarom de specifieke informatiesessie die gepland stond op 8 juli afzeggen.

#### Proces

Zoals u weet ligt er een voorstel tot wijziging van de Mijnbouwwet voor aan de 2<sup>e</sup> Kamer naar aanleiding van het rapport onderzoeksraad voor de veiligheid (OVV) over Groningen. Dit heeft tot gevolg dat de winningsplannen op een andere manier beoordeeld zullen worden. De afgelopen maanden is overleg met u geweest over de nieuwe aanpak van winningsplannen en uw rol daarin.

In het wetsvoorstel wordt een aantal inhoudelijke wijzigingen voorgesteld. Het winningsplan Westerveld is het eerste plan dat naar aanleiding van de aanbevelingen van het OVV rapport en de daarop voorgestelde wijzigingen in de mijnbouwwet, is opgesteld. Ten tijde hiervan was de leidraad seismische risico analyse, die door SodM is opgesteld, nog niet gereed. Eerder is aangegeven dat het winningsplan Westerveld een pilotproject is.

#### Advies Staatstoezicht op de Mijnen

Eind juni 2016 hebben wij het advies van SodM over het winningsplan Westerveld ontvangen. SodM adviseert om het winningsplan aan te houden totdat NAM het winningsplan heeft aangevuld met de volgende gegevens:

1. Overzicht van de gemeten grondsnelheden en grondversnellingen;
2. Overzicht van de schademeldingen en de aard van de schade;
3. Analyse van de relatie tussen de grondsnelheden/-versnellingen en de aard en omvang van de gerapporteerde schade. Deze analyse zou geplaatst moeten worden in het kader van vergelijkbare analyses voor andere velden en de kalibratiestudie schade door aardbevingen (TNO rapport, TNO-034-DTM-2009-04435, 11. november 2009) en de SBR Richtlijn-A;
4. Analyse van de relatie tussen de bevingen en de productie(snelheid);
5. Rapportage van waargenomen relaties bij andere actieve velden;
6. Overige onderbouwende rapporten en analyses.

Wij hebben besloten, het advies van SodM over te nemen. Dat betekent dat het winningsplan formeel wordt aangehouden totdat NAM de gegevens heeft aangevuld.

#### Veiligheid gewaarborgd

SodM concludeert dat, op basis van de seismisch risico analyse in het ingediende winningsplan Westerveld, de veiligheid niet in het geding is en dat, in afwachting van de aanvullende gegevens, de gaswinning op basis van het huidige winningsplan kan doorgaan.

#### Sessie 8 juli 2016

Aangezien het winningsplan formeel wordt aangehouden, gaat de specifieke informatiesessie van 8 juli aanstaande niet door. Zodra de gegevens zijn aangevuld door NAM en na (een aanvullend) advies van SodM, ontvangt u opnieuw een uitnodiging voor een specifieke informatiesessie.

#### Langere adviesperiode

Zodra NAM het herziene winningsplan Westerveld indient, zullen wij parallel aan het verzoek tot advies aan SodM, u om advies vragen. U heeft hierdoor meer tijd om het winningsplan te bestuderen en advies uit te brengen. Zodra wij het advies van SodM hebben ontvangen, ontvangt u deze van ons. U heeft hierna nog 8 weken de tijd om advies uit te brengen. Parallel hieraan verzoeken wij de Technische commissie bodembescherming ook om advies. Wanneer dit advies binnen is zult u dit ook van ons ontvangen.

#### Stukken ter informatie

U vindt het advies van SodM als bijlage bij deze mail. Het aangehouden winningsplan is te groot qua omvang, vandaar dat u deze via een link van WeTransfer kunt openen. U kunt het document dan downloaden.

Ik hoop u hiermee voldoende te hebben geïnformeerd. Heeft u toch nog vragen dan kunt u mij bereiken via onderstaand telefoonnummer.

Met vriendelijke groet,

██████████

-----

██████████

Ministerie van Economische Zaken

Directie Energie & Omgeving

Cluster Mijnbouw

**Bezoekadres** Bezuidenhoutseweg 73, 2594 AC Den Haag

**Postadres** Postbus 20401, 2500 EK Den Haag

**Telefoonnummer** ██████████

Dit bericht kan informatie bevatten die niet voor u is bestemd. Indien u niet de geadresseerde bent of dit bericht abusievelijk aan u is gezonden, wordt u verzocht dat aan de afzender te melden en het bericht te verwijderen.

De Staat aanvaardt geen aansprakelijkheid voor schade, van welke aard ook, die verband houdt met risico's verbonden aan het elektronisch verzenden van berichten.

This message may contain information that is not intended for you. If you are not the addressee or if this message was sent to you by mistake, you are requested to inform the sender and delete the message.

The State accepts no liability for damage of any kind resulting from the risks inherent in the electronic transmission of messages.

Date : 4-7-2016 19:55:25

F [REDACTED]

T [REDACTED]

C [REDACTED]

Subject : Re: annulering sessie winningsplan Westerveld (NAM) 8 juli 2016

H [REDACTED]

Burgemeester Thijsen heeft aangegeven in principe mee te willen doen met de contra-expertise. We moeten het er nog wel even hebben over de reikwijdte (heel winningsplan Westerveld, of alleen Vries Zuid) en kosten denk ik.

Groet, [REDACTED]

Verstuurd vanaf mijn iPad

Op 4 jul. 2016 om 15:38 heeft [REDACTED] <[\[REDACTED\]@assen.nl](mailto:[REDACTED]@assen.nl)> het volgende geschreven:

[REDACTED]

Heb je al een standpunt van dhr Thijssen over het uitvoeren van een contra-expertise? Het uitstel kunnen we gebruiken om hem meer tijd te geven omdat we al een concept winningsplan hebben gekregen.

Met vriendelijke groeten,

[REDACTED]

Beleidspecialist

Gemeente Assen

Noordersingel 33 | Assen

Postbus 30018 | 9400 RA | Assen

[REDACTED]

[REDACTED]

[REDACTED] <[\[REDACTED\]@assen.nl](mailto:[REDACTED]@assen.nl)>

website: [www.assen.nl](http://www.assen.nl)

---

Van: [REDACTED] <[\[REDACTED\]@tynaarlo.nl](mailto:[REDACTED]@tynaarlo.nl)>

Verzonden: maandag 4 juli 2016 11:19

Aan: [REDACTED] <[\[REDACTED\]@aaenhunze.nl](mailto:[REDACTED]@aaenhunze.nl)> [REDACTED] <[\[REDACTED\]@assen.nl](mailto:[REDACTED]@assen.nl)> [REDACTED] <[\[REDACTED\]@drenthe.nl](mailto:[REDACTED]@drenthe.nl)> [REDACTED] - gemeente

Noordenveld ([REDACTED] <[\[REDACTED\]@GemeenteNoordenveld.nl](mailto:[REDACTED]@GemeenteNoordenveld.nl)> [REDACTED] <[\[REDACTED\]@GemeenteNoordenveld.nl](mailto:[REDACTED]@GemeenteNoordenveld.nl)>)

Onderwerp: RE: annulering sessie winningsplan Westerveld (NAM) 8 juli 2016

Dat denk ik ook [REDACTED]!

We moeten gewoon niet te snel accepteren als EZ ons iets door de strot probeert te duwen. Er blijkt toch meer ruimte te zijn dan ze eerder doen voorkomen.

[REDACTED]

---

Van: [REDACTED] <[\[REDACTED\]@aaenhunze.nl](mailto:[REDACTED]@aaenhunze.nl)>

Verzonden: maandag 4 juli 2016 10:55

Aan: [REDACTED] <[\[REDACTED\]@assen.nl](mailto:[REDACTED]@assen.nl)>; [REDACTED] <[\[REDACTED\]@gemeentenoordenveld.nl](mailto:[REDACTED]@gemeentenoordenveld.nl)>

Onderwerp: RE: annulering sessie winningsplan Westerveld (NAM) 8 juli 2016

Hoi [REDACTED],

Alle beetjes helpen. Als wij hier invloed op hebben gehad dan hebben wij dit **gezamenlijk** bereikt ☺

Groeten [REDACTED]

---

Van: [REDACTED] <[\[REDACTED\]@tynaarlo.nl](mailto:[REDACTED]@tynaarlo.nl)>

Verzonden: maandag 4 juli 2016 9:43

Aan: [REDACTED] <[\[REDACTED\]@assen.nl](mailto:[REDACTED]@assen.nl)>; [REDACTED] <[\[REDACTED\]@gemeentenoordenveld.nl](mailto:[REDACTED]@gemeentenoordenveld.nl)>

Onderwerp: RE: annulering sessie winningsplan Westerveld (NAM) 8 juli 2016

Ik heb hier donderdagmiddag telefonisch vrij uitgebreid met [REDACTED] over gesproken. Met name over het samenlopen van beide procedures en dan ook nog eens tijdens vakantieperiode.

Zij wist dit nog helemaal niet en zou het bij haar leidinggevenden aan de kaak stellen.

Vraag me toch af of het 1 met het ander te maken heeft. ☺

Gr. [REDACTED]

---

Van: [REDACTED] <[\[REDACTED\]@minez.nl](mailto:[REDACTED]@minez.nl)>

Verzonden: vrijdag 1 juli 2016 15:15

Aan: [REDACTED]

[REDACTED]

[REDACTED]

[REDACTED]

Onderwerp: annulering sessie winningsplan Westerveld (NAM) 8 juli 2016

Urgentie: Hoog

Geachte heer, mevrouw,

Op 22 juni jl. heeft u een email ontvangen over het advies van Staatstoezicht op de Mijnen (SodM) over het winningsplan Westerveld van de Nederlandse Aardolie Maatschappij (NAM). Dit advies zou samen met het winningsplan aan u worden toegestuurd met daarbij het verzoek om hierop advies uit te brengen. SodM heeft eind juni geadviseerd om het winningsplan met informatie aan te vullen en tot die tijd aan te houden. Om deze reden wil ik daarom de specifieke informatiesessie die gepland stond op 8 juli afzeggen.

Proces

Zoals u weet ligt er een voorstel tot wijziging van de Mijnbouwwet voor aan de 2<sup>e</sup> Kamer naar aanleiding van het rapport onderzoeksraad voor de veiligheid (OVV) over Groningen. Dit heeft tot gevolg dat de winningsplannen op een andere manier beoordeeld zullen worden. De afgelopen maanden is overleg met u geweest over de nieuwe aanpak van winningsplannen en uw rol daarin.

In het wetvoorstel wordt een aantal inhoudelijke wijzigingen voorgesteld. Het winningsplan Westerveld is het eerste plan dat naar aanleiding van de aanbevelingen van het OVV rapport en de daarop voorgestelde wijzigingen in de mijnbouwwet, is opgesteld. Ten tijde hiervan was de leidraad seismische risico analyse, die door SodM is opgesteld, nog niet gereed. Eerder is aangegeven dat het winningsplan Westerveld een pilotproject is.

#### Advies Staatstoezicht op de Mijnen

Eind juni 2016 hebben wij het advies van SodM over het winningsplan Westerveld ontvangen. SodM adviseert om het winningsplan aan te houden totdat NAM het winningsplan heeft aangevuld met de volgende gegevens:

1. Overzicht van de gemeten grondsnelheden en grondversnellingen;
2. Overzicht van de schademeldingen en de aard van de schade;
3. Analyse van de relatie tussen de grondsnelheden/-versnellingen en de aard en omvang van de gerapporteerde schade. Deze analyse zou geplaatst moeten worden in het kader van vergelijkbare analyses voor andere velden en de kalibratiestudie schade door aardbevingen (TNO rapport, TNO-034-DTM-2009-04435, 11. november 2009) en de SBR Richtlijn-A;
4. Analyse van de relatie tussen de bevingen en de productie(snelheid);
5. Rapportage van waargenomen relaties bij andere actieve velden;
6. Overige onderbouwende rapporten en analyses.

Wij hebben besloten, het advies van SodM over te nemen. Dat betekent dat het winningsplan formeel wordt aangehouden totdat NAM de gegevens heeft aangevuld.

#### Veiligheid gewaarborgd

SodM concludeert dat, op basis van de seismisch risico analyse in het ingediende winningsplan Westerveld, de veiligheid niet in het geding is en dat, in afwachting van de aanvullende gegevens, de gaswinning op basis van het huidige winningsplan kan doorgaan.

#### Sessie 8 juli 2016

Aangezien het winningsplan formeel wordt aangehouden, gaat de specifieke informatiesessie van 8 juli aanstaande niet door. Zodra de gegevens zijn aangevuld door NAM en na (een aanvullend) advies van SodM, ontvangt u opnieuw een uitnodiging voor een specifieke informatiesessie.

#### Langere adviesperiode

Zodra NAM het herziene winningsplan Westerveld indient, zullen wij parallel aan het verzoek tot advies aan SodM, u om advies vragen. U heeft hierdoor meer tijd om het winningsplan te bestuderen en advies uit te brengen. Zodra wij het advies van SodM hebben ontvangen, ontvangt u deze van ons. U heeft hierna nog 8 weken de tijd om advies uit te brengen. Parallel hieraan verzoeken wij de Technische commissie bodembescherming ook om advies. Wanneer dit advies binnen is zult u dit ook van ons ontvangen.

#### Stukken ter informatie

U vindt het advies van SodM als bijlage bij deze mail. Het aangehouden winningsplan is te groot qua omvang, vandaar dat u deze via een link van WeTransfer kunt openen. U kunt het document dan downloaden.

Ik hoop u hiermee voldoende te hebben geïnformeerd. Heeft u toch nog vragen dan kunt u mij bereiken via onderstaand telefoonnummer.

Met vriendelijke groet,

██████████

-----

██████████

Ministerie van Economische Zaken

Directie Energie & Omgeving

Cluster Mijnbouw

Bezoekadres Bezuidenhoutseweg 73, 2594 AC Den Haag

Postadres Postbus 20401, 2500 EK Den Haag

Telefoonnummer ██████████

Dit bericht kan informatie bevatten die niet voor u is bestemd. Indien u niet de geadresseerde bent of dit bericht abusievelijk aan u is gezonden, wordt u verzocht dat aan de afzender te melden en het bericht te verwijderen.

De Staat aanvaardt geen aansprakelijkheid voor schade, van welke aard ook, die verband houdt met risico's verbonden aan het elektronisch verzenden van berichten.

This message may contain information that is not intended for you. If you are not the addressee or if this message was sent to you by mistake, you are requested to inform the sender and delete the message.

The State accepts no liability for damage of any kind resulting from the risks inherent in the electronic transmission of messages.

#### DISCLAIMER:

Aan de informatie in deze e-mail en ieder aangehecht databestand kunnen geen rechten worden ontleend en de gemeente Aa en Hunze aanvaardt geen aansprakelijkheid voor schade als gevolg van onjuistheden en/of gedateerde informatie.

Als u niet de bedoelde ontvanger bent wilt u dan dit bericht en ieder aangehecht databestand verwijderen en de afzender hiervan via e-mail op de hoogte stellen.

#### Disclaimer:

Aan de informatie in deze e-mail en ieder aangehecht databestand kunnen geen rechten worden ontleend. De e-mail is vertrouwelijk en is uitsluitend bestemd voor de geadresseerde. De gemeente Assen aanvaardt geen aansprakelijkheid voor schade als gevolg van onjuistheden, gedateerde informatie of van een onjuiste en onvolledige verzending en ontvangst van informatie.







gereed. Eerder is aangegeven dat het winningsplan Westerveld een pilotproject is.

#### Advies Staatstoezicht op de Mijnen

Eind juni 2016 hebben wij het advies van SodM over het winningsplan Westerveld ontvangen. SodM adviseert om het winningsplan aan te houden totdat NAM het winningsplan heeft aangevuld met de volgende gegevens:

1. Overzicht van de gemeten grondsnelheden en grondversnellingen;
2. Overzicht van de schademeldingen en de aard van de schade;
3. Analyse van de relatie tussen de grondsnelheden/-versnellingen en de aard en omvang van de gerapporteerde schade. Deze analyse zou geplaatst moeten worden in het kader van vergelijkbare analyses voor andere velden en de kalibratiestudie schade door aardbevingen (TNO rapport, TNO-034-DTM-2009-04435, 11. november 2009) en de SBR Richtlijn-A;
4. Analyse van de relatie tussen de bevingen en de productie(snelheid);
5. Rapportage van waargenomen relaties bij andere actieve velden;
6. Overige onderbouwende rapporten en analyses.

Wij hebben besloten, het advies van SodM over te nemen. Dat betekent dat het winningsplan formeel wordt aangehouden totdat NAM de gegevens heeft aangevuld.

#### Veiligheid gewaarborgd

SodM concludeert dat, op basis van de seismisch risico analyse in het ingediende winningsplan Westerveld, de veiligheid niet in het geding is en dat, in afwachting van de aanvullende gegevens, de gaswinning op basis van het huidige winningsplan kan doorgaan.

#### Sessie 8 juli 2016

Zodra NAM het herziene winningsplan formeel wordt aangehouden, gaat de specifieke informatiesessie van 8 juli aanstaande niet door. Zodra de gegevens zijn aangevuld door NAM en na (een aanvullend) advies van SodM, ontvangt u opnieuw een uitnodiging voor een specifieke informatiesessie.

#### Langere adviesperiode

Zodra NAM het herziene winningsplan Westerveld indient, zullen wij parallel aan het verzoek tot advies aan SodM, u om advies vragen. U heeft hierdoor meer tijd om het winningsplan te bestuderen en advies uit te brengen. Zodra wij het advies van SodM hebben ontvangen, ontvangt u deze van ons. U heeft hierna nog 8 weken de tijd om advies uit te brengen. Parallel hieraan verzoeken wij de Technische commissie bodembescherming ook om advies. Wanneer dit advies binnen is zult u dit ook van ons ontvangen.

#### Stukken ter informatie

U vindt het advies van SodM als bijlage bij deze mail. Het aangehouden winningsplan is te groot qua omvang, vandaar dat u deze via een link van WeTransfer kunt openen. U kunt het document dan downloaden.

Ik hoop u hiermee voldoende te hebben geïnformeerd. Heeft u toch nog vragen dan kunt u mij bereiken via onderstaand telefoonnummer.

Met vriendelijke groet,

██████████

-----

██████████

Ministerie van Economische Zaken

Directie Energie & Omgeving

Cluster Mijnbouw

Bezoekadres Be Zuidenhoutseweg 73, 2594 AC Den Haag

Postadres Postbus 20401, 2500 EK Den Haag

Telefoonnummer ██████████

Dit bericht kan informatie bevatten die niet voor u is bestemd. Indien u niet de geadresseerde bent of dit bericht abusievelijk aan u is gezonden, wordt u verzocht dat aan de afzender te melden en het bericht te verwijderen.

De Staat aanvaardt geen aansprakelijkheid voor schade, van welke aard ook, die verband houdt met risico's verbonden aan het elektronisch verzenden van berichten.

This message may contain information that is not intended for you. If you are not the addressee or if this message was sent to you by mistake, you are requested to inform the sender and delete the message.

The State accepts no liability for damage of any kind resulting from the risks inherent in the electronic transmission of messages.

#### DISCLAIMER:

Aan de informatie in deze e-mail en ieder aangehecht databestand kunnen geen rechten worden ontleend en de gemeente Aa en Hunze aanvaardt geen aansprakelijkheid voor schade als gevolg van onjuistheden en/of gedateerde informatie.

Als u niet de bedoelde ontvanger bent wilt u dan dit bericht en ieder aangehecht databestand verwijderen en de afzender hiervan via e-mail op de hoogte stellen.

Date : 4-7-2016 15:38:08

From : "██████████"

T ██████████

Subject : RE: annulering sessie winningsplan Westerveld (NAM) 8 juli 2016

██████████,

Heb je al een standpunt van dhr Thijssen over het uitvoeren van een contra-expertise? Het uitstel kunnen we gebruiken om hem meer tijd te geven omdat we al een concept winningsplan hebben gekregen.

Met vriendelijke groeten,

██████████  
Beleidspecialist

.....  
Gemeente Assen  
Noordersingel 33 | Assen  
Postbus 30018 | 9400 RA | Assen  
.....

██████████  
██████████  
██████████@assen.nl  
website: [www.assen.nl](http://www.assen.nl)

Van: ██████████  
Verzonden: maandag 4 juli 2016 11:19

Aan: ██████████ ██████████ ██████████ ██████████  
(H: ██████████@GemeenteNoordenveld.nl>  
Onderwerp: RE: annulering sessie winningsplan Westerveld (NAM) 8 juli 2016

Dat denk ik ook ██████████!

We moeten gewoon niet te snel accepteren als EZ ons iets door de strot probeert te duwen. Er blijkt toch meer ruimte te zijn dan ze eerder doen voorkomen.

■

Van: ██████████@aaenhunze.nl

Verzonden: maandag 4 juli 2016 10:55

Aan: ██████████@assen.nl'; ██████████@gemeentenoordenveld.nl'  
Onderwerp: RE: annulering sessie winningsplan Westerveld (NAM) 8 juli 2016

Hoi ██████████,

Alle beetjes helpen. Als wij hier invloed op hebben gehad dan hebben wij dit **gezamenlijk** bereikt ☺

Groeten ██████████

Van: ██████████@tynaarlo.nl

Verzonden: maandag 4 juli 2016 9:43

Aan: ██████████@assen.nl'; ██████████@gemeentenoordenveld.nl'  
Onderwerp: RE: annulering sessie winningsplan Westerveld (NAM) 8 juli 2016

Ik heb hier donderdagmiddag telefonisch vrij uitgebreid met ██████████ over gesproken. Met name over het samenlopen van beide procedures en dan ook nog eens tijdens vakantieperiode.

Zij wist dit nog helemaal niet en zou het bij haar leidinggevenden aan de kaak stellen.

Vraag me toch af of het 1 met het ander te maken heeft. ☺

Gr. ██████████

Van: ██████████@minez.nl

Verzonden: vrijdag 1 juli 2016 15:15

Aan: ██████████  
██████████  
██████████

Onderwerp: annulering sessie winningsplan Westerveld (NAM) 8 juli 2016  
Urgentie: Hoog

Geachte heer, mevrouw,

Op 22 juni jl. heeft u een email ontvangen over het advies van Staatstoezicht op de Mijnen (SodM) over het winningsplan Westerveld van de Nederlandse Aardolie Maatschappij (NAM). Dit advies zou samen met het winningsplan aan u worden toegestuurd met daarbij het verzoek om hierop advies uit te brengen. SodM heeft eind juni geadviseerd om het winningsplan met informatie aan te vullen en tot die tijd aan te houden. Om deze reden wil ik daarom de specifieke informatiesessie die gepland stond op 8 juli afzeggen.

Proces

Zoals u weet ligt er een voorstel tot wijziging van de Mijnbouwwet voor aan de 2<sup>e</sup> Kamer naar aanleiding van het rapport onderzoeksraad voor de veiligheid (OVV) over Groningen. Dit heeft tot gevolg dat de winningsplannen op een andere manier beoordeeld zullen worden. De afgelopen maanden is overleg met u geweest over de nieuwe aanpak van winningsplannen en uw rol daarin.

In het wetvoorstel wordt een aantal inhoudelijke wijzigingen voorgesteld. Het winningsplan Westerveld is het eerste plan dat naar aanleiding van de aanbevelingen van het OVV rapport en de daarop voorgestelde wijzigingen in de mijnbouwwet, is opgesteld. Ten tijde hiervan was de leidraad seismische risico analyse, die door SodM is opgesteld, nog niet gereed. Eerder is aangegeven dat het winningsplan Westerveld een pilotproject is.

Advies Staatstoezicht op de Mijnen

Eind juni 2016 hebben wij het advies van SodM over het winningsplan Westerveld ontvangen. SodM adviseert om het winningsplan aan te houden totdat NAM het winningsplan heeft aangevuld met de volgende gegevens:

1. Overzicht van de gemeten grondsnelheden en grondversnellingen;
2. Overzicht van de schademeldingen en de aard van de schade;
3. Analyse van de relatie tussen de grondsnelheden/-versnellingen en de aard en omvang van de gerapporteerde schade. Deze analyse zou geplaatst moeten worden in het kader van vergelijkbare analyses voor andere velden en de kalibratiestudie schade door aardbevingen (TNO rapport, TNO-034-DTM-2009-04435, 11. november 2009) en de SBR Richtlijn-

A;

4. Analyse van de relatie tussen de bevingen en de productie(snelheid);
5. Rapportage van waargenomen relaties bij andere actieve velden;
6. Overige onderbouwende rapporten en analyses.

Wij hebben besloten, het advies van SodM over te nemen. Dat betekent dat het winningsplan formeel wordt aangehouden totdat NAM de gegevens heeft aangevuld.

#### **Veiligheid gewaarborgd**

SodM concludeert dat, op basis van de seismisch risico analyse in het ingediende winningsplan Westerveld, de veiligheid niet in het geding is en dat, in afwachting van de aanvullende gegevens, de gaswinning op basis van het huidige winningsplan kan doorgaan.

#### **Sessie 8 juli 2016**

Aangezien het winningsplan formeel wordt aangehouden, gaat de specifieke informatiesessie van 8 juli aanstaande niet door. Zodra de gegevens zijn aangevuld door NAM en na (een aanvullend) advies van SodM, ontvangt u opnieuw een uitnodiging voor een specifieke informatiesessie.

#### **Langere adviesperiode**

Zodra NAM het herziene winningsplan Westerveld indient, zullen wij parallel aan het verzoek tot advies aan SodM, u om advies vragen. U heeft hierdoor meer tijd om het winningsplan te bestuderen en advies uit te brengen. Zodra wij het advies van SodM hebben ontvangen, ontvangt u deze van ons. U heeft hierna nog 8 weken de tijd om advies uit te brengen. Parallel hieraan verzoeken wij de Technische commissie bodembescherming ook om advies. Wanneer dit advies binnen is zult u dit ook van ons ontvangen.

#### **Stukken ter informatie**

U vindt het advies van SodM als bijlage bij deze mail. Het aangehouden winningsplan is te groot qua omvang, vandaar dat u deze via een link van WeTransfer kunt openen. U kunt het document dan downloaden.

Ik hoop u hiermee voldoende te hebben geïnformeerd. Heeft u toch nog vragen dan kunt u mij bereiken via onderstaand telefoonnummer.

Met vriendelijke groet,

██████████

-----

██████████

Ministerie van Economische Zaken  
Directie Energie & Omgeving  
Cluster Mijnbouw

**Bezoekadres** Bezuidenhoutseweg 73, 2594 AC Den Haag

**Postadres** Postbus 20401, 2500 EK Den Haag

**Telefoonnummer** ██████████

Dit bericht kan informatie bevatten die niet voor u is bestemd. Indien u niet de geadresseerde bent of dit bericht abusievelijk aan u is gezonden, wordt u verzocht dat aan de afzender te melden en het bericht te verwijderen.

De Staat aanvaardt geen aansprakelijkheid voor schade, van welke aard ook, die verband houdt met risico's verbonden aan het elektronisch verzenden van berichten.

This message may contain information that is not intended for you. If you are not the addressee or if this message was sent to you by mistake, you are requested to inform the sender and delete the message.

The State accepts no liability for damage of any kind resulting from the risks inherent in the electronic transmission of messages.

#### **DISCLAIMER:**

*Aan de informatie in deze e-mail en ieder aangehecht databestand kunnen geen rechten worden ontleend en de gemeente Aa en Hunze aanvaardt geen aansprakelijkheid voor schade als gevolg van onjuistheden en/of gedateerde informatie.*

*Als u niet de bedoelde ontvanger bent wilt u dan dit bericht en ieder aangehecht databestand verwijderen en de afzender hiervan via e-mail op de hoogte stellen.*

Date : 4-7-2016 14:18:57

16.675

Subject : RE: annulering sessie winningsplan Westerveld (NAM) 8 juli 2016

Ok!

Vriendelijke groet,

Marco L.J. Out  
Burgemeester van Assen

Postbus 30018  
9400 RA Assen

Bezoekadres:  
Noordersingel 33  
9401 JW Assen

---

**Van:** [REDACTED]  
**Verzonden:** maandag 4 juli 2016 13:16  
**Aan:** [REDACTED]  
**CC:** [REDACTED]  
**Onderwerp:** RE: annulering sessie winningsplan Westerveld (NAM) 8 juli 2016

Ja dat klopt.  
Ik heb [REDACTED] vrijdag laten weten het stuk van de agenda te halen.

Met vriendelijke groeten,

[REDACTED]  
Beleidspecialist

.....  
**Gemeente Assen**  
Noordersingel 33 | Assen  
Postbus 30018 | 9400 RA | Assen

.....  
[REDACTED]  
[REDACTED]  
[REDACTED]@assen.nl  
website: [www.assen.nl](http://www.assen.nl)

---

**Van:** [REDACTED]  
**Verzonden:** maandag 4 juli 2016 13:01  
**Aan:** [REDACTED]@assen.nl>  
**CC:** [REDACTED]@assen.nl>  
**Onderwerp:** Re: annulering sessie winningsplan Westerveld (NAM) 8 juli 2016

Beste [REDACTED],

Dat betekent dat het agendapunt voor de collegevergadering van morgen daarmee voor dit moment ook niet meer aan de orde is?

Groet,  
Marco

Verstuurd vanaf mijn iPad

Op 1 jul. 2016 om 15:31 heeft [REDACTED] <[REDACTED]@assen.nl> het volgende geschreven:

Ik ontvang net deze mail van EZ. Het aangekondigde winningsplan Westerveld is aangehouden en wordt nog niet in procedure gebracht. Men wacht totdat de NAM aanvullende informatie aanlevert. Dit betekent dat de vakantieperiode eerst niet tot afstemmingproblemen leidt en daar zijn we blij mee!  
Met vriendelijke groeten,

[REDACTED]  
Beleidspecialist

.....  
**Gemeente Assen**  
Noordersingel 33 | Assen  
Postbus 30018 | 9400 RA | Assen

.....  
[REDACTED]  
[REDACTED]  
[REDACTED]@assen.nl  
website: [www.assen.nl](http://www.assen.nl)

---

**Van:** [REDACTED]@minez.nl  
**Verzonden:** vrijdag 1 juli 2016 15:15  
**Aan:** [REDACTED]@provinciegroningen.nl' <[REDACTED]@provinciegroningen.nl>; [REDACTED]@leek.nl>; [REDACTED]@leek.nl>; [REDACTED]@noorderzijvest.nl>; [REDACTED]@noorderzijvest.nl>; [REDACTED]@noorderzijvest.nl>; [REDACTED]@noorderzijvest.nl>; [REDACTED]@noorderzijvest.nl>;

[redacted]@hunzeenaas.nl>; [redacted]@fryslan.frl>; [redacted]  
[redacted]@ooststellingwerf.nl>; [redacted]@wetterskipfryslan.nl>; [redacted]@drenthe.nl>;  
[redacted]@aaenhunze.nl' <[redacted]@aaenhunze.nl>; [redacted]@aaenhunze.nl' <[redacted]@aaenhunze.nl>; [redacted]@gemeentenordenveld.nl'  
<[redacted]@gemeentenordenveld.nl>; [redacted]@assen.nl>; [redacted]@assen.nl>; [redacted]@assen.nl>;  
[redacted]@tynaarlo.nl' <[redacted]@tynaarlo.nl>; [redacted]@middendrenthe.nl' <[redacted]@middendrenthe.nl>; [redacted]@wdodelta.nl' <[redacted]@wdodelta.nl>;  
[redacted]@drenthe.nl>; [redacted]@gemeentenordenveld.nl>

**Onderwerp:** annulering sessie winningsplan Westerveld (NAM) 8 juli 2016

**Urgentie:** Hoog

Geachte heer, mevrouw,

Op 22 juni jl. heeft u een email ontvangen over het advies van Staatstoezicht op de Mijnen (SodM) over het winningsplan Westerveld van de Nederlandse Aardolie Maatschappij (NAM). Dit advies zou samen met het winningsplan aan u worden toegestuurd met daarbij het verzoek om hierop advies uit te brengen. SodM heeft eind juni geadviseerd om het winningsplan met informatie aan te vullen en tot die tijd aan te houden. Om deze reden wil ik daarom de specifieke informatiesessie die gepland stond op 8 juli afzeggen.

#### Proces

Zoals u weet ligt er een voorstel tot wijziging van de Mijnbouwwet voor aan de 2<sup>e</sup> Kamer naar aanleiding van het rapport onderzoeksraad voor de veiligheid (OVV) over Groningen. Dit heeft tot gevolg dat de winningsplannen op een andere manier beoordeeld zullen worden. De afgelopen maanden is overleg met u geweest over de nieuwe aanpak van winningsplannen en uw rol daarin.

In het wetvoorstel wordt een aantal inhoudelijke wijzigingen voorgesteld. Het winningsplan Westerveld is het eerste plan dat naar aanleiding van de aanbevelingen van het OVV rapport en de daarop voorgestelde wijzigingen in de mijnbouwwet, is opgesteld. Ten tijde hiervan was de leidraad seismische risico analyse, die door SodM is opgesteld, nog niet gereed. Eerder is aangegeven dat het winningsplan Westerveld een pilotproject is.

#### Advies Staatstoezicht op de Mijnen

Eind juni 2016 hebben wij het advies van SodM over het winningsplan Westerveld ontvangen. SodM adviseert om het winningsplan aan te houden totdat NAM het winningsplan heeft aangevuld met de volgende gegevens:

1. Overzicht van de gemeten grondsnelheden en grondversnellingen;
2. Overzicht van de schademeldingen en de aard van de schade;
3. Analyse van de relatie tussen de grondsnelheden/-versnellingen en de aard en omvang van de gerapporteerde schade. Deze analyse zou geplaatst moeten worden in het kader van vergelijkbare analyses voor andere velden en de kalibratiestudie schade door aardbevingen (TNO rapport, TNO-034-DTM-2009-04435, 11. november 2009) en de SBR Richtlijn-A;
4. Analyse van de relatie tussen de bevingen en de productie(snelheid);
5. Rapportage van waargenomen relaties bij andere actieve velden;
6. Overige onderbouwende rapporten en analyses.

Wij hebben besloten, het advies van SodM over te nemen. Dat betekent dat het winningsplan formeel wordt aangehouden totdat NAM de gegevens heeft aangevuld.

#### Veiligheid gewaarborgd

SodM concludeert dat, op basis van de seismisch risico analyse in het ingediende winningsplan Westerveld, de veiligheid niet in het geding is en dat, in afwachting van de aanvullende gegevens, de gaswinning op basis van het huidige winningsplan kan doorgaan.

#### Sessie 8 juli 2016

Aangezien het winningsplan formeel wordt aangehouden, gaat de specifieke informatiesessie van 8 juli aanstaande niet door. Zodra de gegevens zijn aangevuld door NAM en na (een aanvullend) advies van SodM, ontvangt u opnieuw een uitnodiging voor een specifieke informatiesessie.

#### Langere adviesperiode

Zodra NAM het herziene winningsplan Westerveld indient, zullen wij parallel aan het verzoek tot advies aan SodM, u om advies vragen. U heeft hierdoor meer tijd om het winningsplan te bestuderen en advies uit te brengen. Zodra wij het advies van SodM hebben ontvangen, ontvangt u deze van ons. U heeft hierna nog 8 weken de tijd om advies uit te brengen. Parallel hieraan verzoeken wij de Technische commissie bodembescherming ook om advies. Wanneer dit advies binnen is zult u dit ook van ons ontvangen.

#### Stukken ter informatie

U vindt het advies van SodM als bijlage bij deze mail. Het aangehouden winningsplan is te groot qua omvang, vandaar dat u deze via een link van WeTransfer kunt openen. U kunt het document dan downloaden.

Ik hoop u hiermee voldoende te hebben geïnformeerd. Heeft u toch nog vragen dan kunt u mij bereiken via onderstaand telefoonnummer.

Met vriendelijke groet,

[redacted]  
-----  
[redacted]  
Ministerie van Economische Zaken  
Directie Energie & Omgeving  
Cluster Mijnbouw  
Bezoekadres Bezuidenhoutseweg 73, 2594 AC Den Haag  
Postadres Postbus 20401, 2500 EK Den Haag  
Telefoonnummer [redacted]

Dit bericht kan informatie bevatten die niet voor u is bestemd. Indien u niet de geadresseerde bent of dit bericht abusievelijk aan u is gezonden, wordt u verzocht dat aan de afzender te melden en het bericht te verwijderen.

De Staat aanvaardt geen aansprakelijkheid voor schade, van welke aard ook, die verband houdt met risico's verbonden aan het elektronisch verzenden van berichten.

This message may contain information that is not intended for you. If you are not the addressee or if this message was sent to you by mistake, you are requested to inform the sender and delete the message.

The State accepts no liability for damage of any kind resulting from the risks inherent in the electronic transmission of messages.

#### Disclaimer:

Aan de informatie in deze e-mail en ieder aangehecht databestand kunnen geen rechten worden ontleend. De e-mail is vertrouwelijk en is uitsluitend bestemd voor de geadresseerde. De gemeente Assen aanvaardt geen aansprakelijkheid voor schade als gevolg van onjuistheden, gedateerde informatie of van een onjuiste en onvolledige verzending en ontvangst van informatie.

<160630 advies SodM(&TNO) inzake winningsplan Westerveld (NAM).pdf>

Date : 4-7-2016 13:16:13

From : "[REDACTED]"

T [REDACTED]

C [REDACTED]@assen.nl

Subject : RE: annulering sessie winningsplan Westerveld (NAM) 8 juli 2016

Ja dat klopt.

Ik heb [REDACTED] vrijdag laten weten het stuk van de agenda te halen.

Met vriendelijke groeten,

[REDACTED]  
Beleidspecialist

.....  
Gemeente Assen  
Noordersingel 33 | Assen  
Postbus 30018 | 9400 RA | Assen  
.....

[REDACTED]  
[REDACTED]  
[REDACTED]@assen.nl  
website: [www.assen.nl](http://www.assen.nl)

---

Van: [REDACTED]  
Verzonden: maandag 4 juli 2016 13:01  
Aan: [REDACTED]  
CC: [REDACTED]  
Onderwerp: Re: annulering sessie winningsplan Westerveld (NAM) 8 juli 2016

Beste [REDACTED],

Dat betekent dat het agendapunt voor de collegevergadering van morgen daarmee voor dit moment ook niet meer aan de orde is?

Groet,  
Marco

Verstuurd vanaf mijn iPad

Op 1 jul. 2016 om 15:31 heeft [REDACTED]@assen.nl> het volgende geschreven:

Ik ontvang net deze mail van EZ. Het aangekondigde winningsplan Westerveld is aangehouden en wordt nog niet in procedure gebracht. Men wacht totdat de NAM aanvullende informatie aanlevert. Dit betekent dat de vakantieperiode eerst niet tot afstemmingproblemen leidt en daar zijn we blij mee! Met vriendelijke groeten,

[REDACTED]  
Beleidspecialist  
.....  
Gemeente Assen  
Noordersingel 33 | Assen  
Postbus 30018 | 9400 RA | Assen  
.....  
[REDACTED]  
[REDACTED]  
[REDACTED]@assen.nl  
website: [www.assen.nl](http://www.assen.nl)

---

Van: [REDACTED]@minez.nl  
Verzonden: vrijdag 1 juli 2016 15:15  
Aan: [REDACTED]  
[REDACTED]  
[REDACTED]  
[REDACTED]  
[REDACTED]  
[REDACTED]  
[REDACTED]  
[REDACTED]  
[REDACTED]  
[REDACTED]

Onderwerp: annulering sessie winningsplan Westerveld (NAM) 8 juli 2016  
Urgentie: Hoog

Geachte heer, mevrouw,

Op 22 juni jl. heeft u een email ontvangen over het advies van Staatstoezicht op de Mijnen (SodM) over het winningsplan Westerveld van de Nederlandse Aardolie Maatschappij (NAM). Dit advies zou samen met het winningsplan aan u worden toegestuurd met daarbij het verzoek om hierop advies uit te brengen. SodM heeft eind juni geadviseerd om het winningsplan met informatie aan te vullen en tot die tijd aan te houden. Om deze reden wil ik daarom de specifieke informatiesessie die gepland stond op 8 juli afzeggen.

**Proces**

Zoals u weet ligt er een voorstel tot wijziging van de Mijnbouwwet voor aan de 2<sup>e</sup> Kamer naar aanleiding van het rapport onderzoeksraad voor de veiligheid (OVV) over Groningen. Dit heeft tot gevolg dat de winningsplannen op een andere manier beoordeeld zullen worden. De afgelopen maanden is overleg met u geweest over de nieuwe aanpak van winningsplannen en uw rol daarin.

In het wetvoorstel wordt een aantal inhoudelijke wijzigingen voorgesteld. Het winningsplan Westerveld is het eerste plan dat naar aanleiding van de aanbevelingen van het OVV rapport en de daarop voorgestelde wijzigingen in de mijnbouwwet, is opgesteld. Ten tijde hiervan was de leidraad seismische risico analyse, die door SodM is opgesteld, nog niet gereed. Eerder is aangegeven dat het winningsplan Westerveld een pilotproject is.



### Advies Staatstoezicht op de Mijnen

Eind juni 2016 hebben wij het advies van SodM over het winningsplan Westerveld ontvangen. SodM adviseert om het winningsplan aan te houden totdat NAM het winningsplan heeft aangevuld met de volgende gegevens:

1. Overzicht van de gemeten grondsnelheden en grondversnellingen;
2. Overzicht van de schademeldingen en de aard van de schade;
3. Analyse van de relatie tussen de grondsnelheden/-versnellingen en de aard en omvang van de gerapporteerde schade. Deze analyse zou geplaatst moeten worden in het kader van vergelijkbare analyses voor andere velden en de kalibratiestudie schade door aardbevingen (TNO rapport, TNO-034-DTM-2009-04435, 11. november 2009) en de SBR Richtlijn-A;
4. Analyse van de relatie tussen de bevingen en de productie(snelheid);
5. Rapportage van waargenomen relaties bij andere actieve velden;
6. Overige onderbouwende rapporten en analyses.

Wij hebben besloten, het advies van SodM over te nemen. Dat betekent dat het winningsplan formeel wordt aangehouden totdat NAM de gegevens heeft aangevuld.

### Veiligheid gewaarborgd

SodM concludeert dat, op basis van de seismisch risico analyse in het ingediende winningsplan Westerveld, de veiligheid niet in het geding is en dat, in afwachting van de aanvullende gegevens, de gaswinning op basis van het huidige winningsplan kan doorgaan.

### Sessie 8 juli 2016

Aangezien het winningsplan formeel wordt aangehouden, gaat de specifieke informatiesessie van 8 juli aanstaande niet door. Zodra de gegevens zijn aangevuld door NAM en na (een aanvullend) advies van SodM, ontvangt u opnieuw een uitnodiging voor een specifieke informatiesessie.

### Langere adviesperiode

Zodra NAM het herziene winningsplan Westerveld indient, zullen wij parallel aan het verzoek tot advies aan SodM, u om advies vragen. U heeft hierdoor meer tijd om het winningsplan te bestuderen en advies uit te brengen. Zodra wij het advies van SodM hebben ontvangen, ontvangt u deze van ons. U heeft hierna nog 8 weken de tijd om advies uit te brengen. Parallel hieraan verzoeken wij de Technische commissie bodembescherming ook om advies. Wanneer dit advies binnen is zult u dit ook van ons ontvangen.

### Stukken ter informatie

U vindt het advies van SodM als bijlage bij deze mail. Het aangehouden winningsplan is te groot qua omvang, vandaar dat u deze via een link van WeTransfer kunt openen. U kunt het document dan downloaden.

Ik hoop u hiermee voldoende te hebben geïnformeerd. Heeft u toch nog vragen dan kunt u mij bereiken via onderstaand telefoonnummer.

Met vriendelijke groet,

██████████

-----

██████████

Ministerie van Economische Zaken

Directie Energie & Omgeving

Cluster Mijnbouw

**Bezoekadres** Bezuidenhoutseweg 73, 2594 AC Den Haag

**Postadres** Postbus 20401, 2500 EK Den Haag

**Telefoonnummer** ██████████

Dit bericht kan informatie bevatten die niet voor u is bestemd. Indien u niet de geadresseerde bent of dit bericht abusievelijk aan u is gezonden, wordt u verzocht dat aan de afzender te melden en het bericht te verwijderen.

De Staat aanvaardt geen aansprakelijkheid voor schade, van welke aard ook, die verband houdt met risico's verbonden aan het elektronisch verzenden van berichten.

This message may contain information that is not intended for you. If you are not the addressee or if this message was sent to you by mistake, you are requested to inform the sender and delete the message.

The State accepts no liability for damage of any kind resulting from the risks inherent in the electronic transmission of messages.

Disclaimer:

Aan de informatie in deze e-mail en ieder aangehecht databestand kunnen geen rechten worden ontleend. De e-mail is vertrouwelijk en is uitsluitend bestemd voor de geadresseerde. De gemeente Assen aanvaardt geen aansprakelijkheid voor schade als gevolg van onjuistheden, gedateerde informatie of van een onjuiste en onvolledige verzending en ontvangst van informatie.

<160630 advies SodM(&TNO) inzake winningsplan Westerveld (NAM).pdf>

Date : 4-7-2016 13:00:31

16.677

F [redacted]  
T [redacted]  
C [redacted]@assen.nl

Subject : Re: annulering sessie winningsplan Westerveld (NAM) 8 juli 2016

Beste [redacted],

Dat betekent dat het agendapunt voor de collegevergadering van morgen daarmee voor dit moment ook niet meer aan de orde is?

Groet,  
Marco

Verstuurd vanaf mijn iPad

Op 1 jul. 2016 om 15:31 heeft [redacted]@assen.nl het volgende geschreven:

Ik ontvang net deze mail van EZ. Het aangekondigde winningsplan Westerveld is aangehouden en wordt nog niet in procedure gebracht. Men wacht totdat de NAM aanvullende informatie aanlevert. Dit betekent dat de vakantieperiode eerst niet tot afstemmingproblemen leidt en daar zijn we blij mee! Met vriendelijke groeten,

[redacted]  
Beleidspecialist

.....  
Gemeente Assen  
Noordersingel 33 | Assen  
Postbus 30018 | 9400 RA | Assen  
.....

[redacted]  
[redacted]  
[redacted]@assen.nl  
website: [www.assen.nl](http://www.assen.nl)

---

Van: [redacted]@minez.nl

Verzonden: vrijdag 1 juli 2016 15:15

Aan: [redacted]

Onderwerp: annulering sessie winningsplan Westerveld (NAM) 8 juli 2016

Urgentie: Hoog

Geachte heer, mevrouw,

Op 22 juni jl. heeft u een email ontvangen over het advies van Staatstoezicht op de Mijnen (SodM) over het winningsplan Westerveld van de Nederlandse Aardolie Maatschappij (NAM). Dit advies zou samen met het winningsplan aan u worden toegestuurd met daarbij het verzoek om hierop advies uit te brengen. SodM heeft eind juni geadviseerd om het winningsplan met informatie aan te vullen en tot die tijd aan te houden. Om deze reden wil ik daarom de specifieke informatiesessie die gepland stond op 8 juli afzeggen.

#### Proces

Zoals u weet ligt er een voorstel tot wijziging van de Mijnbouwwet voor aan de 2<sup>e</sup> Kamer naar aanleiding van het rapport onderzoeksraad voor de veiligheid (OVV) over Groningen. Dit heeft tot gevolg dat de winningsplannen op een andere manier beoordeeld zullen worden. De afgelopen maanden is overleg met u geweest over de nieuwe aanpak van winningsplannen en uw rol daarin.

In het wetvoorstel wordt een aantal inhoudelijke wijzigingen voorgesteld. Het winningsplan Westerveld is het eerste plan dat naar aanleiding van de aanbevelingen van het OVV rapport en de daarop voorgestelde wijzigingen in de mijnbouwwet, is opgesteld. Ten tijde hiervan was de leidraad seismische risico analyse, die door SodM is opgesteld, nog niet gereed. Eerder is aangegeven dat het winningsplan Westerveld een pilotproject is.

#### Advies Staatstoezicht op de Mijnen

Eind juni 2016 hebben wij het advies van SodM over het winningsplan Westerveld ontvangen. SodM adviseert om het winningsplan aan te houden totdat NAM het winningsplan heeft aangevuld met de volgende gegevens:

1. Overzicht van de gemeten grondsnelheden en grondversnellingen;
2. Overzicht van de schademeldingen en de aard van de schade;
3. Analyse van de relatie tussen de grondsnelheden/-versnellingen en de aard en omvang van de gerapporteerde schade. Deze analyse zou geplaatst moeten worden in het kader van vergelijkbare analyses voor andere velden en de kalibratiestudie schade door aardbevingen (TNO rapport, TNO-034-DTM-2009-04435, 11. november 2009) en de SBR Richtlijn-A;
4. Analyse van de relatie tussen de bevingen en de productie(snelheid);
5. Rapportage van waargenomen relaties bij andere actieve velden;
6. Overige onderbouwende rapporten en analyses.

Wij hebben besloten, het advies van SodM over te nemen. Dat betekent dat het winningsplan formeel wordt aangehouden totdat NAM de gegevens heeft aangevuld.

#### Veiligheid gewaarborgd

SodM concludeert dat, op basis van de seismisch risico analyse in het ingediende winningsplan Westerveld, de veiligheid niet in het geding is en dat, in afwachting van de aanvullende gegevens, de gaswinning op basis van het huidige winningsplan kan doorgaan.

#### Sessie 8 juli 2016

Aangezien het winningsplan formeel wordt aangehouden, gaat de specifieke informatiesessie van 8 juli aanstaande niet door. Zodra de gegevens zijn aangevuld door NAM en na (een aanvullend) advies van SodM, ontvangt u opnieuw een uitnodiging voor een specifieke informatiesessie.

**Langere adviesperiode**

Zodra NAM het herziene winningsplan Westerveld indient, zullen wij parallel aan het verzoek tot advies aan SodM, u om advies vragen. U heeft hierdoor meer tijd om het winningsplan te bestuderen en advies uit te brengen. Zodra wij het advies van SodM hebben ontvangen, ontvangt u deze van ons. U heeft hierna nog 8 weken de tijd om advies uit te brengen. Parallel hieraan verzoeken wij de Technische commissie bodembescherming ook om advies. Wanneer dit advies binnen is zult u dit ook van ons ontvangen.

**Stukken ter informatie**

U vindt het advies van SodM als bijlage bij deze mail. Het aangehouden winningsplan is te groot qua omvang, vandaar dat u deze via een link van WeTransfer kunt openen. U kunt het document dan downloaden.

Ik hoop u hiermee voldoende te hebben geïnformeerd. Heeft u toch nog vragen dan kunt u mij bereiken via onderstaand telefoonnummer.

Met vriendelijke groet,

██████████

-----

██████████

Ministerie van Economische Zaken

Directie Energie & Omgeving

Cluster Mijnbouw

**Bezoekadres** Bezuidenhoutseweg 73, 2594 AC Den Haag

**Postadres** Postbus 20401, 2500 EK Den Haag

**Telefoonnummer** ██████████

Dit bericht kan informatie bevatten die niet voor u is bestemd. Indien u niet de geadresseerde bent of dit bericht abusievelijk aan u is gezonden, wordt u verzocht dat aan de afzender te melden en het bericht te verwijderen.

De Staat aanvaardt geen aansprakelijkheid voor schade, van welke aard ook, die verband houdt met risico's verbonden aan het elektronisch verzenden van berichten.

This message may contain information that is not intended for you. If you are not the addressee or if this message was sent to you by mistake, you are requested to inform the sender and delete the message.

The State accepts no liability for damage of any kind resulting from the risks inherent in the electronic transmission of messages.

Disclaimer:

Aan de informatie in deze e-mail en ieder aangehecht databestand kunnen geen rechten worden ontleend. De e-mail is vertrouwelijk en is uitsluitend bestemd voor de geadresseerde. De gemeente Assen aanvaardt geen aansprakelijkheid voor schade als gevolg van onjuistheden, gedateerde informatie of van een onjuiste en onvolledige verzending en ontvangst van informatie.

<160630 advies SodM(&TNO) inzake winningsplan Westerveld (NAM).pdf>

Date : 4-7-2016 11:18:56

F

To : " [redacted]@aaenhunze.nl, " [redacted]@assen.nl, " [redacted]@drenthe.nl, [redacted] - gemeente Noordenveld [redacted]@GemeenteNoordenveld.nl  
 Subject : RE: annulering sessie winningsplan Westerveld (NAM) 8 juli 2016

Dat denk ik ook [redacted]!

We moeten gewoon niet te snel accepteren als EZ ons iets door de strot probeert te duwen. Er blijkt toch meer ruimte te zijn dan ze eerder doen voorkomen.

■

**Van:** [redacted]  
**Verzonden:** maandag 4 juli 2016 10:55  
**Aan:** [redacted]@assen.nl'; [redacted]@gemeentenoordenveld.nl'  
**Onderwerp:** RE: annulering sessie winningsplan Westerveld (NAM) 8 juli 2016

Hoi [redacted],

Alle beetjes helpen. Als wij hier invloed op hebben gehad dan hebben wij dit **gezamenlijk** bereikt ☺

Groeten [redacted]

**Van:** [redacted]@tynaarlo.nl  
**Verzonden:** maandag 4 juli 2016 9:43  
**Aan:** [redacted]@assen.nl'; [redacted]@gemeentenoordenveld.nl'  
**Onderwerp:** RE: annulering sessie winningsplan Westerveld (NAM) 8 juli 2016

Ik heb hier donderdagmiddag telefonisch vrij uitgebreid met [redacted] over gesproken. Met name over het samenlopen van beide procedures en dan ook nog eens tijdens vakantieperiode.

Zij wist dit nog helemaal niet en zou het bij haar leidinggevend en aan de kaak stellen.

Vraag me toch af of het 1 met het ander te maken heeft. ☺

Gr. [redacted]

**Van:** [redacted]@minez.nl  
**Verzonden:** vrijdag 1 juli 2016 15:15  
**Aan:** [redacted]  
**Onderwerp:** annulering sessie winningsplan Westerveld (NAM) 8 juli 2016  
**Urgentie:** Hoog

Geachte heer, mevrouw,

Op 22 juni jl. heeft u een email ontvangen over het advies van Staatstoezicht op de Mijnen (SodM) over het winningsplan Westerveld van de Nederlandse Aardolie Maatschappij (NAM). Dit advies zou samen met het winningsplan aan u worden toegestuurd met daarbij het verzoek om hierop advies uit te brengen. SodM heeft eind juni geadviseerd om het winningsplan met informatie aan te vullen en tot die tijd aan te houden. Om deze reden wil ik daarom de specifieke informatiesessie die gepland stond op 8 juli afzeggen.

#### Proces

Zoals u weet ligt er een voorstel tot wijziging van de Mijnbouwwet voor aan de 2<sup>e</sup> Kamer naar aanleiding van het rapport onderzoeksraad voor de veiligheid (OVV) over Groningen. Dit heeft tot gevolg dat de winningsplannen op een andere manier beoordeeld zullen worden. De afgelopen maanden is overleg met u geweest over de nieuwe aanpak van winningsplannen en uw rol daarin.

In het wetvoorstel wordt een aantal inhoudelijke wijzigingen voorgesteld. Het winningsplan Westerveld is het eerste plan dat naar aanleiding van de aanbevelingen van het OVV rapport en de daarop voorgestelde wijzigingen in de mijnbouwwet, is opgesteld. Ten tijde hiervan was de leidraad seismische risico analyse, die door SodM is opgesteld, nog niet gereed. Eerder is aangegeven dat het winningsplan Westerveld een pilotproject is.

#### Advies Staatstoezicht op de Mijnen

Eind juni 2016 hebben wij het advies van SodM over het winningsplan Westerveld ontvangen. SodM adviseert om het winningsplan aan te houden totdat NAM het winningsplan heeft aangevuld met de volgende gegevens:

1. Overzicht van de gemeten grondsnelheden en grondversnellingen;
2. Overzicht van de schademeldingen en de aard van de schade;
3. Analyse van de relatie tussen de grondsnelheden/-versnellingen en de aard en omvang van de gerapporteerde schade. Deze analyse zou geplaatst moeten worden in het kader van vergelijkbare analyses voor andere velden en de kalibratiestudie schade door aardbevingen (TNO rapport, TNO-034-DTM-2009-04435, 11. november 2009) en de SBR Richtlijn-A;
4. Analyse van de relatie tussen de bevingen en de productie(snelheid);
5. Rapportage van waargenomen relaties bij andere actieve velden;
6. Overige onderbouwde rapporten en analyses.

Wij hebben besloten, het advies van SodM over te nemen. Dat betekent dat het winningsplan formeel wordt aangehouden totdat NAM de gegevens heeft aangevuld.

#### Veiligheid gewaarborgd

SodM concludeert dat, op basis van de seismisch risico analyse in het ingediende winningsplan Westerveld, de veiligheid niet in het geding is en dat, in afwachting van de aanvullende gegevens, de gaswinning op basis van het huidige winningsplan kan doorgaan.

#### Sessie 8 juli 2016

Aangezien het winningsplan formeel wordt aangehouden, gaat de specifieke informatiesessie van 8 juli aanstaande niet door. Zodra de gegevens zijn aangevuld door NAM en na (een aanvullend) advies van SodM, ontvangt u opnieuw een uitnodiging voor een specifieke informatiesessie.

#### Langere adviesperiode

Zodra NAM het herziene winningsplan Westerveld indient, zullen wij parallel aan het verzoek tot advies aan SodM, u om advies vragen. U heeft hierdoor meer tijd om het winningsplan te bestuderen en advies uit te brengen. Zodra wij het advies van SodM hebben ontvangen, ontvangt u deze van ons. U heeft hierna nog 8 weken de tijd om advies uit te brengen. Parallel hieraan verzoeken wij de Technische commissie bodembescherming ook om advies. Wanneer dit advies binnen is zult u dit ook van ons ontvangen.

#### Stukken ter informatie

U vindt het advies van SodM als bijlage bij deze mail. Het aangehouden winningsplan is te groot qua omvang, vandaar dat u deze via een link van WeTransfer kunt openen. U kunt het document dan downloaden.

Ik hoop u hiermee voldoende te hebben geïnformeerd. Heeft u toch nog vragen dan kunt u mij bereiken via onderstaand telefoonnummer.

Met vriendelijke groet,

██████████

-----

██████████

Ministerie van Economische Zaken

Directie Energie & Omgeving

Cluster Mijnbouw

**Bezoekadres** Bezuidenhoutseweg 73, 2594 AC Den Haag

**Postadres** Postbus 20401, 2500 EK Den Haag

**Telefoonnummer** ██████████

Dit bericht kan informatie bevatten die niet voor u is bestemd. Indien u niet de geadresseerde bent of dit bericht abusievelijk aan u is gezonden, wordt u verzocht dat aan de afzender te melden en het bericht te verwijderen.

De Staat aanvaardt geen aansprakelijkheid voor schade, van welke aard ook, die verband houdt met risico's verbonden aan het elektronisch verzenden van berichten.

This message may contain information that is not intended for you. If you are not the addressee or if this message was sent to you by mistake, you are requested to inform the sender and delete the message.

The State accepts no liability for damage of any kind resulting from the risks inherent in the electronic transmission of messages.

**DISCLAIMER:**

*Aan de informatie in deze e-mail en ieder aangehecht databestand kunnen geen rechten worden ontleend en de gemeente Aa en Hunze aanvaardt geen aansprakelijkheid voor schade als gevolg van onjuistheden en/of gedateerde informatie.*

*Als u niet de bedoelde ontvanger bent wilt u dan dit bericht en ieder aangehecht databestand verwijderen en de afzender hiervan via e-mail op de hoogte stellen.*

Date : 4-7-2016 10:54:51

F [REDACTED]  
T [REDACTED]

[REDACTED]@gemeentenoordenveld.nl'" [REDACTED]@gemeentenoordenveld.nl'  
Subject : RE: annulering sessie winningsplan Westerveld (NAM) 8 juli 2016

Hoi [REDACTED],

Alle beetjes helpen. Als wij hier invloed op hebben gehad dan hebben wij dit **gezamenlijk** bereikt ☺

Groeten [REDACTED]

---

**Van:** [REDACTED]  
**Verzonden:** maandag 4 juli 2016 9:43  
**Aan:** [REDACTED]@assen.nl'; [REDACTED]@gemeentenoordenveld.nl'  
**Onderwerp:** RE: annulering sessie winningsplan Westerveld (NAM) 8 juli 2016

Ik heb hier donderdagmiddag telefonisch vrij uitgebreid met [REDACTED] over gesproken. Met name over het samenlopen van beide procedures en dan ook nog eens tijdens vakantieperiode.

Zij wist dit nog helemaal niet en zou het bij haar leidinggevend en aan de kaak stellen.

Vraag me toch af of het 1 met het ander te maken heeft. ☺

Gr. [REDACTED]

---

**Van:** [REDACTED]@minez.nl]  
**Verzonden:** vrijdag 1 juli 2016 15:15  
**Aan:** [REDACTED]

**Onderwerp:** annulering sessie winningsplan Westerveld (NAM) 8 juli 2016  
**Urgentie:** Hoog

Geachte heer, mevrouw,

Op 22 juni jl. heeft u een email ontvangen over het advies van Staatstoezicht op de Mijnen (SodM) over het winningsplan Westerveld van de Nederlandse Aardolie Maatschappij (NAM). Dit advies zou samen met het winningsplan aan u worden toegestuurd met daarbij het verzoek om hierop advies uit te brengen. SodM heeft eind juni geadviseerd om het winningsplan met informatie aan te vullen en tot die tijd aan te houden. Om deze reden wil ik daarom de specifieke informatiesessie die gepland stond op 8 juli afzeggen.

#### Proces

Zoals u weet ligt er een voorstel tot wijziging van de Mijnbouwwet voor aan de 2<sup>e</sup> Kamer naar aanleiding van het rapport onderzoeksraad voor de veiligheid (OVV) over Groningen. Dit heeft tot gevolg dat de winningsplannen op een andere manier beoordeeld zullen worden. De afgelopen maanden is overleg met u geweest over de nieuwe aanpak van winningsplannen en uw rol daarin.

In het wetvoorstel wordt een aantal inhoudelijke wijzigingen voorgesteld. Het winningsplan Westerveld is het eerste plan dat naar aanleiding van de aanbevelingen van het OVV rapport en de daarop voorgestelde wijzigingen in de mijnbouwwet, is opgesteld. Ten tijde hiervan was de leidraad seismische risico analyse, die door SodM is opgesteld, nog niet gereed. Eerder is aangegeven dat het winningsplan Westerveld een pilotproject is.

#### Advies Staatstoezicht op de Mijnen

Eind juni 2016 hebben wij het advies van SodM over het winningsplan Westerveld ontvangen. SodM adviseert om het winningsplan aan te houden totdat NAM het winningsplan heeft aangevuld met de volgende gegevens:

1. Overzicht van de gemeten grondsnelheden en grondversnellingen;
2. Overzicht van de schademeldingen en de aard van de schade;
3. Analyse van de relatie tussen de grondsnelheden/-versnellingen en de aard en omvang van de gerapporteerde schade. Deze analyse zou geplaatst moeten worden in het kader van vergelijkbare analyses voor andere velden en de kalibratiestudie schade door aardbevingen (TNO rapport, TNO-034-DTM-2009-04435, 11. november 2009) en de SBR Richtlijn-A;
4. Analyse van de relatie tussen de bevingen en de productie(snelheid);
5. Rapportage van waargenomen relaties bij andere actieve velden;
6. Overige onderbouwende rapporten en analyses.

Wij hebben besloten, het advies van SodM over te nemen. Dat betekent dat het winningsplan formeel wordt aangehouden totdat NAM de gegevens heeft aangevuld.

#### Veiligheid gewaarborgd

SodM concludeert dat, op basis van de seismisch risico analyse in het ingediende winningsplan Westerveld, de veiligheid niet in het geding is en dat, in afwachting van de aanvullende gegevens, de gaswinning op basis van het huidige winningsplan kan doorgaan.

#### Sessie 8 juli 2016

Aangezien het winningsplan formeel wordt aangehouden, gaat de specifieke informatiesessie van 8 juli aanstaande niet door. Zodra de gegevens zijn aangevuld door NAM en na (een aanvullend) advies van SodM, ontvangt u opnieuw een uitnodiging voor een specifieke informatiesessie.

#### Langere adviesperiode

Zodra NAM het herziene winningsplan Westerveld indient, zullen wij parallel aan het verzoek tot advies aan SodM, u om advies vragen. U heeft hierdoor meer tijd om het winningsplan te bestuderen en advies uit te brengen. Zodra wij het advies van SodM hebben ontvangen, ontvangt u deze van ons. U heeft hierna nog 8 weken de tijd om advies uit te brengen. Parallel hieraan verzoeken wij de Technische commissie bodembescherming ook om advies. Wanneer dit advies binnen is zult u dit ook van ons ontvangen.

#### Stukken ter informatie

U vindt het advies van SodM als bijlage bij deze mail. Het aangehouden winningsplan is te groot qua omvang, vandaar dat u deze via een link van WeTransfer kunt openen. U kunt het document dan downloaden.

Ik hoop u hiermee voldoende te hebben geïnformeerd. Heeft u toch nog vragen dan kunt u mij bereiken via onderstaand telefoonnummer.

Met vriendelijke groet,

[REDACTED]  
[REDACTED]

Ministerie van Economische Zaken  
Directie Energie & Omgeving  
Cluster Mijnbouw  
Bezoekadres Bezuidenhoutseweg 73, 2594 AC Den Haag

Postadres Postbus 20401, 2500 EK Den Haag  
Telefoonnummer [REDACTED]

Dit bericht kan informatie bevatten die niet voor u is bestemd. Indien u niet de geadresseerde bent of dit bericht abusievelijk aan u is gezonden, wordt u verzocht dat aan de afzender te melden en het bericht te verwijderen.

De Staat aanvaardt geen aansprakelijkheid voor schade, van welke aard ook, die verband houdt met risico's verbonden aan het elektronisch verzenden van berichten.

This message may contain information that is not intended for you. If you are not the addressee or if this message was sent to you by mistake, you are requested to inform the sender and delete the message.

The State accepts no liability for damage of any kind resulting from the risks inherent in the electronic transmission of messages.

*DISCLAIMER:*

*Aan de informatie in deze e-mail en ieder aangehecht databestand kunnen geen rechten worden ontleend en de gemeente Aa en Hunze aanvaardt geen aansprakelijkheid voor schade als gevolg van onjuistheden en/of gedateerde informatie.*

*Als u niet de bedoelde ontvanger bent wilt u dan dit bericht en ieder aangehecht databestand verwijderen en de afzender hiervan via e-mail op de hoogte stellen.*



Date : 4-7-2016 10:35:45

16.680

F [redacted]  
T [redacted]  
" [redacted]@noorderzijvest.nl", "[redacted]@noorderzijvest.nl",  
" [redacted]@hunzeenaas.nl", "[redacted]@fryslan.frl", "[redacted]@ooststellingwerf.nl", "[redacted]@weterskipfryslan.nl", "[redacted]@gemeentenoordenveld.nl", "[redacted]@assen.nl", "[redacted]@assen.nl", "[redacted]@assen.nl", "[redacted]@tynaarlo.nl", "[redacted]middendrenthe.nl", "[redacted] w [redacted]@gemeentenoordenveld.nl", "[redacted]@provinciegroningen.nl", "[redacted]@leek.nl", "[redacted]@noorderzijvest.nl", "[redacted]@noorderzijvest.nl", "[redacted]@provinciegroningen.nl

C [redacted]@aaenhunze.nl, "s.v. [redacted] m [redacted]

Subject : RE: annulering sessie winningsplan Westerveld (NAM) 8 juli 2016  
Attachment : image002.gif;image003.jpg;

Hallo iedereen,

Ik zit dan vlak voor mijn vakantie en kies er voor om andere werkzaamheden voor te laten gaan. Hoe dan ook een goed voorstel om afspraken te maken over afstemming advisering.

Met vriendelijke groet,

[redacted]

Beleidsmedewerker delfstofwinning en leidingen  
Team Landelijk gebied en water  
[redacted]  
[redacted]  
[redacted]@fryslan.nl

provincie fryslân  
provincie fryslân  
Tweebaksmarkt 52 (bezoekersadres)  
Postbus 20120, 8900 HM Leeuwarden  
[www.fryslan.nl](http://www.fryslan.nl)

.....  
Tink oan it miljeu foar 't jo beslute dizze mail te printsjen / Denk aan het milieu voor u besluit deze mail te printen  
.....

---

**Van:** [redacted]@provinciegroningen.nl]  
**Verzonden:** maandag 4 juli 2016 10:18  
**Aan:** [redacted]  
[redacted]@ooststellingwerf.nl; [redacted]@weterskipfryslan.nl; [redacted]@gemeentenoordenveld.nl; [redacted]@assen.nl; [redacted]@assen.nl; [redacted]@assen.nl;  
[redacted]  
**CC:** [redacted]@aaenhunze.nl; [redacted]@middendrenthe.nl; [redacted]  
**Onderwerp:** RE: annulering sessie winningsplan Westerveld (NAM) 8 juli 2016

Goedemorgen allemaal,  
Mijn vakantie begint 7 juli, ik kan er niet bij zijn.  
Met vr.gr.

[redacted]  
Afdeling Omgeving en Milieu  
Provincie Groningen

---

**Van:** [redacted]@GemeenteNoordenveld.nl]  
**Verzonden:** maandag 4 juli 2016 9:37  
**Aan:** [redacted]@noorderzijvest.nl; [redacted]@noorderzijvest.nl; [redacted]@hunzeenaas.nl; [redacted]@fryslan.frl; [redacted]@ooststellingwerf.nl;  
[redacted]@middendrenthe.nl; [redacted]@wdodelta.nl; [redacted]@gemeentenoordenveld.nl; [redacted]@provinciegroningen.nl; [redacted]@leek.nl; [redacted]@leek.nl;  
**CC:** [redacted]@aaenhunze.nl; [redacted]@middendrenthe.nl [redacted]  
**Onderwerp:** RE: annulering sessie winningsplan Westerveld (NAM) 8 juli 2016

Goedemorgen allemaal,  
Wat mij akkoord. Ik zal er zijn vrijdag.  
Met vriendelijke groet,

 [redacted]  
beleidsmedewerker ruimtelijke ordening/juridische zaken  
**Gemeente Noordenveld**  
Ruimtelijke Ordening en Stedenbouw  
Postbus 109 tel. [redacted]  
9300 AC RODEN  
[\[redacted\]@GemeenteNoordenveld.nl](mailto:[redacted]@GemeenteNoordenveld.nl) [www.gemeentenoordenveld.nl](http://www.gemeentenoordenveld.nl)

---

**Van:** [redacted]@drenthe.nl]  
**Verzonden:** maandag 4 juli 2016 09:02  
**Aan:** [redacted]  
[redacted]@middendrenthe.nl; [redacted]@wdodelta.nl; [redacted]@gemeentenoordenveld.nl; [redacted]@provinciegroningen.nl; [redacted]@leek.nl; [redacted]@leek.nl;  
**CC:** [redacted]@aaenhunze.nl [redacted]@middendrenthe.nl [redacted]  
**Onderwerp:** RE: annulering sessie winningsplan Westerveld (NAM) 8 juli 2016

Goedemorgen allemaal,

Onderstaand is een prima idee, kunnen we elkaar 'even zien' en afstemmen hoe we hiermee verder kunnen/willen gaan als het winningsplan wel onze kant uitkomt. Dus, wat Drenthe, AaenHunze en Midden-Drenthe betreft gaat het vrijdag door zonder EZ. Willen jullie laten weten of jullie ook willen komen?

Mvg, [REDACTED]

---

**Van:** [REDACTED]@aaenhunze.nl

**Verzonden:** vrijdag 1 juli 2016 16:04

**Aan:** [REDACTED]

**CC:** [REDACTED]  
[REDACTED]  
[REDACTED]

**Onderwerp:** RE: annulering sessie winningsplan Westerveld (NAM) 8 juli 2016

Dag [REDACTED], allen,

Naar aanleiding van onderstaand bericht, mijn suggestie om de sessie vrijdag 8 juli a.s. voor ons wel door te laten gaan. Dit om te kijken hoe we onze adviesrol in gezamenlijkheid kunnen afstemmen.

Voorstel: Coördinerende rol bij provincie Drenthe in overleg met provincies Groningen en Friesland.

Graag z.s.m. jouw reactie.

Met vriendelijke groet,

[REDACTED]  
Projectcoördinator - beleidsmedewerker RO  
Gemeente Aa en Hunze  
Postbus 93 • 9460 AB Gieten  
Spiekersteeg 1 • 9461 BH Gieten  
[www.aaenhunze.nl](http://www.aaenhunze.nl)  
[REDACTED]

---

**Van:** [REDACTED]@minez.nl

**Verzonden:** vrijdag 1 juli 2016 15:15

**Aan:** [REDACTED]  
[REDACTED]  
[REDACTED]

**Onderwerp:** annulering sessie winningsplan Westerveld (NAM) 8 juli 2016

**Urgentie:** Hoog

Geachte heer, mevrouw,

Op 22 juni jl. heeft u een email ontvangen over het advies van Staatstoezicht op de Mijnen (SodM) over het winningsplan Westerveld van de Nederlandse Aardolie Maatschappij (NAM). Dit advies zou samen met het winningsplan aan u worden toegestuurd met daarbij het verzoek om hierop advies uit te brengen. SodM heeft eind juni geadviseerd om het winningsplan met informatie aan te vullen en tot die tijd aan te houden. Om deze reden wil ik daarom de specifieke informatiesessie die gepland stond op 8 juli afzeggen.

#### Proces

Zoals u weet ligt er een voorstel tot wijziging van de Mijnbouwwet voor aan de 2<sup>e</sup> Kamer naar aanleiding van het rapport onderzoeksraad voor de veiligheid (OVV) over Groningen. Dit heeft tot gevolg dat de winningsplannen op een andere manier beoordeeld zullen worden. De afgelopen maanden is overleg met u geweest over de nieuwe aanpak van winningsplannen en uw rol daarin.

In het wetvoorstel wordt een aantal inhoudelijke wijzigingen voorgesteld. Het winningsplan Westerveld is het eerste plan dat naar aanleiding van de aanbevelingen van het OVV rapport en de daarop voorgestelde wijzigingen in de mijnbouwwet, is opgesteld. Ten tijde hiervan was de leidraad seismische risico analyse, die door SodM is opgesteld, nog niet gereed. Eerder is aangegeven dat het winningsplan Westerveld een pilotproject is.

#### Advies Staatstoezicht op de Mijnen

Eind juni 2016 hebben wij het advies van SodM over het winningsplan Westerveld ontvangen. SodM adviseert om het winningsplan aan te houden totdat NAM het winningsplan heeft aangevuld met de volgende gegevens:

1. Overzicht van de gemeten grondsnelheden en grondversnellingen;
2. Overzicht van de schademeldingen en de aard van de schade;
3. Analyse van de relatie tussen de grondsnelheden/-versnellingen en de aard en omvang van de gerapporteerde schade. Deze analyse zou geplaatst moeten worden in het kader van vergelijkbare analyses voor andere velden en de kalibratiestudie schade door aardbevingen (TNO rapport, TNO-034-DTM-2009-04435, 11. november 2009) en de SBR Richtlijn-A;
4. Analyse van de relatie tussen de bevingen en de productie(snelheid);
5. Rapportage van waargenomen relaties bij andere actieve velden;
6. Overige onderbouwende rapporten en analyses.

Wij hebben besloten, het advies van SodM over te nemen. Dat betekent dat het winningsplan formeel wordt aangehouden totdat NAM de gegevens heeft aangevuld.

#### Veiligheid gewaarborgd

SodM concludeert dat, op basis van de seismisch risico analyse in het ingediende winningsplan Westerveld, de veiligheid niet in het geding is en dat, in afwachting van de aanvullende gegevens, de gaswinning op basis van het huidige winningsplan kan doorgaan.

#### Sessie 8 juli 2016

Aangezien het winningsplan formeel wordt aangehouden, gaat de specifieke informatiesessie van 8 juli aanstaande niet door. Zodra de gegevens zijn aangevuld door NAM en na (een aanvullend) advies van SodM, ontvangt u opnieuw een uitnodiging voor een specifieke informatiesessie.

#### Langere adviesperiode

Zodra NAM het herziene winningsplan Westerveld indient, zullen wij parallel aan het verzoek tot advies aan SodM, u om advies vragen. U heeft hierdoor meer tijd om het winningsplan te bestuderen en advies uit te brengen. Zodra wij het advies van SodM hebben ontvangen, ontvangt u deze van ons. U heeft hierna nog 8 weken de tijd om advies uit te brengen. Parallel hieraan verzoeken wij de Technische commissie bodembescherming ook om advies. Wanneer dit advies binnen is zult u dit ook van ons ontvangen.

#### Stukken ter informatie

U vindt het advies van SodM als bijlage bij deze mail. Het aangehouden winningsplan is te groot qua omvang, vandaar dat u deze via een link van WeTransfer kunt openen. U kunt het document dan downloaden.

Ik hoop u hiermee voldoende te hebben geïnformeerd. Heeft u toch nog vragen dan kunt u mij bereiken via onderstaand telefoonnummer.

Met vriendelijke groet,

Ministerie van Economische Zaken  
Directie Energie & Omgeving  
Cluster Mijnbouw  
Bezoekadres Bezuidenhoutseweg 73, 2594 AC Den Haag  
Postadres Postbus 20401, 2500 EK Den Haag  
Telefoonnummer

Dit bericht kan informatie bevatten die niet voor u is bestemd. Indien u niet de geadresseerde bent of dit bericht abusievelijk aan u is gezonden, wordt u verzocht dat aan de afzender te melden en het bericht te verwijderen.

De Staat aanvaardt geen aansprakelijkheid voor schade, van welke aard ook, die verband houdt met risico's verbonden aan het elektronisch verzenden van berichten.

This message may contain information that is not intended for you. If you are not the addressee or if this message was sent to you by mistake, you are requested to inform the sender and delete the message.

The State accepts no liability for damage of any kind resulting from the risks inherent in the electronic transmission of messages.

**DISCLAIMER:**

*Aan de informatie in deze e-mail en ieder aangehecht databestand kunnen geen rechten worden ontleend en de gemeente Aa en Hunze aanvaardt geen aansprakelijkheid voor schade als gevolg van onjuistheden en/of gedateerde informatie.*

*Als u niet de bedoelde ontvanger bent wilt u dan dit bericht en ieder aangehecht databestand verwijderen en de afzender hiervan via e-mail op de hoogte stellen.*

---

In ons Handvest voor Dienstverlening kunt u lezen welke dienstverlening u van ons mag verwachten.  
<http://www.provinciegroningen.nl/loket/onze-dienstverlening/kwaliteitshandvest/>

---

<< Disclaimer >>

Aan dit bericht kunnen geen rechten worden ontleend.  
Provincie Fryslân

Oan dit berjocht kinne gjin rjochten ûntliend wurde.  
Provinsje Fryslân

PROVINSJIE Fryslân

PROVINCIE Fryslân







**Van:** [redacted]@minez.nl

**Verzonden:** vrijdag 1 juli 2016 15:15

**Aan:** [redacted]@provinciegroningen.nl; [redacted]@leek.nl; [redacted]@leek.nl; [redacted]@noorderzijvest.nl; [redacted]@noorderzijvest.nl; [redacted]@noorderzijvest.nl;

[redacted]@gemeentenoordenveld.nl; [redacted]@assen.nl; [redacted]@assen.nl; [redacted]@assen.nl; [redacted]@tynaarlo.nl; [redacted]@middendrenthe.nl;

[redacted]@gemeentenoordenveld.nl; [redacted]@assen.nl; [redacted]@assen.nl; [redacted]@assen.nl; [redacted]@tynaarlo.nl; [redacted]@middendrenthe.nl;

**Onderwerp:** annulering sessie winningsplan Westerveld (NAM) 8 juli 2016

**Urgentie:** Hoog

Geachte heer, mevrouw,

Op 22 juni jl. heeft u een email ontvangen over het advies van Staatstoezicht op de Mijnen (SodM) over het winningsplan Westerveld van de Nederlandse Aardolie Maatschappij (NAM). Dit advies zou samen met het winningsplan aan u worden toegestuurd met daarbij het verzoek om hierop advies uit te brengen. SodM heeft eind juni geadviseerd om het winningsplan met informatie aan te vullen en tot die tijd aan te houden. Om deze reden wil ik daarom de specifieke informatiesessie die gepland stond op 8 juli afzeggen.

#### Proces

Zoals u weet ligt er een voorstel tot wijziging van de Mijnbouwwet voor aan de 2<sup>e</sup> Kamer naar aanleiding van het rapport onderzoeksraad voor de veiligheid (OVV) over Groningen. Dit heeft tot gevolg dat de winningsplannen op een andere manier beoordeeld zullen worden. De afgelopen maanden is overleg met u geweest over de nieuwe aanpak van winningsplannen en uw rol daarin.

In het wetvoorstel wordt een aantal inhoudelijke wijzigingen voorgesteld. Het winningsplan Westerveld is het eerste plan dat naar aanleiding van de aanbevelingen van het OVV rapport en de daarop voorgestelde wijzigingen in de mijnbouwwet, is opgesteld. Ten tijde hiervan was de leidraad seismische risico analyse, die door SodM is opgesteld, nog niet gereed. Eerder is aangegeven dat het winningsplan Westerveld een pilotproject is.

#### Advies Staatstoezicht op de Mijnen

Eind juni 2016 hebben wij het advies van SodM over het winningsplan Westerveld ontvangen. SodM adviseert om het winningsplan aan te houden totdat NAM het winningsplan heeft aangevuld met de volgende gegevens:

1. Overzicht van de gemeten grondsnelheden en grondversnellingen;
2. Overzicht van de schademeldingen en de aard van de schade;
3. Analyse van de relatie tussen de grondsnelheden/-versnellingen en de aard en omvang van de gerapporteerde schade. Deze analyse zou geplaatst moeten worden in het kader van vergelijkbare analyses voor andere velden en de kalibratiestudie schade door aardbevingen (TNO rapport, TNO-034-DTM-2009-04435, 11. november 2009) en de SBR Richtlijn-A;
4. Analyse van de relatie tussen de bevingen en de productie(snelheid);
5. Rapportage van waargenomen relaties bij andere actieve velden;
6. Overige onderbouwende rapporten en analyses.

Wij hebben besloten, het advies van SodM over te nemen. Dat betekent dat het winningsplan formeel wordt aangehouden totdat NAM de gegevens heeft aangevuld.

#### Veiligheid gewaarborgd

SodM concludeert dat, op basis van de seismisch risico analyse in het ingediende winningsplan Westerveld, de veiligheid niet in het geding is en dat, in afwachting van de aanvullende gegevens, de gaswinning op basis van het huidige winningsplan kan doorgaan.

#### Sessie 8 juli 2016

Aangezien het winningsplan formeel wordt aangehouden, gaat de specifieke informatiesessie van 8 juli aanstaande niet door. Zodra de gegevens zijn aangevuld door NAM en na (een aanvullend) advies van SodM, ontvangt u opnieuw een uitnodiging voor een specifieke informatiesessie.

#### Langere adviesperiode

Zodra NAM het herziene winningsplan Westerveld indient, zullen wij parallel aan het verzoek tot advies aan SodM, u om advies vragen. U heeft hierdoor meer tijd om het winningsplan te bestuderen en advies uit te brengen. Zodra wij het advies van SodM hebben ontvangen, ontvangt u deze van ons. U heeft hierna nog 8 weken de tijd om advies uit te brengen. Parallel hieraan verzoeken wij de Technische commissie bodembescherming ook om advies. Wanneer dit advies binnen is zult u dit ook van ons ontvangen.

#### Stukken ter informatie

U vindt het advies van SodM als bijlage bij deze mail. Het aangehouden winningsplan is te groot qua omvang, vandaar dat u deze via een link van WeTransfer kunt openen. U kunt het document dan downloaden.

Ik hoop u hiermee voldoende te hebben geïnformeerd. Heeft u toch nog vragen dan kunt u mij bereiken via onderstaand telefoonnummer.

Met vriendelijke groet,

[redacted]

[redacted]

Ministerie van Economische Zaken

Directie Energie & Omgeving

Cluster Mijnbouw

Bezoekadres Bezuidenhoutseweg 73, 2594 AC Den Haag

Postadres Postbus 20401, 2500 EK Den Haag

Telefoonnummer [redacted]

Dit bericht kan informatie bevatten die niet voor u is bestemd. Indien u niet de geadresseerde bent of dit bericht abusievelijk aan u is gezonden, wordt u verzocht dat aan de afzender te melden en het bericht te verwijderen.

De Staat aanvaardt geen aansprakelijkheid voor schade, van welke aard ook, die verband houdt met risico's verbonden aan het elektronisch verzenden van berichten.

This message may contain information that is not intended for you. If you are not the addressee or if this message was sent to you by mistake, you are requested to inform the sender and delete the message.

The State accepts no liability for damage of any kind resulting from the risks inherent in the electronic transmission of messages.

#### DISCLAIMER:

Aan de informatie in deze e-mail en ieder aangehecht databestand kunnen geen rechten worden ontleend en de gemeente Aa en Hunze aanvaardt geen aansprakelijkheid voor schade als gevolg van onjuistheden en/of gedateerde informatie.

Als u niet de bedoelde ontvanger bent wilt u dan dit bericht en ieder aangehecht databestand verwijderen en de afzender hiervan via e-mail op de hoogte stellen.



---

In ons Handvest voor Dienstverlening kunt u lezen welke dienstverlening u van ons mag verwachten.  
<http://www.provinciegroningen.nl/oket/onze-dienstverlening/kwaliteitshandvest/>



Date : 4-7-2016 09:43:40

F [REDACTED]  
T [REDACTED]

" [REDACTED]@gemeentenoordenveld.nl"

Subject : RE: annulering sessie winningsplan Westerveld (NAM) 8 juli 2016

Ik heb hier donderdagmiddag telefonisch vrij uitgebreid met [REDACTED] over gesproken. Met name over het samenlopen van beide procedures en dan ook nog eens tijdens vakantieperiode.

Zij wist dit nog helemaal niet en zou het bij haar leidinggevenden aan de kaak stellen.

Vraag me toch af of het 1 met het ander te maken heeft. ☺

Gr. [REDACTED]

Van: [REDACTED]@minez.nl]

Verzonden: vrijdag 1 juli 2016 15:15

Aan: [REDACTED]  
[REDACTED]  
[REDACTED]

Onderwerp: annulering sessie winningsplan Westerveld (NAM) 8 juli 2016

Urgentie: Hoog

Geachte heer, mevrouw,

Op 22 juni jl. heeft u een email ontvangen over het advies van Staatstoezicht op de Mijnen (SodM) over het winningsplan Westerveld van de Nederlandse Aardolie Maatschappij (NAM). Dit advies zou samen met het winningsplan aan u worden toegestuurd met daarbij het verzoek om hierop advies uit te brengen. SodM heeft eind juni geadviseerd om het winningsplan met informatie aan te vullen en tot die tijd aan te houden. Om deze reden wil ik daarom de specifieke informatiesessie die gepland stond op 8 juli afzeggen.

**Proces**

Zoals u weet ligt er een voorstel tot wijziging van de Mijnbouwwet voor aan de 2<sup>e</sup> Kamer naar aanleiding van het rapport onderzoeksraad voor de veiligheid (OVV) over Groningen. Dit heeft tot gevolg dat de winningsplannen op een andere manier beoordeeld zullen worden. De afgelopen maanden is overleg met u geweest over de nieuwe aanpak van winningsplannen en uw rol daarin.

In het wetvoorstel wordt een aantal inhoudelijke wijzigingen voorgesteld. Het winningsplan Westerveld is het eerste plan dat naar aanleiding van de aanbevelingen van het OVV rapport en de daarop voorgestelde wijzigingen in de mijnbouwwet, is opgesteld. Ten tijde hiervan was de leidraad seismische risico analyse, die door SodM is opgesteld, nog niet gereed. Eerder is aangegeven dat het winningsplan Westerveld een pilotproject is.

**Advies Staatstoezicht op de Mijnen**

Eind juni 2016 hebben wij het advies van SodM over het winningsplan Westerveld ontvangen. SodM adviseert om het winningsplan aan te houden totdat NAM het winningsplan heeft aangevuld met de volgende gegevens:

1. Overzicht van de gemeten grondsnelheden en grondversnellingen;
2. Overzicht van de schademeldingen en de aard van de schade;
3. Analyse van de relatie tussen de grondsnelheden/-versnellingen en de aard en omvang van de gerapporteerde schade. Deze analyse zou geplaatst moeten worden in het kader van vergelijkbare analyses voor andere velden en de kalibratiestudie schade door aardbevingen (TNO rapport, TNO-034-DTM-2009-04435, 11. november 2009) en de SBR Richtlijn-A;
4. Analyse van de relatie tussen de bevingen en de productie(snelheid);
5. Rapportage van waargenomen relaties bij andere actieve velden;
6. Overige onderbouwende rapporten en analyses.

Wij hebben besloten, het advies van SodM over te nemen. Dat betekent dat het winningsplan formeel wordt aangehouden totdat NAM de gegevens heeft aangevuld.

**Veiligheid gewaarborgd**

SodM concludeert dat, op basis van de seismisch risico analyse in het ingediende winningsplan Westerveld, de veiligheid niet in het geding is en dat, in afwachting van de aanvullende gegevens, de gaswinning op basis van het huidige winningsplan kan doorgaan.

**Sessie 8 juli 2016**

Aangezien het winningsplan formeel wordt aangehouden, gaat de specifieke informatiesessie van 8 juli aanstaande niet door. Zodra de gegevens zijn aangevuld door NAM en na (een aanvullend) advies van SodM, ontvangt u opnieuw een uitnodiging voor een specifieke informatiesessie.

**Langere adviesperiode**

Zodra NAM het herziene winningsplan Westerveld indient, zullen wij parallel aan het verzoek tot advies aan SodM, u om advies vragen. U heeft hierdoor meer tijd om het winningsplan te bestuderen en advies uit te brengen. Zodra wij het advies van SodM hebben ontvangen, ontvangt u deze van ons. U heeft hierna nog 8 weken de tijd om advies uit te brengen. Parallel hieraan verzoeken wij de Technische commissie bodembescherming ook om advies. Wanneer dit advies binnen is zult u dit ook van ons ontvangen.

**Stukken ter informatie**

U vindt het advies van SodM als bijlage bij deze mail. Het aangehouden winningsplan is te groot qua omvang, vandaar dat u deze via een link van WeTransfer kunt openen. U kunt het document dan downloaden.

Ik hoop u hiermee voldoende te hebben geïnformeerd. Heeft u toch nog vragen dan kunt u mij bereiken via onderstaand telefoonnummer.

Met vriendelijke groet,

[REDACTED]  
[REDACTED]

Ministerie van Economische Zaken

Directie Energie &amp; Omgeving

Cluster Mijnbouw

Bezoekadres Bezuidenhoutseweg 73, 2594 AC Den Haag

Postadres Postbus 20401, 2500 EK Den Haag

Telefoonnummer [REDACTED]

Dit bericht kan informatie bevatten die niet voor u is bestemd. Indien u niet de geadresseerde bent of dit bericht abusievelijk aan u is gezonden, wordt u verzocht dat aan de afzender te melden en het bericht te verwijderen.

De Staat aanvaardt geen aansprakelijkheid voor schade, van welke aard ook, die verband houdt met risico's verbonden aan het elektronisch verzenden van berichten.

This message may contain information that is not intended for you. If you are not the addressee or if this message was sent to you by mistake, you are requested to inform the sender and delete the message.

The State accepts no liability for damage of any kind resulting from the risks inherent in the electronic transmission of messages.

Date : 4-7-2016 09:37:04

16.683

[REDACTED]  
[REDACTED]@noorderzijvest.nl', "[REDACTED]@fryslan.frl',  
"[REDACTED]@ooststellingwerf.nl', "[REDACTED]@wetterskipfryslan.nl',  
"[REDACTED]@gemeentenoordenveld.nl', "[REDACTED]assen.nl', "[REDACTED]  
"[REDACTED]@assen.nl', "[REDACTED]@assen.nl', "[REDACTED]@tynaarlo.nl', "'s [REDACTED]  
"[REDACTED]@middendrenthe.nl', "[REDACTED]  
"[REDACTED]@gemeentenoordenveld.nl', "[REDACTED]@provinciegroningen.nl',  
"[REDACTED]@leek.nl', "[REDACTED]@leek.nl', "[REDACTED]@noorderzijvest.nl',  
"[REDACTED]@noorderzijvest.nl', "[REDACTED]@provinciegroningen.nl  
"[REDACTED]@aaenhunze.nl', "'s [REDACTED]

Subject : RE: annulering sessie winningsplan Westerveld (NAM) 8 juli 2016

Attachment : image001.jpg;

Goedemorgen allemaal,

Wat mij akkoord. Ik zal er zijn vrijdag.

Met vriendelijke groet,



[REDACTED]  
beleidsmedewerker ruimtelijke ordening/juridische zaken

**Gemeente Noordenveld**  
Ruimtelijke Ordening en Stedenbouw

Postbus 109 tel. [REDACTED]  
9300 AC RODEN  
[REDACTED]@GemeenteNoordenveld.nl www.gemeentenoordenveld.nl

**Van:** [REDACTED]@drenthe.nl]

**Verzonden:** maandag 4 juli 2016 09:02

**Aan:** [REDACTED]  
[REDACTED]  
[REDACTED]  
[REDACTED]  
[REDACTED]

**Onderwerp:** RE: annulering sessie winningsplan Westerveld (NAM) 8 juli 2016

Goedemorgen allemaal,

Onderstaand is een prima idee, kunnen we elkaar 'even zien' en afstemmen hoe we hiermee verder kunnen/willen gaan als het winningsplan wel onze kant uitkomt. Dus, wat Drenthe, AaenHunze en Midden-Drenthe betreft gaat het vrijdag door zonder EZ. Willen jullie laten weten of jullie ook willen komen?

Mvg, [REDACTED]

**Van:** [REDACTED]@aaenhunze.nl]

**Verzonden:** vrijdag 1 juli 2016 16:04

**Aan:** Debbie Wimmers

**CC:** [REDACTED]@noorderzijvest.nl'; [REDACTED]@noorderzijvest.nl'; [REDACTED]@hunzeenaas.nl'; [REDACTED]@fryslan.frl'; [REDACTED]ooststellingwerf.nl'; [REDACTED]@wetterskipfryslan.nl'; [REDACTED]@gemeentenoordenveld.nl'; [REDACTED]@assen.nl'; [REDACTED]@assen.nl'; [REDACTED]@assen.nl'; [REDACTED]@tynaarlo.nl'; [REDACTED]@middendrenthe.nl'; [REDACTED]@wdodelta.nl'; [REDACTED]@drenthe.nl'; [REDACTED]@gemeentenoordenveld.nl'; [REDACTED]@provinciegroningen.nl'; [REDACTED]@leek.nl'; [REDACTED]@leek.nl'; [REDACTED]@noorderzijvest.nl'; [REDACTED]@noorderzijvest.nl'; [REDACTED]@provinciegroningen.nl]

**Onderwerp:** RE: annulering sessie winningsplan Westerveld (NAM) 8 juli 2016

Dag [REDACTED], allen,

Naar aanleiding van onderstaand bericht, mijn suggestie om de sessie vrijdag 8 juli a.s. voor ons wel door te laten gaan. Dit om te kijken hoe we onze adviesrol in gezamenlijkheid kunnen afstemmen.

Voorstel: Coördinerende rol bij provincie Drenthe in overleg met provincies Groningen en Friesland.

Graag z.s.m. jouw reactie.

Met vriendelijke g [REDACTED]  
[REDACTED]

Gemeente Aa en Hunze  
Postbus 93 • 9460 AB Gieten  
Spiekersteeg 1 • 9461 BH Gieten  
[www.aaenhunze.nl](http://www.aaenhunze.nl)  
[REDACTED]

**Van:** [REDACTED]@minez.nl]

**Verzonden:** vrijdag 1 juli 2016 15:15

**Aan:** [REDACTED]@provinciegroningen.nl'; [REDACTED]@leek.nl'; [REDACTED]@leek.nl'; [REDACTED]@noorderzijvest.nl'; [REDACTED]@noorderzijvest.nl'; [REDACTED]@noorderzijvest.nl'; [REDACTED]@gemeentenoordenveld.nl'; [REDACTED]@assen.nl'; [REDACTED]@assen.nl'; [REDACTED]@assen.nl'; [REDACTED]@tynaarlo.nl'; [REDACTED]@middendrenthe.nl'; [REDACTED]@wdodelta.nl'; [REDACTED]@drenthe.nl'; [REDACTED]@gemeentenoordenveld.nl'

**Onderwerp:** annulering sessie winningsplan Westerveld (NAM) 8 juli 2016

**Urgentie:** Hoog

Geachte heer, mevrouw,

Op 22 juni jl. heeft u een email ontvangen over het advies van Staattoezicht op de Mijnen (SodM) over het winningsplan Westerveld van de Nederlandse Aardolie Maatschappij (NAM). Dit advies zou samen met het winningsplan aan u worden toegestuurd met daarbij het verzoek om hierop advies uit te brengen. SodM heeft eind juni geadviseerd om het winningsplan met informatie aan te vullen en tot die tijd aan te houden. Om deze reden wil ik daarom de specifieke informatiesessie die gepland stond op 8 juli afzeggen.

**Proces**

Zoals u weet ligt er een voorstel tot wijziging van de Mijnbouwwet voor aan de 2<sup>e</sup> Kamer naar aanleiding van het rapport onderzoeksraad voor de veiligheid (OVV) over Groningen. Dit heeft tot gevolg dat de winningsplannen op een andere manier beoordeeld zullen worden. De afgelopen maanden is overleg met u geweest over de nieuwe aanpak van

winningsplannen en uw rol daarin.

In het wetvoorstel wordt een aantal inhoudelijke wijzigingen voorgesteld. Het winningsplan Westerveld is het eerste plan dat naar aanleiding van de aanbevelingen van het OVV rapport en de daarop voorgestelde wijzigingen in de mijnbouwwet, is opgesteld. Ten tijde hiervan was de leidraad seismische risico analyse, die door SodM is opgesteld, nog niet gereed. Eerder is aangegeven dat het winningsplan Westerveld een pilotproject is.

#### Advies Staatstoezicht op de Mijnen

Eind juni 2016 hebben wij het advies van SodM over het winningsplan Westerveld ontvangen. SodM adviseert om het winningsplan aan te houden totdat NAM het winningsplan heeft aangevuld met de volgende gegevens:

1. Overzicht van de gemeten grondsnelheden en grondversnellingen;
2. Overzicht van de schademeldingen en de aard van de schade;
3. Analyse van de relatie tussen de grondsnelheden/-versnellingen en de aard en omvang van de gerapporteerde schade. Deze analyse zou geplaatst moeten worden in het kader van vergelijkbare analyses voor andere velden en de kalibratiestudie schade door aardbevingen (TNO rapport, TNO-034-DTM-2009-04435, 11. november 2009) en de SBR Richtlijn-A;
4. Analyse van de relatie tussen de bevingen en de productie(snelheid);
5. Rapportage van waargenomen relaties bij andere actieve velden;
6. Overige onderbouwende rapporten en analyses.

Wij hebben besloten, het advies van SodM over te nemen. Dat betekent dat het winningsplan formeel wordt aangehouden totdat NAM de gegevens heeft aangevuld.

#### Veiligheid gewaarborgd

SodM concludeert dat, op basis van de seismisch risico analyse in het ingediende winningsplan Westerveld, de veiligheid niet in het geding is en dat, in afwachting van de aanvullende gegevens, de gaswinning op basis van het huidige winningsplan kan doorgaan.

#### Sessie 8 juli 2016

Aangezien het winningsplan formeel wordt aangehouden, gaat de specifieke informatiesessie van 8 juli aanstaande niet door. Zodra de gegevens zijn aangevuld door NAM en na (een aanvullend) advies van SodM, ontvangt u opnieuw een uitnodiging voor een specifieke informatiesessie.

#### Langere adviesperiode

Zodra NAM het herziene winningsplan Westerveld indient, zullen wij parallel aan het verzoek tot advies aan SodM, u om advies vragen. U heeft hierdoor meer tijd om het winningsplan te bestuderen en advies uit te brengen. Zodra wij het advies van SodM hebben ontvangen, ontvangt u deze van ons. U heeft hierna nog 8 weken de tijd om advies uit te brengen. Parallel hieraan verzoeken wij de Technische commissie bodembescherming ook om advies. Wanneer dit advies binnen is zult u dit ook van ons ontvangen.

#### Stukken ter informatie

U vindt het advies van SodM als bijlage bij deze mail. Het aangehouden winningsplan is te groot qua omvang, vandaar dat u deze via een link van WeTransfer kunt openen. U kunt het document dan downloaden.

Ik hoop u hiermee voldoende te hebben geïnformeerd. Heeft u toch nog vragen dan kunt u mij bereiken via onderstaand telefoonnummer.

Met vriendelijke groet,

██████████

-----  
██████████

Ministerie van Economische Zaken

Directie Energie & Omgeving

Cluster Mijnbouw

Bezoekadres Bezuidenhoutseweg 73, 2594 AC Den Haag

Postadres Postbus 20401, 2500 EK Den Haag

Telefoonnummer ██████████

Dit bericht kan informatie bevatten die niet voor u is bestemd. Indien u niet de geadresseerde bent of dit bericht abusievelijk aan u is gezonden, wordt u verzocht dat aan de afzender te melden en het bericht te verwijderen.

De Staat aanvaardt geen aansprakelijkheid voor schade, van welke aard ook, die verband houdt met risico's verbonden aan het elektronisch verzenden van berichten.

This message may contain information that is not intended for you. If you are not the addressee or if this message was sent to you by mistake, you are requested to inform the sender and delete the message.

The State accepts no liability for damage of any kind resulting from the risks inherent in the electronic transmission of messages.

#### DISCLAIMER:

Aan de informatie in deze e-mail en ieder aangehecht databestand kunnen geen rechten worden ontleend en de gemeente Aa en Hunze aanvaardt geen aansprakelijkheid voor schade als gevolg van onjuistheden en/of gedateerde informatie.

Als u niet de bedoelde ontvanger bent wilt u dan dit bericht en ieder aangehecht databestand verwijderen en de afzender hiervan via e-mail op de hoogte stellen.





Date : 4-7-2016 09:03:45

F [REDACTED]  
 To : "[REDACTED]@noorderzijvest.nl", "[REDACTED]@noorderzijvest.nl",  
 "[REDACTED]@hunzeenaas.nl", "[REDACTED]@fryslan.frl", "[REDACTED]  
 [REDACTED]@ooststellingwerf.nl", "[REDACTED]@wetterskipfryslan.nl", "[REDACTED]  
 [REDACTED]@gemeentenoordenveld.nl", "[REDACTED]@assen.nl", "[REDACTED]@assen.nl", "[REDACTED]  
 [REDACTED]@assen.nl", "[REDACTED]@tynaarlo.nl", "[REDACTED]middendrenthe.nl", "Ja [REDACTED]  
 [REDACTED] w [REDACTED] [REDACTED]@gemeentenoordenveld.nl",  
 "[REDACTED]@provinciegroningen.nl", "[REDACTED]@leek.nl", "[REDACTED]  
 "[REDACTED]@noorderzijvest.nl", "[REDACTED]@noorderzijvest.nl", "[REDACTED]  
 [REDACTED]@provinciegroningen.nl  
 Cc : "[REDACTED]@aaenhunze.nl" [REDACTED]@aaenhunze.nl, "[REDACTED]  
 [REDACTED] m [REDACTED]  
 Subject : RE: annulering sessie winningsplan Westerveld (NAM) 8 juli 2016

Goedemorgen allemaal,

Onderstaand is een prima idee, kunnen we elkaar 'even zien' en afstemmen hoe we hiermee verder kunnen/willen gaan als het winningsplan wel onze kant uitkomt. Dus, wat Drenthe, AaenHunze en Midden-Drenthe betreft gaat het vrijdag door zonder EZ. Willen jullie laten weten of jullie ook willen komen?

Mvg, [REDACTED]

**Van:** [REDACTED]  
**Verzonden:** vrijdag 1 juli 2016 16:04  
**Aan:** [REDACTED]  
**CC:** [REDACTED]  
 [REDACTED]  
 [REDACTED]

**Onderwerp:** RE: annulering sessie winningsplan Westerveld (NAM) 8 juli 2016

Dag [REDACTED], allen,

Naar aanleiding van onderstaand bericht, mijn suggestie om de sessie vrijdag 8 juli a.s. voor ons wel door te laten gaan. Dit om te kijken hoe we onze adviesrol in gezamenlijkheid kunnen afstemmen.

Voorstel: Coördinerende rol bij provincie Drenthe in overleg met provincies Groningen en Friesland.

Graag z.s.m. jouw reactie.

Met vriendelijke groet,

[REDACTED]  
 Projectcoördinator - beleidsmedewerker RO  
 Gemeente Aa en Hunze  
 Postbus 93 • 9460 AB Gieten  
 Spiekersteeg 1 • 9461 BH Gieten  
[www.aaenhunze.nl](http://www.aaenhunze.nl)  
 [REDACTED]

**Van:** [REDACTED]@minez.nl  
**Verzonden:** vrijdag 1 juli 2016 15:15  
**Aan:** [REDACTED]@provinciegroningen.nl; [REDACTED]@leek.nl; [REDACTED]@leek.nl; [REDACTED]@noorderzijvest.nl; [REDACTED]@noorderzijvest.nl; [REDACTED]@noorderzijvest.nl;  
 [REDACTED] [REDACTED] [REDACTED] [REDACTED] [REDACTED] [REDACTED] [REDACTED] [REDACTED] [REDACTED] [REDACTED]  
 [REDACTED]@gemeentenoordenveld.nl; [REDACTED]@assen.nl; [REDACTED]@assen.nl; [REDACTED]@assen.nl; [REDACTED]@tynaarlo.nl; [REDACTED]@middendrenthe.nl;  
**Onderwerp:** annulering sessie winningsplan Westerveld (NAM) 8 juli 2016  
**Urgentie:** Hoog

Geachte heer, mevrouw,

Op 22 juni jl. heeft u een email ontvangen over het advies van Staatstoezicht op de Mijnen (SodM) over het winningsplan Westerveld van de Nederlandse Aardolie Maatschappij (NAM). Dit advies zou samen met het winningsplan aan u worden toegestuurd met daarbij het verzoek om hierop advies uit te brengen. SodM heeft eind juni geadviseerd om het winningsplan met informatie aan te vullen en tot die tijd aan te houden. Om deze reden wil ik daarom de specifieke informatiesessie die gepland stond op 8 juli afzeggen.

**Proces**

Zoals u weet ligt er een voorstel tot wijziging van de Mijnbouwwet voor aan de 2<sup>e</sup> Kamer naar aanleiding van het rapport onderzoeksraad voor de veiligheid (OVV) over Groningen. Dit heeft tot gevolg dat de winningsplannen op een andere manier beoordeeld zullen worden. De afgelopen maanden is overleg met u geweest over de nieuwe aanpak van winningsplannen en uw rol daarin.

In het wetvoorstel wordt een aantal inhoudelijke wijzigingen voorgesteld. Het winningsplan Westerveld is het eerste plan dat naar aanleiding van de aanbevelingen van het OVV rapport en de daarop voorgestelde wijzigingen in de mijnbouwwet, is opgesteld. Ten tijde hiervan was de leidraad seismische risico analyse, die door SodM is opgesteld, nog niet gereed. Eerder is aangegeven dat het winningsplan Westerveld een pilotproject is.

**Advies Staatstoezicht op de Mijnen**

Eind juni 2016 hebben wij het advies van SodM over het winningsplan Westerveld ontvangen. SodM adviseert om het winningsplan aan te houden totdat NAM het winningsplan heeft aangevuld met de volgende gegevens:

1. Overzicht van de gemeten grondsnelheden en grondversnellingen;
2. Overzicht van de schademeldingen en de aard van de schade;
3. Analyse van de relatie tussen de grondsnelheden/-versnellingen en de aard en omvang van de gerapporteerde schade. Deze analyse zou geplaatst moeten worden in het kader van vergelijkbare analyses voor andere velden en de kalibratiestudie schade door aardbevingen (TNO rapport, TNO-034-DTM-2009-04435, 11. november 2009) en de SBR Richtlijn-A;
4. Analyse van de relatie tussen de bevingen en de productie(snelheid);
5. Rapportage van waargenomen relaties bij andere actieve velden;
6. Overige onderbouwende rapporten en analyses.

Wij hebben besloten, het advies van SodM over te nemen. Dat betekent dat het winningsplan formeel wordt aangehouden totdat NAM de gegevens heeft aangevuld.

**Veiligheid gewaarborgd**

SodM concludeert dat, op basis van de seismisch risico analyse in het ingediende winningsplan Westerveld, de veiligheid niet in het geding is en dat, in afwachting van de aanvullende gegevens, de gaswinning op basis van het huidige winningsplan kan doorgaan.

**Sessie 8 juli 2016**

Aangezien het winningsplan formeel wordt aangehouden, gaat de specifieke informatiesessie van 8 juli aanstaande niet door. Zodra de gegevens zijn aangevuld door NAM en na (een aanvullend) advies van SodM, ontvangt u opnieuw een uitnodiging voor een specifieke informatiesessie.

**Langere adviesperiode**

Zodra NAM het herziene winningsplan Westerveld indient, zullen wij parallel aan het verzoek tot advies aan SodM, u om advies vragen. U heeft hierdoor meer tijd om het winningsplan te bestuderen en advies uit te brengen. Zodra wij het advies van SodM hebben ontvangen, ontvangt u deze van ons. U heeft hierna nog 8 weken de tijd om advies uit te brengen. Parallel hieraan verzoeken wij de Technische commissie bodembescherming ook om advies. Wanneer dit advies binnen is zult u dit ook van ons ontvangen.

**Stukken ter informatie**

U vindt het advies van SodM als bijlage bij deze mail. Het aangehouden winningsplan is te groot qua omvang, vandaar dat u deze via een link van WeTransfer kunt openen. U kunt het document dan downloaden.

Ik hoop u hiermee voldoende te hebben geïnformeerd. Heeft u toch nog vragen dan kunt u mij bereiken via onderstaand telefoonnummer.

Met vriendelijke groet,

██████████

-----

██████████

Ministerie van Economische Zaken

Directie Energie & Omgeving

Cluster Mijnbouw

Bezoekadres Bezuidenhoutseweg 73, 2594 AC Den Haag

Postadres Postbus 20401, 2500 EK Den Haag

Telefoonnummer ██████████

Dit bericht kan informatie bevatten die niet voor u is bestemd. Indien u niet de geadresseerde bent of dit bericht abusievelijk aan u is gezonden, wordt u verzocht dat aan de afzender te melden en het bericht te verwijderen.

De Staat aanvaardt geen aansprakelijkheid voor schade, van welke aard ook, die verband houdt met risico's verbonden aan het elektronisch verzenden van berichten.

This message may contain information that is not intended for you. If you are not the addressee or if this message was sent to you by mistake, you are requested to inform the sender and delete the message.

The State accepts no liability for damage of any kind resulting from the risks inherent in the electronic transmission of messages.

**DISCLAIMER:**

*Aan de informatie in deze e-mail en ieder aangehecht databestand kunnen geen rechten worden ontleend en de gemeente Aa en Hunze aanvaardt geen aansprakelijkheid voor schade als gevolg van onjuistheden en/of gedateerde informatie.*

*Als u niet de bedoelde ontvanger bent wilt u dan dit bericht en ieder aangehecht databestand verwijderen en de afzender hiervan via e-mail op de hoogte stellen.*

Date : 1-7-2016 16:04:38

16.685

F

T

Cc :

Subject : RE: annulering sessie winningsplan Westerveld (NAM) 8 juli 2016

Dag [REDACTED], allen,

Naar aanleiding van onderstaand bericht, mijn suggestie om de sessie vrijdag 8 juli a.s. voor ons wel door te laten gaan. Dit om te kijken hoe we onze adviesrol in gezamenlijkheid kunnen afstemmen.

Voorstel: Coördinerende rol bij provincie Drenthe in overleg met provincies Groningen en Friesland.

Graag z.s.m. jouw reactie.

Met vriendelijke groet,

[REDACTED]  
Projectcoördinator - beleidsmedewerker RO  
Gemeente Aa en Hunze  
Postbus 93 • 9460 AB Gieten  
Spiekersteeg 1 • 9461 BH Gieten  
[www.aaenhunze.nl](http://www.aaenhunze.nl)

**Van:** [REDACTED] @minez.nl

**Verzonden:** vrijdag 1 juli 2016 15:15

**Aan:** [REDACTED]

**Onderwerp:** annulering sessie winningsplan Westerveld (NAM) 8 juli 2016

**Urgentie:** Hoog

Geachte heer, mevrouw,

Op 22 juni jl. heeft u een email ontvangen over het advies van Staatstoezicht op de Mijnen (SodM) over het winningsplan Westerveld van de Nederlandse Aardolie Maatschappij (NAM). Dit advies zou samen met het winningsplan aan u worden toegestuurd met daarbij het verzoek om hierop advies uit te brengen. SodM heeft eind juni geadviseerd om het winningsplan met informatie aan te vullen en tot die tijd aan te houden. Om deze reden wil ik daarom de specifieke informatiesessie die gepland stond op 8 juli afzeggen.

#### Proces

Zoals u weet ligt er een voorstel tot wijziging van de Mijnbouwwet voor aan de 2<sup>e</sup> Kamer naar aanleiding van het rapport onderzoeksraad voor de veiligheid (OVV) over Groningen. Dit heeft tot gevolg dat de winningsplannen op een andere manier beoordeeld zullen worden. De afgelopen maanden is overleg met u geweest over de nieuwe aanpak van winningsplannen en uw rol daarin.

In het wetvoorstel wordt een aantal inhoudelijke wijzigingen voorgesteld. Het winningsplan Westerveld is het eerste plan dat naar aanleiding van de aanbevelingen van het OVV rapport en de daarop voorgestelde wijzigingen in de mijnbouwwet, is opgesteld. Ten tijde hiervan was de leidraad seismische risico analyse, die door SodM is opgesteld, nog niet gereed. Eerder is aangegeven dat het winningsplan Westerveld een pilotproject is.

#### Advies Staatstoezicht op de Mijnen

Eind juni 2016 hebben wij het advies van SodM over het winningsplan Westerveld ontvangen. SodM adviseert om het winningsplan aan te houden totdat NAM het winningsplan heeft aangevuld met de volgende gegevens:

1. Overzicht van de gemeten grondsnelheden en grondversnellingen;
2. Overzicht van de schademeldingen en de aard van de schade;
3. Analyse van de relatie tussen de grondsnelheden/-versnellingen en de aard en omvang van de gerapporteerde schade. Deze analyse zou geplaatst moeten worden in het kader van vergelijkbare analyses voor andere velden en de kalibratiestudie schade door aardbevingen (TNO rapport, TNO-034-DTM-2009-04435, 11. november 2009) en de SBR Richtlijn-A;
4. Analyse van de relatie tussen de bevingen en de productie(snelheid);
5. Rapportage van waargenomen relaties bij andere actieve velden;
6. Overige onderbouwende rapporten en analyses.

Wij hebben besloten, het advies van SodM over te nemen. Dat betekent dat het winningsplan formeel wordt aangehouden totdat NAM de gegevens heeft aangevuld.

#### Veiligheid gewaarborgd

SodM concludeert dat, op basis van de seismisch risico analyse in het ingediende winningsplan Westerveld, de veiligheid niet in het geding is en dat, in afwachting van de aanvullende gegevens, de gaswinning op basis van het huidige winningsplan kan doorgaan.

#### Sessie 8 juli 2016

Aangezien het winningsplan formeel wordt aangehouden, gaat de specifieke informatiesessie van 8 juli aanstaande niet door. Zodra de gegevens zijn aangevuld door NAM en na (een aanvullend) advies van SodM, ontvangt u opnieuw een uitnodiging voor een specifieke informatiesessie.

#### Langere adviesperiode

Zodra NAM het herziene winningsplan Westerveld indient, zullen wij parallel aan het verzoek tot advies aan SodM, u om advies vragen. U heeft hierdoor meer tijd om het winningsplan te bestuderen en advies uit te brengen. Zodra wij het advies van SodM hebben ontvangen, ontvangt u deze van ons. U heeft hierna nog 8 weken de tijd om advies uit te brengen. Parallel hieraan verzoeken wij de Technische commissie bodembescherming ook om advies. Wanneer dit advies binnen is zult u dit ook van ons ontvangen.

#### Stukken ter informatie

U vindt het advies van SodM als bijlage bij deze mail. Het aangehouden winningsplan is te groot qua omvang, vandaar dat u deze via een link van WeTransfer kunt openen. U kunt het document dan downloaden.

Ik hoop u hiermee voldoende te hebben geïnformeerd. Heeft u toch nog vragen dan kunt u mij bereiken via onderstaand telefoonnummer.

Met vriendelijke groet,

██████████

-----

██████████

Ministerie van Economische Zaken

Directie Energie & Omgeving

Cluster Mijnbouw

**Bezoekadres** Bezuidenhoutseweg 73, 2594 AC Den Haag

**Postadres** Postbus 20401, 2500 EK Den Haag

**Telefoonnummer** ██████████

Dit bericht kan informatie bevatten die niet voor u is bestemd. Indien u niet de geadresseerde bent of dit bericht abusievelijk aan u is gezonden, wordt u verzocht dat aan de afzender te melden en het bericht te verwijderen.

De Staat aanvaardt geen aansprakelijkheid voor schade, van welke aard ook, die verband houdt met risico's verbonden aan het elektronisch verzenden van berichten.

This message may contain information that is not intended for you. If you are not the addressee or if this message was sent to you by mistake, you are requested to inform the sender and delete the message.

The State accepts no liability for damage of any kind resulting from the risks inherent in the electronic transmission of messages.

**DISCLAIMER:**

*Aan de informatie in deze e-mail en ieder aangehecht databestand kunnen geen rechten worden ontleend en de gemeente Aa en Hunze aanvaardt geen aansprakelijkheid voor schade als gevolg van onjuistheden en/of gedateerde informatie.*

*Als u niet de bedoelde ontvanger bent wilt u dan dit bericht en ieder aangehecht databestand verwijderen en de afzender hiervan via e-mail op de hoogte stellen.*

Date : 1-7-2016 15:59:33

From : "[REDACTED]"

T [REDACTED]

Subject : RE: annulering sessie winningsplan Westerveld (NAM) 8 juli 2016

[REDACTED] geïnformeerd via mail want die is er niet meer. Maandag informeer ik de adviseur.

Prettig weekeinde  
Met vriendelijke groeten,

[REDACTED]  
Beleidspecialist

.....  
[Gemeente Assen](#)

Noordersingel 33 | Assen

Postbus 30018 | 9400 RA | Assen  
.....

[REDACTED]  
[REDACTED]  
[REDACTED] [@assen.nl](mailto:[REDACTED]@assen.nl)

website: [www.assen.nl](http://www.assen.nl)

---

Van: [REDACTED]

Verzonden: vrijdag 1 juli 2016 15:53

Aan: [REDACTED]

Onderwerp: RE: annulering sessie winningsplan Westerveld (NAM) 8 juli 2016

Hoi [REDACTED],

Haal je het college voorstel uit circulatie en informeer je de adviseur die de contra expertise zou doen?

Fijn weekend.

Groet,  
[REDACTED]

---

Van: [REDACTED]

Verzonden: vrijdag 1 juli 2016 15:32

Aan: [REDACTED] [@assen.nl](mailto:[REDACTED]@assen.nl)>

CC: [REDACTED] [@assen.nl](mailto:[REDACTED]@assen.nl)>

Onderwerp: FW: annulering sessie winningsplan Westerveld (NAM) 8 juli 2016

Urgentie: Hoog

Ik ontvang net deze mail van EZ. Het aangekondigde winningsplan Westerveld is aangehouden en wordt nog niet in procedure gebracht.

Men wacht totdat de NAM aanvullende informatie aanlevert.

Dit betekent dat de vakantieperiode eerst niet tot afstemmingproblemen leidt en daar zijn we blij mee!

Met vriendelijke groeten,

[REDACTED]  
Beleidspecialist

.....  
[Gemeente Assen](#)

Noordersingel 33 | Assen

Postbus 30018 | 9400 RA | Assen  
.....

[REDACTED]  
[REDACTED]  
[REDACTED] [@assen.nl](mailto:[REDACTED]@assen.nl)

website: [www.assen.nl](http://www.assen.nl)

---

Van: [REDACTED] [@minez.nl](mailto:[REDACTED]@minez.nl)

Verzonden: vrijdag 1 juli 2016 15:15

Aan: [REDACTED]

[REDACTED]

[REDACTED]

[REDACTED]

[REDACTED]

[REDACTED]

[REDACTED]

[REDACTED]

Onderwerp: annulering sessie winningsplan Westerveld (NAM) 8 juli 2016

Urgentie: Hoog

Geachte heer, mevrouw,

Op 22 juni jl. heeft u een email ontvangen over het advies van Staatstoezicht op de Mijnen (SodM) over het winningsplan Westerveld van de Nederlandse Aardolie Maatschappij (NAM). Dit advies zou samen met het winningsplan aan u worden toegestuurd met daarbij het verzoek om hierop advies uit te brengen. SodM heeft eind juni geadviseerd om het winningsplan met informatie aan te vullen en tot die tijd aan te houden. Om deze reden wil ik daarom de specifieke informatiesessie die gepland stond op 8 juli afzeggen.

#### Proces

Zoals u weet ligt er een voorstel tot wijziging van de Mijnbouwwet voor aan de 2<sup>e</sup> Kamer naar aanleiding van het rapport onderzoeksraad voor de veiligheid (OVV) over Groningen. Dit heeft tot gevolg dat de winningsplannen op een andere manier beoordeeld zullen worden. De afgelopen maanden is overleg met u geweest over de nieuwe aanpak van winningsplannen en uw rol daarin.

In het wetvoorstel wordt een aantal inhoudelijke wijzigingen voorgesteld. Het winningsplan Westerveld is het eerste plan dat naar aanleiding van de aanbevelingen van het OVV rapport en de daarop voorgestelde wijzigingen in de mijnbouwwet, is opgesteld. Ten tijde hiervan was de leidraad seismische risico analyse, die door SodM is opgesteld, nog niet gereed. Eerder is aangegeven dat het winningsplan Westerveld een pilotproject is.

#### **Advies Staatstoezicht op de Mijnen**

Eind juni 2016 hebben wij het advies van SodM over het winningsplan Westerveld ontvangen. SodM adviseert om het winningsplan aan te houden totdat NAM het winningsplan heeft aangevuld met de volgende gegevens:

1. Overzicht van de gemeten grondsnelheden en grondversnellingen;
2. Overzicht van de schademeldingen en de aard van de schade;
3. Analyse van de relatie tussen de grondsnelheden/-versnellingen en de aard en omvang van de gerapporteerde schade. Deze analyse zou geplaatst moeten worden in het kader van vergelijkbare analyses voor andere velden en de kalibratiestudie schade door aardbevingen (TNO rapport, TNO-034-DTM-2009-04435, 11. november 2009) en de SBR Richtlijn-A;
4. Analyse van de relatie tussen de bevingen en de productie(snelheid);
5. Rapportage van waargenomen relaties bij andere actieve velden;
6. Overige onderbouwende rapporten en analyses.

Wij hebben besloten, het advies van SodM over te nemen. Dat betekent dat het winningsplan formeel wordt aangehouden totdat NAM de gegevens heeft aangevuld.

#### **Veiligheid gewaarborgd**

SodM concludeert dat, op basis van de seismisch risico analyse in het ingediende winningsplan Westerveld, de veiligheid niet in het geding is en dat, in afwachting van de aanvullende gegevens, de gaswinning op basis van het huidige winningsplan kan doorgaan.

#### **Sessie 8 juli 2016**

Aangezien het winningsplan formeel wordt aangehouden, gaat de specifieke informatiesessie van 8 juli aanstaande niet door. Zodra de gegevens zijn aangevuld door NAM en na (een aanvullend) advies van SodM, ontvangt u opnieuw een uitnodiging voor een specifieke informatiesessie.

#### **Langere adviesperiode**

Zodra NAM het herziene winningsplan Westerveld indient, zullen wij parallel aan het verzoek tot advies aan SodM, u om advies vragen. U heeft hierdoor meer tijd om het winningsplan te bestuderen en advies uit te brengen. Zodra wij het advies van SodM hebben ontvangen, ontvangt u deze van ons. U heeft hierna nog 8 weken de tijd om advies uit te brengen. Parallel hieraan verzoeken wij de Technische commissie bodembescherming ook om advies. Wanneer dit advies binnen is zult u dit ook van ons ontvangen.

#### **Stukken ter informatie**

U vindt het advies van SodM als bijlage bij deze mail. Het aangehouden winningsplan is te groot qua omvang, vandaar dat u deze via een link van WeTransfer kunt openen. U kunt het document dan downloaden.

Ik hoop u hiermee voldoende te hebben geïnformeerd. Heeft u toch nog vragen dan kunt u mij bereiken via onderstaand telefoonnummer.

Met vriendelijke groet,

████████████████████

-----  
████████████████████

Ministerie van Economische Zaken

Directie Energie & Omgeving

Cluster Mijnbouw

Bezoekadres Bezuidenhoutseweg 73, 2594 AC Den Haag

Postadres Postbus 20401, 2500 EK Den Haag

Telefoonnummer ██████████

Dit bericht kan informatie bevatten die niet voor u is bestemd. Indien u niet de geadresseerde bent of dit bericht abusievelijk aan u is gezonden, wordt u verzocht dat aan de afzender te melden en het bericht te verwijderen.

De Staat aanvaardt geen aansprakelijkheid voor schade, van welke aard ook, die verband houdt met risico's verbonden aan het elektronisch verzenden van berichten.

This message may contain information that is not intended for you. If you are not the addressee or if this message was sent to you by mistake, you are requested to inform the sender and delete the message.

The State accepts no liability for damage of any kind resulting from the risks inherent in the electronic transmission of messages.

#### **Disclaimer:**

Aan de informatie in deze e-mail en ieder aangehecht databestand kunnen geen rechten worden ontleend. De e-mail is vertrouwelijk en is uitsluitend bestemd voor de geadresseerde. De gemeente Assen aanvaardt geen aansprakelijkheid voor schade als gevolg van onjuistheden, gedateerde informatie of van een onjuiste en onvolledige verzending en ontvangst van informatie.

Date : 29-8-2016 15:40:14

16.687

From : [REDACTED]  
T [REDACTED]@ [REDACTED]  
C [REDACTED]@GemeenteNoordenveld.nl  
Subject : RE: annulering sessie winningsplan Westerveld (NAM) 8 juli 2016

Dag allemaal,

Ik kan er ook bij zijn op vrijdag 2 september.

Met vriendelijke groeten,

[REDACTED]  
Beleidspecialist

.....  
Gemeente Assen  
Noordersingel 33 | Assen  
Postbus 30018 | 9400 RA | Assen  
.....

[REDACTED]  
[REDACTED]  
[REDACTED]@assen.nl  
website: [www.assen.nl](http://www.assen.nl)

-----Oorspronkelijk bericht-----

Va [REDACTED]@VNGNL

Verzonden: maandag 29 augustus 2016 11:23

A [REDACTED]

C [REDACTED]@tynaarlo.nl>; [REDACTED]@GemeenteNoordenveld.nl>; [REDACTED]@assen.nl>

Onderwerp: RE: annulering sessie winningsplan Westerveld (NAM) 8 juli 2016

Ik zal er zijn

-----Oorspronkelijk bericht-----

V [REDACTED]@aaenhunze.nl

Verzonden: vrijdag 26 augustus 2016 11:37

A [REDACTED]

C [REDACTED]

Onderwerp: RE: annulering sessie winningsplan Westerveld (NAM) 8 juli 2016

B [REDACTED]

Jij deed het voorstel om volgende week na je bezoek aan wethouder Diks van Leeuwarden met ons een gesprek te hebben.

I [REDACTED]

Vrijdagnmiddag 2 september om 14.30uur in het gemeentehuis van Tynaarlo (Komoeljeplein 1 te Vries) zou wat ons betreft kunnen.

Mijn andere Noord-Drentse collega's van gemeente Assen en Noordenveld zijn als het goed is volgende week weer terug van vakantie.

Graag ontvangen wij jouw definitieve bevestiging.

Alvast een goed weekend.

Met vriendelijke groet,

Projectcoördinator - beleidsmedewerker RO Gemeente Aa en Hunze Postbus 93 • 9460 AB Gieten Spiekersteeg 1 • 9461 BH Gieten [www.aaenhunze.nl](http://www.aaenhunze.nl) [REDACTED]

-----Oorspronkelijk bericht-----

V [REDACTED]

Verzonden: vrijdag 19 augustus 2016 10:27

A [REDACTED]

Onderwerp: RE: annulering sessie winningsplan Westerveld (NAM) 8 juli 2016

B [REDACTED]

2 terechte vragen, waarover ik graag wil meedenken, maar niet via de e-mail.

Graag even telefonisch contact.

Met vriendelijke groet,

Projectcoördinator - beleidsmedewerker RO Gemeente Aa en Hunze Postbus 93 • 9460 AB Gieten Spiekersteeg 1 • 9461 BH Gieten [www.aaenhunze.nl](http://www.aaenhunze.nl) [REDACTED]

-----Oorspronkelijk bericht-----

V [REDACTED]@VNGNL

Verzonden: donderdag 18 augustus 2016 8:47

A [REDACTED]

Onderwerp: RE: annulering sessie winningsplan Westerveld (NAM) 8 juli 2016

B [REDACTED]

Dank. Tegelijkertijd is het van belang dat we dat bestuurlijk netwerk van kleine gasveld gemeenten van de grond krijgen. Wat is daarvoor nodig? eerst maar eens een afspraak maken met jouw bestuurder?

groeten,

[REDACTED]

V [REDACTED]

Verzonden: woensdag 17 augustus 2016 9:22

A [REDACTED]

Onderwerp: RE: annulering sessie winningsplan Westerveld (NAM) 8 juli 2016

B [REDACTED]



Deze week ben ik weer begonnen na vakantie. Dank voor de informatie.

Bijgaand stuur ik je een verslag van het overleg dat wij op 8 juli jl. hadden, vooruitlopend op het uitgestelde adviestraject. Kort daarop ontvingen wij ook bijgaande planning voor het adviestraject. Het stroomschema planning ziet er prima uit. Interessant wordt het natuurlijk hoe het adviestraject wordt ingevuld.

Het lijkt mij goed dat we binnenkort contact hebben met het oog op het vervolg en de ontwikkelingen rond STRONG/opgaven bodem, waarbij o.a. het bestuurlijk overleg eind september met EZ en I&M

Met vriendelijke groet,

Projectcoördinator - beleidsmedewerker RO Gemeente Aa en Hunze Postbus 93 • 9460 AB Gieten Spiekersteeg 1 • 9461 BH Gieten [www.aaenhunze.nl](http://www.aaenhunze.nl)

-----Oorspronkelijk bericht-----

[\[redacted\]@rhdhv.com](mailto: [redacted]@rhdhv.com)

Verzonden: dinsdag 26 juli 2016 13:05

A [redacted]

Onderwerp: FW: annulering sessie winningsplan Westerveld (NAM) 8 juli 2016

Urgentie: Hoog

Beste [redacted]

Op verzoek van [redacted] heb ik de VNG gevraagd je toe te voegen aan het netwerk bodem op ROMNetwork. Tevens stuur ik je hierbij het document dat op 7 juli 2016 is besproken in de bestuurlijk VNG-commissie MEM.

Ik vermoed dat [redacted] het document 6.1 bedoeld. Document 6.2 gaat over de strategie van de VNG om bodem en ondergrond in gemeentelijke omgevingsvisies te krijgen.

Met vriendelijke groet,

-----Original Message-----

[\[redacted\]@VNG.NL](mailto: [redacted]@VNG.NL)

Sent: donderdag 7 juli 2016 16:22

Subject: FW: annulering sessie winningsplan Westerveld (NAM) 8 juli 2016

Importance: High

Ha [redacted], zou jij [redacted] willen toevoegen aan het romnetwerk en de web? Hem ook even het stuk sturen wat vandaag in de commissie mem is besproken?

Verzonden: vrijdag 1 juli 2016 15:18

Onderwerp: FW: annulering sessie winningsplan Westerveld (NAM) 8 juli 2016

Dag [redacted]

En dan dit ☺

Met vriendelijke groet,

Projectcoördinator - beleidsmedewerker RO Gemeente Aa en Hunze Postbus 93 • 9460 AB Gieten Spiekersteeg 1 • 9461 BH Gieten [www.aaenhunze.nl](http://www.aaenhunze.nl) <<http://www.aaenhunze.nl/>>

Telefoon algemeen: [redacted]

Telefoon direct: [redacted]

[\[redacted\]@minez.nl](mailto: [redacted]@minez.nl)

Verzonden: vrijdag 1 juli 2016 15:15

Onderwerp: annulering sessie winningsplan Westerveld (NAM) 8 juli 2016

Urgentie: Hoog

Geachte heer, mevrouw,

Op 22 juni jl. heeft u een email ontvangen over het advies van Staatstoezicht op de Mijnen (SodM) over het winningsplan Westerveld van de Nederlandse Aardolie Maatschappij (NAM). Dit advies zou samen met het winningsplan aan u worden toegestuurd met daarbij het verzoek om hierop advies uit te brengen. SodM heeft eind juni geadviseerd om het winningsplan met informatie aan te vullen en tot die tijd aan te houden. Om deze reden wil ik daarom de specifieke informatiesessie die gepland stond op 8 juli afzeggen.

Proces

Zoals u weet ligt er een voorstel tot wijziging van de Mijnbouwwet voor aan de 2e Kamer naar aanleiding van het rapport onderzoeksraad voor de veiligheid (OVV) over Groningen. Dit heeft tot gevolg dat de winningsplannen op een andere manier beoordeeld zullen worden. De afgelopen maanden is overleg met u geweest over de nieuwe aanpak van winningsplannen en uw rol daarin.

In het wetsvoorstel wordt een aantal inhoudelijke wijzigingen voorgesteld. Het winningsplan Westerveld is het eerste plan dat naar aanleiding van de aanbevelingen van het OVV rapport en de daarop voorgestelde wijzigingen in de mijnbouwwet, is opgesteld. Ten tijde hiervan was de leidraad seismische risico analyse, die door SodM is opgesteld, nog niet gereed. Eerder is aangegeven dat het winningsplan Westerveld een pilotproject is.

Advies Staatstoezicht op de Mijnen

Eind juni 2016 hebben wij het advies van SodM over het winningsplan Westerveld ontvangen. SodM adviseert om het winningsplan aan te houden totdat NAM het winningsplan heeft aangevuld met de volgende gegevens:

1. Overzicht van de gemeten grondsnelheden en grondversnellingen;
2. Overzicht van de schademeldingen en de aard van de schade;
3. Analyse van de relatie tussen de grondsnelheden/-versnellingen en de aard en omvang van de gerapporteerde schade. Deze analyse zou geplaatst moeten worden in het kader van vergelijkbare analyses voor andere velden en de kalibratiestudie schade door aardbevingen (TNO rapport, TNO-034-DTM-2009-04435, 11. november 2009) en de SBR Richtlijn-A;
4. Analyse van de relatie tussen de bevingen en de productie(snelheid);
5. Rapportage van waargenomen relaties bij andere actieve velden;
6. Overige onderbouwende rapporten en analyses.

Wij hebben besloten, het advies van SodM over te nemen. Dat betekent dat het winningsplan formeel wordt aangehouden totdat NAM de gegevens heeft aangevuld.

Veiligheid gewaarborgd

SodM concludeert dat, op basis van de seismisch risico analyse in het ingediende winningsplan Westerveld, de veiligheid niet in het geding is en dat, in afwachting van de aanvullende gegevens, de gaswinning op basis van het huidige winningsplan kan doorgaan.

Sessie 8 juli 2016

Aangezien het winningsplan formeel wordt aangehouden, gaat de specifieke informatiesessie van 8 juli aanstaande niet door. Zodra de gegevens zijn aangevuld door NAM en na (een aanvullend) advies van SodM, ontvangt u opnieuw een uitnodiging voor een specifieke informatiesessie.

Langere adviesperiode

Zodra NAM het herziene winningsplan Westerveld indient, zullen wij parallel aan het verzoek tot advies aan SodM, u om advies vragen. U heeft hierdoor meer tijd om het winningsplan te bestuderen en advies uit te brengen. Zodra wij het advies van SodM hebben ontvangen, ontvangt u deze van ons. U heeft hierna nog 8 weken de tijd om advies uit te brengen. Parallel hieraan verzoeken wij de Technische commissie bodenbescherming ook om advies. Wanneer dit advies binnen is zult u dit ook van ons ontvangen.

**Stukken ter informatie**

U vindt het advies van SodM als bijlage bij deze mail. Het aangehouden winningsplan is te groot qua omvang, vandaar dat u deze via een link van WeTransfer kunt openen. U kunt het document dan downloaden.

Ik hoop u hiermee voldoende te hebben geïnformeerd. Heeft u toch nog vragen dan kunt u mij bereiken via onderstaand telefoonnummer.

Met vriendelijke groet,

██████████

██████████

Ministerie van Economische Zaken

Directie Energie & Omgeving

Cluster Mijnbouw

Bezoekadres Bezuidenhoutseweg 73, 2594 AC Den Haag Postadres Postbus 20401, 2500 EK Den Haag Telefoonnummer ██████████

Dit bericht kan informatie bevatten die niet voor u is bestemd. Indien u niet de geadresseerde bent of dit bericht abusievelijk aan u is gezonden, wordt u verzocht dat aan de afzender te melden en het bericht te verwijderen.

De Staat aanvaardt geen aansprakelijkheid voor schade, van welke aard ook, die verband houdt met risico's verbonden aan het elektronisch verzenden van berichten.

This message may contain information that is not intended for you. If you are not the addressee or if this message was sent to you by mistake, you are requested to inform the sender and delete the message. The State accepts no liability for damage of any kind resulting from the risks inherent in the electronic transmission of messages.

**DISCLAIMER:**

Aan de informatie in deze e-mail en ieder aangehecht databestand kunnen geen rechten worden ontleend en de gemeente Aa en Hunze aanvaardt geen aansprakelijkheid voor schade als gevolg van onjuistheden en/of gedateerde informatie.

Als u niet de bedoelde ontvanger bent wilt u dan dit bericht en ieder aangehecht databestand verwijderen en de afzender hiervan via e-mail op de hoogte stellen.

This email and any attachments are intended solely for the use of the addressee(s); disclosure or copying by others than the intended person(s) is strictly prohibited. If you have received this email in error, please treat this email as confidential, notify the sender and delete all copies of the email immediately

**DISCLAIMER:**

Aan de informatie in deze e-mail en ieder aangehecht databestand kunnen geen rechten worden ontleend en de gemeente Aa en Hunze aanvaardt geen aansprakelijkheid voor schade als gevolg van onjuistheden en/of gedateerde informatie.

Als u niet de bedoelde ontvanger bent wilt u dan dit bericht en ieder aangehecht databestand verwijderen en de afzender hiervan via e-mail op de hoogte stellen.

**DISCLAIMER:**

Aan de informatie in deze e-mail en ieder aangehecht databestand kunnen geen rechten worden ontleend en de gemeente Aa en Hunze aanvaardt geen aansprakelijkheid voor schade als gevolg van onjuistheden en/of gedateerde informatie.

Als u niet de bedoelde ontvanger bent wilt u dan dit bericht en ieder aangehecht databestand verwijderen en de afzender hiervan via e-mail op de hoogte stellen.

Date : 30-8-2016 12:25:20

F [REDACTED]  
 To : "[REDACTED]@assen.nl, [REDACTED]@ [REDACTED]@tynaarlo.nl,  
 "[REDACTED]@GemeenteNoordenveld.nl  
 Subject : RE: annulering sessie winningsplan Westerveld (NAM) 8 juli 2016

Beste allen,

Bijgaand een paar actuele artikelen over de "kleine velden"

<http://www.nogepa.nl/nieuws-detail/?newsitemid=1163001856>

<https://www.vn.nl/is-het-niet-hoog-tijd-voor-wat-minder-gas-minister-kamp/>

<https://www.vn.nl/boren-naar-gas-is-bakken-nieuwe-bakstenen/>

Met vriendelijke groet,

[REDACTED]  
 Projectcoördinator - beleidsmedewerker RO  
 Gemeente Aa en Hunze  
 Postbus 93 • 9460 AB Gieten  
 Spiekersteeg 1 • 9461 BH Gieten  
[www.aaenhunze.nl](http://www.aaenhunze.nl)

-----Oorspronkelijk bericht-----

V [REDACTED]@assen.nl  
 Verzonden: maandag 29 augustus 2016 15:40  
 A [REDACTED]  
 CC: [REDACTED]@tynaarlo.nl; [REDACTED]@GemeenteNoordenveld.nl  
 Onderwerp: RE: annulering sessie winningsplan Westerveld (NAM) 8 juli 2016

Dag allemaal,

Ik kan er ook bij zijn op vrijdag 2 september.

Met vriendelijke groeten,

[REDACTED]  
 Beleidsspecialist

.....  
 Gemeente Assen  
 Noordersingel 33 | Assen  
 Postbus 30018 | 9400 RA | Assen

[REDACTED]  
 [REDACTED]  
 [REDACTED]@assen.nl  
 website: [www.assen.nl](http://www.assen.nl)

-----Oorspronkelijk bericht-----

V [REDACTED]@VNGNL  
 Verzonden: maandag 29 augustus 2016 11:23  
 [REDACTED]  
 [REDACTED]@assen.nl> [REDACTED]@GemeenteNoordenveld.nl>; [REDACTED]  
 Onderwerp: RE: annulering sessie winningsplan Westerveld (NAM) 8 juli 2016

Ik zal er zijn

-----Oorspronkelijk bericht-----

[REDACTED]@aaenhunze.nl  
 Verzonden: vrijdag 26 augustus 2016 11:37  
 [REDACTED]  
 CC: [REDACTED]@tynaarlo.nl; [REDACTED]  
 Onderwerp: RE: annulering sessie winningsplan Westerveld (NAM) 8 juli 2016

Beste [REDACTED]

Jij deed het voorstel om volgende week na je bezoek aan wethouder Diks van Leeuwarden met ons een gesprek te hebben.

Vrijdagnmiddag 2 september om 14.30uur in het gemeentehuis van Tynaarlo (Komoeljeplein 1 te Vries) zou wat ons betreft kunnen.

Mijn andere Noord-Drentse collega's van gemeente Assen en Noordenveld zijn als het goed is volgende week weer terug van vakantie.

Graag ontvangen wij jouw definitieve bevestiging.

Alvast een goed weekend.

Met vriendelijke groet,

[REDACTED]  
 Projectcoördinator - beleidsmedewerker RO Gemeente Aa en Hunze Postbus 93 • 9460 AB Gieten Spiekersteeg 1 • 9461 BH Gieten [www.aaenhunze.nl](http://www.aaenhunze.nl) [REDACTED]

-----Oorspronkelijk bericht-----

[REDACTED]  
 Verzonden: vrijdag 19 augustus 2016 10:27  
 [REDACTED]  
 Onderwerp: RE: annulering sessie winningsplan Westerveld (NAM) 8 juli 2016

Beste [REDACTED]

2 terechte vragen, waarover ik graag wil meedenken, maar niet via de e-mail.  
Graag even telefonisch contact.

Met vriendelijke groet,

Projectcoördinator - beleidsmedewerker RO Gemeente Aa en Hunze Postbus 93 • 9460 AB Gieten Spiekersteeg 1 • 9461 BH Gieten [www.aaenhunze.nl](http://www.aaenhunze.nl)

-----Oorspronkelijk bericht-----

V [redacted]@VNGNL]

Verzonden: donderdag 18 augustus 2016 8:47

A [redacted]

Onderwerp: RE: annulering sessie winningsplan Westerveld (NAM) 8 juli 2016

B [redacted]

Dank. Tegelijkertijd is het van belang dat we dat bestuurlijk netwerk van kleine gasveld gemeenten van de grond krijgen. Wat is daarvoor nodig? eerst maar eens een afspraak maken met jouw bestuurder?

groeten,

V [redacted]

Verzonden: woensdag 17 augustus 2016 9:22

A [redacted]

Onderwerp: RE: annulering sessie winningsplan Westerveld (NAM) 8 juli 2016

B [redacted]

Deze week ben ik weer begonnen na vakantie. Dank voor de informatie.

Bijgaand stuur ik je een verslag van het overleg dat wij op 8 juli jl. hadden, vooruitlopend op het uitgestelde adviestraject.

Kort daarop ontvingen wij ook bijgaande planning voor het adviestraject.

Het stroonschema planning ziet er prima uit. Interessant wordt het natuurlijk hoe het adviestraject wordt ingevuld.

Het lijkt mij goed dat we binnenkort contact hebben met het oog op het vervolg en de ontwikkelingen rond STRONG/opgaven bodem, waarbij o.a. het bestuurlijk overleg eind september met EZ en I&M

Met vriendelijke groet,

Projectcoördinator - beleidsmedewerker RO Gemeente Aa en Hunze Postbus 93 • 9460 AB Gieten Spiekersteeg 1 • 9461 BH Gieten [www.aaenhunze.nl](http://www.aaenhunze.nl)

-----Oorspronkelijk bericht-----

V [redacted]@rhdhv.com]

Verzonden: dinsdag 26 juli 2016 13:05

A [redacted]

Onderwerp: FW: annulering sessie winningsplan Westerveld (NAM) 8 juli 2016

Urgentie: Hoog

B [redacted]

Op verzoek van [redacted] heb ik de VNG gevraagd je toe te voegen aan het netwerk bodem op ROMNetwerk.

Tevens stuur ik je hierbij het document dat op 7 juli 2016 is besproken in de bestuurlijk VNG-commissie MEM.

Ik vermoed dat [redacted] het document 6.1 bedoeld.

Document 6.2 gaat over de strategie van de VNG ombodemen ondergrond in gemeentelijke omgevingsvisies te krijgen.

Met vriendelijke groet,

[redacted]

-----Original Message-----

F [redacted]@VNGNL]

Sent: donderdag 7 juli 2016 16:22

T [redacted]

Subject: FW: annulering sessie winningsplan Westerveld (NAM) 8 juli 2016

Importance: High

Ha [redacted], zou jij [redacted] willen toevoegen aan het rom netwerk en de web? Hem ook even het stuk sturen wat vandaag in de commissie mem is besproken?

V [redacted]

Verzonden: vrijdag 1 juli 2016 15:18

A [redacted]

Onderwerp: FW: annulering sessie winningsplan Westerveld (NAM) 8 juli 2016

Dag [redacted]

En dan dit ☺

Met vriendelijke groet,

Projectcoördinator - beleidsmedewerker RO Gemeente Aa en Hunze Postbus 93 • 9460 AB Gieten Spiekersteeg 1 • 9461 BH Gieten [www.aaenhunze.nl](http://www.aaenhunze.nl)<<http://www.aaenhunze.nl/>>

V [redacted]@minez.nl]

Verzonden: vrijdag 1 juli 2016 15:15

Aan: [redacted]

Onderwerp: annulering sessie winningsplan Westerveld (NAM) 8 juli 2016

Urgentie: Hoog

Geachte heer, mevrouw,

Op 22 juni jl. heeft u een email ontvangen over het advies van Staatstoezicht op de Mijnen (SodM) over het winningsplan Westerveld van de Nederlandse Aardolie Maatschappij (NAM). Dit advies zou samen met het winningsplan aan u worden toegestuurd met daarbij het verzoek om hierop advies uit te brengen. SodM heeft eind juni geadviseerd om het winningsplan met informatie aan te vullen en tot die tijd aan te houden. Om deze reden wil ik daarom de specifieke informatiesessie die gepland stond op 8 juli afzeggen.

#### Proces

Zoals u weet ligt er een voorstel tot wijziging van de Mijnbouwwet voor aan de 2e Kamer naar aanleiding van het rapport onderzoeksraad voor de veiligheid (OVV) over Groningen. Dit heeft tot gevolg dat de winningsplannen op een andere manier beoordeeld zullen worden. De afgelopen maanden is overleg met u geweest over de nieuwe aanpak van winningsplannen en uw rol daarin.

In het wetsvoorstel wordt een aantal inhoudelijke wijzigingen voorgesteld. Het winningsplan Westerveld is het eerste plan dat naar aanleiding van de aanbevelingen van het OVV-rapport en de daarop voorgestelde wijzigingen in de mijnbouwwet, is opgesteld. Ten tijde hiervan was de leidraad seismische risico analyse, die door SodM is opgesteld, nog niet gereed. Eerder is aangegeven dat het winningsplan Westerveld een pilotproject is.

#### Advies Staatstoezicht op de Mijnen

Eind juni 2016 hebben wij het advies van SodM over het winningsplan Westerveld ontvangen. SodM adviseert om het winningsplan aan te houden totdat NAM het winningsplan heeft aangevuld met de volgende gegevens:

1. Overzicht van de gemeten grondsnelheden en grondversnellingen; 2. Overzicht van de schademeldingen en de aard van de schade; 3. Analyse van de relatie tussen de grondsnelheden/-versnellingen en de aard en omvang van de gerapporteerde schade. Deze analyse zou geplaatst moeten worden in het kader van vergelijkbare analyses voor andere velden en de kalibratiestudie schade door aardbevingen (TNO rapport, TNO-034-DTM-2009-04435, 11. november 2009) en de SBR Richtlijn-A; 4. Analyse van de relatie tussen de bevingen en de productie(snelheid); 5. Rapportage van waargenomen relaties bij andere actieve velden; 6. Overige onderbouwde rapporten en analyses.

Wij hebben besloten, het advies van SodM over te nemen. Dat betekent dat het winningsplan formeel wordt aangehouden totdat NAM de gegevens heeft aangevuld.

#### Veiligheid gewaarborgd

SodM concludeert dat, op basis van de seismisch risico analyse in het ingediende winningsplan Westerveld, de veiligheid niet in het geding is en dat, in afwachting van de aanvullende gegevens, de gaswinning op basis van het huidige winningsplan kan doorgaan.

#### Sessie 8 juli 2016

Aangezien het winningsplan formeel wordt aangehouden, gaat de specifieke informatiesessie van 8 juli aanstaande niet door. Zodra de gegevens zijn aangevuld door NAM en na (een aanvullend) advies van SodM, ontvangt u opnieuw een uitnodiging voor een specifieke informatiesessie.

#### Langere adviesperiode

Zodra NAM het herziene winningsplan Westerveld indient, zullen wij parallel aan het verzoek tot advies aan SodM, u om advies vragen. U heeft hierdoor meer tijd om het winningsplan te bestuderen en advies uit te brengen. Zodra wij het advies van SodM hebben ontvangen, ontvangt u deze van ons. U heeft hierna nog 8 weken de tijd om advies uit te brengen. Parallel hieraan verzoeken wij de Technische commissie bodenbescherming ook om advies. Wanneer dit advies binnen is zult u dit ook van ons ontvangen.

#### Stukken ter informatie

U vindt het advies van SodM als bijlage bij deze mail. Het aangehouden winningsplan is te groot qua omvang, vandaar dat u deze via een link van WeTransfer kunt openen. U kunt het document dan downloaden.

Ik hoop u hiermee voldoende te hebben geïnformeerd. Heeft u toch nog vragen dan kunt u mij bereiken via onderstaand telefoonnummer.

Met vriendelijke groet,

-----

Ministerie van Economische Zaken

Directie Energie & Omgeving

Cluster Mijnbouw

Bezoekadres Bezuidenhoutseweg 73, 2594 AC Den Haag Postadres Postbus 20401, 2500 EK Den Haag Telefoonnummer

Dit bericht kan informatie bevatten die niet voor u is bestemd. Indien u niet de geadresseerde bent of dit bericht abusievelijk aan u is gezonden, wordt u verzocht dat aan de afzender te melden en het bericht te verwijderen.

De Staat aanvaardt geen aansprakelijkheid voor schade, van welke aard ook, die verband houdt met risico's verbonden aan het elektronisch verzenden van berichten.

This message may contain information that is not intended for you. If you are not the addressee or if this message was sent to you by mistake, you are requested to inform the sender and delete the message. The State accepts no liability for damage of any kind resulting from the risks inherent in the electronic transmission of messages.

#### DISCLAIMER:

Aan de informatie in deze e-mail en ieder aangehecht databestand kunnen geen rechten worden ontleend en de gemeente Aa en Hunze aanvaardt geen aansprakelijkheid voor schade als gevolg van onjuistheden en/of gedateerde informatie.

Als u niet de bedoelde ontvanger bent wilt u dan dit bericht en ieder aangehecht databestand verwijderen en de afzender hiervan via e-mail op de hoogte stellen.

This email and any attachments are intended solely for the use of the addressee(s); disclosure or copying by others than the intended person(s) is strictly prohibited. If you have received this email in error, please treat this email as confidential, notify the sender and delete all copies of the email immediately

#### DISCLAIMER:

Aan de informatie in deze e-mail en ieder aangehecht databestand kunnen geen rechten worden ontleend en de gemeente Aa en Hunze aanvaardt geen aansprakelijkheid voor schade als gevolg van onjuistheden en/of gedateerde informatie.

Als u niet de bedoelde ontvanger bent wilt u dan dit bericht en ieder aangehecht databestand verwijderen en de afzender hiervan via e-mail op de hoogte stellen.

#### DISCLAIMER:

Aan de informatie in deze e-mail en ieder aangehecht databestand kunnen geen rechten worden ontleend en de gemeente Aa en Hunze aanvaardt geen aansprakelijkheid voor schade als gevolg van onjuistheden en/of gedateerde informatie.

Als u niet de bedoelde ontvanger bent wilt u dan dit bericht en ieder aangehecht databestand verwijderen en de afzender hiervan via e-mail op de hoogte stellen.

#### Disclaimer:

Aan de informatie in deze e-mail en ieder aangehecht databestand kunnen geen rechten worden ontleend. De e-mail is vertrouwelijk en is uitsluitend bestemd voor de geadresseerde. De gemeente Assen aanvaardt geen aansprakelijkheid voor schade als gevolg van onjuistheden, gedateerde informatie of van een onjuiste en onvolledige verzending en ontvangst van informatie.

#### DISCLAIMER:

Aan de informatie in deze e-mail en ieder aangehecht databestand kunnen geen rechten worden ontleend en de gemeente Aa en Hunze aanvaardt geen aansprakelijkheid voor schade als gevolg van onjuistheden en/of gedateerde informatie.

Als u niet de bedoelde ontvanger bent wilt u dan dit bericht en ieder aangehecht databestand verwijderen en de afzender hiervan via e-mail op de hoogte stellen.

Date : 6-11-2018 14:24:26

From : [REDACTED]

16.689

[REDACTED]

assen.nl

Subject : RE: AvA WMD (Financieel Plan en tarieven 2019)

Attachment : Annotatie tbv kennismakingsgesprek WMD en [REDACTED].docx;

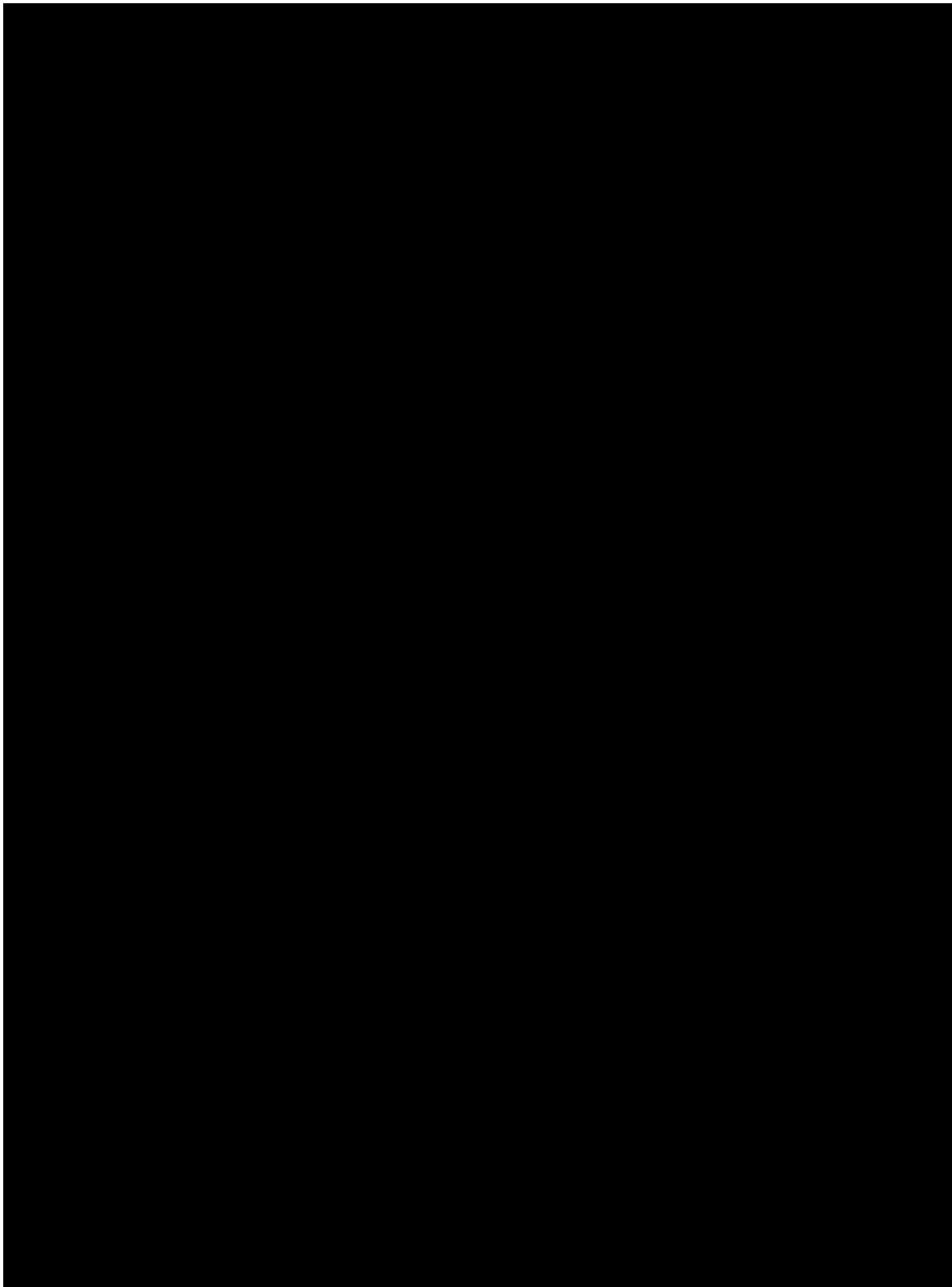

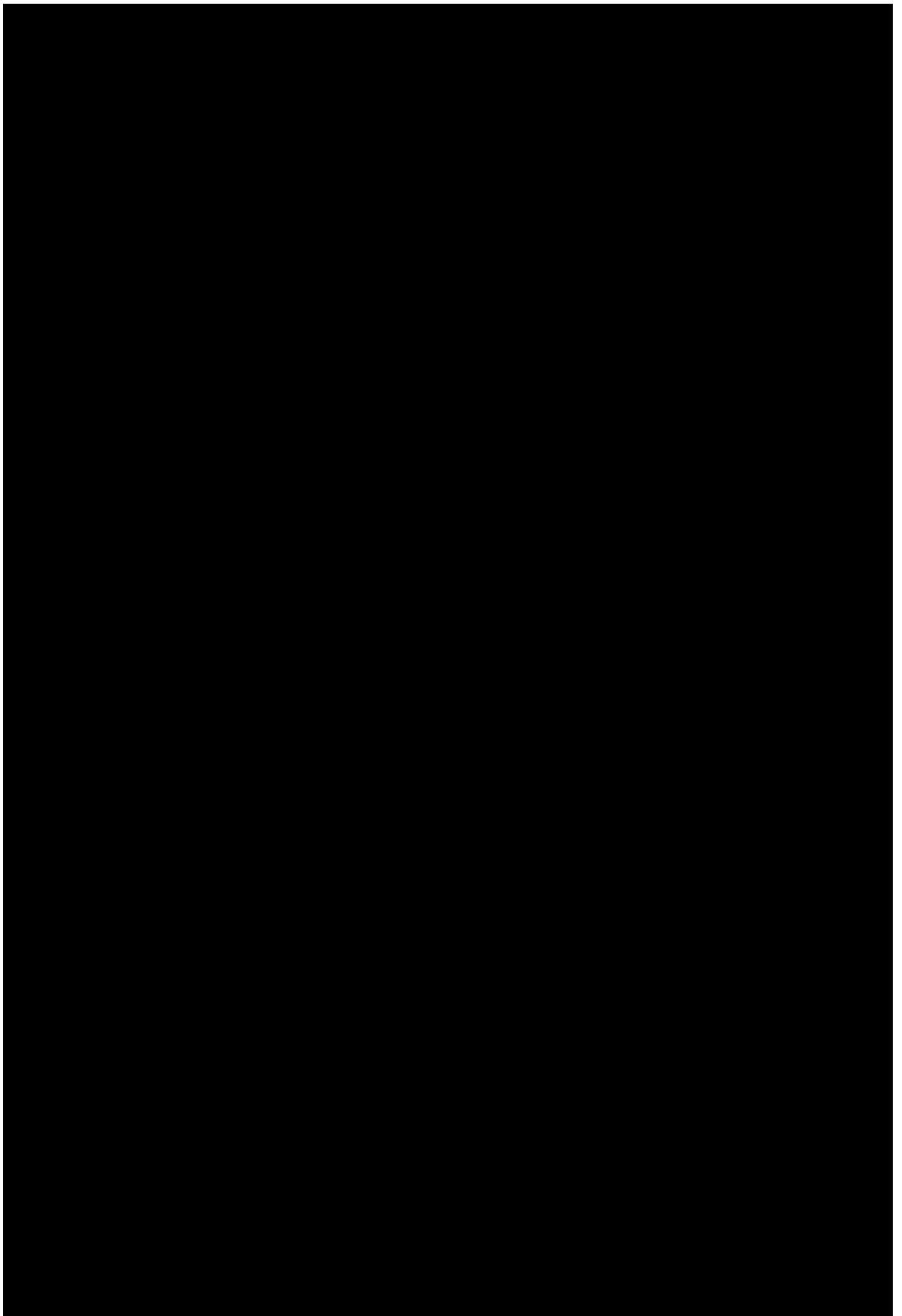





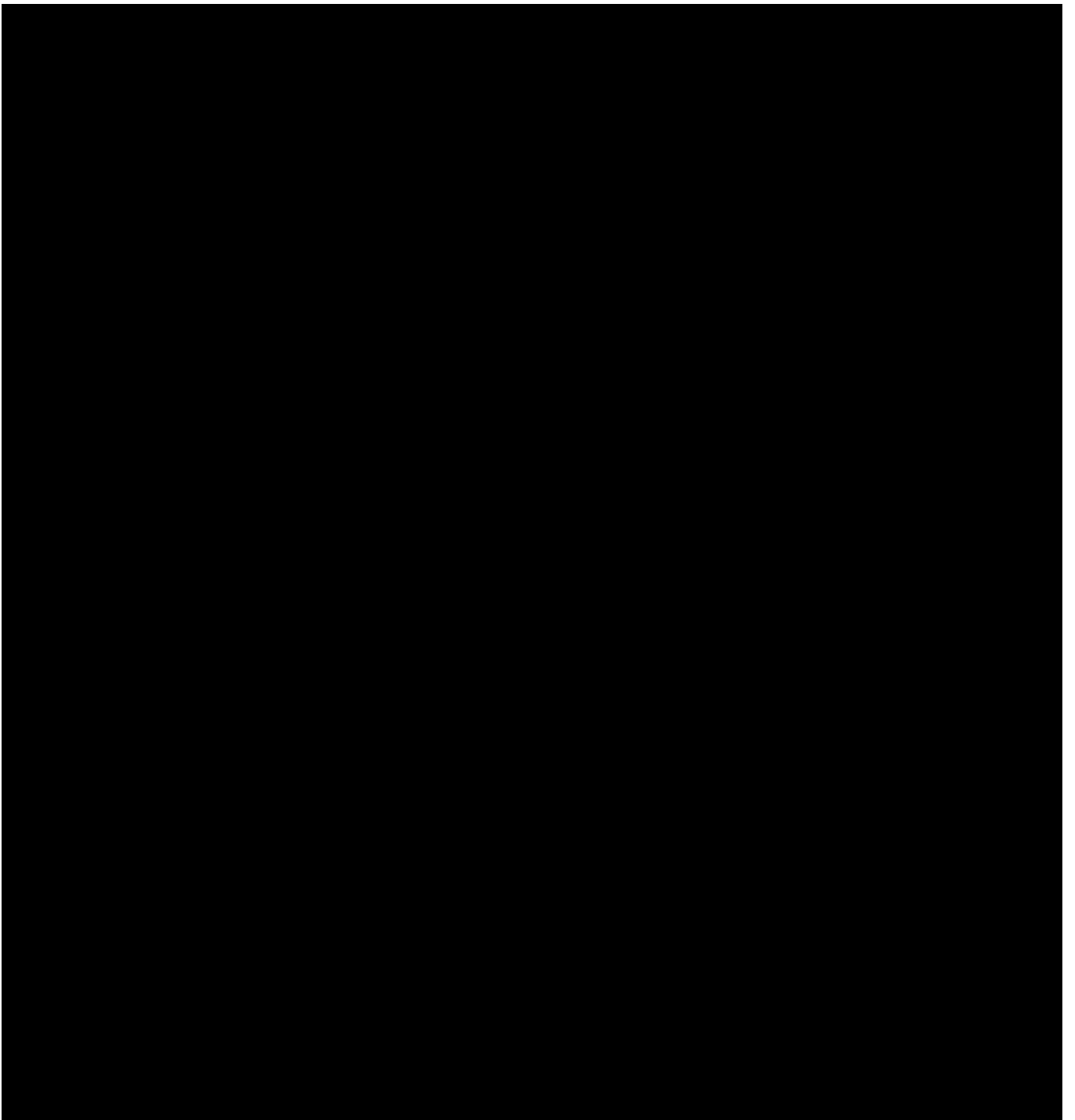

Date : 27-1-2017 14:08:45

16.690

F [REDACTED]  
T [REDACTED]  
Cc : "[REDACTED]@tynaarlo.nl, "[REDACTED]@assen.nl"  
Subject : RE: Beantwoording Kamervragen put Vries-10

Hoi [REDACTED],

Dank.

In aanvulling op jouw opmerking/strekking lees ik nog 2 punten:

1)

Vooruitlopend op ontwerp-instemmingsbesluit Er komt geen uitbreiding van het huidige meetnetwerk?

(zie antwoord bij vraag 2)

*Deze analyse van TNO heb ik op 24 juni 2016 (Kamerstuk 33 529, nr. 275) aan uw Kamer toegestuurd. Uit deze analyse blijkt dat het seismische risico voor het Vries-veld in de laagste risicocategorie ligt. Dit betekent echter niet dat er geen bevingen kunnen voorkomen. Voor velden in de laagste risicocategorie volstaat, conform de procedure met betrekking tot de seismische risicoanalyse, monitoring van seismiciteit met behulp van het huidige KNMI geofoon- en versnellingsmeternetwerk.*

2)

Er komt geen aparte reactie op onze brief over put-Vries 10 aan Kamp?

(zie antwoord bij vraag 8)

*In dit kader hebben de colleges van burgemeester en wethouders mij geadviseerd om mijn toezegging jegens NAM om binnen de bestaande vergunning te mogen winnen uit de nieuw geboorde put (put Vries-10) in te trekken en NAM op te dragen hiervoor de uitkomst van de procedure voor het geactualiseerde winningsplan af te wachten.*

*Zoals aangegeven in mijn antwoord op vraag 1 heeft NAM de productie uit de put Vries-10 reeds opgestart.*

*Alle adviezen die uitgebracht worden in het kader van de behandeling van het geactualiseerde winningsplan, zullen geadresseerd worden in mijn voorlopige instemmingsbesluit betreffende het winningsplan Westerveld en daarmee ook openbaar zijn.*

Met vriendelijke groet,

[REDACTED]  
Projectcoördinator - beleidsmedewerker RO  
Gemeente Aa en Hunze  
Postbus 93 • 9460 AB Gieteren  
Spiekersteeg 1 • 9461 BH Gieteren  
[www.aaenhunze.nl](http://www.aaenhunze.nl)  
[REDACTED]

---

**Van:** [REDACTED]  
**Verzonden:** vrijdag 27 januari 2017 13:45  
**Aan:** [REDACTED]  
**Onderwerp:** Beantwoording Kamervragen put Vries-10

Heren,

De Kamervragen zijn beantwoord. Zie:

<https://www.tweedekamer.nl/kamerstukken/kamervragen/detail?id=2017D02507&did=2017D02507>

De strekking is: De NAM mag doorgaan met winnen. Ik (minister Kamp) heb conform procedures en afspraken gehandeld. Informeren jullie je bestuurders?

Groet,

Disclaimer:

Aan de informatie in deze e-mail en ieder aangehecht databestand kunnen geen rechten worden ontleend. De e-mail is vertrouwelijk en is uitsluitend bestemd voor de geadresseerde. De gemeente Assen aanvaardt geen aansprakelijkheid voor schade als gevolg van onjuistheden, gedateerde informatie of van een onjuiste en onvolledige verzending en ontvangst van informatie.

**DISCLAIMER:**

*Aan de informatie in deze e-mail en ieder aangehecht databestand kunnen geen rechten worden ontleend en de gemeente Aa en Hunze aanvaardt geen aansprakelijkheid voor schade als gevolg van onjuistheden en/of gedateerde informatie.*

*Als u niet de bedoelde ontvanger bent wilt u dan dit bericht en ieder aangehecht databestand verwijderen en de afzender hiervan via e-mail op de hoogte stellen.*

Date : 12-12-2016 10:26:33

From : "██████████"

T ██████████

Subject : RE: Beantwoording vragen SP  
Attachment : image001.png;image002.jpg;

16.691

Ja klopt.

Ik zal deze zo naar de griffie sturen.

Met vriendelijke groeten,

██████████  
Beleidspecialist

.....  
Gemeente Assen  
Noordersingel 33 | Assen  
Postbus 30018 | 9400 RA | Assen  
.....

██████████  
██████████  
██████████@assen.nl  
website: [www.assen.nl](http://www.assen.nl)

---

Van: ██████████  
Verzonden: maandag 12 december 2016 10:07  
Aan: ██████████  
Onderwerp: RE: Beantwoording vragen SP

Hoi ██████████,

Volgens mij kunnen de vragen als volgt worden beantwoord:  
*Gas dat wordt gewonnen in de gemeente Assen, wordt per buisleiding naar de NAM locatie Vries-4 in de gemeente Tynaarlo vervoerd. Van daaruit wordt het uitgefilterde watercondensaat met tankwagens vervoerd naar het Tankenpark Delfzijl. Daar wordt het water en het aardgascondensaat van elkaar gescheiden. Er vindt dus geen vrachtwagen transport plaats van dit condensaat vanaf de locaties in Assen. Aangezien er geen vervoer plaats vindt in Assen, zijn de overige vragen niet van toepassing.*

Mee eens?

Groet,  
██████████

---

Van: ██████████  
Verzonden: maandag 12 december 2016 9:49  
Aan: ██████████@assen.nl  
Onderwerp: FW: Beantwoording vragen SP

██████████,

Hier het antwoord van de NAM op de technische vragen van de SP die we aan de NAM hebben voorgelegd.  
Bij mij roept de beantwoording geen nadere vragen op. Mijn advies is op deze zo door te sturen naar de griffie.

Akkoord?

Met vriendelijke groeten,

██████████  
Beleidspecialist

.....  
Gemeente Assen  
Noordersingel 33 | Assen  
Postbus 30018 | 9400 RA | Assen  
.....

██████████  
██████████  
██████████@assen.nl  
website: [www.assen.nl](http://www.assen.nl)

---

Van: ██████████@shell.com  
Verzonden: vrijdag 9 december 2016 20:22  
Aan: ██████████@assen.nl  
Onderwerp: Beantwoording vragen SP

Dag ██████████,

Helaas pas in het weekend. Ik moest langs verschillende afdelingen die ik ook niet dagelijks spreek of nodig heb.

Naar aanleiding van je vragen, het volgende:

1. Het aardgascondensaat moet worden afgevoerd naar Delfzijl. Hoe wordt het vervoerd?  
Gas dat wordt gewonnen in de gemeente Assen, wordt behandeld op onze locatie Vries-4 in de gemeente Tynaarlo. Van daaruit wordt het uitgefilterde watercondensaat met tankwagens vervoerd naar het Tankenpark Delfzijl. Daar wordt het water en het aardgascondensaat van elkaar gescheiden.
2. Indien met tankwagens, welke route(s) gaan deze tankwagens rijden?  
De routes worden door Logistiek opgesteld, rekening houdend met de lokale situatie en wet- en regelgeving. Dit betekent niet dat de transporten per definitie buiten de bebouwde kom plaatsvinden; als voorgeschreven wordt dat de kortste route gereden moet worden, dan kan een tankwagen alsnog bibeko rijden.
3. Is er voor die route een up-to date calamiteitenplan in de gemeentes in de maak?  
Het watercondensaat valt onder de ADR-regelgeving. Daarvoor is geen calamiteitenplan nodig. Het is dus een van de vele stoffen die dagelijks door Assen (en in dit geval dus de gemeente Tynaarlo) e.o. rijden, en waarvan vele transporten waarschijnlijk schadelijker en/of gevaarlijker zijn. Watercondensaat is trouwens ook niet explosief, mocht dat de achterliggende reden van de vraag zijn. Hulpdiensten hebben equipment om bijbehorende ongevalsscenario's te bestrijden, en beschikken over 'factsheets' over stoffen als waco. Wij hebben zelf ook een incidenten-calamiteiten-organisatie operationeel 24/7.
4. Met hoeveel tankwagens wordt er in de highcase winning per week gereden per route?

We hebben een vergunning voor maximaal 10 trucks per dag voor die locatie in Tynaarlo en wij blijven (uiteraard) binnen die vergunning. Het zijn dus maximaal 70 trucks per week.

Mochten ze nog meer vragen hebben, dan hoor ik het graag.  
Mocht er iets voor jou niet duidelijk zijn, dan weet je me te vinden!

Met vriendelijke groet,

██████████  
████████████████████  
**Nederlandse Aardolie Maatschappij B.V.**  
Statutaire vestiging Den Haag - Handelsregister no. 04008869  
Correspondentieadres: Postbus 28000, 9400 HH Assen  
Bezoekadres: Schepersmaat 2, 9405 TA Assen

██████████  
██████████  
██████████@shell.com

I [www.nam.nl](http://www.nam.nl)



<http://www.twitter.com/nambv>



<https://www.linkedin.com/company/nam>

---

**From:** ██████████@assen.nl  
**Sent:** vrijdag 2 december 2016 18:53  
**To:** ██████████  
**Subject:** RE: Achtergrondinformatie gaswinning NAM Assen-Noord

Dag ██████████,

N.a.v. het raadsvoorstel over het advies winningsplan heb ik een aantal technische vragen gekregen van de raadsfractie van SP. De meeste kan ik wel beantwoorden maar met onderstaande 4 weet ik geen raad omdat ze niet direct betrekking hebben op het winningsplan.

Kun jij of een collega deze vragen voor mij van een antwoord voorzien?

1. Het aardgascondensaat moet worden afgevoerd naar Delfzijl. Hoe wordt het vervoerd?
2. Indien met tankwagens, welke route(s) gaan deze tankwagens rijden?
3. Is er voor die route een up-to date calamiteitenplan in de gemeentes in de maak?
4. Met hoeveel tankwagens wordt er in de highcase winning per week gereden per route?

Alvast bedankt!

Met vriendelijke groeten,

██████████  
Beleidspecialist

.....  
Gemeente Assen  
Noordersingel 33 | Assen  
Postbus 30018 | 9400 RA | Assen  
.....

██████████  
██████████  
██████████@assen.nl  
website: [www.assen.nl](http://www.assen.nl)

---

**Van:** ██████████@shell.com  
**Verzonden:** vrijdag 2 december 2016 16:17  
**Aan:** ██████████@assen.nl; [bestuur@tynaarlo.nl](mailto:bestuur@tynaarlo.nl); ██████████@aaenhunze.nl  
**CC:** ██████████@aaenhunze.nl; ██████████@tynaarlo.nl ██████████@assen.nl ██████████@assen.nl ██████████@assen.nl  
**Onderwerp:** Achtergrondinformatie gaswinning NAM Assen-Noord

Geachte heren,

Zoals in de voorgaande mail is beloofd, hierbij extra achtergrondinformatie over de gaswinning in Assen-Noord, over winningsplannen en over de communicatie hierover aan uw bewoners.

#### Het proces rondom het nieuwe winningsplan

Elk bedrijf in Nederland dat gas uit de grond wil halen moet een winningsplan maken. Hierin staat onder meer hoe het bedrijf gas wil winnen. En wat de invloed daarvan op de omgeving is. In het winningsplan zit ook technische en financiële informatie over de winning, zoals:

- informatie over de duur van de winning;
- de te winnen volumes;
- de verwachte bodembeweging ten gevolge van de winning.

Na enkele jaren gebruik te hebben gemaakt van de rechten en plichten in een winningsplan, levert NAM doorgaans een wijziging op dat bestaande winningsplan in. Dit wordt soms een 'nieuw' winningsplan genoemd, en soms een 'update'. NAM heeft in 2016 een wijziging van het winningsplan ingediend. Bij het indienen van het gewijzigde winningsplan heeft NAM op verzoek van de Minister rekening gehouden met de lopende wijziging van de Mijnbouwwet en de daarin opgenomen aangescherpte eisen voor winningsplannen. In dit winningsplan is ook een seismische risicoanalyse opgenomen. Deze seismische risicoanalyse geeft volgens de Minister geen aanleiding om de voorgenomen productie uit Vries-10 niet op te starten.

Het nieuwe proces rondom alle winningsplannen behelst ondermeer dat omwonenden en gemeenten, provincies en waterschappen de gelegenheid krijgen om op het winningsplan te reageren. Dat proces repecteren wij uiteraard en wij werken daar ten volle aan mee door onder andere aan de voorkant daarvan al in gesprek te gaan, omwonenden en opwonenden te informeren door middel van inloopbijeenkomsten en diverse andere communicatiekanalen. U bent onderdeel van dat proces, en dat is ook precies waar wij afgelopen woensdag over gesproken hebben. Uiteindelijk beoordeelt de Minister van EZ de winningsplannen, en dus ook het winningsplan in deze (met de naam 'Westerveld').

### Juridische achtergronden en feiten van het huidige winningsplan

Door uitspraken in een debat in de Kamer en een bijbehorende brief met antwoorden op Kamervragen, bestond de gedachte dat winning uit deze put nieuw was. NAM heeft toentertijd al aangegeven dat dit slechts een nieuwe put was, richting een blok dat al eerder productie heeft opgeleverd. Dat blok is onderdeel van het gasveld met de naam Vries. Het gasveld wordt beschreven in het winningsplan Westerveld. NAM heeft daarop aangegeven dat de put niet in gebruik zou worden genomen zonder toestemming van het Ministerie van EZ.

De verwachting was dat een update van het winningsplan binnen afzienbare tijd afgerond zou kunnen worden. Nu dit echter niet het geval bleek te zijn, heeft NAM aan de toezichthouder, Staatstoezicht op de Mijnen (SodM), gevraagd om aan te geven of productie uit put Vries-10 is toegestaan onder het huidige winningsplan. Het betreft immers geen nieuwe winning, maar een bestaand gasveld. SodM heeft geconstateerd dat de grenzen van het vigerende winningsplan met het in gebruik nemen van put Vries-10 de komende twee jaar naar verwachting niet zullen worden overschreden en dat er op basis van het bestaande winningsplan gestart kan worden met de productie uit deze put. NAM voldoet hiermee dus aan de vereisten en mag op basis daarvan een aanvang maken met de productie.

### NAM's achtergrond ten aanzien van de gaswinning in uw gemeente

Het gasveld Vries is een van de 220 kleine gasvelden in Nederland. Het gasveld Vries is al sinds 1968 in gebruik. De nieuwe put is aangesloten op een onderdeel van dat gasveld, wat wij geologisch een blok noemen. Dit blok hebben wij de naam Vries-Zuid-Zuid gegeven, maar heeft dus geen enkele geografische relatie met het dorp Vries. Sterker nog: het ligt onder Assen-Noord, voornamelijk onder het dorp Loon.

In dit winningsplan is ook een seismische risicoanalyse opgenomen. Deze seismische risicoanalyse geeft geen aanleiding om de voorgenomen productie uit Vries-10 niet op te starten. Met andere woorden: het is onwaarschijnlijk dat er seismische activiteit ontstaat door de winning uit het Vries-gasveld. Ook de verwachte bodemdaling (< 2 cm) blijft met de productie uit de put Vries-10 binnen het nu geldende winningsplan. Mochten inwoners van uw gemeente denken dat zij schade lijden door NAM, dan kunnen zij een melding van die schade doen. Deze melding wordt daarop door een deskundige onderzocht. Indien uit dat onderzoek blijkt dat de schade door NAM's activiteiten komt, dan vergoedt NAM die schade zondermeer. We maken daarvoor gebruik van een schadeprotocol.

### Communicatie

De andere kant is dat de gaswinning in uw gemeenten niet nieuw is. Ook dit blok, waarin naar verwachting 400 miljoen m3 gas zit, is niet nieuw. In de gemeente Assen wordt -ter vergelijking- in een jaar tijd door de huishoudens ongeveer 50 miljoen m3 gas per jaar gebruikt.

De afgelopen jaren is er intensief gecommuniceerd over gaswinning in Noord-Drenthe. Er zijn vele inloopavonden, open dagen, locatiebezoeken en boortoren rondleidingen georganiseerd. Het social media-gebruik door NAM is toegenomen met als doel geïnteresseerden en omwonenden te informeren over actuele activiteiten. Er zijn flyers, brieven en uitnodigingen op adres gestuurd. Er zijn vele overleggen geweest met lokale vertegenwoordigers van dorpen en wijken, zoals dorpsbelangen en wijkraden. Ook via media wordt gecommuniceerd. Wij merken zelf dat het aantal vragen minder wordt. Wij nemen regelmatig poolshoogte door middel van diverse soorten gesprekken. Vragen en onduidelijkheden blijven er altijd, maar de frequentie neemt duidelijk af. Wij begrijpen heel goed dat ons werk niet in één zin of brief uit te leggen is. We gaan daarom door. De eerstvolgende acties zijn het sturen van flyers (Loon, Tarlo en Balloo) en het organiseren van informatiemiddagen en -avonden in Loon (Balloo en Taarlo), Marsdijk en Vries. De sessie in Loon vindt plaats op 24 januari 2017.

Alle informatie is terug te vinden op [www.nam.nl](http://www.nam.nl) of op Facebook: NAM in Assen.

Ik hoop u hiermee voldoende informatie te hebben gegeven voor het moment. Mocht u nog extra vragen hebben, dan hoor ik dat graag.

Met vriendelijke groet,

■■■■■■■■■■  
■■■■■■■■■■■■■■■■■■■■

### Nederlandse Aardolie Maatschappij B.V.

Statutaire vestiging Den Haag - Handelsregister no. 04008869  
Correspondentieadres: Postbus 28000, 9400 HH Assen  
Bezoekadres: Schepersmaat 2, 9405 TA Assen

■■■■■■■■■■  
■■■■■■■■■■■■■■■■■■■■

@shell.com

I [www.nam.nl](http://www.nam.nl)



<http://www.twitter.com/nambv>



<https://www.linkedin.com/company/nam>

### Disclaimer:

Aan de informatie in deze e-mail en ieder aangehecht databestand kunnen geen rechten worden ontleend. De e-mail is vertrouwelijk en is uitsluitend bestemd voor de geadresseerde. De gemeente Assen aanvaardt geen aansprakelijkheid voor schade als gevolg van onjuistheden, gedateerde informatie of van een onjuiste en onvolledige verzending en ontvangst van informatie.







Date : 12-12-2016 10:07:02

Subject : RE: Beantwoording vragen SP  
Attachment : image001.png;image002.jpg;

Hoi [REDACTED],

Volgens mij kunnen de vragen als volgt worden beantwoord:

*Gas dat wordt gewonnen in de gemeente Assen, wordt per buisleiding naar de NAM locatie Vries-4 in de gemeente Tynaarlo vervoerd. Van daaruit wordt het uitgefilterde watercondensaat met tankwagens vervoerd naar het Tankenpark Delfzijl. Daar wordt het water en het aardgascondensaat van elkaar gescheiden.*

*Er vindt dus geen vrachtwagen transport plaats van dit condensaat vanaf de locaties in Assen. Aangezien er geen vervoer plaats vindt in Assen, zijn de overige vragen niet van toepassing.*

Mee eens?

Groet,  
[REDACTED]

---

Van: [REDACTED]  
Verzonden: maandag 12 december 2016 9:49  
Aan: [REDACTED]  
Onderwerp: FW: Beantwoording vragen SP

Hier het antwoord van de NAM op de technische vragen van de SP die we aan de NAM hebben voorgelegd.  
Bij mij roept de beantwoording geen nadere vragen op. Mijn advies is op deze zo door te sturen naar de griffie.

Akkoord?

Met vriendelijke groeten,

[REDACTED]  
Beleidspecialist  
.....  
Gemeente Assen  
Noordersingel 33 | Assen  
Postbus 30018 | 9400 RA | Assen  
.....  
[REDACTED]  
[REDACTED]  
[REDACTED]@assen.nl  
website: [www.assen.nl](http://www.assen.nl)

---

Van: [REDACTED]@shell.com]  
Verzonden: vrijdag 9 december 2016 20:22  
Aan: [REDACTED]@assen.nl>  
Onderwerp: Beantwoording vragen SP

Dag [REDACTED],  
Helaas pas in het weekend. Ik moest langs verschillende afdelingen die ik ook niet dagelijks spreek of nodig heb.

Naar aanleiding van je vragen, het volgende:

1. Het aardgascondensaat moet worden afgevoerd naar Delfzijl. Hoe wordt het vervoerd?  
Gas dat wordt gewonnen in de gemeente Assen, wordt behandeld op onze locatie Vries-4 in de gemeente Tynaarlo. Van daaruit wordt het uitgefilterde watercondensaat met tankwagens vervoerd naar het Tankenpark Delfzijl. Daar wordt het water en het aardgascondensaat van elkaar gescheiden.
2. Indien met tankwagens, welke route(s) gaan deze tankwagens rijden?  
De routes worden door Logistiek opgesteld, rekening houdend met de lokale situatie en wet- en regelgeving. Dit betekent niet dat de transporten per definitie buiten de bebouwde kom plaatsvinden; als voorgeschreven wordt dat de kortste route gereden moet worden, dan kan een tankwagen alsnog bibeko rijden.
3. Is er voor die route een up-to date calamiteitenplan in de gemeentes in de maak?  
Het watercondensaat valt onder de ADR-regelgeving. Daarvoor is geen calamiteitenplan nodig. Het is dus een van de vele stoffen die dagelijks door Assen (en in dit geval dus de gemeente Tynaarlo) e.o. rijden, en waarvan vele transporten waarschijnlijk schadelijker en/of gevaarlijker zijn. Watercondensaat is trouwens ook niet explosief, mocht dat de achterliggende reden van de vraag zijn. Hulpdiensten hebben equipment om bijbehorende ongevalscenario's te bestrijden, en beschikken over 'factsheets' over stoffen als waco. Wij hebben zelf ook een incidenten-calamiteiten-organisatie operationeel 24/7.
4. Met hoeveel tankwagens wordt er in de highcase winning per week gereden per route?  
We hebben een vergunning voor maximaal 10 trucks per dag voor die locatie in Tynaarlo en wij blijven (uiteraard) binnen die vergunning. Het zijn dus maximaal 70 trucks per week.

Mochten ze nog meer vragen hebben, dan hoor ik het graag.  
Mocht er iets voor jou niet duidelijk zijn, dan weet je me te vinden!

Met vriendelijke groet,

[REDACTED]  
[REDACTED]  
**Nederlandse Aardolie Maatschappij B.V.**  
Statutaire vestiging Den Haag - Handelsregister no. 04008869  
Correspondentieadres: Postbus 28000, 9400 HH Assen  
Bezoekadres: Schepersmaat 2, 9405 TA Assen

[REDACTED]  
[REDACTED]  
[REDACTED]@shell.com  
| [www.nam.nl](http://www.nam.nl)

 <http://www.twitter.com/nambv>

 <https://www.linkedin.com/company/nam>

---

**From:** [redacted]@assen.nl  
**Sent:** vrijdag 2 december 2016 18:53  
**To:** [redacted]  
**Subject:** RE: Achtergrondinformatie gaswinning NAM Assen-Noord

Dag [redacted],

N.a.v. het raadsvoorstel over het advies winningsplan heb ik een aantal technische vragen gekregen van de raadsfractie van SP. De meeste kan ik wel beantwoorden maar met onderstaande 4 weet ik geen raad omdat ze niet direct betrekking hebben op het winningsplan.

Kun jij of een collega deze vragen voor mij van een antwoord voorzien?

1. Het aardgascondensaat moet worden afgevoerd naar Delfzijl. Hoe wordt het vervoerd?
2. Indien met tankwagens, welke route(s) gaan deze tankwagens rijden?
3. Is er voor die route een up-to date calamiteitenplan in de gemeentes in de maak?
4. Met hoeveel tankwagens wordt er in de highcase winning per week gereden per route?

Alvast bedankt!

Met vriendelijke groeten,

[redacted]  
Beleidspecialist

.....  
Gemeente Assen  
Noordersingel 33 | Assen  
Postbus 30018 | 9400 RA | Assen  
.....

[redacted]  
[redacted]  
[redacted]@assen.nl  
website: [www.assen.nl](http://www.assen.nl)

---

**Van:** [redacted]@shell.com]  
**Verzonden:** vrijdag 2 december 2016 16:17  
**Aan:** [redacted]@assen.nl; [bestuur@tynaarlo.nl](mailto:bestuur@tynaarlo.nl); [redacted]@aaenhunze.nl  
**CC:** [redacted]@aaenhunze.nl; [redacted]@tynaarlo.nl; [redacted]@assen.nl; [redacted]@assen.nl; [redacted]@assen.nl  
**Onderwerp:** Achtergrondinformatie gaswinning NAM Assen-Noord

Geachte heren,  
Zoals in de voorgaande mail is beloofd, hierbij extra achtergrondinformatie over de gaswinning in Assen-Noord, over winningsplannen en over de communicatie hierover aan uw bewoners.

#### Het proces rondom het nieuwe winningsplan

Elk bedrijf in Nederland dat gas uit de grond wil halen moet een winningsplan maken. Hierin staat onder meer hoe het bedrijf gas wil winnen. En wat de invloed daarvan op de omgeving is. In het winningsplan zit ook technische en financiële informatie over de winning, zoals:

- informatie over de duur van de winning;
- de te winnen volumes;
- de verwachte bodembeweging ten gevolge van de winning.

Na enkele jaren gebruik te hebben gemaakt van de rechten en plichten in een winningsplan, levert NAM doorgaans een wijziging op dat bestaande winningsplan in. Dit wordt soms een 'nieuw' winningsplan genoemd, en soms een 'update'. NAM heeft in 2016 een wijziging van het winningsplan ingediend. Bij het indienen van het gewijzigde winningsplan heeft NAM op verzoek van de Minister rekening gehouden met de lopende wijziging van de Mijnbouwwet en de daarin opgenomen aangescherpte eisen voor winningsplannen. In dit winningsplan is ook een seismische risicoanalyse opgenomen. Deze seismische risicoanalyse geeft volgens de Minister geen aanleiding om de voorgenomen productie uit Vries-10 niet op te starten.

Het nieuwe proces rondom alle winningsplannen behelst ondermeer dat omwonenden en gemeenten, provincies en waterschappen de gelegenheid krijgen om op het winningsplan te reageren. Dat proces repecteren wij uiteraard en wij werken daar ten volle aan mee door onder andere aan de voorkant daarvan al in gesprek te gaan, omwonenden en opwonenden te informeren door middel van inloopbijeenkomsten en diverse andere communicatiekanalen. U bent onderdeel van dat proces, en dat is ook precies waar wij afgelopen woensdag over gesproken hebben. Uiteindelijk beoordeelt de Minister van EZ de winningsplannen, en dus ook het winningsplan in deze (met de naam 'Westerveld').

#### Juridische achtergronden en feiten van het huidige winningsplan

Door uitspraken in een debat in de Kamer en een bijbehorende brief met antwoorden op Kamervragen, bestond de gedachte dat winning uit deze put nieuw was. NAM heeft toentertijd al aangegeven dat dit slechts een nieuwe put was, richting een blok dat al eerder productie heeft opgeleverd. Dat blok is onderdeel van het gasveld met de naam Vries. Het gasveld wordt beschreven in het winningsplan Westerveld. NAM heeft daarop aangegeven dat de put niet in gebruik zou worden genomen zonder toestemming van het Ministerie van EZ.

De verwachting was dat een update van het winningsplan binnen afzienbare tijd afgerond zou kunnen worden. Nu dit echter niet het geval bleek te zijn, heeft NAM aan de toezichthouder, Staatstoezicht op de Mijnen (SodM), gevraagd om aan te geven of productie uit put Vries-10 is toegestaan onder het huidige winningsplan. Het betreft immers geen nieuwe winning, maar een bestaand gasveld. SodM heeft geconstateerd dat de grenzen van het vigerende winningsplan met het in gebruik nemen van put Vries-10 de komende twee jaar naar verwachting niet zullen worden overschreden en dat er op basis van het bestaande winningsplan gestart kan worden met de productie uit deze put. NAM voldoet hiermee dus aan de vereisten en mag op basis daarvan een aanvang maken met de productie.

#### NAM's achtergrond ten aanzien van de gaswinning in uw gemeente

Het gasveld Vries is een van de 220 kleine gasvelden in Nederland. Het gasveld Vries is al sinds 1968 in gebruik. De nieuwe put is aangesloten op een onderdeel van dat gasveld, wat wij geologisch een blok noemen. Dit blok hebben wij de naam Vries-Zuid-Zuid gegeven, maar heeft dus geen enkele geografische relatie met het dorp Vries. Sterker nog: het ligt onder Assen-Noord, voornamelijk onder het dorp Loon.

In dit winningsplan is ook een seismische risicoanalyse opgenomen. Deze seismische risicoanalyse geeft geen aanleiding om de voorgenomen productie uit Vries-10 niet op te starten. Met andere woorden: het is onwaarschijnlijk dat er seismische activiteit ontstaat door de winning uit het Vries-gasveld. Ook de verwachte bodemdaling (< 2 cm) blijft met de productie uit de put Vries-10 binnen het nu geldende winningsplan. Mochten inwoners van uw gemeente denken dat zij schade lijden door NAM, dan kunnen zij een melding van die schade doen. Deze melding wordt daarop door een deskundige onderzocht. Indien uit dat onderzoek blijkt dat de schade door NAM's activiteiten komt, dan vergoedt NAM die schade zondermeer. We maken daarvoor gebruik van een schadeprotocol.

#### Communicatie

De andere kant is dat de gaswinning in uw gemeenten niet nieuw is. Ook dit blok, waarin naar verwachting 400 miljoen m3 gas zit, is niet nieuw. In de gemeente Assen wordt -ter

vergelijking- in een jaar tijd door de huishoudens ongeveer 50 miljoen m3 gas per jaar gebruikt.

De afgelopen jaren is er intensief gecommuniceerd over gaswinning in Noord-Drenthe. Er zijn vele inloopavonden, open dagen, locatiebezoeken en boortorenrondeleidingen georganiseerd. Het social media-gebruik door NAM is toegenomen met als doel geïnteresseerden en omwonenden te informeren over actuele activiteiten. Er zijn flyers, brieven en uitnodigingen op adres gestuurd. Er zijn vele overleggen geweest met lokale vertegenwoordigers van dorpen en wijken, zoals dorpsbelangen en wijkraden. Ook via media wordt gecommuniceerd. Wij merken zelf dat het aantal vragen minder wordt. Wij nemen regelmatig poolshoogte door middel van diverse soorten gesprekken. Vragen en onduidelijkheden blijven er altijd, maar de frequentie neemt duidelijk af. Wij begrijpen heel goed dat ons werk niet in één zin of brief uit te leggen is. We gaan daarom door. De eerstvolgende acties zijn het sturen van flyers (Loon, Tarlo en Balloo) en het organiseren van informatiemiddagen en -avonden in Loon (Balloo en Taarlo), Marsdijk en Vries. De sessie in Loon vindt plaats op 24 januari 2017.

Alle informatie is terug te vinden op [www.nam.nl](http://www.nam.nl) of op Facebook: NAM in Assen.

Ik hoop u hiermee voldoende informatie te hebben gegeven voor het moment. Mocht u nog extra vragen hebben, dan hoor ik dat graag.

Met vriendelijke groet,

■■■■■■■■■■  
■■■■■■■■■■■■■■■■■■■■

**Nederlandse Aardolie Maatschappij B.V.**

Statutaire vestiging Den Haag - Handelsregister no. 04008869

Correspondentieadres: Postbus 28000, 9400 HH Assen

Bezoekadres: Schepersmaat 2, 9405 TA Assen

■■■■■■■■■■  
■■■■■■■■■■■■■■■■■■■■

■■■■■■■■■■ [■■■■■■■■■■@shell.com](mailto:■■■■■■■■■■@shell.com)

I [www.nam.nl](http://www.nam.nl)

 <http://www.twitter.com/nambv>

 <https://www.linkedin.com/company/nam>

Disclaimer:

Aan de informatie in deze e-mail en ieder aangehecht databestand kunnen geen rechten worden ontleend. De e-mail is vertrouwelijk en is uitsluitend bestemd voor de geadresseerde. De gemeente Assen aanvaardt geen aansprakelijkheid voor schade als gevolg van onjuistheden, gedateerde informatie of van een onjuiste en onvolledige verzending en ontvangst van informatie.





Date : 13-12-2016 08:51:42  
 From : "**[REDACTED]**"  
 To : "**[REDACTED]**"@shell.com  
 Subject : RE: Beantwoording vragen SP  
 Attachment : image001.png;image002.jpg;

Dag **[REDACTED]**,

Bedankt voor jullie inspanningen.  
 Ik heb de beantwoording doorgestuurd naar de gemeenteraad.

Met vriendelijke groeten,

**[REDACTED]**  
 Beleidspecialist

.....  
 Gemeente Assen  
 Noordersingel 33 | Assen  
 Postbus 30018 | 9400 RA | Assen

.....  
**[REDACTED]**  
**[REDACTED]**  
**[REDACTED]**@assen.nl  
 website: [www.assen.nl](http://www.assen.nl)

---

Van: **[REDACTED]**  
 Verzonden: vrijdag 9 december 2016 20:22  
 Aan: **[REDACTED]**  
 Onderwerp: Beantwoording vragen SP

Dag **[REDACTED]**,  
 Helaas pas in het weekend. Ik moest langs verschillende afdelingen die ik ook niet dagelijks spreek of nodig heb.

Naar aanleiding van je vragen, het volgende:

1. Het aardgascondensaat moet worden afgevoerd naar Delfzijl. Hoe wordt het vervoerd?  
 Gas dat wordt gewonnen in de gemeente Assen, wordt behandeld op onze locatie Vries-4 in de gemeente Tynaarlo. Van daaruit wordt het uitgefilterde watercondensaat met tankwagens vervoerd naar het Tankenpark Delfzijl. Daar wordt het water en het aardgascondensaat van elkaar gescheiden.
2. Indien met tankwagens, welke route(s) gaan deze tankwagens rijden?  
 De routes worden door Logistiek opgesteld, rekening houdend met de lokale situatie en wet- en regelgeving. Dit betekent niet dat de transporten per definitie buiten de bebouwde kom plaatsvinden; als voorgeschreven wordt dat de kortste route gereden moet worden, dan kan een tankwagen alsnog bibeko rijden.
3. Is er voor die route een up-to date calamiteitenplan in de gemeentes in de maak?  
 Het watercondensaat valt onder de ADR-regelgeving. Daarvoor is geen calamiteitenplan nodig. Het is dus een van de vele stoffen die dagelijks door Assen (en in dit geval dus de gemeente Tynaarlo) e.o. rijden, en waarvan vele transporten waarschijnlijk schadelijker en/of gevaarlijker zijn. Watercondensaat is trouwens ook niet explosief, mocht dat de achterliggende reden van de vraag zijn. Hulpdiensten hebben equipment om bijbehorende ongevalsscenario's te bestrijden, en beschikken over 'factsheets' over stoffen als waco. Wij hebben zelf ook een incidenten-calamiteiten-organisatie operationeel 24/7.
4. Met hoeveel tankwagens wordt er in de highcase winning per week gereden per route?  
 We hebben een vergunning voor maximaal 10 trucks per dag voor die locatie in Tynaarlo en wij blijven (uiteraard) binnen die vergunning. Het zijn dus maximaal 70 trucks per week.

Mochten ze nog meer vragen hebben, dan hoor ik het graag.  
 Mocht er iets voor jou niet duidelijk zijn, dan weet je me te vinden!

Met vriendelijke groet,

**[REDACTED]**  
**[REDACTED]**  
**Nederlandse Aardolie Maatschappij B.V.**  
 Statutaire vestiging Den Haag - Handelsregister no. 04008869  
 Correspondentieadres: Postbus 28000, 9400 HH Assen  
 Bezoekadres: Schepersmaat 2, 9405 TA Assen

**[REDACTED]**  
**[REDACTED]**  
**[REDACTED]**@shell.com  
[www.nam.nl](http://www.nam.nl)

 <http://www.twitter.com/nambv>

 <https://www.linkedin.com/company/nam>

---

From: **[REDACTED]**@assen.nl  
 Sent: vrijdag 2 december 2016 18:53  
 To: **[REDACTED]**  
 Subject: RE: Achtergrondinformatie gaswinning NAM Assen-Noord

Dag **[REDACTED]**,

N.a.v. het raadsvoorstel over het advies winningsplan heb ik een aantal technische vragen gekregen van de raadsfractie van SP. De meeste kan ik wel beantwoorden maar met onderstaande 4 weet ik geen raad omdat ze niet direct betrekking hebben op het winningsplan.

Kun jij of een collega deze vragen voor mij van een antwoord voorzien?

1. Het aardgascondensaat moet worden afgevoerd naar Delfzijl. Hoe wordt het vervoerd?
2. Indien met tankwagens, welke route(s) gaan deze tankwagens rijden?
3. Is er voor die route een up-to date calamiteitenplan in de gemeentes in de maak?
4. Met hoeveel tankwagens wordt er in de highcase winning per week gereden per route?



Alvast bedankt!

Met vriendelijke groeten,

Beleidspecialist

Gemeente Assen

Noordersingel 33 | Assen

Postbus 30018 | 9400 RA | Assen

@assen.nl

website: [www.assen.nl](http://www.assen.nl)

Van: [redacted]@shell.com]

Verzonden: vrijdag 2 december 2016 16:17

Aan: [redacted]@assen.nl; bestuur@tynaarlo.nl; [redacted]@aaenhunze.nl

CC: [redacted]@aaenhunze.nl; [redacted]@tynaarlo.nl; [redacted]@assen.nl; [redacted]@assen.nl; [redacted]@assen.nl

Onderwerp: Achtergrondinformatie gaswinning NAM Assen-Noord

Geachte heren,

Zoals in de voorgaande mail is beloofd, hierbij extra achtergrondinformatie over de gaswinning in Assen-Noord, over winningsplannen en over de communicatie hierover aan uw bewoners.

### Het proces rondom het nieuwe winningsplan

Elk bedrijf in Nederland dat gas uit de grond wil halen moet een winningsplan maken. Hierin staat onder meer hoe het bedrijf gas wil winnen. En wat de invloed daarvan op de omgeving is. In het winningsplan zit ook technische en financiële informatie over de winning, zoals:

- informatie over de duur van de winning;
- de te winnen volumes;
- de verwachte bodembeweging ten gevolge van de winning.

Na enkele jaren gebruik te hebben gemaakt van de rechten en plichten in een winningsplan, levert NAM doorgaans een wijziging op dat bestaande winningsplan in. Dit wordt soms een 'nieuw' winningsplan genoemd, en soms een 'update'. NAM heeft in 2016 een wijziging van het winningsplan ingediend. Bij het indienen van het gewijzigde winningsplan heeft NAM op verzoek van de Minister rekening gehouden met de lopende wijziging van de Mijnbouwwet en de daarin opgenomen aangescherpte eisen voor winningsplannen. In dit winningsplan is ook een seismische risicoanalyse opgenomen. Deze seismische risicoanalyse geeft volgens de Minister geen aanleiding om de voorgenomen productie uit Vries-10 niet op te starten.

Het nieuwe proces rondom alle winningsplannen behelst ondermeer dat omwonenden en gemeenten, provincies en waterschappen de gelegenheid krijgen om op het winningsplan te reageren. Dat proces repecteren wij uiteraard en wij werken daar ten volle aan mee door onder andere aan de voorkant daarvan al in gesprek te gaan, omwonenden en opwonenden te informeren door middel van inloopbijeenkomsten en diverse andere communicatiekanalen. U bent onderdeel van dat proces, en dat is ook precies waar wij afgelopen woensdag over gesproken hebben. Uiteindelijk beoordeelt de Minister van EZ de winningsplannen, en dus ook het winningsplan in deze (met de naam 'Westerveld').

### Juridische achtergronden en feiten van het huidige winningsplan

Door uitspraken in een debat in de Kamer en een bijbehorende brief met antwoorden op Kamervragen, bestond de gedachte dat winning uit deze put nieuw was. NAM heeft toentertijd al aangegeven dat dit slechts een nieuwe put was, richting een blok dat al eerder productie heeft opgeleverd. Dat blok is onderdeel van het gasveld met de naam Vries. Het gasveld wordt beschreven in het winningsplan Westerveld. NAM heeft daarop aangegeven dat de put niet in gebruik zou worden genomen zonder toestemming van het Ministerie van EZ.

De verwachting was dat een update van het winningsplan binnen afzienbare tijd afgerond zou kunnen worden. Nu dit echter niet het geval bleek te zijn, heeft NAM aan de toezichthouder, Staatstoezicht op de Mijnen (SodM), gevraagd om aan te geven of productie uit put Vries-10 is toegestaan onder het huidige winningsplan. Het betreft immers geen nieuwe winning, maar een bestaand gasveld. SodM heeft geconstateerd dat de grenzen van het vigerende winningsplan met het in gebruik nemen van put Vries-10 de komende twee jaar naar verwachting niet zullen worden overschreden en dat er op basis van het bestaande winningsplan gestart kan worden met de productie uit deze put. NAM voldoet hiermee dus aan de vereisten en mag op basis daarvan een aanvang maken met de productie.

### NAM's achtergrond ten aanzien van de gaswinning in uw gemeente

Het gasveld Vries is een van de 220 kleine gasvelden in Nederland. Het gasveld Vries is al sinds 1968 in gebruik. De nieuwe put is aangesloten op een onderdeel van dat gasveld, wat wij geologisch een blok noemen. Dit blok hebben wij de naam Vries-Zuid-Zuid gegeven, maar heeft dus geen enkele geografische relatie met het dorp Vries. Sterker nog: het ligt onder Assen-Noord, voornamelijk onder het dorp Loon.

In dit winningsplan is ook een seismische risicoanalyse opgenomen. Deze seismische risicoanalyse geeft geen aanleiding om de voorgenomen productie uit Vries-10 niet op te starten. Met andere woorden: het is onwaarschijnlijk dat er seismische activiteit ontstaat door de winning uit het Vries-gasveld. Ook de verwachte bodemdaling (< 2 cm) blijft met de productie uit de put Vries-10 binnen het nu geldende winningsplan. Mochten inwoners van uw gemeente denken dat zij schade lijden door NAM, dan kunnen zij een melding van die schade doen. Deze melding wordt daarop door een deskundige onderzocht. Indien uit dat onderzoek blijkt dat de schade door NAM's activiteiten komt, dan vergoedt NAM die schade zondermeer. We maken daarvoor gebruik van een schadeprotocol.

### Communicatie

De andere kant is dat de gaswinning in uw gemeenten niet nieuw is. Ook dit blok, waarin naar verwachting 400 miljoen m3 gas zit, is niet nieuw. In de gemeente Assen wordt -ter vergelijking- in een jaar tijd door de huishoudens ongeveer 50 miljoen m3 gas per jaar gebruikt.

De afgelopen jaren is er intensief gecommuniceerd over gaswinning in Noord-Drenthe. Er zijn vele inloopavonden, open dagen, locatiebezoeken en boortorenrondeleidingen georganiseerd. Het social media-gebruik door NAM is toegenomen met als doel geïnteresseerden en omwonenden te informeren over actuele activiteiten. Er zijn flyers, brieven en uitnodigingen op adres gestuurd. Er zijn vele overleggen geweest met lokale vertegenwoordigers van dorpen en wijken, zoals dorpsbelangen en wijkraden. Ook via media wordt gecommuniceerd. Wij merken zelf dat het aantal vragen minder wordt. Wij nemen regelmatig poolshoogte door middel van diverse soorten gesprekken. Vragen en onduidelijkheden blijven er altijd, maar de frequentie neemt duidelijk af. Wij begrijpen heel goed dat ons werk niet in één zin of brief uit te leggen is. We gaan daarom door. De eerstvolgende acties zijn het sturen van flyers (Loon, Tarlo en Balloo) en het organiseren van informatiemiddagen en -avonden in Loon (Balloo en Taarlo), Marsdijk en Vries. De sessie in Loon vindt plaats op 24 januari 2017.

Alle informatie is terug te vinden op [www.nam.nl](http://www.nam.nl) of op Facebook: NAM in Assen.

Ik hoop u hiermee voldoende informatie te hebben gegeven voor het moment. Mocht u nog extra vragen hebben, dan hoor ik dat graag.

Met vriendelijke groet,

Nederlandse Aardolie Maatschappij B.V.

Statutaire vestiging Den Haag - Handelsregister no. 04008869

Correspondentieadres: Postbus 28000, 9400 HH Assen

Bezoekadres: Schepersmaat 2, 9405 TA Assen

■■■■■■■■■■  
■■■■■■■■■■  
■■■■■■■■■■@shell.com

I [www.nam.nl](http://www.nam.nl)



<http://www.twitter.com/nambv>



<https://www.linkedin.com/company/nam>

Disclaimer:

Aan de informatie in deze e-mail en ieder aangehecht databestand kunnen geen rechten worden ontleend. De e-mail is vertrouwelijk en is uitsluitend bestemd voor de geadresseerde. De gemeente Assen aanvaardt geen aansprakelijkheid voor schade als gevolg van onjuistheden, gedateerde informatie of van een onjuiste en onvolledige verzending en ontvangst van informatie.





Date : 30-8-2016 13:48:17

From : [REDACTED]

T [REDACTED]

Subject : RE: Belangen Noordenveld winningsplan Westerveld

Attachment : image001.jpg;

Dag [REDACTED],  
Dank voor het toesturen.  
Je bent de eerste!

Met vriendelijke groeten,

[REDACTED]  
Beleidspecialist

.....  
[Gemeente Assen](#)  
Noordersingel 33 | Assen  
Postbus 30018 | 9400 RA | Assen  
.....

[REDACTED]  
[REDACTED]  
[REDACTED]@assen.nl  
website: [www.assen.nl](http://www.assen.nl)

---

Van: [REDACTED]@GemeenteNoordenveld.nl]

Verzonden: dinsdag 16 augustus 2016 12:34

Aan: [REDACTED]@assen.nl'

Onderwerp: Belangen Noordenveld winningsplan Westerveld

Beste [REDACTED],

Zoals afgesproken stuur ik je hierbij de belangen die er in Noordenveld spelen omtrent de gaswinning Westerveld. Dit document heb ik kortgesloten met de portefeuillehouder.

Met vriendelijke groet,

 [REDACTED]  
beleidsmedewerker ruimtelijke ordening/juridische zaken

**Gemeente Noordenveld**  
Ruimtelijke Ordening en Stedenbouw

---

Postbus 109 tel. [REDACTED]  
9300 AC RODEN  
[\[REDACTED\]@GemeenteNoordenveld.nl](mailto:[REDACTED]@GemeenteNoordenveld.nl) [www.gemeentenordenveld.nl](http://www.gemeentenordenveld.nl)



Date : 7-12-2017 14:34:41

To : " [redacted]@aaenhunze.nl, "[redacted]@drenthe.nl, "[redacted]@noorderzijvest.nl,  
 [redacted]  
 [redacted]@dewoldenhoogeveen.nl, [redacted]@hunzeenaas.nl, "[redacted]@vechtstromen.nl,  
 "[redacted]@wdodelta.nl,  
 [redacted]@emmen.nl, "[redacted]@borger-odoorn.nl, "[redacted]  
 [redacted]@meppel.nl, "[redacted]@middendrenthe.nl, "[redacted]@gemeentenoordenveld.nl"  
 [redacted]@gemeentenoordenveld.nl, "[redacted]  
 [redacted] ruddrenthe.nl, "[redacted] hunzeenaas.nl, "[redacted]  
 [redacted] assen.nl, "[redacted]@drenthe.nl, "[redacted] vechtstromen.nl, "[redacted]  
 [redacted]@minez.nl)" [redacted]@minez.nl

Subject : RE: bepaling numeting in instemmingsbesluiten gaswinning  
 Attachment : image001.png;

Ok, dan hierbij ook maar even het artikel uit ons besluit...

Uit het Ontwerp-instemmingsbesluit winningsplan voor De Wijk Fase 2 (2 november 2017)

"Artikel 5

Teneinde eventuele toekomstige mijnbouwschade aan bouwwerken door de gaswinning uit het De Wijk Fase 2 gasveld objectief te kunnen vaststellen, zorgt de NAM ervoor dat binnen 6 maanden na de dag dat dit besluit in werking is getreden een nulmeting is uitgevoerd naar de bouwkundige staat van een, na overleg met de gemeente, vast te stellen representatieve selectie van voor bodembeweging gevoelige bouwwerken gelegen binnen het gebied waar bodembeweging als gevolg van de gaswinning zich kan voordoen. Voorafgaand aan de nulmeting overlegt de NAM een plan van aanpak voor de nulmeting aan de Minister van Economische Zaken en Klimaat."

Wat op zich frapant is: het gaat bij dit gasveld alleen om bodemdaling. In het artikel wordt gesproken over bodembeweging...

Op de inloopavond wist de NAM te vertellen dat zij waarschijnlijk hierop ook een zienswijze indienen.

Niet omdat ze zozeer tegen een nulmeting zijn, maar wel om hier eenduidigheid te krijgen.

Met vriendelijke groet,

[redacted]  
 Beleidsmedewerker water en riolering | Samenwerkingsorganisatie De Wolden Hoogeveen

[redacted].nl

Aanwezi : maanda t m vri da



Van: [redacted]

Verzonden: woensdag 6 december 2017 16:24

Aan: "[redacted]@noorderzijvest.nl; [redacted]@coevorden.nl; [redacted]@hunzeenaas.nl; [redacted]@vechtstromen.nl;  
 [redacted]@wdodelta.nl; [redacted]@emmen.nl; [redacted]@borger-odoorn.nl; [redacted]@meppel.nl;  
 [redacted]@gemeentenoordenveld.nl; [redacted]@tynaarlo.nl; [redacted]@assen.nl; [redacted]@gemeentewesterveld.nl; [redacted]"

CC: [redacted]

Onderwerp: bepaling numeting in instemmingsbesluiten gaswinning

Beste allen,

Zoals vanmorgen al door [redacted] werd gezegd, deel ik graag zo nu en dan iets met iedereen. Ter bevestiging daarvan deze e-mail ©

Hieronder 2 verschillende redacties "nulmetingen" Zoek de verschillen. Om je op gang te helpen heb ik er alvast **1tje ingekleurd**.

Is er sprake van voortschrijdend inzicht? Het illustreert de 'zoektocht' ook bij EZ. Jammer dat EZ vanmorgen niet aanwezig was.

Het is duidelijk dat we het hier nog weer over zullen hebben.

Uit het instemmingsbesluit voor het winningsplan Diever (21 juli 2017)

Artikel 4

Teneinde eventuele toekomstige mijnbouwschade aan **bouwwerken** door de gaswinning uit het Diever gasvoorkomen objectief te kunnen vaststellen, zorgt Vermilion ervoor dat binnen 6 maanden na de dag dat dit besluit in werking is getreden een nulmeting is uitgevoerd naar de bouwkundige staat van een, na overleg met de gemeente vast te stellen, representatieve selectie van voor

bodembeweging gevoelige bouwwerken gelegen binnen het gebied waar bodembeweging als gevolg van de gaswinning zich kan voordoen. Voorafgaand aan de nulmeting overlegt Vermilion een plan van aanpak voor de nulmeting aan de Minister van Economische Zaken.

<http://www.nlog.nl/ter-inzage-legging-winningsplan-diever>

Uit het ontwerp-instemmingsbesluit voor de gewijzigde gaswinning Westerveld ( 8 mei 2017)

Artikel 6

De Nederlandse Aardolie Maatschappij B.V. dient, binnen zes maanden na vaststelling van dit besluit zorg te dragen voor het uitvoeren van een representatieve nulmeting aan **gebouwen** boven of nabij de gasvoorkomens Eleveld en Vries-Zuid teneinde eventuele toekomstige mijnbouwschade aan gebouwen door de gaswinning Westerveld beter te kunnen vaststellen.

<http://www.nlog.nl/ter-inzage-legging-winningsplan-westerveld>

Met vriendelijke groet,

[redacted]  
 Projectcoördinator - beleidsmedewerker RO  
 Gemeente Aa en Hunze  
 Postbus 93 • 9460 AB Gieten  
 Spiekersteeg 1 • 9461 BH Gieten  
[www.aaenhunze.nl](http://www.aaenhunze.nl)



Mobiel (geen voicemail): [REDACTED]

**DISCLAIMER:**

*Aan de informatie in deze e-mail en ieder aangehecht databestand kunnen geen rechten worden ontleend en de gemeente Aa en Hunze aanvaardt geen aansprakelijkheid voor schade als gevolg van onjuistheden en/of gedateerde informatie.*

*Als u niet de bedoelde ontvanger bent wilt u dan dit bericht en ieder aangehecht databestand verwijderen en de afzender hiervan via e-mail op de hoogte stellen.*

--  
\*\*\*\*\*

Dit bericht is uitsluitend bestemd voor de geadresseerde. Als u niet de geadresseerde bent en toch dit bericht heeft ontvangen, verzoeken wij u vriendelijk contact met de afzender op te nemen en het e-mailbericht te verwijderen.

\*\*\*\*\*



gemeente  
**DE WOLDEN**



Gemeente  
**Hoogeveen**

Date : 4-3-2019 11:49:33

From : [redacted]@shell.com

To : "[redacted]@aaenhunze.nl" [redacted]@aaenhunze.nl

Cc : [redacted]@tynaarlo.nl, [redacted]@assen.nl, "[redacted]@assen.nl, [redacted]@gemeentenoordenveld.nl, [redacted]@westerkwartier.nl"

Subject : RE: Berichtgeving gaswinning NAM Noord-Drenthe

Attachment : image001.png;image002.jpg;

Dat citaat is *helaas* (het lijkt wel een stopwoord van mij te gaan worden) niet helemaal correct.

**Wat het wel is:**

**Als er een aardbeving is van 3.0 of hoger dan zetten we de gaswinning stop.**

Dit is conform het seismisch risico beheersplan dat NAM heeft opgesteld en dat jullie nog van ons tegoed hebben, maar dat nu nog bij SODM ligt ter goedkeuring. Wij hebben het daar vorig jaar eens over gehad in het gemeentehuis van Tynaarlo.

Ik hoop dat dit je voldoende duiding geeft; anders hoor ik het graag.

Met vriendelijke groet,

**Nederlandse Aardolie Maatschappij B.V.**

Statutaire vestiging Den Haag - Handelsregister no. 04008869

Correspondentieadres: Postbus 28000, 9400 HH Assen

Bezoekadres: Schepersmaat 2, 9405 TA Assen

[redacted]@shell.com

[www.nam.nl](http://www.nam.nl)



<http://www.twitter.com/nambv>



<https://www.linkedin.com/company/nam>

From: [redacted]

Sent: maandag 4 maart 2019 10:09

To: [redacted] NAM-ERUP/X <[redacted]@shell.com>

Cc: [redacted]@tynaarlo.nl <[redacted]@tynaarlo.nl>; [redacted]@gemeentenoordenveld.nl; [redacted]@westerkwartier.nl

Subject: RE: Berichtgeving gaswinning NAM Noord-Drenthe

Dank voor je bericht aan mijn burgemeester. Ik neem aan dat alle andere 11 Drentse portefeuillehouders eenzelfde bericht van je hebben gehad.

Ik heb nog wel een vraag over het gecorrigeerde artikel van RTV-Drenthe en dan met name de uitspraak over het aardbevingsrisico. Hoe verhoudt dit zich met het SRA van het Winningsplan Westerveld?

<http://www.rtvdrenthe.nl/nieuws/144598/NAM-wil-ook-laatste-beetje-gas-winnen-in-bestaande-velden>

Atema: "Het moet veilig zijn. Als er kans is op aardbevingen van 3.0 op de schaal van Richter of sterke bodemdaling, dan doen we het niet."

Met vriendelijke groet,

Projectcoördinator – beleidsadviseur ruimte

Gemeente Aa en Hunze

Postbus 93 • 9460 AB Gielen

Spielersteeg 1 • 9461 BH Gielen

[www.aaenhunze.nl](http://www.aaenhunze.nl)

Van: [redacted]@shell.com]

Verzonden: zaterdag 2 maart 2019 17:02

Aan: [redacted]

CC: [redacted]

Onderwerp: Berichtgeving gaswinning NAM Noord-Drenthe

Geachte burgemeester,

Gisteravond en vandaag verschenen er diverse berichten in de regionale en landelijke media over NAM's gaswinning in Drenthe. Er zouden bijvoorbeeld "17 extra gasvelden in gebruik worden genomen" en NAM zou "meer gas willen winnen in Noord-Drenthe".

Omdat ik begrijp dat dit veel vragen, veel onrust en veel wantrouwen oproept, voel ik toch sterk de behoefte om hier vandaag meteen bij u op te reageren om een en ander recht te zetten.

Boven alles geldt het volgende:

1. Nee, NAM neemt geen 17 extra gasvelden in gebruik.
2. Nee, NAM wil niet mèèr gas winnen in Noord-Drenthe.

Ik neem aan dat dit enige toelichting behoeft.

1. De berichtgeving komt voort uit een mediagesprek rondom onze Samen-In-Energie-bijeenkomst in Emmen, gistermiddag. Tijdens dat informele gesprek kwamen terloops veel getallen en cijfers voorbij die voor mensen die bij NAM of veel met NAM werken, gesneden koek zijn; bijvoorbeeld 7000 gas-en oliegerelateerde banen, 1500 NAM'ers, 500 Emmenaren en Assenaren, 30 Drentse gasvelden, dertien nu nog door NAM geproduceerde gasvelden, et cetera. De indruk kon daardoor ontstaan dat NAM dan nog zeventien gasvelden extra zou kunnen exploiteren. Dat kan echter niet. Dat zijn namelijk velden die of al leeg zijn, of al afgestoten zijn, of al verkocht zijn aan een andere operator. Die worden niet meer in gebruik genomen door NAM. De berichtgeving over deze velden is gisteravond al gecorrigeerd, maar blijft uiteraard nog circuleren, met name via social media. Het berust dus echter op een misverstand.

2. In datzelfde gesprek is gesproken over de afname van de hoeveelheid gas (in die dertien velden). Daar werd van gezegd dat het gas bijna op is, maar dat er nog enkele blokken zijn, in (NB.) *Overijssel en Drenthe*, die nog over zijn. Blokken zijn onderdelen van bestaande gasvelden die soms al wel een put hebben (Hardenberg), en soms niet (De Wijk, Den Velde). Dat betreft geen nieuwe gaswinning. Dat betreft ook niet mèèr gaswinning; de hoeveelheid van die dertien velden is immers al via winningsplannen bij u en bij ons bekend. Onze directeur benadrukte die afname in het kader van het feit dat we de komende jaren nog gewoon gas nodig zullen blijven hebben, naast alle inspanningen in de energietransitie -òòk die van NAM- in bijvoorbeeld Emmen en Hogeveen.

Ik ben zelf van mening dat de woorden *mèèr gaswinning* hier helaas niet op zijn plaats en ongelukkig gekozen zijn. Het gaat namelijk om continuering van de bestaande gaswinning. In sommige gevallen doen we daar langer over dan gedacht (Westervelde, Coevorden), maar het wordt nooit meer gas om de meest eenvoudige reden die er is; meer gas zit er niet in. En hier geldt absoluut op=op.

Ook hier is helaas toch wat mist blijven hangen. De termen blokken, gasvelden, nieuw, oud, meer, bestaand, produceren, boren en winnen, geven vaker verwarring voor mensen die niet dagelijks met olie-en gaswinning te maken hebben; dat hebben we nu opnieuw met eigen ogen kunnen waarnemen.

Beide onderdelen zijn later hersteld in de titel en de tekst van het bericht.

<http://www.rtdrenthe.nl/nieuws/144598/NAM-wil-ook-laatste-beetje-gas-winnen-in-bestaande-velden>

Verder wijs ik u ook nog graag op het artikel in het Dagblad van het Noorden, waarin helemaal niet over deze twee onderwerpen gesproken wordt. Zij waren ook bij dit mediagesprek aanwezig.

<https://www.dvhn.nl/drenthe/NAM-Aardbeving-van-3.0-of-hoger-Dan-klein-gasveld-direct-sluiten-24224294.html>

Ik betreur absoluut dat er opnieuw onrust is ontstaan. Dat is uiteraard nooit onze bedoeling geweest. Ik hoop dat we inmiddels voldoende vertrouwen bij uw gemeente hebben opgebouwd dat we dit soort 'nieuws' ook nooit zonder overleg met u naar buiten zouden brengen.

Ik hoop dat ik deze correctie voldoende voor u heb toegelicht. Anders hoor ik graag hoe en waar wij u kunnen helpen.

Met vriendelijke groet,

Nederlandse Aardolie Maatschappij B.V.  
Statutaire vestiging Den Haag - Handelsregister [REDACTED]  
Correspondentieadres: Postbus 28000, 9400 HH Assen  
Bezoekadres: Schepersmaat 2, 9405 TA Assen

[REDACTED]  
[REDACTED]  
[REDACTED]@shell.com

I [www.nam.nl](http://www.nam.nl)

<http://www.twitter.com/namby>

<https://www.linkedin.com/company/nam>

Verstuurd vanaf mijn iPad

---

Graag informeren wij u dat alle persoonsgegevens die verstrekt en gebruikt worden als onderdeel van de zakelijke relatie van de Shell business met haar klanten, leveranciers en partners, verwerkt worden in overeenstemming met het Shell Global Privacy beleid – Zakelijke Klanten, Leveranciers en Business Partners beschikbaar via de relevante webpagina onder de link [www.shell.com](http://www.shell.com) zoals aangevuld met enige verdere specifieke en/of lokale privacy statements. Voor vragen of zorgen omtrent de verwerking van de persoonsgegevens, verwijzen wij u graag naar het Shell Global Privacy beleid – Zakelijke Klanten, Leveranciers en Business Partners of kunt u contact opnemen met de voor uw relevante Klantenservicecentrum.

**DISCLAIMER:**

*Aan de informatie in deze e-mail en ieder aangehecht databestand kunnen geen rechten worden ontleend en de gemeente Aa en Hunze aanvaardt geen aansprakelijkheid voor schade als gevolg van onjuistheden en/of gedateerde informatie.*

*Als u niet de bedoelde ontvanger bent wilt u dan dit bericht en ieder aangehecht databestand verwijderen en de afzender hiervan via e-mail op de hoogte stellen.*

---

Graag informeren wij u dat alle persoonsgegevens die verstrekt en gebruikt worden als onderdeel van de zakelijke relatie van de Shell business met haar klanten, leveranciers en partners, verwerkt worden in overeenstemming met het Shell Global Privacy beleid – Zakelijke Klanten, Leveranciers en Business Partners beschikbaar via de relevante webpagina onder de link [www.shell.com](http://www.shell.com) zoals aangevuld met enige verdere specifieke en/of lokale privacy statements. Voor vragen of zorgen omtrent de verwerking van de persoonsgegevens, verwijzen wij u graag naar het Shell Global Privacy beleid – Zakelijke Klanten, Leveranciers en Business Partners of kunt u contact opnemen met de voor uw relevante Klantenservicecentrum.





THE  
OFFICE OF THE  
ATTORNEY GENERAL  
STATE OF TEXAS  
DALLAS, TEXAS

IN RE: [Name of the party]

[Detailed legal text, including case details, dates, and possibly a signature block, though the text is heavily blurred.]

Date : 4-3-2019 10:09:15

F

To : " [redacted]@shell.com

C [redacted]@tynaarlo.nl, " [redacted]@assen.nl, " [redacted]@westerkwartier.nl" [redacted]@gemeentenoordenveld.nl, " [redacted]@westerkwartier.nl

Subject : RE: Berichtgeving gaswinning NAM Noord-Drenthe

H [redacted]

Dank voor je bericht aan mijn burgemeester. Ik neem aan dat alle andere 11 Drentse portefeuillehouders eenzelfde bericht van je hebben gehad.

Ik heb nog wel een vraag over het gecorrigeerde artikel van RTV-Drenthe en dan met name de uitspraak over het aardbevingsrisico.

Hoe verhoudt dit zich met het SRA van het Winningsplan Westerveld?

<http://www.rtvdrenthe.nl/nieuws/144598/NAM-wil-ook-laatste-beetje-gas-winnen-in-bestaande-velden>

Atema: "Het moet veilig zijn. Als er kans is op aardbevingen van 3.0 op de schaal van Richter of sterke bodemdaling, dan doen we het niet."

Met vriendelijke groet,

[redacted]  
Projectcoördinator – beleidsadviseur ruimte  
Gemeente Aa en Hunze  
Postbus 93 • 9460 AB Gieten  
Spiekersteeg 1 • 9461 BH Gieten  
[www.aaenhunze.nl](http://www.aaenhunze.nl)

**Van:** [redacted]  
**Verzonden:** zaterdag 2 maart 2019 17:02

**Aan:** [redacted]

**CC:** [redacted]

**Onderwerp:** Berichtgeving gaswinning NAM Noord-Drenthe

Geachte burgemeester,

Gisteravond en vandaag verschenen er diverse berichten in de regionale en landelijke media over NAM's gaswinning in Drenthe.

Er zouden bijvoorbeeld "17 extra gasvelden in gebruik worden genomen" en NAM zou "meer gas willen winnen in Noord-Drenthe".

Omdat ik begrijp dat dit veel vragen, veel onrust en veel wantrouwen oproept, voel ik toch sterk de behoefte om hier vandaag meteen bij u op te reageren om een en ander recht te zetten.

Boven alles geldt het volgende:

1. Nee, NAM neemt geen 17 extra gasvelden in gebruik.
2. Nee, NAM wil niet mèèr gas winnen in Noord-Drenthe.

Ik neem aan dat dit enige toelichting behoeft.

1. De berichtgeving komt voort uit een mediagesprek rondom onze Samen-In-Energie-bijeenkomst in Emmen, gistermiddag. Tijdens dat informele gesprek kwamen terloops veel getallen en cijfers voorbij die voor mensen die bij NAM of veel met NAM werken, gesneden koek zijn; bijvoorbeeld 7000 gas-en oliegerelateerde banen, 1500 NAM'ers, 500 Emmenaren en Assenaren, 30 Drentse gasvelden, dertien nu nog door NAM geproduceerde gasvelden, et cetera.

De indruk kon daardoor ontstaan dat NAM dan nog zeventien gasvelden extra zou kunnen exploiteren. Dat kan echter niet. Dat zijn namelijk velden die of al leeg zijn, of al afgestoten zijn, of al verkocht zijn aan een andere operator. Die worden niet meer in gebruik genomen door NAM. De berichtgeving over deze velden is gisteravond al gecorrigeerd, maar blijft uiteraard nog circuleren, met name via social media.

Het berust dus echter op een misverstand.

2. In datzelfde gesprek is gesproken over de afname van de hoeveelheid gas (in die dertien velden). Daar werd van gezegd dat het gas bijna op is, maar dat er nog enkele blokken zijn, in (NB.) *Overijssel en Drenthe*, die nog over zijn. Blokken zijn onderdelen van bestaande gasvelden die soms al wel een put hebben (Hardenberg), en soms niet (De Wijk, Den Velde). Dat betreft geen nieuwe gaswinning. Dat betreft ook niet mèèr gaswinning; de hoeveelheid van die dertien velden is immers al via winningsplannen bij u en bij ons bekend. Onze directeur benadrukte die afname in het kader van het feit dat we de komende jaren nog gewoon gas nodig zullen blijven hebben, naast alle inspanningen in de energietransitie -òòk die van NAM- in bijvoorbeeld Emmen en Hoogeveen.

Ik ben zelf van mening dat de woorden mèèr *gaswinning* hier helaas niet op zijn plaats en ongelukkig gekozen zijn. Het gaat namelijk om continuering van de bestaande gaswinning. In sommige gevallen doen we daar langer over dan gedacht (Westervelde, Coevorden), maar het wordt nooit meer gas om de meest eenvoudige reden die er is; meer gas zit er niet in. En hier geldt absoluut op=op.

Ook hier is helaas toch wat mist blijven hangen. De termen blokken, gasvelden, nieuw, oud, meer, bestaand, produceren, boren en winnen, geven vaker verwarring voor mensen die niet dagelijks met olie-en gaswinning te maken hebben; dat hebben we nu opnieuw met eigen ogen kunnen waarnemen.

Beide onderdelen zijn later hersteld in de titel en de tekst van het bericht.

<http://www.rtvdrenthe.nl/nieuws/144598/NAM-wil-ook-laatste-beetje-gas-winnen-in-bestaande-velden>

Verder wijs ik u ook nog graag op het artikel in het Dagblad van het Noorden, waarin helemaal niet over deze twee onderwerpen gesproken wordt. Zij waren ook bij dit mediagesprek aanwezig.

<https://www.dvhn.nl/drenthe/NAM-Aardbeving-van-3.0-of-hoger-Dan-klein-gasveld-direct-sluiten-24224294.html>

Ik betreur absoluut dat er opnieuw onrust is ontstaan. Dat is uiteraard nooit onze bedoeling geweest. Ik hoop dat we inmiddels voldoende vertrouwen bij uw gemeente hebben



opgebouwd dat we dit soort 'nieuws' ook nooit zonder overleg met u naar buiten zouden brengen.

Ik hoop dat ik deze correctie voldoende voor u heb toegelicht. Anders hoor ik graag hoe en waar wij u kunnen helpen.

Met vriendelijke groet,

██████████

████████████████████

Nederlandse Aardolie Maatschappij B.V.  
Statutaire vestiging Den Haag - Handelsregister no. ██████████  
Correspondentieadres: Postbus 28000, 9400 HH Assen  
Bezoekadres: Schepersmaat 2, 9405 TA Assen

██████████

██████████

██████████@shell.com

! [www.nam.nl](http://www.nam.nl)

<http://www.twitter.com/nambv>

<https://www.linkedin.com/company/nam>

Verstuurd vanaf mijn iPad

---

Graag informeren wij u dat alle persoonsgegevens die verstrekt en gebruikt worden als onderdeel van de zakelijke relatie van de Shell business met haar klanten, leveranciers en partners, verwerkt worden in overeenstemming met het Shell Global Privacy beleid – Zakelijke Klanten, Leveranciers en Business Partners beschikbaar via de relevante webpagina onder de link [www.shell.com](http://www.shell.com), zoals aangevuld met enige verdere specifieke en/of lokale privacy statements. Voor vragen of zorgen omtrent de verwerking van de persoonsgegevens, verwijzen wij u graag naar het Shell Global Privacy beleid – Zakelijke Klanten, Leveranciers en Business Partners of kunt u contact opnemen met de voor uw relevante Klantenservicecentrum.

**DISCLAIMER:**

*Aan de informatie in deze e-mail en ieder aangehecht databestand kunnen geen rechten worden ontleend en de gemeente Aa en Hunze aanvaardt geen aansprakelijkheid voor schade als gevolg van onjuistheden en/of gedateerde informatie.*

*Als u niet de bedoelde ontvanger bent wilt u dan dit bericht en ieder aangehecht databestand verwijderen en de afzender hiervan via e-mail op de hoogte stellen.*



Nederlandse Aardolie Maatschappij B.V.  
Statutaire vestiging Den Haag - Handelsregister no. ██████████  
Correspondentieadres: Postbus 28000, 9400 HH Assen  
Bezoekadres: Schepersmaat 2, 9405 TA Assen

██████████  
██████████  
██████████@shell.com

I [www.nam.nl](http://www.nam.nl)

<http://www.twitter.com/nambv>

<https://www.linkedin.com/company/nam>

Verstuurd vanaf mijn iPad

---

Graag informeren wij u dat alle persoonsgegevens die verstrekt en gebruikt worden als onderdeel van de zakelijke relatie van de Shell business met haar klanten, leveranciers en partners, verwerkt worden in overeenstemming met het Shell Global Privacy beleid – Zakelijke Klanten, Leveranciers en Business Partners beschikbaar via de relevante webpagina onder de link [www.shell.com](http://www.shell.com) zoals aangevuld met enige verdere specifieke en/of lokale privacy statements. Voor vragen of zorgen omtrent de verwerking van de persoonsgegevens, verwijzen wij u graag naar het Shell Global Privacy beleid – Zakelijke Klanten, Leveranciers en Business Partners of kunt u contact opnemen met de voor uw relevante Klantenservicecentrum.

Disclaimer:

Aan de informatie in deze e-mail en ieder aangehecht databestand kunnen geen rechten worden ontleend. De e-mail is vertrouwelijk en is uitsluitend bestemd voor de geadresseerde. De gemeente Assen aanvaardt geen aansprakelijkheid voor schade als gevolg van onjuistheden, gedateerde informatie of van een onjuiste en onvolledige verzending en ontvangst van informatie.

Date : 11-12-2018 13:33:27

F [REDACTED]  
T [REDACTED] [REDACTED] [REDACTED]  
" [REDACTED]@gemeentenoordenveld.nl, " [REDACTED]@zuidhorn.nl,  
" [REDACTED] [REDACTED]  
C [REDACTED]  
Subject : RE: Beroep winningsplan Westerveld

Goedemiddag,

In Assen is ook besloten om in beroep te gaan. De stukken staan inmiddels op de site van de gemeenteraad. Voorstel aan de raad: Kennismemen van het besluit van B&W.

Groet,  
[REDACTED]

---

Van: [REDACTED]  
Verzonden: dinsdag 11 december 2018 13:31  
Aan: [REDACTED]@gemeentenoordenveld.nl;<[REDACTED]@zuidhorn.nl>; [REDACTED]@assen.nl>; [REDACTED]@tynaarlo.nl>; [REDACTED]@plasbossinade.nl>  
CC: [REDACTED]@aaenhunze.nl>  
Onderwerp: Beroep winningsplan Westerveld

Collega's,

Het college heeft vanmorgen conform besloten om beroep in te dienen.

De brief daarover aan de raad is op interne route.  
De communicatie naar buiten verloopt via mijn collega [REDACTED]  
Met vriendelijke groet,  
[REDACTED]

Projectcoördinator - beleidsmedewerker RO  
Gemeente Aa en Hunze  
Postbus 93 • 9460 AB Gieten  
Spiekersteeg 1 • 9461 BH Gieten  
[www.aaenhunze.nl](http://www.aaenhunze.nl)  
[REDACTED]  
[REDACTED]

---

Van: [REDACTED]  
Verzonden: maandag 10 december 2018 9:59  
Aan: [REDACTED]  
CC: [REDACTED]  
Onderwerp: RE: Concept beroep winningsplan Westerveld

Dag allen,

Het ligt hier morgen in het college. Ik begrijp in Assen ook.  
Voor wie het onderstaande bericht vrijdag nog niet had opgepikt.

<https://www.rtdrenthe.nl/nieuws/141720/Noord-Drentse-gemeenten-in-beroep-tegen-gaswinning-provincie-niet>

Met vriendelijke groet,  
[REDACTED]  
Projectcoördinator - beleidsmedewerker RO  
Gemeente Aa en Hunze  
Postbus 93 • 9460 AB Gieten  
Spiekersteeg 1 • 9461 BH Gieten  
[www.aaenhunze.nl](http://www.aaenhunze.nl)  
[REDACTED]  
[REDACTED]

**DISCLAIMER:**  
Aan de informatie in deze e-mail en ieder aangehecht databestand kunnen geen rechten worden ontleend en de gemeente Aa en Hunze aanvaardt geen aansprakelijkheid voor schade als gevolg van onjuistheden en/of gedateerde informatie.  
Als u niet de bedoelde ontvanger bent wilt u dan dit bericht en ieder aangehecht databestand verwijderen en de afzender hiervan via e-mail op de hoogte stellen.

Disclaimer:  
Aan de informatie in deze e-mail en ieder aangehecht databestand kunnen geen rechten worden ontleend. De e-mail is vertrouwelijk en is uitsluitend bestemd voor de geadresseerde. De gemeente Assen aanvaardt geen aansprakelijkheid voor schade als gevolg van onjuistheden, gedateerde informatie of van een onjuiste en onvolledige verzending en ontvangst van informatie.